

**Sandwich Maker
Croque-monsieur
Croque-monsieurapparaat
Sandwichera**

10013485 - HO-CM750

INSTRUCTIONS FOR USE02
CONSIGNES D'UTILISATION10
GEBRUIKSAANWIJZINGEN18
INSTRUCCIONES DE USO26

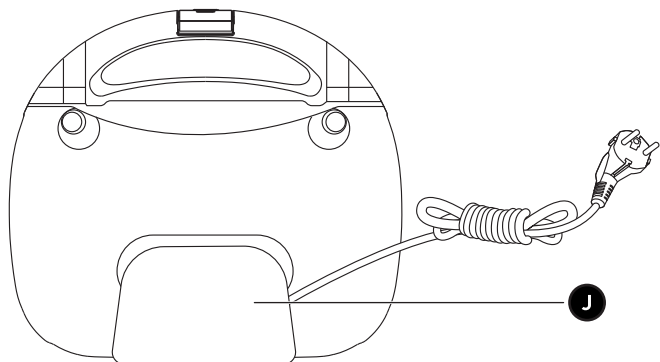

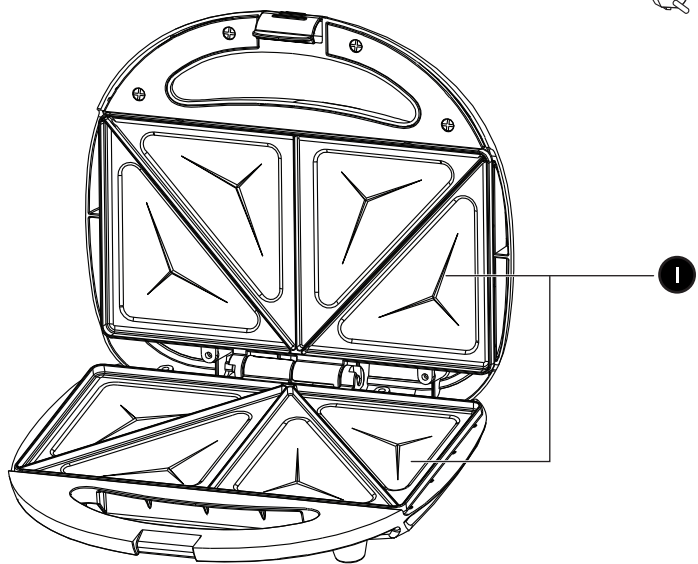
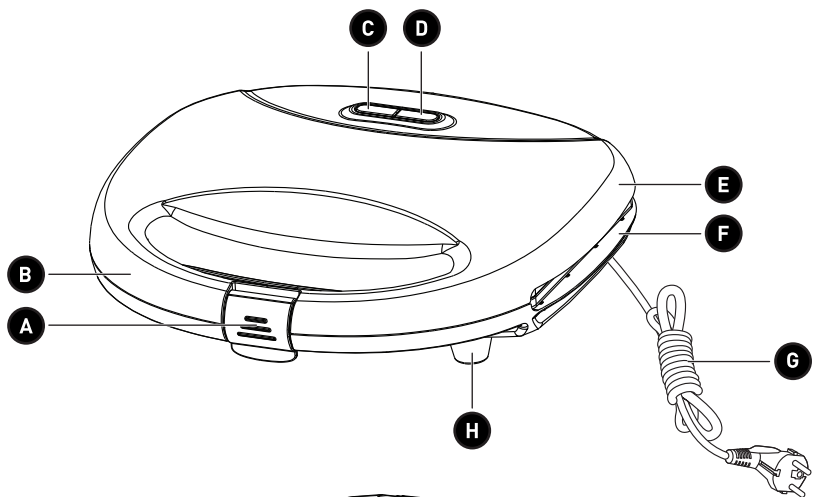



Thank you!

Thank you for choosing this HIGHONE product. HIGHONE products are chosen, tested, and recommended by ELECTRO DEPOT, so you can be sure you are getting a top-quality, easy-to-use product that won't let you down.

We're confident your new device will be a pleasure to use every day!

Welcome to ELECTRO DEPOT.



Table of Contents

A

Product overview

Parts
Product overview
Intended use
Specifications

B

Product usage

Before first use
Operation

C

Cleaning and maintenance

Cleaning and maintenance
Storage

Parts

- A** Heat-resistant latch
- B** Handle
- C** Heating indicator
- D** Ready-to-use indicator
- E** Top plate/lid
- F** Bottom plate
- G** Power cable with plug
- H** Non-slip feet (4)
- I** Heating plates
- J** Power cable storage area

Product overview

- Unpack and remove all labels from the unit except the nameplate. Check that all of the unit's parts are included and in good condition. If the unit is damaged or faulty, do not use it and take it to your retailer or after-sales service centre.
- Keep all packaging out of the reach of children. There is a risk of accidents if children play with packaging materials.

Intended use

- This product is for household use only. It has not been designed for use in professional kitchens.
- Any other use may damage the unit or cause injury.

Specifications

Model:	10013485 - HO-CM750
Operating voltage:	220-240V ~ 50-60Hz
Power:	750 W
Off mode power consumption:	0 W
The period after which the equipment reaches automatically off mode:	0 minute
Protection class:	Class I

Before first use

- Clean the unit before first use (→ **CLEANING AND MAINTENANCE**).
- The unit may give off a little smoke or a slight odour on the first use. This is normal for new units and will wear off with regular use. Alternatively, you can turn the unit on for 10 minutes prior to use to remove the smell and smoke.

Operation



NOTE:

- Do not use frozen food with this unit. Check that the food is completely thawed before cooking.
- Avoid using the unit under or near curtains or any other combustible materials. Never place the unit under a cabinet or near a wall, as the heat could damage them.

1. Place the unit on a flat, scratch-free and heat-resistant surface that can easily be cleaned, should any of the ingredients leak out of the unit.
2. Fully unwind the power cable (**G**). Check that it is not touching the unit's external surface, as the latter may become hot during use.
3. Check that the lid (**E**) is closed and insert the plug into the wall socket. The red heating indicator (**C**) will turn on to confirm that the unit is working and heating up. The unit will remain on until disconnected from the power source.
4. After about 3 minutes, the green ready-to-use indicator (**D**) will turn on to confirm that the unit is ready to use.



WARNING - RISK OF BURNS! The unit's surfaces will become hot. The unit emits steam during the cooking process and there is a risk of burns. Always wear heat resistant oven gloves when using the unit.

5. Lift the latch (**A**) from the handle (**B**) and open the lid (**E**).
6. Lightly grease the heating plates (**I**) using a heat-resistant pastry brush.
7. Place your sandwich on the bottom heating plate (**I**).



NOTE: Never use metal utensils on the unit as these could damage the non-stick coating.

8. Close the lid and press the latch down to lock the handle. Make sure it is securely locked.

**NOTE:**

- A toasted sandwich takes on average between 3 and 6 minutes to cook, or even longer if you prefer it more grilled. Some food will take longer depending on their type and thickness.
- During the cooking process, the green indicator will sporadically turn on and off as the unit tries to maintain the cooking temperature.
- Check that all food has been thoroughly cooked before eating it.

9. When the food is ready, open the lid and use a plastic or wooden spatula to prise it from the unit.
10. Should you wish to use the unit immediately thereafter, wipe over the cooking plates with some kitchen roll and repeat the above-mentioned steps.
11. When you have finished using the unit, turn it off by unplugging the power cable from the wall socket.



CAUTION! To prevent the unit from overheating, do not leave it plugged in when not in use. If lengthy food preparation is required between the two cooking phases, unplug the unit until you are ready to use it again.

12. Once the unit has cooled, clean and dry it as described in the **CLEANING AND MAINTENANCE** section.

TIPS:

- The unit heats up and cooks fairly quickly. For a smoother cooking process, prepare all the ingredients before using the unit.
- To prevent food from sticking to the plates, lightly grease the ingredients or the cooking plates with oil or butter. For a more intense flavour, use bacon fat.
- The filling options are endless. Here are some ideas to help you: grilled vegetables, herbs, olives, salad leaves, baked beans, eggs and plenty more.
- Sprinkle a teaspoon of sugar over the surface of the bread or dough to obtain a crispier texture; this works really well for fruit-based dishes.
- Do not overload the cooking plates. If you overload the plates, you may lose some of the fillings when you close the lid or during the cooking process.

Cleaning and maintenance



CAUTION!

- Always unplug the unit from the power supply before cleaning.
- Never immerse the unit in water or any other liquid, as there is a risk of electric shock.
- This unit is not dishwasher-safe.



NOTE:

- For best cooking results and to extend your unit's service life, we recommend cleaning the unit after each use.
 - When cleaning the unit, never use abrasive or corrosive products, alcohol, scouring pads, wire sponges or sharp utensils.
- When the unit has cooled, remove the grease remaining on the plates with some kitchen roll and wipe the plates with a soft, damp cloth.
 - Be sure to remove any food, moisture or oil residue that may have entered the air vents beneath the unit.
 - After cleaning, dry the unit thoroughly.
 - Close the lid and make sure the latch is securely locked.

Storage

- Always check the unit has fully cooled down and is unplugged before putting it away.
- Stow the power cable in the storage area (J) on the underside of the unit.
- Lock the latch and you can place the unit on its side to save space and store it vertically.

- If you do not plan on using the unit for a long period of time, we recommend storing it in its original packaging in a cool, dry place, away from direct sunlight, dust and excessive dirt.

Merci !

Merci d'avoir choisi ce produit HIGHONE.
Choisis, testés et recommandés par ELECTRO DEPOT,
les produits de la marque HIGHONE vous assurent
une utilisation simple, une performance fiable et
une qualité irréprochable.
Grâce à cet appareil, vous savez que chaque utilisation
vous apportera satisfaction.

Bienvenue chez ELECTRO DEPOT.

Visitez notre site Internet : www.electrodepot.fr
www.electrodepot.be

VOTRE AVIS COMPTE !



**PARTAGEZ
VOTRE EXPERIENCE
SUR LES PRODUITS**

Parce que votre satisfaction est notre priorité, nous vous proposons
de donner votre avis sur ce produit. Il sera transmis et analysé par
nos équipes afin d'améliorer continuellement le produit.

Donnez votre avis sur <http://www.electrodepot.fr/avis-client>



ELECTRO DEPOT

10

FR

Table des matières

A

Aperçu de l'appareil

Pièces
Présentation du produit
Utilisation prévue
Spécifications

B

Utilisation de l'appareil

Avant la première utilisation
Fonctionnement

C

Nettoyage et entretien

Nettoyage et entretien
Rangement

Les notices sont aussi disponibles sur le site
<http://www.electrodepot.fr/sav/notices/>
<http://www.electrodepot.be/fr/sav/notices>

Pièces

- A** Loquet résistant à la chaleur
- B** Poignée
- C** Icône de chauffe
- D** Voyant Prêt à l'emploi
- E** Plaque supérieure/couvercle
- F** Plaque inférieure
- G** Cordon d'alimentation avec fiche
- H** Pieds antidérapants (4)
- I** Plaques chauffantes
- J** Zone de rangement du cordon d'alimentation

Présentation du produit

- Déballez l'appareil et retirez toutes les étiquettes à l'exception de la plaque signalétique. Veuillez vérifier que toutes les pièces de l'appareil sont présentes et en bon état. Si l'appareil est endommagé ou défectueux, ne l'utilisez pas et confiez-le à votre revendeur ou à un centre de service après-vente.
- Gardez tous les emballages hors de portée des enfants. Il existe un risque d'accident si les enfants jouent avec les matériaux d'emballage.

Utilisation prévue

- Ce produit est destiné à un usage domestique uniquement. Il n'a pas été conçu pour une utilisation dans le cadre de la restauration professionnelle.
- Toute autre utilisation risque d'endommager l'appareil ou de provoquer des blessures.

Spécifications

Modèle :	10013485 - HO-CM750
Tension de fonctionnement :	220-240 V ~ 50-60 Hz
Puissance :	750 W
Consommation d'énergie en mode d'arrêt :	0 W
Période après laquelle l'équipement passe automatiquement en mode d'arrêt :	0 minute
Classe de protection :	Classe I

Avant la première utilisation

- Nettoyez l'appareil avant la première utilisation (→ **NETTOYAGE ET ENTRETIEN**).
- L'appareil peut émettre une légère fumée ou une légère odeur lors de la première utilisation. Cela est un phénomène normal pour les nouveaux appareils et s'estompera avec une utilisation régulière. Si vous le souhaitez, laissez fonctionner l'appareil pendant 10 minutes avant de l'utiliser pour éliminer l'odeur et la fumée.

Fonctionnement



REMARQUE :

- N'utilisez pas d'aliments surgelés avec cet appareil. Vérifiez que les aliments sont complètement décongelés avant de les cuire.
- Évitez d'utiliser l'appareil en dessous ou à proximité de rideaux ou de tout autre matériau combustible. Ne placez jamais l'appareil sous un placard ou près d'un mur, car ils pourraient être endommagés par la chaleur.

1. Posez l'appareil sur une surface plane, sans rayures et résistant à la chaleur, qui peut être facilement nettoyée si des ingrédients coulent hors de l'appareil.
2. Déroulez complètement le cordon d'alimentation **(G)**. Vérifiez qu'il ne touche pas la surface externe de l'appareil, car celle-ci peut devenir très chaude pendant l'utilisation.
3. Vérifiez que le couvercle **(E)** est fermé et insérez la fiche dans la prise murale. Le voyant de chauffe rouge **(C)** s'allumera pour confirmer que l'appareil est en marche et qu'il chauffe. L'appareil restera allumé jusqu'à ce qu'il soit débranché de la prise de courant.
4. Après environ 3 minutes, le voyant Prêt à l'emploi vert **(D)** s'allumera pour confirmer que l'appareil est prêt à être utilisé.



AVERTISSEMENT – RISQUE DE BRÛLURES ! Les surfaces de l'appareil deviendront très chaudes. L'appareil émet de la vapeur pendant la cuisson et il existe un risque de brûlures. Portez toujours des gants de cuisine résistant à la chaleur lorsque vous utilisez l'appareil.

5. Soulevez le loquet **(A)** de la poignée **(B)** et ouvrez le couvercle **(E)**.
6. Graissez légèrement les plaques chauffantes **(I)** à l'aide d'un pinceau à pâtisserie résistant à la chaleur.
7. Placez votre croque-monsieur sur la plaque chauffante inférieure **(I)**.



REMARQUE : N'utilisez jamais d'ustensiles métalliques sur l'appareil, car ils pourraient endommager le revêtement antiadhésif.

8. Fermez le couvercle et appuyez sur le loquet en l'abaissant pour verrouiller la poignée. Veillez à ce que la poignée soit correctement verrouillée.

**REMARQUE :**

- Il faut en moyenne entre 3 et 6 minutes pour cuire un croque-monsieur, voire plus longtemps si vous préférez un croque-monsieur plus cuit. Certains aliments prendront plus de temps à cuire selon leur type et leur épaisseur.
- Pendant la cuisson, le voyant vert s'allumera et s'éteindra de façon intermittente, indiquant que l'appareil essaie de maintenir la température de cuisson.
- Vérifiez que tous les aliments sont complètement cuits avant de les déguster.

9. Lorsque les aliments sont prêts, ouvrez le couvercle et utilisez une spatule en plastique ou en bois pour les sortir de l'appareil en faisant levier.
10. Si vous souhaitez utiliser l'appareil immédiatement après, essuyez les plaques de cuisson avec du papier absorbant et répétez les étapes mentionnées ci-dessus.
11. Lorsque vous avez fini d'utiliser l'appareil, éteignez-le en débranchant le cordon d'alimentation de la prise murale.



ATTENTION ! Pour éviter que l'appareil ne surchauffe, ne le laissez pas branché lorsqu'il n'est pas utilisé. Si la préparation des aliments prend beaucoup de temps entre deux cuissons, débranchez l'appareil jusqu'à ce que vous soyez prêt à l'utiliser à nouveau.

12. Une fois que l'appareil a refroidi, nettoyez-le et séchez-le comme indiqué dans la section **NETTOYAGE ET ENTRETIEN**.

CONSEILS :

- L'appareil chauffe et cuit assez rapidement. Pour un processus de cuisson plus fluide, préparez tous les ingrédients avant d'utiliser l'appareil.
- Afin d'éviter que les aliments ne collent aux plaques, graissez légèrement les ingrédients ou les plaques de cuisson avec de l'huile ou du beurre. Pour une saveur plus intense, utilisez du saindoux.
- Les possibilités de garniture sont illimitées. Voici quelques idées pour vous aider : légumes grillés, fines herbes, olives, feuilles de salade, haricots à la sauce tomate, œufs et bien plus encore.
- Saupoudrez une cuillère à café de sucre à la surface du pain ou de la pâte afin d'obtenir une texture plus croustillante. Cela fonctionne particulièrement bien pour les plats à base de fruits.
- Ne remplissez pas trop les plaques de cuisson. Si vous remplissez les plaques de façon excessive, vous risquez de perdre une partie de la garniture lorsque vous refermez le couvercle ou pendant la cuisson.

Nettoyage et entretien



ATTENTION !

- Débranchez toujours l'appareil de la source d'alimentation avant de le nettoyer.
- N'immergez jamais l'appareil dans l'eau ou tout autre liquide, car il existe un risque de choc électrique.
- Cet appareil ne peut pas être lavé au lave-vaisselle.



REMARQUE :

- Pour des meilleurs résultats de cuisson et pour prolonger la durée de vie utile de votre appareil, nous vous recommandons de le nettoyer après chaque utilisation.
 - Pour le nettoyage de l'appareil, n'utilisez jamais de produits abrasifs ou corrosifs, d'alcool, de tampons à récurer, d'éponges à récurer ou d'ustensiles pointus.
- Une fois que l'appareil a refroidi, retirez la graisse restant sur les plaques avec du papier absorbant et essuyez les plaques avec un chiffon doux humidifié.
 - Veillez à retirer les aliments ainsi que les résidus d'humidité ou de graisse/huile qui pourraient avoir pénétré dans les orifices d'aération sous l'appareil.
 - Après le nettoyage, séchez soigneusement l'appareil.
 - Fermez le couvercle et assurez-vous que le loquet est bien verrouillé.

Rangement

- Vérifiez toujours que l'appareil a complètement refroidi et est débranché avant de le ranger.
- Rangez le cordon d'alimentation dans la zone de rangement (J) située sous l'appareil.

- Verrouillez le loquet et vous pouvez alors placer l'appareil sur son côté pour gagner de l'espace en le rangeant à la verticale.
- Si vous ne prévoyez pas d'utiliser l'appareil avant une longue période, nous vous recommandons de le ranger dans son emballage d'origine dans un endroit frais et sec, à l'abri de la lumière directe du soleil, de la poussière et de la saleté excessive.

Bedankt!

Proficiat met uw keuze voor een product van HIGHONE. De selectie en de testen van de toestellen van HIGHONE gebeuren volledig onder controle en supervisie van ELECTRO DEPOT. We staan garant voor de kwaliteit van de toestellen van HIGHONE, die uitmunten in hun eenvoudig gebruik, hun betrouwbare werking en hun onberispelijke kwaliteit.

ELECTRO DEPOT beveelt de HIGHONE toestellen aan en is ervan overtuigd dat u uiterst tevreden zal zijn bij elk gebruik van het toestel. Welkom bij ELECTRO DEPOT.

Bezoek onze website: www.electrodepot.be



ELECTRO DEPOT

18

NL

Inhoudstafel

A **Overzicht van het toestel**

Onderdelen
Productoverzicht
Beoogd gebruik
Specificaties

B **Gebruik van het toestel**

Voor het eerste gebruik
Bediening

C **Reiniging en onderhoud**

Reiniging en onderhoud
Opslag

Onderdelen

- A** Hittebestendige vergrendeling
- B** Handgreep
- C** Verwarmingscontrolelampje
- D** Klaar-controlelampje
- E** Bovenplaat/-deksel
- F** Onderplaat
- G** Snoer met stekker
- H** Antislipvoetjes (4)
- I** Verwarmingsplaten
- J** Opslagruimte voor snoer

Productoverzicht

- Pak het toestel uit en verwijder alle labels van het toestel, uitgezonderd het typeplaatje. Controleer of alle onderdelen van het apparaat aanwezig en in goede staat verkeren. Als het apparaat beschadigd of defect is, gebruik het dan niet en breng het naar uw winkel of klantenservice.
- Houd alle verpakking uit de buurt van kinderen. Er is risico op een ongeval als kinderen met het verpakkingsmateriaal spelen.

Beoogd gebruik

- Dit product is alleen voor huishoudelijk gebruik. Het is niet ontworpen voor gebruik in professionele keukens.
- Elk ander gebruik kan het apparaat beschadigen of letsel veroorzaken.

Specificaties

Model:	10013485 - HO-CM750
Bedrijfsspanning:	220-240V ~ 50-60Hz
Vermogen:	750 W
Stroomverbruik in uit-stand:	0 W
De periode waarna het apparaat automatisch naar de uit-stand schakelt:	0 minuten
Beschermingsklasse:	Klasse I

Voor het eerste gebruik

- Reinig het toestel voor het eerste gebruik (→ **REINIGING EN ONDERHOUD**).
- Het toestel kan bij het eerste gebruik een beetje rook of een lichte geur afgeven. Dit is normaal voor nieuwe toestellen en zal bij regelmatig gebruik verdwijnen. U kunt het toestel tevens 10 minuten voor gebruik inschakelen om de geur en rook te verwijderen.

Bediening



OPMERKING:

- Gebruik geen bevroren voedsel met dit toestel. Controleer of het voedsel volledig ontdooid is voordat u het bereidt.
- Gebruik het apparaat niet onder of in de buurt van gordijnen of andere brandbare materialen. Plaats het apparaat nooit onder een kast of dicht bij een muur, aangezien de warmte deze kan beschadigen.

1. Plaats het apparaat op een vlakke, krasvrije en hittebestendige ondergrond die gemakkelijk schoon te maken is, voor het geval er ingrediënten uit het apparaat lekken.
2. Rol het snoer (**G**) volledig af. Zorg ervoor dat het snoer de buitenkant van het apparaat niet raakt, aangezien dit tijdens gebruik heet kan worden.
3. Controleer of het deksel (**E**) dicht is en steek de stekker in het stopcontact. Het rode verwarmingscontrolelampje (**C**) brandt om aan te geven dat het apparaat werkt en opwarmt. Het apparaat blijft ingeschakeld totdat de stekker uit het stopcontact wordt gehaald.
4. Na ongeveer 3 minuten gaat het groene klaar-controlelampje (**D**) branden om aan te geven dat het apparaat klaar is voor gebruik.



WAARSCHUWING - GEVAAR VOOR BRANDWONDEN! De oppervlakken van het apparaat worden heet. Tijdens het bereidingsproces komt er stoom vrij, wat brandwonden kan opleveren. Draag altijd hittebestendige ovenhandschoenen bij het gebruik van het apparaat.

5. Til de vergrendeling (**A**) op vanaf de handgreep (**B**) en open het deksel (**E**).
6. Vet de verwarmingsplaten (**I**) lichtjes in met een hittebestendige bakkwast.
7. Leg uw tosti op de onderste verwarmingsplaat (**II**).



OPMERKING: Gebruik nooit metalen keukengerei op het apparaat, omdat dit de antiaanbaklaag kan beschadigen.

8. Sluit het deksel en druk de vergrendeling naar beneden om de handgreep te vergrendelen. Zorg ervoor dat deze goed vastzit.

**OPMERKING:**

- Een tosti heeft gemiddeld tussen de 3 en 6 minuten nodig om te garen of langer als u deze meer gegrild wilt. Sommige etenswaren hebben een langere bereidingstijd, afhankelijk van hun soort en dikte.
- Tijdens het bereidingsproces zal het groene lampje regelmatig aan- en uitgaan terwijl het apparaat de bereidingstemperatuur probeert te behouden.
- Controleer altijd of al het voedsel volledig gaar is voordat u het opeet.

9. Wanneer het eten klaar is, open het deksel en gebruik een plastic of houten spatel om het voorzichtig uit het apparaat te halen.
10. Als u het apparaat direct daarna opnieuw wilt gebruiken, veeg de bakplaten schoon met wat keukenpapier en herhaal de bovenstaande stappen.
11. Wanneer u klaar bent met het gebruik van het apparaat, schakel het uit door de stekker uit het stopcontact te trekken.



VOORZICHTIG! Om oververhitting van het apparaat te voorkomen, haal de stekker uit het stopcontact wanneer het niet in gebruik is. Als er tussen twee bakfases een langere bereidingstijd nodig is, trek de stekker uit het stopcontact totdat u het apparaat opnieuw wilt gebruiken.

12. Zodra het apparaat is afgekoeld, maak het schoon en droog zoals beschreven in de sectie **REINIGING EN ONDERHOUD**.

TIPS:

- Het apparaat warmt snel op en bereidt het voedsel in korte tijd. Voor een vlottere bereiding kunt u het beste alle ingrediënten voorbereiden voordat u het apparaat gebruikt.
- Om te voorkomen dat er voedsel aan de platen blijft plakken, kunt u de ingrediënten of de bakplaten lichtjes invetten met olie of boter. Voor een intensere smaak kunt u spekvet gebruiken.
- De mogelijkheden om de tosti's te beleggen zijn eindeloos. Hier zijn enkele ideeën ter inspiratie: gegrilde groenten, kruiden, olijven, sla, gebakken bonen, eieren en nog veel meer.
- Strooi een theelepel suiker over het brood of deeg voor een meer krokante textuur; dit werkt bijzonder goed bij fruitgerechten.
- Vul de bakplaten niet te veel. Wanneer u de platen overbelast, kan er vulling verloren gaan bij het sluiten van het deksel of tijdens het bakproces.

Reiniging en onderhoud



VOORZICHTIG!

- Trek altijd de stekker uit het stopcontact voordat u het apparaat schoonmaakt.
- Dompel het apparaat nooit onder in water of een andere vloeistof, vanwege het risico op een elektrische schok.
- Dit apparaat is niet vaatwasmachinebestendig.



OPMERKING:

- Voor de beste bakresultaten en om de levensduur van het apparaat te verlengen, raden wij aan het apparaat na elk gebruik schoon te maken.
 - Gebruik bij het reinigen van het apparaat nooit schurende of bijtende middelen, alcohol, schuursponsjes, staalwol of scherpe voorwerpen.
- Wanneer het apparaat is afgekoeld, verwijder het overtollige vet van de platen met wat keukenpapier en veeg de platen af met een zachte, vochtige doek.
 - Zorg ervoor dat u eventuele etensresten, vocht of vet verwijdert die in de ventilatieopeningen aan de onderkant van het apparaat zijn gekomen.
 - Droog het apparaat grondig na het reinigen.
 - Sluit het deksel en zorg dat de vergrendeling goed vastzit.

Opslag

- Controleer altijd of het toestel volledig is afgekoeld en de stekker uit het stopcontact is gehaald voordat u het toestel opbergt.
- Berg het snoer op in het opbergvak (J) aan de onderzijde van het apparaat.

- Zet de vergrendeling vast en u kunt het apparaat op zijn zijkant plaatsen om ruimte te besparen en het verticaal op te bergen.
- Als u het apparaat gedurende langere tijd niet gebruikt, raden wij aan het in de originele verpakking op te bergen in een koele, droge ruimte en uit de buurt van direct zonlicht, stof en overmatig vuil.

¡Muchas gracias!

Muchas gracias por haber elegido nuestro producto HIGHONE. Seleccionados, testados y recomendados por ELECTRO DEPOT, los productos de la marca HIGHONE le aseguran una utilización sencilla, un rendimiento fiable y una calidad incuestionable.

Con este dispositivo puede estar seguro de que siempre quedará satisfecho al utilizarlo. Le damos la bienvenida a ELECTRO DEPOT.

Visite nuestra página web: www.electrodepot.es



ELECTRO DEPOT

A

Descripción del aparato

Partes
Descripción general del producto
Uso previsto
Especificaciones

B

Utilización del aparato

Antes del primer uso
Funcionamiento

C

Limpieza y mantenimiento

Limpieza y mantenimiento
Almacenamiento

Partes

- A** Cierre resistente al calor
- B** Asa
- C** Indicador de calentamiento
- D** Indicador Listo para usar
- E** Placa superior/tapa
- F** Placa inferior
- G** Cable de alimentación con enchufe
- H** Patas antideslizantes (4)
- I** Placas de calentamiento
- J** Área de almacenamiento del cable de alimentación

Descripción general del producto

- Desembale y retire todas las etiquetas de la unidad excepto la placa de características. Compruebe que todas las piezas del aparato estén incluidas y en buen estado. Si el aparato estuviera dañado o defectuoso, no lo utilice y llévalo a su distribuidor o centro de servicio de postventa.
- Mantenga todo el embalaje fuera del alcance de los niños. Si los niños juegan con los materiales de embalaje, podrían correr el riesgo de sufrir accidentes.

Uso previsto

- Este producto está diseñado únicamente para un uso doméstico. No ha sido diseñado para su uso en cocinas profesionales.
- Cualquier otro uso puede dañar el aparato o causar lesiones.

Especificaciones

Modelo:	10013485 - HO-CM750
Voltaje de funcionamiento:	~220-240 V, 50-60 Hz
Potencia:	750 W
Consumo de energía en modo apagado:	0 W
El periodo tras el cual el equipo se apaga automáticamente es:	0 minutos
Clase de protección:	Clase I

Antes del primer uso

- Limpie el aparato antes del primer uso (→ **LIMPIEZA Y MANTENIMIENTO**).
- El aparato puede desprender un poco de humo o un ligero olor durante el primer uso. Esto es normal en los aparatos nuevos y desaparecerá con el uso regular. Alternativamente, puede encender el aparato durante 10 minutos antes de usarlo para eliminar el olor y el humo.

Funcionamiento



NOTA:

- No utilice alimentos congelados con este aparato. Compruebe que los alimentos estén completamente descongelados antes de cocinarlos.
- Evite usar el aparato debajo o cerca de cortinas o cualquier otro material combustible. Nunca coloque el aparato debajo de un armario o cerca de una pared, ya que el calor podría dañarlos.

1. Coloque el aparato sobre una superficie plana, que no se raye, resistente al calor y que se pueda limpiar fácilmente en el caso de que alguno de los ingredientes se derrame fuera del aparato.
2. Desenrolle completamente el cable de alimentación (**G**). Verifique que no esté tocando la superficie externa del aparato, ya que esta puede calentarse durante el uso.
3. Asegúrese de que la tapa (**E**) esté cerrada e inserte el enchufe en la toma de corriente. El indicador de calentamiento rojo (**C**) se encenderá para confirmar que el aparato está funcionando y calentándose. El aparato permanecerá encendido hasta que se desconecte de la fuente de alimentación.
4. Después de unos 3 minutos, el indicador verde Listo para usar (**D**) se encenderá para confirmar que el aparato está listo para usar.



ADVERTENCIA: ¡RIESGO DE QUEMADURAS! Las superficies de la unidad se calentarán. La unidad desprende vapor durante el proceso de cocción y existe el riesgo de quemaduras. Use siempre guantes de horno resistentes al calor cuando utilice el aparato.

5. Levante el cierre (**A**) del asa (**B**) y abra la tapa (**E**).
6. Engrase ligeramente las placas de calentamiento (**I**) con un pincel de repostería resistente al calor.
7. Coloque su sándwich en la placa de calentamiento inferior (**I**).



NOTA: Nunca utilice utensilios metálicos en el aparato, ya que podrían dañar el revestimiento antiadherente.

- Cierre la tapa y presione el cierre hacia abajo para bloquear el asa. Asegúrese de que esté bien bloqueado.

**NOTA:**

- Un sándwich tostado tarda una media de 3 a 6 minutos en cocinarse, o incluso más si lo prefiere más tostado. Algunos alimentos tardarán más dependiendo del tipo de alimentos que sean y de su grosor.
- Durante el proceso de cocción, el indicador verde se encenderá y apagará esporádicamente mientras la unidad intenta mantener la temperatura de cocción.
- Asegúrese de que todos los alimentos estén completamente cocinados antes de consumirlos.

- Cuando la comida esté lista, abra la tapa y utilice una espátula de plástico o de madera para desprenderla del aparato.
- Si desea usar el aparato inmediatamente después, limpie las placas de cocción con un papel de cocina y repita los pasos indicados anteriormente.
- Cuando haya terminado de usar el aparato, apáguelo desconectando el cable de alimentación de la toma de corriente.



¡PRECAUCIÓN! Para evitar que el aparato se sobrecaliente, no lo deje enchufado cuando no lo esté utilizando. Si se requiere una preparación de alimentos prolongada entre las dos fases de cocción, desenchufe el aparato hasta que vuelva a utilizarlo de nuevo.

- Una vez que el aparato se haya enfriado, límpielo y séquelo tal y como se indica en el apartado **LIMPIEZA Y MANTENIMIENTO**.

CONSEJOS:

- El aparato calienta y cocina bastante rápido. Para un proceso de cocción óptimo, prepare todos los ingredientes antes de usar la unidad.
- Para evitar que los alimentos se peguen en las placas, engrase ligeramente los ingredientes o las placas de cocción con aceite o mantequilla. Para un sabor más intenso, utilice grasa de tocino.
- Las opciones de relleno son infinitas. Estas son algunas ideas que podrían ayudarle: verduras a la plancha, hierbas, aceitunas, hojas de ensalada, judías al horno, huevos y mucho más.
- Espolvoree una cucharadita de azúcar sobre la superficie del pan o la masa para obtener una textura más crujiente, esto funciona muy bien para platos a base de frutas.
- No sobrecargue las placas de cocción. Si sobrecarga las placas, puede perder parte de los rellenos cuando cierre la tapa o durante el proceso de cocción.

Limpieza y mantenimiento



¡PRECAUCIÓN!

- Desenchufe siempre el aparato de la toma de corriente antes de limpiarlo.
- Nunca sumerja el aparato en el agua ni en ningún otro líquido, ya que existe el riesgo de electrocución.
- Este aparato no es apto para lavarlo en el lavavajillas.



NOTA:

- Para obtener los mejores resultados de cocción y alargar la vida útil del aparato, le recomendamos limpiar el aparato después de cada uso.
 - Cuando limpie la unidad, no utilice nunca productos abrasivos o corrosivos, alcohol, estropajos convencionales o metálicos ni utensilios afilados.
- Cuando el aparato se haya enfriado, elimine la grasa que haya podido quedar en las placas con un papel de cocina y limpie las placas con un paño suave y húmedo.
 - Asegúrese de eliminar cualquier resto de comida, humedad o aceite que pueda haber entrado en las rejillas de ventilación debajo de la unidad.
 - Seque bien la unidad después de limpiarla.
 - Cierre la tapa y asegúrese de que el cierre esté bien bloqueado.

Almacenamiento

- Asegúrese siempre de que el aparato se haya enfriado por completo y que esté desenchufado antes de guardarlo.
- Guarde el cable de alimentación en el área de almacenamiento (J) de la parte inferior de la unidad.

- Bloquee el cierre y podrá colocar el aparato de lado para ahorrar espacio y guardarlo verticalmente.
- Si no va a utilizar la unidad durante un periodo prolongado de tiempo, le recomendamos que la guarde en su embalaje original en un lugar fresco y seco, alejada de la luz solar directa, el polvo y la suciedad excesiva.

WARRANTY CONDITIONS

EN

This product is guaranteed against faults caused by defects in manufacturing or the materials used for a period of two years, starting from the date of purchase.* This warranty does not cover defects or damage caused by failure to install the device correctly, incorrect use of the product, or excessive wear and tear.

*proof of purchase required.

CONDITION DE GARANTIE

FR

Ce produit est garanti pour une période de 2 ans à partir de la date d'achat*, contre toute défaillance résultant d'un vice de fabrication ou de matériau. Cette garantie ne couvre pas les vices ou les dommages résultant d'une mauvaise installation, d'une utilisation incorrecte ou de l'usure anormale du produit.

*sur présentation du ticket de caisse.

GARANTIEVOORWAARDEN

NL

Dit product wordt gegarandeerd voor een periode van 2 jaar vanaf de aankoopdatum*, voor elke storing die het gevolg is van een fabricagefout of het materiaal. Gebreken of schade door slechte installatie, onjuist gebruik of abnormale slijtage van het product worden niet gedekt door deze garantie.

*op vertoon van kassabon.

CONDICIONES DE GARANTÍA

ES

El certificado de garantía de este producto tiene una duración de 3 años a partir de la fecha de compra* que se limita a los defectos de fabricación y averías del material. Se excluyen de la garantía deficiencias o daños originados por una mala instalación, errores en la manipulación o por un uso inadecuado.

*previa presentación del comprobante de compra.

ELECTRO DEPOT

1 route de Vendeville

59155 FACHES-THUMESNIL - FRANCE

productsupport@contact.electrodepot.fr

