

Speaker
Enceinte
Luidspreker
Altavoz

10014298 - PARTY 450

INSTRUCTIONS FOR USE02
CONSIGNES D'UTILISATION18
GEBRUIKSAANWIJZINGEN36
INSTRUCCIONES DE USO52

edenwood

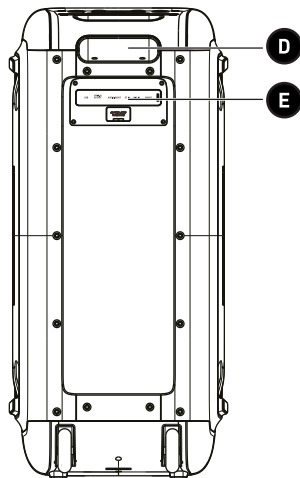
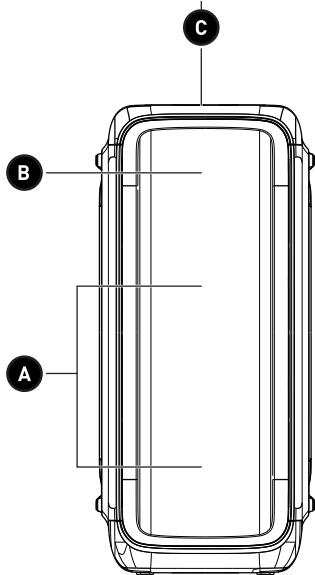
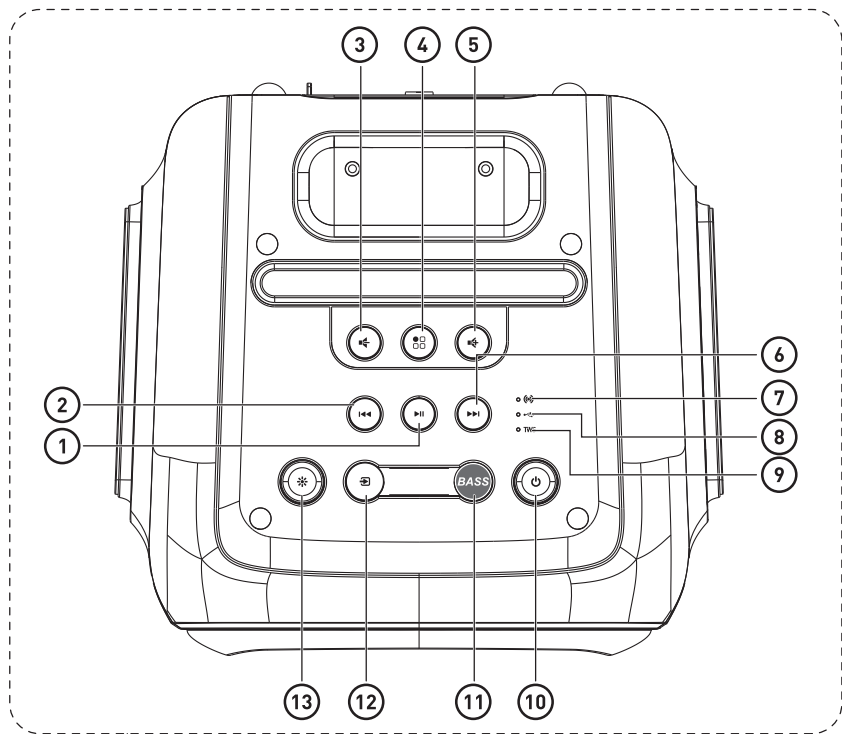

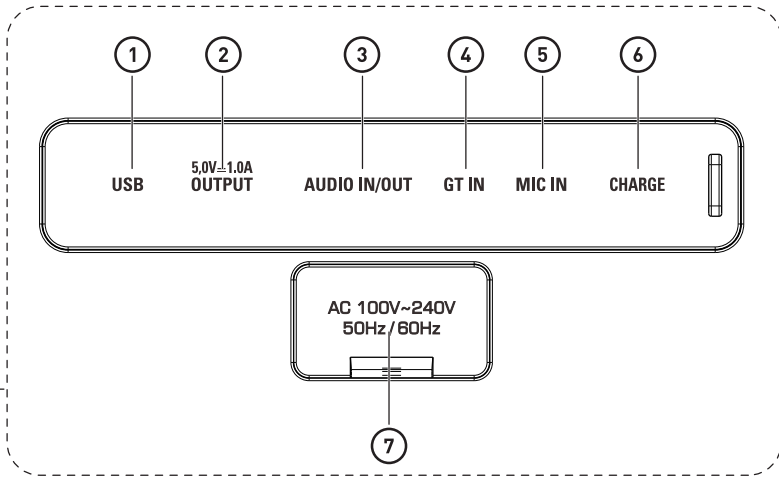

Thank you!

Thank you for choosing this EDENWOOD product. EDENWOOD products are chosen, tested, and recommended by ELECTRO DEPOT, so you can be sure you are getting a top-quality, easy-to-use product that won't let you down.

We're confident your new device will be a pleasure to use every day!

Welcome to ELECTRO DEPOT.



ELECTRO DEPOT

2

EN

Table of Contents

A

Product overview

Parts
Product overview
Intended use
Specifications
Declaration of conformity

B

Product usage









Before using the product
Connections
Operation





C

Cleaning and maintenance

Cleaning and maintenance
Troubleshooting
Storage

Parts

Button	Description	
A	Speaker front panel – emits sound and coloured lights	
B	Screen display	
C	Control panel	
1		<p>In FM radio mode:</p> <ul style="list-style-type: none"> • Press to automatically scan and store all channels
2		<p>In BT/USB mode: Press and hold to connect/disconnect TWS mode</p> <p>In BT/USB/FM radio mode: Press to skip to previous track, file or radio station</p>
3		<p>In USB mode: Press and hold to rewind a track</p> <p>Press to decrease the volume</p>
4		<ul style="list-style-type: none"> • Press to select: <ul style="list-style-type: none"> – Treble level (T) – Bass level (B) – Microphone volume (MV) – Microphone echo level (EC) – Guitar volume (GT) • Press and hold to reset the unit
5		<p>In BT mode:</p> <ul style="list-style-type: none"> • Press and hold to disconnect the Bluetooth
6		<p>In BT/USB/FM radio mode: Press to skip to next track, file or radio station</p>
7		<p>In USB mode: Press and hold to fast forward a track</p>
7		BT mode indicator light

8		USB mode indicator light
9	TWS	TWS mode indicator light
10		<ul style="list-style-type: none"> When the power is first turned on, press and hold to turn the power on If the power button is lit up red, press to turn the power on Press and hold again to turn the power off
11		Press to turn the mega bass sound on or off
12		<ul style="list-style-type: none"> Press to select mode: BLUE (Bluetooth), FM radio, LINE (AUX) or USB Press and hold to turn sound prompts on or off Press repeatedly to select 1 of the 8 dynamic light programmes or to turn the lights off
13		<ul style="list-style-type: none"> Press and hold repeatedly to select 1 of the 6 static colours (C1 to C6) or the automatic colour-changing mode (AUTO)
D		Handle
E		Connections panel with waterproof silicone cover
1	USB	Socket for USB memory stick (USB memory stick not provided)
2	5.0V --- 1.0A OUTPUT	USB charging socket for external devices such as phones or tablets
3	AUDIO IN (Left)	Socket to connect AUDIO IN (LINE/AUX IN) with a 3.5mm jack audio input cable. (Cable not provided)
4	AUDIO OUT (Right)	Socket to connect AUDIO OUT (LINE/AUX OUT) with a 3.5mm jack audio output cable. (Cable not provided)
5	GT IN	Electric guitar input socket (Cable not provided)
6	MIC IN	Microphone input socket, 6.35mm jack (microphone not provided)
7	CHARGE	Charging indicator light
8	AC 100V~240V 50Hz / 60Hz	Charging socket for charging cable
F		Charging cable (provided)

Product overview

- Unpack and remove all labels from the unit except the nameplate. Please check that all parts are included and undamaged. If the product is damaged or faulty, do not use it and take it to your retailer or after-sales service centre.
- Keep all packaging out of the reach of children and pets. There is a risk of accidents if children or pets play with packaging materials.

Intended use

- This product is for household use only. It is not designed for industrial or professional use.
- Any other use may damage the product or cause injury.

Specifications

Model:	10014298 - PARTY 450
Company name or registered trademark, business registration number and manufacturer's address:	ELECTRO DEPOT /R.C.S. 433 744 539 1 route de vendeville, 59155 Faches Thumesnil, FRANCE
Power input:	Max. 100.5W
Power supply:	AC 100V-240V, 50Hz/60Hz
Power output:	5V/1.0A (5V/1.5A, Max.)
Speaker output power:	RMS 120W
Off mode power:	0.2W
Speaker size / impedance:	8" / 4Ω x 2; 2.25" / 4Ω x 2
Signal to noise ratio:	≥85dB
Operating voltage:	24V
Operating frequency:	24MHz
Rechargeable Li-ion battery:	18.5V/ 4500mAh (Min.)
Charging time:	5 hours
Playback time:	5-6 hours at half volume 3 hours at full volume
Bluetooth® version:	V5.3

Bluetooth (BT) name:	EDENWOOD PARTY 450
BT range:	10 metres
BT frequency:	2402MHz to 2480MHz
Maximum power transmitted by BT:	2dBm
AUX (RCA jack) input:	3.5mm jack
Microphone input:	6.35mm jack
USB compatibility:	Up to 128GB
Compatible file format:	MP3, FLAC, WMA, WAV
Size (W x D x H):	347 × 319 × 750cm
Weight:	15.5kgs ±0.5
Working temperature range:	-10°C to 45°C
Protection class:	Class II

Due to constant developments and improvements in the design of our products, changes to the specifications below are likely to occur without notice.

Compatibility disclaimer

Wireless performance is dependent on your device's Bluetooth wireless technology. Please check with the manufacturer. ELECTRO DEPOT cannot be held responsible for any data loss or leaks resulting from the use of these devices.



Declaration of conformity

In this document, ELECTRO DEPOT declares that this unit complies with the essential requirements and other relevant provisions of Directive 2014/53/EU. The declaration of conformity can be viewed on the following website: <http://www.electrodepot.fr/sav/notices/>

Before using the product



IMPORTANT!

- This speaker contains a non-replaceable battery.
- Before plugging in and starting the unit, make sure that all controls are turned off or set to a low level.
- If the speaker is not performing correctly, this may be because the battery is too low and needs recharging.

Charging the speaker

1. Open the cover on the charging socket.
2. Connect the charging cable to the charging socket
3. Insert the plug into the mains socket.
 - The charging indicator light turns on red to confirm charging.
 - When you first charge the battery, charge it until it is full (approx. 5 hours).
 - When the battery is full, the charging indicator light turns off.
 - A full battery provides approximately 5-6 hours of operation when the volume is set at 50% of the maximum level.
 - If the battery is low, a low battery warning will sound. Charge the battery immediately.



WARNING!

- Unplug the charging cable once the speaker is fully charged.
- To preserve the battery life, please charge it at least once a month, even if you are not using it.

Connections

Connect your device to the speaker using the cables and sockets/slots detailed below:

Device	Connection	Speaker Socket/Slot
Microphone	Use a microphone cable with a 6.35mm plug (not provided).	MIC IN
Guitar	Use a guitar cable with a 6.35mm plug (not provided).	GT IN
Phone, iPad or tablet MP3 player	Use a LINE (AUX IN) input cable with 3.5mm plug (not provided). The other end of the cable must fit your audio device.	AUDIO IN (Left)

Another speaker	Use a standard 3.5mm LINE (AUX OUT) cable (not provided) to connect from this speaker's AUDIO OUT to the AUDIO IN of another speaker.	AUDIO OUT (Right)
USB memory stick	Plug in your USB memory stick (not provided) to play MP3, FLAC, WMA and WAV files.	USB

**NOTE:**

- For best playback, make sure only compatible MP3 audio files are stored on the USB memory stick.
- When the USB memory stick is inserted, the stored files will immediately start playing.

Pairing a Bluetooth (BT) device

To connect this speaker to a Bluetooth device, you must first pair the speaker with the device.

1. Turn on the Bluetooth device (such as your phone or tablet):
 - Go to settings on your device.
 - Select Bluetooth and turn it on.



NOTE: Before attempting to connect with the speaker, check and remove any connections such as the LINE (AUX) input cable. Also, if your Bluetooth device was previously connected to another device, remove that connection.

2. To turn on the speaker, press and hold the button. If the device is not used for 15 minutes, it will automatically power off and the LED lights will turn off. Press and hold the button on the speaker to turn the device on again. You will hear a sound prompt, and the speaker's lights and screen display will activate. **BLUE** displays when you are in Bluetooth mode and the white Bluetooth indicator light () will flash, indicating that the speaker is searching for a Bluetooth device. (If the speaker is already turned on and/or it is in another mode, press the button, to select the Bluetooth mode).
3. When the Bluetooth device displays the speaker's Bluetooth name, **EDENWOOD PARTY 450**, select the name and confirm the connection. A sound will play to confirm that the devices have paired, and the white Bluetooth indicator light () will become constant.

**NOTE:**

- If the speaker's Bluetooth name does not appear on your Bluetooth device, move the devices closer together. If that does not work, turn the devices off and then on again before starting the pairing process again.
- When pairing the units, make sure they are not more than **10 metres** apart and there are no physical obstructions between the units.
- Once you have paired a device, the devices should remember the connection, and you will not need to pair them again.

Disconnecting a Bluetooth connection

To disconnect the Bluetooth connection:

- Press and hold the button.
- Go to the connected Bluetooth audio device (such as your mobile phone) and disconnect.

Connecting two speakers (TWS)

You can connect two **EDENWOOD PARTY 450** speakers to an external audio device. Once it is set up, this function works in Bluetooth and **USB mode**.

1. Place the speakers **within 10 metres** (with no obstructions) of each other.
2. Turn on both speakers.
3. Make sure that both speakers are not connected to any other Bluetooth devices.
4. Connect the external Bluetooth device through its Bluetooth settings to one of the speakers (this will be the main speaker). A sound prompt will play to confirm the connection and the speaker white Bluetooth indicator light () will stop flashing and become constant.
5. On the second speaker, press and hold the button for 3 seconds. A sound prompt will play, **SLAVE** (slave speaker) displays and the white TWS indicator light (**TWS**) flashes to confirm it is searching for the main speaker. Once the TWS connection is successfully established, the TWS indicator light (**TWS**) on the slave speaker will stop blinking. Only the TWS indicator light on the slave speaker remains illuminated, while the one on the main speaker will neither blink nor light up.
6. Now you can start playing music through both speakers.

To disconnect TWS mode, press and hold the button on either speaker. The TWS indicator light will turn off.

**NOTE:**

- You can connect the two speakers when you are in Bluetooth and USB mode.
- If you turn the speakers off, the TWS connection will be removed. When you turn the unit back on, you will need to pair the speakers again for TWS function.
- You can only connect an **EDENWOOD PARTY 450** speaker with another **EDENWOOD PARTY 450** speaker. You cannot pair the **EDENWOOD PARTY 450** speaker with other models or brands of speakers that have TWS capability.
- If you want to make a TWS connection with a different speaker, remove previous connections before attempting to connect with the new speaker.
- If you cannot successfully connect two speakers, turn off both speakers and start the connection process again.

Operation



**WARNING!**

Before plugging in and starting the speaker system, make sure that all controls are turned off or set to a low level.

**NOTE:**

- You can use the speaker while it is charging but if the battery is too low, the speaker performance might be poor. Using a low volume setting will help to improve the sound.
- To ensure excellent sound quality, we recommend that you disconnect the charging cable from the speaker once charging is complete.

Playing music

1. To turn on the speaker, press and hold the  button. If the device is not used for 15 minutes, it will automatically power off and the LED lights will turn off. Press and hold the  button on the speaker to turn the device on again. You will hear a sound prompt, and the speaker's lights and screen display will activate.
2. Setup your connection (as detailed above).











NOTE: If the unit is not used for 15 minutes, it will power off automatically. To restart, press and hold the  button.

3. Connect to your audio source as described in the **Connections** section.
4. To select the playback source, press the  button repeatedly: BLUE (Bluetooth), FM, LINE (AUX) or USB. A melody will play each time you enter a new mode.

**NOTE:**

- When you connect a USB memory stick, the speaker will immediately enter this mode and start to play the music. The USB indicator light  turns on when the USB mode is in use.
- Make sure the volume is turned up on both the speaker and the external device it is connected to.

5. To control playback of the audio, you can either use your external device's controls (if available), or you can use the following buttons on the speaker:







Button	Mode	Action
	Bluetooth/USB	Press to play or pause the track or file.
	TWS	Press and hold to connect/disconnect TWS mode.
	Bluetooth/USB/FM	Press to skip to the previous track, file or radio station.
	USB	Press and hold to rewind a track.
	Bluetooth/USB/FM	Press to skip to the next track, file or radio station.
	USB	Press and hold to fast forward a track.
	All modes	Press to increase / decrease the volume. The range is from V00 to V32 .
		All modes Press repeatedly to select one of the following settings: Treble level (range from T-09 to T09) Bass level (range from B-09 to B09) Microphone volume (range from MV00 to MV10) Microphone echo level (range from EC00 to EC10) Guitar volume (range from GT00 to GT10) When you have selected a menu setting, use the  /  buttons to change the setting.
	All modes	Press to turn the mega bass sound on (B—ON) or off (B—OFF).



NOTE: LINE (AUX) playback can only be controlled by the external device such as your mobile phone or tablet unless the function is specified in the table above.

6. To turn off the speaker, press and hold the  button.

FM Radio

- Press the  button repeatedly to select the FM radio mode. The screen will display **FM**.
- Press the  button to automatically scan for stations (channels).
- Once the stations (channels) have been saved, in FM radio mode, press the  or  button to skip to the previous or next station (channel).
- You can also press and hold the  or  buttons to manually search for a station (channel).



NOTE: The number of stored stations (channels) depends on the reception in your area.

Using the microphone

You can connect a microphone to sing karaoke or create a loudspeaker system to communicate with a large audience.

1. Connect the microphone (**not provided**) to the speaker using a microphone cable (**not provided**).
2. Turn the speaker on.
3. Press the button repeatedly to select the microphone volume (**MV**) and then press the buttons to change the volume from **MV00** to **MV10**.
4. Press the button repeatedly to select the microphone echo (**EC**) and then press the buttons to change the echo level from **EC00** to **EC10**.
5. When you have finished using the microphone, unplug the cable from the speaker.



NOTE: You can use the microphone in all modes.

LED dynamic lights

- Press the button repeatedly to select 1 of the 8 dynamic light programmes (**LED1** to **LED8**) or to turn the lights off (**OFF**).
- Press and hold the button repeatedly to select 1 of the 6 static colours (**C1** to **C6**) or the automatic colour-changing mode (**AUTO**):

Display	Colour
C1	Red
C2	Yellow
C3	Green
C4	Turquoise
C5	Dark blue
C6	Purple
AUTO	Colour changes automatically



NOTE: The music must be playing when you change the dynamic light or static colour programme mode. If the music is paused, **450** appears on the display.

Turning the sound prompts on or off

Press and hold the  button to turn the sound prompts (the beep that occurs when a button is pressed) on or off.

Charging USB devices

- Connect the USB plug of a USB device (such as your mobile phone) to the **5.0V – 1.0A OUTPUT** USB charging socket.



NOTE: The **5.0V – 1.0A OUTPUT** USB charging socket cannot be used to play USB files. It can only be used for charging.

Reset function

Press and hold the  button to disconnect the speaker's Bluetooth connection and restore factory default settings.

Cleaning and maintenance



WARNING!

- Always turn off and unplug the unit from the power supply before cleaning.
- Never immerse the unit in water or any other liquid.
- When cleaning the unit, never use abrasive products, metal brushes, scouring or metal foams, or sharp utensils.

- Regularly clean your unit and keep it dust free to reduce the need for repairs and ensure product longevity.
- Clean the unit with a dry, soft cloth. Make sure that no liquid enters the inside of the unit.
- If you do not plan to use the unit for a long time, we recommend that you store it in its original packaging in a cool, dry place, away from direct sunlight, excessive dirt and dust.

Troubleshooting

Problem	Possible Cause	Solution
The unit does not work.	<ul style="list-style-type: none"> • The unit is not charged. 	<ul style="list-style-type: none"> • Fully charge the battery. • Make sure the external device you are charging from is connected to the mains power supply and/or turned on. • Check the speaker is turned on. • If the unit still does not work, take it to a qualified service provider.
The usage time is too short after charging.	<ul style="list-style-type: none"> • The charging time is insufficient. 	<ul style="list-style-type: none"> • Charge the battery fully as shown in the charging section.

Problem	Possible Cause	Solution
There is no sound.	<ul style="list-style-type: none">• The volume is too low.• The devices are incorrectly connected.	<ul style="list-style-type: none">• Turn the volume up (on your external device or speaker).• In LINE (AUX) mode, check the cable is connected and the external device is working properly.• When using the microphone, check the cable, make sure the microphone is switched on and the microphone volume is turned up on the speaker.• In USB mode, check the compatible files are on the USB memory stick and that they are not corrupted. Try reloading the files or use another USB memory stick.

Storage

- Always unplug the unit before storing it.
- Store the unit in a fresh, dry and dust-free place, out of the reach of children and pets.
- Please retain the packaging and use it to store your unit when it is not in use for an extended period of time.



Merci !

Merci d'avoir choisi ce produit EDENWOOD.
Choisis, testés et recommandés par ELECTRO DEPOT,
les produits de la marque EDENWOOD vous assurent
une utilisation simple, une performance fiable et
une qualité irréprochable.
Grâce à cet appareil, vous savez que chaque utilisation
vous apportera satisfaction.

Bienvenue chez ELECTRO DEPOT.

Visitez notre site Internet : www.electrodepot.fr
www.electrodepot.be

VOTRE AVIS COMPTE !



**PARTAGEZ
VOTRE EXPERIENCE
SUR LES PRODUITS**

Parce que votre satisfaction est notre priorité, nous vous proposons
de donner votre avis sur ce produit. Il sera transmis et analysé par
nos équipes afin d'améliorer continuellement le produit.

Donnez votre avis sur <http://www.electrodepot.fr/avis-client>



ELECTRO DEPOT

18

FR

Table des matières

A

Aperçu de l'appareil

Pièces
Présentation du produit
Utilisation prévue
Spécifications
Déclaration de conformité

B

Utilisation de l'appareil

Avant d'utiliser l'appareil
Connexions
Fonctionnement





C

Nettoyage et entretien

Nettoyage et entretien
Guide de dépannage
Rangement

Les notices sont aussi disponibles sur le site
<http://www.electrodepot.fr/sav/notices/>
<http://www.electrodepot.be/fr/sav/notices>

Pièces

Boutons	Description	
A	Panneau avant de l'enceinte – émet du son et des lumières colorées	
B	Écran d'affichage	
C	Panneau de commande	
1		<p>En mode BT/USB :</p> <ul style="list-style-type: none"> Appuyez sur ce bouton pour lire ou mettre en pause la musique. <p>En mode radio FM :</p> <ul style="list-style-type: none"> Appuyez sur ce bouton pour rechercher et enregistrer automatiquement tous les canaux.
2		<p>En mode BT/USB :</p> <p>Maintenez ce bouton appuyé pour activer/désactiver le mode TWS.</p> <p>En mode BT/USB/radio FM :</p> <p>Appuyez sur ce bouton pour passer à la piste, au fichier ou à la station de radio précédentes.</p>
3		<p>En mode USB :</p> <p>Maintenez ce bouton appuyé pour rembobiner une piste.</p> <p>Appuyez sur ce bouton pour réduire le volume.</p> <ul style="list-style-type: none"> Appuyez sur ce bouton pour sélectionner les options de réglage suivantes : <ul style="list-style-type: none"> Niveau des aigus (T) Niveau des basses (B) Volume du microphone (MV) Niveau d'écho du microphone (EC) Volume de la guitare (GT)
4		<ul style="list-style-type: none"> Maintenez ce bouton appuyé pour réinitialiser l'appareil. <p>En mode BT :</p> <ul style="list-style-type: none"> Maintenez ce bouton appuyé pour supprimer la connexion Bluetooth.
5		Appuyez sur ce bouton pour augmenter le volume.

6

**En mode BT/USB/radio FM :**

Appuyez sur ce bouton pour passer à la piste, au fichier ou à la station de radio suivantes.

7

**En mode USB :**

Maintenez ce bouton appuyé pour avancer rapidement dans une piste.

Voyant du mode BT

8



Voyant du mode USB

9

TWS

Voyant du mode TWS

10



- Pour la première mise en marche, maintenez ce bouton appuyé pour allumer l'appareil.
- Si le bouton Marche/Arrêt émet une lumière rouge, appuyez dessus pour mettre l'appareil en marche.
- Maintenez à nouveau ce bouton appuyé pour éteindre l'appareil.

11



Appuyez sur ce bouton pour activer ou désactiver le son des méga basses.

12



- Appuyez sur ce bouton pour sélectionner le mode : BLUE (Bluetooth), radio FM, LINE (AUX) ou USB.
- Maintenez ce bouton appuyé pour activer ou désactiver les alertes sonores.

13



- Appuyez plusieurs fois sur ce bouton pour sélectionner 1 des 8 programmes de lumières dynamiques ou pour désactiver les lumières.
- Maintenez plusieurs fois ce bouton appuyé pour sélectionner 1 des 6 couleurs statiques (**C1** à **C6**) ou le mode de changement de couleur automatique (**AUTO**).

D

Poignée

E

Panneau de branchements avec cache en silicone étanche

1

USB

Port pour clé USB (**clé USB non fournie**)

2

5.0V --- 1.0A OUTPUT

Port de charge USB pour appareils externes, comme des téléphones ou des tablettes

3

AUDIO IN (Gauche)

Prise de branchement AUDIO IN (LINE/AUX IN) pour câble d'entrée audio jack 3,5 mm. (**Câble non fourni**)

A

Aperçu de l'appareil

4	AUDIO OUT (Droite)	Prise de branchement AUDIO OUT (LINE/AUX OUT) pour câble de sortie audio jack 3,5 mm. (Câble non fourni)
5	GT IN	Prise d'entrée pour guitare électrique (Câble non fourni)
6	MIC IN	Prise d'entrée pour microphone, jack 6,35 mm (microphone non fourni)
7	CHARGE	Voyant de charge
8	CA 100 V~240 V 50 Hz/60 Hz	Port de charge pour câble de charge
F		Câble de charge (fourni)

Présentation du produit

- Déballez l'appareil et retirez toutes les étiquettes à l'exception de la plaque signalétique. Veuillez vérifier que toutes les pièces sont présentes et intactes. Si le produit est endommagé ou défectueux, ne l'utilisez pas et rapportez-le à votre revendeur ou au service après-vente.
- Conservez tous les emballages hors de portée des enfants et des animaux domestiques. Il y a un risque d'accident si les enfants ou les animaux domestiques jouent avec les matériaux d'emballage.

Utilisation prévue

- Ce produit est destiné à un usage domestique uniquement. Il n'est pas conçu pour un usage industriel ou professionnel.
- Toute autre utilisation est susceptible d'endommager l'appareil ou de provoquer des blessures.

Spécifications

Modèle :	10014298 - PARTY 450
Nom de la société ou marque déposée, numéro d'enregistrement de l'entreprise et adresse du fabricant :	ELECTRO DEPOT /R.C.S. 433 744 539 1 route de Vendeville, 59155 Faches-Thumesnil, FRANCE
Puissance absorbée :	Max. 100,5 W
Alimentation :	CA 100 V-240 V, 50 Hz/60 Hz
Puissance de sortie :	5 V/1,0 A (5 V/1,5 A, max.)
Puissance de sortie des enceintes :	RMS 120 W
Puissance en mode arrêt :	0,2 W
Taille/impédance des haut-parleurs :	20 cm/4 Ω x 2 ; 5,7 cm/4 Ω x 2
Rapport signal-bruit :	≥ 85 dB
Tension de fonctionnement :	24 V
Fréquence de fonctionnement :	24 MHz
Batterie Li-ion rechargeable :	18,5 V/4 500 mAh (min.)
Temps de charge :	5 heures
Temps de lecture :	5-6 heures à la moitié du volume maximum 3 heures au volume maximum
Version Bluetooth® :	V5.3
Nom Bluetooth (BT) :	EDENWOOD PARTY 450
Portée BT :	10 mètres
Fréquence BT :	2 402 MHz à 2 480 MHz
Puissance maximale transmise via BT :	2 dBm
Entrée AUX (prise jack RCA) :	Jack 3,5 mm
Entrée microphone :	Jack 6,35 mm
Compatibilité USB :	Jusqu'à 128 Go
Formats de fichier compatibles :	MP3, FLAC, WMA, WAV
Dimensions (l x D x H) :	347 x 319 x 750 cm
Poids :	15,5 kg ± 0,5
Température de fonctionnement :	-10 °C à 45 °C
Classe de protection :	Classe II

En raison des développements constants et des améliorations apportées à la conception de nos produits, les spécifications ci-dessous sont susceptibles d'être modifiées sans préavis.

Avis de non-responsabilité relatif à la compatibilité

Les performances du mode sans fil dépendent de la technologie sans fil Bluetooth de votre appareil.

Veuillez vérifier auprès du fabricant. ELECTRO DEPOT ne peut être tenu responsable de toute perte ou fuite de données résultant de l'utilisation de ces appareils.

**Déclaration de conformité**

Dans ce document, ELECTRO DEPOT déclare que cet appareil est conforme aux exigences essentielles et aux autres dispositions pertinentes de la directive 2014/53/UE. La déclaration de conformité peut être consultée sur le site web suivant : <http://www.electrodepot.fr/sav/notices/>

Avant d'utiliser l'appareil



IMPORTANT !

- Cette enceinte contient une batterie non remplaçable.
- Avant de brancher l'appareil et de le mettre en marche, vérifiez que toutes les commandes sont désactivées ou réglées sur le niveau minimum.
- Si l'enceinte ne fonctionne pas correctement, cela signifie peut-être que le niveau de la batterie est trop faible et qu'elle doit être rechargée.

Charge de l'enceinte

1. Ouvrez le cache du port de charge.
2. Branchez le câble de charge sur le port de charge.
3. Branchez la fiche sur la prise secteur.
 - Le voyant de charge émet une lumière rouge pour confirmer que la charge est en cours.
 - Chargez la batterie jusqu'à ce qu'elle soit pleine (pendant 5 heures environ) pour sa première charge.
 - Lorsque la batterie est complètement chargée, le voyant de charge s'éteint.
 - Une batterie complètement chargée fournit environ 5-6 heures d'utilisation à un volume réglé sur 50 % du niveau maximum.
 - Si le niveau de batterie est faible, un avertissement de batterie faible retentira. Chargez la batterie immédiatement.



AVERTISSEMENT !

- Débranchez le câble de charge une fois l'enceinte complètement chargée.
- Veuillez charger la batterie au moins une fois par mois, même si vous ne l'utilisez pas, afin de garantir sa longévité.

Connexions

Connectez votre appareil à l'enceinte à l'aide des câbles et prises/fentes détaillées ci-après :

Appareil	Connexion	Prise/fente de l'enceinte
Microphone	Utilisez un câble pour microphone avec une fiche de 6,35 mm (non fourni).	MIC IN
Guitare	Utilisez un câble pour guitare avec une fiche de 6,35 mm (non fourni).	GT IN

Téléphone, iPad ou tablette Lecteur MP3	Utilisez un câble d'entrée LINE (AUX IN) avec une fiche de 3,5 mm (non fourni). L'autre extrémité du câble doit être adaptée à votre appareil audio.	AUDIO IN (Gauche)
Autre enceinte	Utilisez un câble LINE (AUX OUT) standard de 3,5 mm (non fourni) pour connecter la prise AUDIO OUT de cette enceinte à la prise AUDIO IN d'une autre enceinte.	AUDIO OUT (Droite)
Clé USB	Branchez votre clé USB (non fourni) pour lire des fichiers MP3, FLAC, WMA et WAV.	USB

**REMARQUE :**

- Pour une meilleure lecture, assurez-vous que seuls des fichiers audio MP3 compatibles sont stockés sur la clé USB.
- Une fois la clé USB insérée, les fichiers stockés sont lus immédiatement.





Appairage d'un périphérique Bluetooth (BT)

Pour connecter cette enceinte à un périphérique Bluetooth, vous devez d'abord appairer l'enceinte au périphérique.

1. Mettez le périphérique Bluetooth (votre téléphone ou votre tablette, par exemple) en marche :
 - Accédez aux paramètres du périphérique.
 - Sélectionnez Bluetooth et activez-le.



REMARQUE : Avant d'essayer de connecter le périphérique à l'enceinte, vérifiez les connexions existantes, via le câble d'entrée LINE (AUX) par exemple, et supprimez-les toutes. De plus, si votre périphérique Bluetooth était précédemment appairé à un autre appareil, supprimez cette connexion.

2. Pour mettre l'enceinte en marche, maintenez le bouton  appuyé. Si l'appareil n'est pas utilisé pendant 15 minutes, il s'éteindra automatiquement et les lumières LED s'éteindront également. Maintenez le bouton  de l'enceinte appuyé pour rallumer l'appareil. Une alerte sonore retentira et les lumières ainsi que l'écran d'affichage de l'enceinte s'activeront. **BLUE** s'affiche lorsque vous êtes en mode Bluetooth et le voyant Bluetooth blanc  clignote pour indiquer que l'enceinte recherche un périphérique Bluetooth. (Si l'enceinte est déjà en marche et/ou qu'un autre mode est actif, appuyez sur le bouton  pour sélectionner le mode Bluetooth.)

3. Lorsque le périphérique Bluetooth affiche le nom Bluetooth de l'enceinte, **EDENWOOD PARTY 450**, sélectionnez ce nom et confirmez la connexion. Une alerte sonore retentit pour confirmer l'appairage des appareils et le voyant Bluetooth blanc (📶) reste allumé et fixe.

**REMARQUE :**

- Si le nom Bluetooth de l'enceinte n'apparaît pas sur votre appareil Bluetooth, rapprochez les appareils. Si cela ne fonctionne pas, éteignez les appareils, puis remettez-les en marche avant de recommencer le processus d'appairage.
- Lors de l'appairage des appareils, assurez-vous que ces derniers se trouvent à moins de **10 mètres** l'un de l'autre et qu'il n'y a pas d'obstacle physique entre eux.
- Une fois l'appairage effectué, les appareils mémorisent la connexion et il ne sera pas nécessaire de les appairer à nouveau.

Suppression d'une connexion Bluetooth

Pour supprimer une connexion Bluetooth :

- Maintenez le bouton (⏻) appuyé.
- Supprimez la connexion sur le périphérique audio Bluetooth connecté (votre téléphone portable, par exemple).

Connexion de deux enceintes (TWS)

Vous pouvez connecter deux enceintes **EDENWOOD PARTY 450** à un appareil audio externe. Une fois la connexion établie, cette fonction est active en mode Bluetooth et en **mode USB**.

1. Placez les enceintes **à moins de 10 mètres** l'une de l'autre (sans obstructions).
2. Mettez les deux enceintes en marche.
3. Vérifiez que les deux enceintes ne sont pas connectées à d'autres périphériques Bluetooth.
4. Connectez le périphérique Bluetooth externe à l'une des enceintes via ses paramètres Bluetooth (cette enceinte sera l'enceinte principale). Une alerte sonore retentira pour confirmer la connexion et le voyant blanc de l'enceinte (📶) cessera de clignoter et restera fixe.
5. Maintenez le bouton (⏻) appuyé pendant 3 secondes sur la deuxième enceinte. Une alerte sonore retentira, **SLAVE** (enceinte secondaire) s'affichera et le voyant TWS blanc (**TWS**) clignotera pour confirmer que l'enceinte recherche l'enceinte principale. Une fois la connexion TWS établie avec succès, le voyant TWS (**TWS**) de l'enceinte secondaire cessera de clignoter. Seul le voyant TWS de l'enceinte secondaire restera allumé, tandis que celui de l'enceinte principale ne clignotera pas et ne s'allumera pas.
6. Vous pouvez alors jouer de la musique sur les deux enceintes.

Pour quitter le mode TWS, maintenez le bouton (⏻) appuyé sur l'une ou l'autre des enceintes. Le voyant TWS s'éteindra alors.

**REMARQUE :**

- Vous pouvez connecter les deux enceintes lorsque vous êtes en mode Bluetooth et en mode USB.
- Si vous éteignez les enceintes, la connexion TWS sera supprimée. Lorsque vous remettez l'appareil en marche, vous devrez à nouveau connecter les enceintes pour bénéficier de la fonction TWS.
- Vous ne pouvez connecter une enceinte **EDENWOOD PARTY 450** qu'à une autre enceinte **EDENWOOD PARTY 450**. Vous ne pouvez pas appairer l'enceinte **EDENWOOD PARTY 450** à d'autres modèles ou marques d'enceintes avec la fonction TWS.
- Si vous voulez connecter une enceinte différente en mode TWS, supprimez les connexions précédentes avant d'essayer de connecter la nouvelle enceinte.
- Si vous ne parvenez pas à connecter deux enceintes, mettez-les toutes les deux hors tension avant de recommencer le processus de connexion.

Fonctionnement

**AVERTISSEMENT !**

Avant de brancher l'enceinte et de la mettre en marche, vérifiez que toutes les commandes sont désactivées ou réglées sur le niveau minimum.

**REMARQUE :**

- Vous pouvez utiliser l'enceinte lorsqu'elle est en charge, mais si le niveau de la batterie est faible, les performances pourraient être médiocres. Régler le volume sur un niveau bas pourra améliorer le son.
- Pour garantir une excellente qualité sonore, nous vous recommandons de débrancher le câble de charge de l'enceinte une fois la charge terminée.

Lecture de musique

1. Pour mettre l'enceinte en marche, maintenez le bouton appuyé. Si l'appareil n'est pas utilisé pendant 15 minutes, il s'éteindra automatiquement et les lumières LED s'éteindront également. Maintenez le bouton de l'enceinte appuyé pour rallumer l'appareil. Une alerte sonore retentira et les lumières ainsi que l'écran d'affichage de l'enceinte s'activeront.
2. Configurez votre connexion (comme expliqué plus haut).



REMARQUE : Si l'appareil n'est pas utilisé pendant 15 minutes, il s'éteindra automatiquement. Pour le rallumer, maintenez le bouton appuyé.





3. Connectez votre source audio comme décrit dans la section **Connexions**.

4. Appuyez plusieurs fois sur le bouton  pour sélectionner la source de lecture : BLUE (Bluetooth), FM, LINE (AUX) ou USB. L'enceinte jouera une mélodie chaque fois que vous entrez dans un nouveau mode.

**REMARQUE :**

- Lorsque vous connectez une clé USB, l'enceinte entre immédiatement en mode USB et commence à lire la musique. Le voyant USB  s'allume lorsque le mode USB est activé.
- Vérifiez que le volume est activé sur l'enceinte et sur l'appareil externe auquel il est connecté.

5. Pour contrôler la lecture de l'audio, vous pouvez soit utiliser les commandes de votre appareil externe (le cas échéant), soit utiliser les boutons suivants sur l'enceinte :

Boutons	Mode	Action
	Bluetooth/USB	Appuyez sur ce bouton pour lire la piste ou le fichier ou les mettre en pause.
	TWS	Maintenez ce bouton appuyé pour activer/désactiver le mode TWS.
	Bluetooth/USB/FM	Appuyez sur ce bouton pour passer à la piste, au fichier ou à la station de radio précédentes.
	USB	Maintenez ce bouton appuyé pour rembobiner une piste.
	Bluetooth/USB/FM	Appuyez sur ce bouton pour passer à la piste, au fichier ou à la station de radio suivantes.
	USB	Maintenez ce bouton appuyé pour avancer rapidement dans une piste.
	Tous les modes	Appuyez sur ces boutons pour augmenter/réduire le volume. La plage de réglage s'étend de V 00 à V32 .



Tous les modes

Appuyez plusieurs fois sur ce bouton pour choisir l'une des options de réglage suivantes :

Niveau des aigus (plage de réglage de

T -09 à **T 09**)

Niveau des basses (plage de réglage de

B -09 à **B 09**)

Volume du microphone (plage de réglage de **MV00** à **MV10**)

Niveau d'écho du microphone (plage de réglage de **EC00** à **EC10**)

Volume de la guitare (plage de réglage de **GT00** à **GT10**)

Lorsque vous avez choisi une option de réglage, utilisez les boutons / pour changer le réglage.



Tous les modes

Appuyez sur ce bouton pour activer (**B—ON**) ou désactiver (**B—OFF**) le son des méga basses.



REMARQUE : La lecture LINE (AUX) ne peut être contrôlée que par l'appareil externe, comme votre téléphone portable ou votre tablette, à moins que cette fonction ne soit spécifiée dans le tableau ci-dessus.

6. Pour éteindre l'enceinte, maintenez le bouton appuyé.

Radio FM

- Appuyez plusieurs fois sur le bouton pour sélectionner le mode radio FM. **FM** s'affiche à l'écran.
- Appuyez sur le bouton pour rechercher automatiquement des stations (canaux).
- Une fois les stations (canaux) enregistrées, appuyez sur le bouton ou pour passer à la station (canal) précédente ou suivante.
- Vous pouvez également maintenir les boutons ou appuyés pour rechercher manuellement une station (canal).









REMARQUE : Le nombre de stations (canaux) enregistrées dépend de la réception dans votre région.

Utilisation du microphone

Vous pouvez brancher un microphone pour chanter en karaoké ou créer un système de haut-parleurs pour communiquer avec un public large.



1. Connectez le microphone (**non fourni**) à l'enceinte à l'aide d'un câble pour microphone (**non fourni**).

2. Mettez l'enceinte en marche.
3. Appuyez plusieurs fois sur le bouton  pour sélectionner le volume du microphone (**MV**), puis appuyez sur les boutons  /  pour changer le volume, de **MV00** à **MV10**.
4. Appuyez plusieurs fois sur le bouton  pour sélectionner l'écho du microphone (**EC**), puis appuyez sur les boutons  /  pour changer le niveau d'écho, de **EC00** à **EC10**.
5. Lorsque vous avez terminé d'utiliser le microphone, débranchez le câble de l'enceinte.



REMARQUE : Vous pouvez utiliser le microphone dans tous les modes.

Lumières LED dynamiques

- Appuyez plusieurs fois sur le bouton  pour sélectionner 1 des 8 programmes de lumières dynamiques (**LED1** à **LED8**) ou pour désactiver les lumières (**OFF**).
- Maintenez plusieurs fois le bouton  appuyé pour sélectionner 1 des 6 couleurs statiques (**C1** à **C6**) ou le mode de changement de couleur automatique (**AUTO**) :

Écran	Couleur
C1	Rouge
C2	Jaune
C3	Vert
C4	Turquoise
C5	Bleu foncé
C6	Violet
AUTO	La couleur change automatiquement



REMARQUE : De la musique doit être diffusée lorsque vous changez le mode de programme de lumières dynamiques ou de couleur statique. Si la musique est en pause, **450** s'affiche à l'écran.

Activation ou désactivation des alertes sonores

Maintenez le bouton  appuyé pour activer ou désactiver les alertes sonores (le bip qui retentit lorsque vous appuyez sur un bouton).

Charge des périphériques USB

- Branchez la fiche USB d'un périphérique USB (comme votre téléphone portable) sur le port de charge **USB 5.0V – 1.0A OUTPUT**.



REMARQUE : Le port de charge **USB 5.0V – 1.0A OUTPUT** ne peut pas être utilisé pour lire des fichiers USB. Il n'est destiné qu'à la charge.

Fonction de réinitialisation

Maintenez le bouton  appuyé pour supprimer la connexion Bluetooth de l'enceinte et réinitialiser les paramètres d'usine par défaut.

Nettoyage et entretien



AVERTISSEMENT !

- Mettez toujours l'appareil hors tension et débranchez-le de la source d'alimentation avant de le nettoyer.
- Ne plongez jamais l'appareil dans l'eau ou tout autre liquide.
- Pour le nettoyage de l'appareil, n'utilisez jamais de produits abrasifs, de brosses métalliques, d'éponges à récurer ou métalliques ou d'outils pointus.

- Nettoyez régulièrement l'appareil et évitez toute accumulation de poussière afin de réduire la nécessité de réparations et d'assurer la longévité du produit.
- Nettoyez l'appareil à l'aide d'un chiffon doux et sec. Veillez à ce qu'aucun liquide ne pénètre à l'intérieur de l'appareil.
- Si vous ne prévoyez pas d'utiliser l'appareil avant une longue période, nous vous recommandons de le ranger dans son emballage d'origine dans un endroit frais et sec, à l'abri de la lumière directe du soleil, de la poussière et des saletés excessives.

Guide de dépannage

Problème	Cause possible	Solution
L'appareil ne fonctionne pas.	<ul style="list-style-type: none"> • L'appareil n'est pas chargé. 	<ul style="list-style-type: none"> • Chargez complètement la batterie. • Vérifiez que l'appareil externe depuis lequel s'effectue la charge est bien branché au secteur et/ou allumé. • Vérifiez que l'enceinte est bien allumée. • Si l'appareil ne fonctionne toujours pas, apportez-le à un technicien qualifié.

Problème	Cause possible	Solution
Le temps d'utilisation est trop court après la charge.	<ul style="list-style-type: none"> • La durée de charge est insuffisante. 	<ul style="list-style-type: none"> • Chargez complètement la batterie comme indiqué dans la section sur la charge.
Il n'y a pas de son.	<ul style="list-style-type: none"> • Le volume est trop bas. • Les appareils ne sont pas correctement branchés. 	<ul style="list-style-type: none"> • Augmentez le volume (sur votre appareil externe ou sur l'enceinte). • En mode LINE (AUX), vérifiez que le câble est bien branché et que l'appareil externe fonctionne correctement. • Lorsque vous utilisez le microphone, vérifiez le câble et assurez-vous que le microphone est allumé et que le volume du microphone est activé sur l'enceinte. • En mode USB, vérifiez que des fichiers compatibles se trouvent sur la clé USB et qu'ils ne sont pas corrompus. Essayez de recharger les fichiers ou utilisez une autre clé USB.

Rangement

- Débranchez toujours l'appareil avant de le ranger.
- Rangez l'appareil dans un endroit frais, sec et exempt de poussière, hors de portée des enfants et des animaux domestiques.
- Conservez l'emballage et utilisez-le pour ranger votre appareil lorsqu'il n'est pas utilisé pendant une période prolongée.



Bedankt!

Proficiat met uw keuze voor een product van EDENWOOD.

De selectie en de testen van de toestellen van EDENWOOD gebeuren volledig onder controle en supervisie van ELECTRO DEPOT. We staan garant voor de kwaliteit van de toestellen van EDENWOOD, die uitmunten in hun eenvoudig gebruik, hun betrouwbare werking en hun onberispelijke kwaliteit.

ELECTRO DEPOT beveelt de EDENWOOD toestellen aan en is ervan overtuigd dat u uiterst tevreden zal zijn bij elk gebruik van het toestel.
Welkom bij ELECTRO DEPOT.

Bezoek onze website: www.electrodepot.be



ELECTRO DEPOT

36

NL

Inhoudstafel

A

Overzicht van het toestel

Onderdelen
Productoverzicht
Beoogd gebruik
Specificaties
Conformiteitsverklaring

B

Gebruik van het toestel





Alvorens het product te gebruiken
Aansluitingen
Bediening



C

Reiniging en onderhoud

Reiniging en onderhoud
Probleemoplossing
Opslag

Onderdelen

	Knop	Beschrijving
	A	Voorpaneel van luidspreker – uitvoer van geluid en gekleurde lichten
	B	Schereweergave
	C	Bedieningspaneel
		In de BT/USB-modus:
		• Druk om muziek af te spelen of te pauzeren
		In de FM RADIO-modus:
		• Druk om automatisch alle kanalen te scannen en op te slaan.
1		In de BT/USB-modus: Houd ingedrukt om de TWS-modus te koppelen/ontkoppelen
		In de BT/USB/FM-radiomodus: Druk om naar de vorige track, bestand of radiostation te gaan.
2		In de USB-modus: Houd ingedrukt om een track terug te spoelen.
3		Druk om het volume te verlagen
		• Druk om te selecteren. <ul style="list-style-type: none"> – Hoge tonen-niveau (T) – Lage tonen-niveau (B) – Microfoonvolume (MV) – Microfoon echoniveau (EC) – Gitaarvolume (GT)
4		• Houd ingedrukt om het apparaat te resetten.
		In de BT-modus:
		• Houd ingedrukt om de Bluetooth-verbinding te verbreken.
5		Druk om het volume te verhogen

6		In de BT/USB/FM-radiomodus: Druk om naar de volgende track, bestand of radiostation te gaan.
7		In de USB-modus: Houd ingedrukt om een track snel vooruit te spoelen.
8		USB-moduslampje
9	TWS	TWS-moduslampje
10		<ul style="list-style-type: none"> • Wanneer het apparaat is uitgeschakeld, houd de aan/uit-knop ingedrukt om het apparaat in te schakelen. • Wanneer de aan/uit-knop rood brandt, druk eenmaal om het apparaat in te schakelen. • Houd opnieuw ingedrukt om het apparaat uit te schakelen.
11		Druk eenmaal om de Mega bass-functie in of uit te schakelen.
12		<ul style="list-style-type: none"> • Druk om de modus te selecteren: BLUE (Bluetooth), FM-radio, LINE (AUX) of USB. • Houd de knop ingedrukt om spraak- en geluidssignalen in of uit te schakelen. • Druk herhaaldelijk om 1 van de 8 dynamische lichtprogramma's te selecteren of om de verlichting uit te schakelen. • Houd de knop herhaaldelijk ingedrukt om 1 van de 6 statische kleuren te selecteren (C1 t/m C6) of de automatische kleurwisselmodus (AUTO).
13		
D		Handgreep
E		Aansluitpaneel met waterdichte siliconen afdekking
1	USB	Aansluiting voor USB-stick (USB-stick niet inbegrepen)
2	5,0V --- 1,0A UITGANG	USB-laadaansluiting voor externe apparaten, zoals smartphones of tablets
3	AUDIO IN (links)	Aansluiting voor AUDIO IN (LINE/AUX IN) via een 3,5 mm audio-ingangskabel (Kabel niet meegeleverd)
4	AUDIO OUT (rechts)	Aansluiting voor AUDIO OUT (LINE/AUX OUT) via een 3,5 mm audio-uitgangskabel (Kabel niet meegeleverd)

A

Overzicht van het toestel

5	GT IN	Elektrische gitaar-ingang (kabel niet meegeleverd)
6	MIC IN	Microfooningang, 6,35 mm jack (microfoon niet meegeleverd)
7	CHARGE	Laadcontrolelampje
8	AC 100V~240V 50Hz / 60Hz	Oplaadpoort voor oplaadkabel
F		Oplaadkabel (meegeleverd)

Productoverzicht

- Pak het toestel uit en verwijder alle labels van het toestel, uitgezonderd het typeplaatje. Controleer of alle onderdelen aanwezig en onbeschadigd zijn. Als het product beschadigd of defect is, gebruik het niet en breng het naar uw winkel of klantenservice.
- Houd alle verpakkingen buiten het bereik van kinderen en huisdieren. Er kunnen ongevallen gebeuren als kinderen of huisdieren met verpakkingsmaterialen spelen.

Beoogd gebruik

- Dit product is alleen voor huishoudelijk gebruik. Het is niet ontworpen voor industrieel of professioneel gebruik.
- Elk ander gebruik kan het product beschadigen of verwondingen veroorzaken.

Specificaties

Model:	10014298 - PARTY 450
Bedrijfsnaam of geregistreerd handelsmerk, bedrijfsregistratienummer en adres van fabrikant:	ELECTRO DEPOT/R.C.S. 433 744 539 1 route de vendeville, 59155 Faches Thumesnil, FRANKRIJK
Ingangsvermogen:	Max. 100,5 W
Voeding:	AC 100V-240V, 50Hz/60Hz
Uitgangsvermogen:	5V/1,0A (5V/1.5A, Max.)
Uitgangsvermogen luidspreker:	RMS 120W
Vermogen in Uit-modus:	0,2 W
Grootte/impedantie luidspreker:	8" / 4Ω x 2; 2,25" / 4Ω x 2
Signaal-ruisverhouding:	≥85dB
Bedrijfsspanning:	24V
Bedrijfsfrequentie:	24MHz
Oplaadbare li-ion batterij:	18,5V/ 4500mAh (min.)
Oplaadtijd:	5 uur
Afspeeltijd:	5-6 uur op half volume 3 uur op vol volume
Bluetooth®-versie:	V5.3
Bluetooth (BT) naam:	EDENWOOD PARTY 450
BT-bereik:	10 meter
BT-frequentie:	2402 MHz tot 2480 MHz
Maximaal zendvermogen via BT:	2 dBm
AUX (RCA-stekker) ingang:	3,5 mm-aansluiting
Microfoon-ingang:	6,35 mm-aansluiting
USB-compatibiliteit:	Tot 128 GB
Compatibel bestandsformaat:	MP3, FLAC, WMA, WAV
Afmetingen (B x D x H):	347 x 319 x 750 cm
Gewicht:	15,5 kg ±0,5
Bedrijfstemperatuurbereik:	-10 °C tot 45 °C
Beschermingsklasse:	Klasse II

Als gevolg van voortdurende ontwikkelingen en verbeteringen in het ontwerp van onze producten, kunnen er wijzigingen in de onderstaande specificaties zonder voorafgaande kennisgeving plaatsvinden.

Disclaimer over de compatibiliteit

De draadloze prestaties zijn afhankelijk van de draadloze Bluetooth-technologie van uw apparaat.

Neem contact op met de fabrikant. ELECTRO DEPOT kan niet verantwoordelijk worden gehouden voor gegevensverlies of lekken als gevolg van het gebruik van deze apparaten.

**Conformiteitsverklaring**

ELECTRO DEPOT verklaart in dit document dat dit toestel voldoet aan de essentiële vereisten en andere relevante bepalingen van Richtlijn 2014/53/EU. De conformiteitsverklaring kan worden geraadpleegd op de volgende website: <http://www.electrodepot.fr/sav/notices/>

Alvorens het product te gebruiken



BELANGRIJK!

- Deze luidspreker bevat een niet-vervangbare batterij.
- Voordat u het toestel aansluit en inschakelt, zorg ervoor dat alle bedieningselementen zijn uitgeschakeld of op een laag niveau zijn ingesteld.
- Als de luidspreker niet naar behoren werkt, is het mogelijk dat het vermogen van de batterij te laag is en de batterij opgeladen moet worden.

De luidspreker opladen

1. Open het klepje van de laadaansluiting.
2. Sluit de oplaadkabel aan op de laadaansluiting
3. Steek de stekker in het stopcontact.
 - Het oplaadcontrolelampje gaat rood branden om te bevestigen dat er wordt opgeladen.
 - Wanneer u de batterij voor het eerst oplaadt, laadt u deze op totdat deze vol is (ongeveer 5 uur).
 - Wanneer de batterij volledig is opgeladen, dooft het oplaadcontrolelampje.
 - Een volledig opgeladen batterij biedt een werkingstijd van ongeveer 5-6 uur wanneer het volume op 50% van het maximumniveau is ingesteld.
 - Als de batterij bijna leeg is, hoort u een waarschuwingsgeluid dat de batterij bijna leeg is. Laad de batterij onmiddellijk op.



WAARSCHUWING!

- Haal de stekker uit het stopcontact zodra de luidspreker volledig is opgeladen.
- Om de levensduur van de batterij te verlengen, laad deze ten minste één keer per maand op, zelfs als u het toestel niet gebruikt.

Aansluitingen

Sluit uw apparaat aan op de luidspreker met behulp van de hieronder aangegeven kabels en aansluitingen/sleuven:

Apparaat	Aansluiting	Luidsprekeraansluiting/-sleuf
Microfoon	Gebruik een microfoonkabel met een 6,35 mm stekker (niet inbegrepen).	MIC IN
Gitaar	Gebruik een gitaarkabel met een 6,35 mm-stekker (niet inbegrepen).	GT IN

Telefoon, iPad of tablet MP3-speler	Gebruik een LINE (AUX IN) ingangskabel met een 3,5 mm stekker (niet meegeleverd). Het ander uiteinde van de kabel moet voor uw audioapparaat geschikt zijn.	AUDIO IN (links)
Een andere luidspreker	Gebruik een standaard 3,5 mm LINE (AUX OUT) kabel (niet meegeleverd) om de AUDIO OUT van deze luidspreker aan te sluiten op de AUDIO IN van een andere luidspreker.	AUDIO OUT (rechts)
USB-stick	Sluit uw USB-geheugenstick (niet meegeleverd) aan om MP3-, FLAC-, WMA- en WAV-bestanden af te spelen.	USB

**OPMERKING:**

- Voor de beste afspeelprestaties, zorg dat alleen compatibele MP3-audiobestanden op de USB-geheugenstick zijn opgeslagen.
- Wanneer de USB-geheugenstick is geplaatst, worden de opgeslagen bestanden onmiddellijk afgespeeld.

Een Bluetooth-apparaat (BT) koppelen

Om deze luidspreker aan te sluiten op een Bluetooth-apparaat, koppel eerst de luidspreker aan het apparaat.

1. Schakel het Bluetooth-apparaat (zoals uw telefoon of tablet) in:
 - Ga naar de instellingen op uw apparaat.
 - Selecteer Bluetooth en schakel deze in.



OPMERKING: Voordat u probeert verbinding te maken met de luidspreker, controleert en verwijdert u alle aansluitingen, zoals de LIJN (AUX)-ingangskabel. Als uw Bluetooth-apparaat eerder was verbonden met een ander apparaat, verwijder dan deze verbinding.

2. Houd de  knop ingedrukt om de luidspreker in te schakelen. Als het apparaat 15 minuten niet wordt gebruikt, schakelt het automatisch uit en gaan de LED-lampjes uit. Houd de  knop op de luidspreker ingedrukt om het apparaat weer in te schakelen. U hoort een geluidssignaal en de verlichting en het display van de luidspreker worden geactiveerd. Wanneer **BLUE** wordt weergegeven, bevindt de luidspreker zich in de Bluetooth-modus. Het witte Bluetooth-indicatielampje () knippert, wat aangeeft dat de luidspreker naar een Bluetooth-apparaat zoekt. (Als de luidspreker al is ingeschakeld en/of in een andere modus staat, drukt u op de  knop om de Bluetooth-modus te selecteren).

3. Wanneer het Bluetooth-apparaat de Bluetooth-naam van de luidspreker, **EDENWOOD PARTY 450**, weergeeft, selecteer de naam en bevestig de verbinding. Er klinkt een geluid om te bevestigen dat de apparaten zijn gekoppeld en het witte Bluetooth-controlelampje (📶) blijft continu branden.



OPMERKING:

- Als de Bluetooth-naam van de luidspreker niet wordt weergegeven op uw Bluetooth-apparaat, plaats de apparaten dicht bij elkaar. Als dit niet werkt, schakel de apparaten uit en opnieuw aan voordat u het koppelingsproces opnieuw start.
- Zorg er bij het koppelen van de apparaten voor dat ze niet meer dan **10 meter** van elkaar verwijderd zijn en dat er zich geen fysieke obstakels tussen de apparaten bevinden.
- Zodra u een apparaat hebt gekoppeld, moeten de apparaten de verbinding onthouden en hoeft u ze niet opnieuw te koppelen.

Een Bluetooth-verbinding verbreken

Om de Bluetooth-verbinding te verbreken:

- Houd de (📶) knop ingedrukt.
- Ga naar het verbonden Bluetooth-audioapparaat (zoals uw mobiele telefoon) en verbreek de verbinding.

Twee luidsprekers met elkaar verbinden (TWS)

U kunt twee **EDENWOOD PARTY 450**-luidsprekers op een extern audioapparaat aansluiten. Wanneer ingesteld, werkt deze functie zowel in de Bluetooth- als **USB-modus**.

1. Plaats de luidsprekers **binnen 10 meter** (zonder obstakels) van elkaar.
2. Schakel beide luidsprekers in.
3. Zorg dat beide luidsprekers niet met een ander Bluetooth-apparaat zijn verbonden.
4. Verbind het externe Bluetooth-apparaat via de Bluetooth-instellingen met een van de luidsprekers (dit wordt de hoofd-luidspreker). Er klinkt een geluidssignaal ter bevestiging van de verbinding en het witte Bluetooth-controlelampje van de luidspreker (📶) stopt met knipperen en blijft continu branden.
5. Houd op de tweede luidspreker de (🔄) knop gedurende 3 seconden ingedrukt. Er klinkt een geluidssignaal, **SLAVE** (slave-luidspreker) wordt weergegeven en het witte TWS-controlelampje (**TWS**) knippert om aan te geven dat naar de hoofd-luidspreker wordt gezocht. Zodra de TWS-verbinding succesvol tot stand is gebracht, stopt het TWS-indicatielampje (**TWS**) op de slave-luidspreker met knipperen. Alleen het TWS-controlelampje op de slave-luidspreker blijft branden; het controlelampje op de hoofd-luidspreker knippert of brandt niet.
6. U kunt nu beginnen met het afspelen van muziek via beide luidsprekers.

Om de TWS-modus te verbreken, houd de (🔄) knop op een van beide luidsprekers ingedrukt. Het TWS-controlelampje gaat uit.

**OPMERKING:**

- U kunt de twee luidsprekers met elkaar verbinden wanneer u zich in de Bluetooth- of USB-modus bevindt.
- Wanneer u de luidsprekers uitschakelt, wordt de TWS-verbinding verwijderd. Wanneer u het toestel weer inschakelt, moet u de luidsprekers opnieuw koppelen voor de TWS-functie.
- U kunt een **EDENWOOD PARTY 450**-luidspreker alleen verbinden met een andere **EDENWOOD PARTY 450**-luidspreker. U kunt de **EDENWOOD PARTY 450**-luidspreker niet koppelen aan andere modellen of merken van luidsprekers die tevens de TWS-functie hebben.
- Als u een TWS-verbinding met een andere luidspreker wilt maken, verwijder de vroegere verbindingen voordat u een verbinding met de nieuwe luidspreker probeert te maken.
- Als u geen verbinding met de twee luidsprekers kunt maken, schakel beide luidsprekers uit en start de verbingsprocedure opnieuw.

Bediening

**WAARSCHUWING!**

Voordat u het luidsprekersysteem aansluit en inschakelt, zorg ervoor dat alle bedieningselementen zijn uitgeschakeld of op een laag niveau zijn ingesteld.

**OPMERKING:**

- U kunt de luidspreker gebruiken tijdens het opladen. Maar als het batterijvermogen te laag is, kunnen de prestaties van de luidspreker slecht zijn. Het gebruiken van een lage volume-instelling zorgt voor een beter geluid.
- Om een uitstekende geluidskwaliteit te garanderen, raden wij u aan de oplaadkabel van de luidspreker te ontkoppelen zodra het opladen is voltooid.

Muziek afspelen

1. Houd de  knop ingedrukt om de luidspreker in te schakelen. Als het apparaat 15 minuten niet wordt gebruikt, schakelt het automatisch uit en gaan de LED-lampjes uit. Houd de  knop op de luidspreker ingedrukt om het apparaat weer in te schakelen. U hoort een geluidssignaal en de verlichting en het display van de luidspreker worden geactiveerd.
2. Stel uw verbinding in (zoals hierboven beschreven).



OPMERKING: Als het apparaat 15 minuten niet wordt gebruikt, schakelt het automatisch uit. Houd de  knop ingedrukt om het opnieuw te starten.







3. Maak een verbinding met uw audiobron, zoals beschreven in de sectie **Aansluitingen**.

4. Druk herhaaldelijk op de  knop om de juiste afspelerbron te selecteren: BLUE (Bluetooth), FM, LINE (AUX) of USB. Telkens er een nieuwe modus wordt geopend, wordt er een melodie afgespeeld.

**OPMERKING:**

- Wanneer u een USB-stick aansluit, gaat de luidspreker onmiddellijk naar deze modus en wordt de aanwezige muziek afgespeeld. Het USB-controlelampje  schakelt in wanneer de USB-modus in gebruik is.
- Zorg ervoor dat het volume is ingeschakeld op zowel de luidspreker als het extern apparaat waarmee het is verbonden.

5. Om het afspelen van de audio te regelen, kunt u de bedieningselementen van uw extern apparaat gebruiken (indien beschikbaar) of kunt u de volgende knoppen op de luidspreker gebruiken:

Knop	Modus	Handeling
	Bluetooth/USB	Druk om de track of het bestand af te spelen of te pauzeren.
	TWS	Houd ingedrukt om de TWS-modus te koppelen/ontkoppelen.
	Bluetooth/USB/FM	Druk om naar de vorige track, bestand of radiostation te gaan.
	USB	Houd ingedrukt om een track terug te spoelen.
	Bluetooth/USB/FM	Druk om naar de volgende track, bestand of radiostation te gaan.
	USB	Houd ingedrukt om een track snel vooruit te spoelen.
	Alle modi	Druk om het volume te verhogen/verlagen. Het bereik is van V 00 tot V32 .
	Alle modi	Druk herhaaldelijk om een van de volgende instellingen te selecteren: Hoge tonen-niveau (bereik van T -09 tot T 09) Lage tonen-niveau (bereik van B -09 tot B 09) Microfoonvolume (bereik van MV00 tot MV10) Microfoon echoniveau (bereik van EC00 tot EC10) Gitaarvolume (bereik van GT00 tot GT10) Wanneer u een menu-instelling hebt geselecteerd, gebruik de  /  knoppen om de instelling te wijzigen.



Alle modi

Druk om het Mega bass-geluid in te schakelen (**B—ON**) of uit te schakelen (**B—OFF**).



OPMERKING: Afspelen via LINE (AUX) kan alleen worden bediend via het extern apparaat, zoals uw mobiele telefoon of tablet, tenzij de functie in de bovenstaande tabel is vermeld.

- Houd de knop ingedrukt om de luidspreker uit te schakelen.

FM-radio

- Druk herhaaldelijk op de knop om de FM-radiomodus te selecteren. Het display geeft **FM** weer.
- Druk op de knop om automatisch naar zenders (kanalen) te zoeken.
- Zodra de zenders (kanalen) zijn opgeslagen, kunt u in de FM-radiomodus op de knop of de knop drukken om naar de vorige of volgende zender (kanaal) te gaan.
- U kunt ook de knop of de knoppen ingedrukt houden om handmatig naar een zender (kanaal) te zoeken.



OPMERKING: Het werkelijk aantal opgeslagen zenders (kanalen) is afhankelijk van de ontvangst in uw regio.

De microfoon gebruiken

U kunt een microfoon aansluiten om karaoke te zingen of een luidsprekersysteem te creëren om met een groot publiek te communiceren.

- Sluit de microfoon (**niet inbegrepen**) aan op de luidspreker met behulp van een microfoonkabel (**niet inbegrepen**).
- Schakel de luidspreker in.
- Druk herhaaldelijk op de knop om het microfoonvolume (**MV**) te selecteren en druk vervolgens op de / knoppen om het volume aan te passen van **MV00** tot **MV10**.
- Druk op de knop om de microfoonecho (**EC**) te selecteren en druk vervolgens op de / knoppen om het echoniveau aan te passen van **EC00** tot **EC10**.
- Wanneer u klaar bent met het gebruiken van de microfoon, ontkoppel de kabel van de luidspreker.



OPMERKING: U kunt de microfoon in alle modi gebruiken.

Dynamische ledverlichting

- Druk herhaaldelijk op de knop om 1 van de 8 dynamische lichtprogramma's te selecteren (**LED1** tot **LED8**) of om de verlichting uit te schakelen (**OFF**).

- Houd de  knop herhaaldelijk ingedrukt om 1 van de zes statische kleuren te selecteren (**C1** tot **C6**) of de automatische kleurwisselmodus (**AUTO**):

Display	Kleur
C1	Rood
C2	Geel
C3	Groen
C4	Turkoois
C5	Donkerblauw
C6	Paars
AUTO	De kleur verandert automatisch



OPMERKING: De muziek moet worden afgespeeld wanneer u het dynamische licht- of statische kleurprogrammamodus wijzigt. Wanneer de muziek is gepauzeerd, wordt **450** op het display weergegeven.

Geluidssignalen in- of uitschakelen

Houd de  knop ingedrukt om de geluidssignalen (de pieptoon die klinkt wanneer op een knop wordt gedrukt) in of uit te schakelen.

USB-apparaten opladen

- Sluit de USB-stekker van een USB-apparaat (zoals uw mobiele telefoon) aan op de **5,0V – 1,0A OUTPUT** USB-laadaansluiting.



OPMERKING: De **5,0V – 1,0A OUTPUT** USB-laadaansluiting kan niet worden gebruikt om bestanden vanaf een USB-stick af te spelen. Deze aansluiting kan uitsluitend worden gebruikt om op te laden.

Resetfunctie

Houd de  knop ingedrukt om de Bluetooth-verbinding van de luidspreker te verbreken en de fabrieksinstellingen te herstellen.

Reiniging en onderhoud



WAARSCHUWING!

- Schakel het toestel altijd uit en haal de stekker uit het stopcontact voordat u het toestel schoonmaakt.
- Dompel het toestel nooit onder in water of een andere vloeistof.
- Maak het toestel nooit schoon met schuurmiddelen, metalen borstels, schuur- of metaalsponzen of scherpe voorwerpen.

- Reinig uw toestel regelmatig en houd het stofvrij om de noodzaak van reparaties te beperken en een lange levensduur van het product te garanderen.
- Maak het apparaat schoon met een droge, zachte doek. Zorg ervoor dat er geen vloeistof in het toestel terecht komt.
- Als u van plan bent het toestel langere tijd niet te gebruiken, bevelen we aan om het toestel te bewaren in de originele verpakking in een koele, droge ruimte, uit de buurt van direct zonlicht, overmatig veel vuil en stof.

Probleemoplossing

Probleem	Mogelijke oorzaak	Oplossing
Het toestel werkt niet.	<ul style="list-style-type: none"> • Het toestel is niet opgeladen. 	<ul style="list-style-type: none"> • Laad de batterij volledig op. • Zorg ervoor dat het extern apparaat waarmee u oplaadt op het lichtnet is aangesloten en/of is ingeschakeld. • Controleer of de luidspreker is ingeschakeld. • Als het toestel nog steeds niet werkt, breng het dan naar een gekwalificeerd servicecentrum.
De gebruikstijd is te kort na het opladen.	<ul style="list-style-type: none"> • De oplaadtijd is onvoldoende. 	<ul style="list-style-type: none"> • Laad de batterij volledig op zoals aangegeven in de sectie Opladen.

Probleem	Mogelijke oorzaak	Oplossing
Er is geen geluid.	<ul style="list-style-type: none">• Het volume is te laag.• De apparaten zijn verkeerd verbonden.	<ul style="list-style-type: none">• Zet het volume hoger (op uw extern apparaat of luidspreker).• Controleer in de LINE-modus (AUX) of de kabel is aangesloten en of het extern apparaat juist werkt.• Controleer de kabel bij gebruik van de microfoon, zorg dat de microfoon is ingeschakeld en dat het volume van de microfoon op de luidspreker ingeschakeld is.• Controleer in de USB-modus of er zich compatibele bestanden op de USB-geheugenstick bevinden en of deze niet beschadigd zijn. Probeer de bestanden opnieuw te laden of gebruik een andere USB-geheugenstick.

Opslag

- Haal de stekker altijd uit het stopcontact voordat u het apparaat opbergt.
- Bewaar het apparaat in een koele, droge en stofvrije ruimte, buiten het bereik van kinderen en huisdieren.
- Bewaar de verpakking en gebruik deze om uw apparaat in op te bergen wanneer u denkt het langere tijd niet te gebruiken.

¡Muchas gracias!

Muchas gracias por haber elegido nuestro producto EDENWOOD. Seleccionados, testados y recomendados por ELECTRO DEPOT, los productos de la marca EDENWOOD le aseguran una utilización sencilla, un rendimiento fiable y una calidad incuestionable.

Con este dispositivo puede estar seguro de que siempre quedará satisfecho al utilizarlo. Le damos la bienvenida a ELECTRO DEPOT.

Visite nuestra página web: www.electrodepot.es



ELECTRO DEPOT

52

ES

A

Descripción del aparato

Partes
Descripción general del producto
Uso previsto
Especificaciones
Declaración de conformidad

B

Utilización del aparato





Antes de usar el producto
Conexiones
Funcionamiento







C

Limpieza y mantenimiento

Limpieza y mantenimiento
Solución de problemas
Almacenamiento

Partes

Botón	Descripción	
A	Panel frontal del altavoz: emite sonido y luces de colores	
B	Pantalla	
C	Panel de control	
1		<p>En modo BT/USB:</p> <ul style="list-style-type: none"> • Pulse para reproducir o pausar la música <p>En modo Radio FM:</p> <ul style="list-style-type: none"> • Pulse para buscar y almacenar automáticamente todos los canales
2		<p>En modo BT/USB:</p> <p>Pulse y mantenga pulsado para conectar/desconectar el modo TWS</p> <p>En modo BT/USB/radio FM:</p> <p>Pulse para ir a la pista, archivo o emisora de radio anterior</p>
3		<p>En modo USB:</p> <p>Mantenga presionado para rebobinar una pista</p> <p>Pulse para bajar el volumen</p>
4		<ul style="list-style-type: none"> • Pulse para seleccionar: <ul style="list-style-type: none"> – Nivel de agudos (T) – Nivel de graves (B) – Volumen del micrófono (MV) – Nivel de eco del micrófono (EC) – Volumen de la guitarra (GT) • Mantenga presionado para restablecer la unidad
5		<p>En modo BT:</p> <ul style="list-style-type: none"> • Mantenga presionado para desconectar el Bluetooth <p>Pulse para subir el volumen</p>

6		En modo BT/USB/radio FM: Pulse para ir a la pista, archivo o emisora de radio siguiente
7		En modo USB: Mantenga presionado para avanzar rápidamente una pista
8		Luz indicadora de modo USB
9	TWS	Luz indicadora de modo TWS
10		<ul style="list-style-type: none"> • Cuando lo encienda por primera vez, mantenga presionado para encender la alimentación • Si el botón de alimentación está iluminado en rojo, presione para encender la alimentación • Mantenga presionado de nuevo para apagar la alimentación
11		Presione para activar o desactivar el sonido de megagraves
12		<ul style="list-style-type: none"> • Pulse para seleccionar el modo: BLUE (Bluetooth), radio FM, LINE (AUX) o USB • Mantenga presionado para activar o desactivar los sonidos de aviso
13		<ul style="list-style-type: none"> • Presione repetidamente para seleccionar 1 de los 8 programas de luz dinámica o para apagar las luces • Mantenga presionado repetidamente para seleccionar 1 de los 6 colores estáticos (C1 a C6) o el modo de cambio de color automático (AUTO)
D		Asa
E		Panel de conexiones con tapa de silicona impermeable
1	USB	Toma para memoria USB (memoria USB no incluida)
2	5.0V --- 1.0A OUTPUT	Toma de carga USB para dispositivos externos como teléfonos o tablets
3	AUDIO IN (Izquierda)	Toma para conectar AUDIO IN (LINE/AUX IN) con un cable de entrada de audio jack de 3,5 mm. (Cable no incluido)

A

Descripción del aparato

4	AUDIO OUT (Derecha)	Toma para conectar AUDIO OUT (LINE/AUX OUT) con un cable de salida de audio jack de 3,5 mm. (Cable no incluido)
5	GT IN	Toma de entrada para guitarra eléctrica (cable no incluido)
6	MIC IN	Toma de entrada de micrófono, jack de 6,35 mm (micrófono no incluido)
7	CHARGE	Luz indicadora de carga
8	100-240 VCA 50 Hz / 60 Hz	Toma de carga para el cable de carga
F		Cable de carga (incluido)

Descripción general del producto

- Desembale y retire todas las etiquetas de la unidad excepto la placa de características. Compruebe que todas las piezas estén incluidas e intactas. Si el producto estuviera dañado o defectuoso, no lo utilice y llévelo a su distribuidor o centro de servicio de postventa.
- Mantenga todo el embalaje fuera del alcance de los niños y las mascotas. Si los niños o las mascotas juegan con los materiales de embalaje, podrían correr el riesgo de sufrir accidentes.

Uso previsto

- Este producto está diseñado únicamente para un uso doméstico. No está diseñado para un uso industrial o profesional.
- Cualquier otro uso podría dañar el producto o provocar lesiones.

Especificaciones

Modelo:	10014298 - PARTY 450
Nombre de la empresa o marca registrada, número de registro comercial y dirección del fabricante:	ELECTRO DEPOT /R.C.S. 433 744 539 1 route de vendeville, 59155 Faches Thumesnil, FRANCIA
Entrada de alimentación	Máx. 100,5W
Alimentación:	100-240 VCA, 50 Hz/60 Hz
Potencia de salida:	5 V / 1,0 A (5 V / 1,5 A, Máx.)
Potencia de salida del altavoz:	RMS 120 W
Potencia en modo Apagado:	0,2 W
Tamaño/impedancia del altavoz:	8" / 4Ω x 2; 2,25" / 4Ω x 2
Relación señal-ruido:	≥ 85 dB
Voltaje de funcionamiento:	24 V
Frecuencia de funcionamiento:	24MHz
Batería recargable de iones de litio:	18,5 V / 4500 mAh (Mín.)
Tiempo de carga:	5 horas
Tiempo de reproducción:	5-6 horas a medio volumen 3 horas a todo volumen
Versión del Bluetooth®:	V5.3
Nombre del Bluetooth (BT):	EDENWOOD PARTY 450
Alcance del BT:	10 metros
Frecuencia del BT:	2402 MHz a 2480 MHz
Potencia máxima transmitida por BT:	2 dBm
Entrada AUX (toma RCA):	Conector jack de 3,5 mm
Entrada de micrófono:	Conector jack de 6,35 mm
Compatibilidad de USB:	Hasta 128 GB
Formatos de archivo compatibles:	MP3, FLAC, WMA, WAV
Dimensiones (An x Fo x Al):	347 x 319 x 750 cm
Peso:	15,5 kg ± 0,5
Rango de temperatura de funcionamiento:	-10 °C a 45 °C
Clase de protección:	Clase II

Debido a los constantes desarrollos y mejoras en el diseño de nuestros productos, es posible que se produzcan cambios en las siguientes especificaciones sin previo aviso.

Exención de responsabilidad de compatibilidad

El rendimiento inalámbrico depende de la tecnología inalámbrica Bluetooth de su dispositivo. Consulte al fabricante. ELECTRO DEPOT no se responsabilizará de ninguna pérdida ni fuga de datos resultante del uso de estos dispositivos.

**Declaración de conformidad**

En este documento, ELECTRO DEPOT declara que este equipo cumple con los requisitos esenciales y otras disposiciones relevantes de la Directiva 2014/53/UE. La declaración de conformidad se puede consultar en el siguiente sitio web: <http://www.electrodepot.fr/sav/notices/>

Antes de usar el producto



¡IMPORTANTE!

- Este altavoz contiene una batería no reemplazable.
- Antes de enchufar y encender la unidad, asegúrese de que todos los controles estén apagados o ajustados a un nivel bajo.
- Si el altavoz no funciona correctamente, puede deberse a que la carga de la batería es demasiado baja y necesita recargarse.

Carga del altavoz

1. Abra la tapa de la toma de carga.
2. Conecte el cable de carga a la toma de carga.
3. Inserte el enchufe en la toma de corriente.
 - La luz indicadora de carga se encenderá en rojo para confirmar que se está cargando.
 - Cuando cargue la batería por primera vez, hágalo hasta que esté completamente cargada (aproximadamente 5 horas).
 - Cuando la batería esté completamente cargada, la luz indicadora de carga se apagará.
 - Cuando la batería esté completamente cargada, proporciona aproximadamente 5-6 horas de funcionamiento con el volumen ajustado al 50% del nivel máximo.
 - Si la batería está baja de carga, sonará un sonido de aviso de batería baja. Cargue la batería de inmediato.



¡ADVERTENCIA!

- Desenchufe el cable de carga una vez que el altavoz se haya cargado por completo.
- Para conservar la vida útil de la batería, cárguela al menos una vez al mes, incluso cuando no la esté utilizando.

Conexiones

Conecte su dispositivo al altavoz utilizando los cables y las tomas/ranuras que se indican a continuación:

Dispositivo	Conexión	Ranura/toma del altavoz
Micrófono	Utilice un cable de micrófono con un conector de 6,35 mm (no incluido) .	MIC IN
Guitarra	Utilice un cable de guitarra con un conector de 6,35 mm (no incluido) .	GT IN

Teléfono, iPad o tablet Reproductor de MP3	Utilice un cable de entrada LINE (AUX IN) con un conector de 3,5 mm (no incluido). El otro extremo del cable deberá encajar en su dispositivo de audio.	AUDIO IN (Izquierda)
Otro altavoz	Utilice un cable estándar de 3,5 mm LINE (AUX OUT) (no incluido) para conectar la SALIDA DE AUDIO de este altavoz a la ENTRADA DE AUDIO de otro altavoz.	AUDIO OUT (Derecha)
Dispositivo de memoria USB	Conecte su memoria USB (no incluida) para reproducir archivos MP3, FLAC, WMA y WAV.	USB

**NOTA:**

- Para una mejor reproducción, asegúrese de que solo haya guardados en la memoria USB archivos de audio MP3 compatibles.
- Cuando inserte la memoria USB, los archivos guardados comenzarán a reproducirse inmediatamente.

Emparejamiento con un dispositivo Bluetooth (BT)

Para conectar este altavoz con un dispositivo Bluetooth, primero deberá emparejar el altavoz con el dispositivo.

1. Encienda el dispositivo Bluetooth (como su teléfono o tablet):
 - Vaya a los ajustes de su dispositivo.
 - Seleccione Bluetooth y enciéndalo.



NOTA: Antes de intentar conectarse con el altavoz, compruebe y elimine cualquier conexión, como el cable de entrada LINE (AUX). Asimismo, si su dispositivo Bluetooth estuvo previamente conectado a otro dispositivo, elimine dicha conexión.

2. Para encender el altavoz, mantenga presionado el botón . Si el dispositivo no se utiliza durante 15 minutos, se apagará automáticamente y las luces LED se apagarán. Mantenga presionado el botón del altavoz para volver a encender el dispositivo. Escuchará un sonido de aviso y las luces y la pantalla del altavoz se activarán. **BLUE** se mostrará cuando esté en el modo Bluetooth y la luz indicadora blanca del Bluetooth parpadeará, lo que indicará que el altavoz está buscando un dispositivo Bluetooth. [Si el altavoz ya está encendido y/o está en otro modo, presione el botón para seleccionar el modo Bluetooth].
3. Cuando el dispositivo Bluetooth muestre el nombre de Bluetooth del altavoz, **EDENWOOD PARTY 450**, seleccione el nombre y confirme la conexión. Se reproducirá un sonido para confirmar que los dispositivos se han emparejado y la luz indicadora blanca del Bluetooth permanecerá encendida.

**NOTA:**

- Si el nombre de Bluetooth del altavoz no aparece en su dispositivo Bluetooth, acerque los dispositivos entre sí. Si esto no funciona, apague los dispositivos y enciéndalos de nuevo antes de volver a iniciar el proceso de emparejamiento.
- Cuando empareje las unidades, asegúrese de que no estén separadas entre sí más de **10 metros** y que no haya obstáculos físicos entre ellas.
- Una vez haya emparejado un dispositivo, las unidades deberían recordar la conexión y ya no necesitará volver a emparejarlas.



Desconectar una conexión Bluetooth

Para desconectar la conexión Bluetooth:

- Mantenga pulsado el botón .
- Vaya al dispositivo de audio Bluetooth conectado (como su teléfono móvil) y desconéctelo.

Conectar dos altavoces (TWS)

Puede conectar dos altavoces **EDENWOOD PARTY 450** a un dispositivo de audio externo. Una vez ajustada, esta función funciona en el modo Bluetooth y el **modo USB**.

1. Coloque los altavoces a una distancia **máxima de 10 metros** entre sí (sin obstáculos).
2. Encienda los dos altavoces.
3. Asegúrese de que ninguno de los dos altavoces esté conectado a ningún otro dispositivo Bluetooth.
4. Conecte el dispositivo Bluetooth externo a través de sus ajustes de Bluetooth a uno de los altavoces (este será el altavoz principal). Se reproducirá un sonido de aviso para confirmar la conexión y la luz indicadora blanca del Bluetooth del altavoz  dejará de parpadear y permanecerá encendida.
5. En el segundo altavoz, mantenga presionado el botón  durante 3 segundos. Se reproducirá un sonido de aviso, se mostrará **SLAVE** (altavoz secundario) y la luz indicadora blanca del TWS **(TWS)** parpadeará para confirmar que está buscando el altavoz principal. Una vez que la conexión TWS se haya establecido correctamente, la luz indicadora del TWS **(TWS)** en el altavoz secundario dejará de parpadear. Solo la luz indicadora del TWS en el altavoz secundario permanecerá iluminada, mientras que la del altavoz principal no parpadeará ni se encenderá.
6. En ese momento ya podrá empezar a reproducir música a través de ambos altavoces.

Para desconectar el modo TWS, mantenga presionado el botón  en cualquiera de los altavoces. La luz indicadora del TWS se apagará.

**NOTA:**

- Puede conectar los dos altavoces cuando esté en el modo Bluetooth y USB.
- Si apaga los altavoces, se eliminará la conexión TWS. Cuando vuelva a encender la unidad, tendrá que volver a emparejar los altavoces para utilizar la función TWS.
- Solo puede conectar un altavoz **EDENWOOD PARTY 450** con otro altavoz **EDENWOOD PARTY 450**. No puede emparejar el altavoz **EDENWOOD PARTY 450** con otros modelos o marcas de altavoces que tengan la función TWS.
- Si desea establecer una conexión TWS con un altavoz distinto, elimine las conexiones anteriores antes de intentar conectar con el nuevo altavoz.
- Si no puede conectar correctamente los dos altavoces, apáguelos y comience de nuevo el proceso de conexión.

Funcionamiento

**¡ADVERTENCIA!**

Antes de enchufar y encender el sistema de altavoces, asegúrese de que todos los controles estén apagados o ajustados a un nivel bajo.

**NOTA:**

- Puede usar el altavoz mientras se está cargando, pero si la carga de la batería es demasiado baja, el rendimiento del altavoz puede ser insuficiente. Usar un ajuste de volumen bajo ayudará a mejorar el sonido.
- Para garantizar una excelente calidad del sonido, le recomendamos que desconecte el cable de carga del altavoz una vez se haya completado la carga.

Reproducción de música

7. Para encender el altavoz, mantenga presionado el botón . Si el dispositivo no se utiliza durante 15 minutos, se apagará automáticamente y las luces LED se apagarán. Mantenga presionado el botón del altavoz para volver a encender el dispositivo. Escuchará un sonido de aviso y las luces y la pantalla del altavoz se activarán.
8. Configure su conexión (como se detalla anteriormente).









NOTA: Si el aparato no se utiliza durante 15 minutos, se apagará automáticamente. Para volver a encenderlo, mantenga presionado el botón .

9. Conéctese a su fuente de audio tal y como se describe en el apartado **Conexiones**.
10. Para seleccionar la fuente de reproducción, pulse repetidamente el botón : BLUE (Bluetooth), FM, LINE (AUX) o USB. Sonará una melodía cada vez que pase a un nuevo modo.

**NOTA:**

- Cuando conecte una memoria USB, el altavoz entrará inmediatamente en este modo y empezará a reproducir la música. La luz indicadora USB  se enciende cuando se está utilizando el modo USB.
- Asegúrese de que ha subido el volumen tanto en el altavoz como en el dispositivo externo al que esté conectado.

11. Para controlar la reproducción del sonido, puede usar los controles de su dispositivo externo (si están disponibles) o los siguientes botones del altavoz:

Botón	Modo	Acción
	Bluetooth/USB	Púselo para reproducir o pausar la pista o el archivo.
	TWS	Manténgalo presionado para conectar/desconectar el modo TWS.
	Bluetooth/USB/FM	Pulse para ir a la pista, archivo o emisora de radio anterior.
	USB	Mantenga presionado para rebobinar una pista.
	Bluetooth/USB/FM	Pulse para ir a la pista, archivo o emisora de radio siguiente.
	USB	Mantenga presionado para avanzar rápidamente una pista.
	Todos los modos	Púselo para subir/bajar el volumen. El rango es de V 00 a V32 .
	Todos los modos	<p>Púselo repetidamente para seleccionar uno de los siguientes ajustes:</p> <p>Nivel de agudos (rango de T -09 a T 09)</p> <p>Nivel de graves (rango de B -09 a B 09)</p> <p>Volumen del micrófono (rango de MV00 a MV10)</p> <p>Nivel de eco del micrófono (rango de EC00 a EC10)</p> <p>Volumen de la guitarra (rango de GT00 a GT10)</p> <p>Cuando haya seleccionado un ajuste del menú, utilice los botones  para cambiar el ajuste.</p>



Todos los modos

Presione para activar (**B—ON**) o desactivar (**B—OFF**) el sonido de megagraves.



NOTA: La reproducción de LINE (AUX) solo se puede controlar con un dispositivo externo, como su teléfono móvil o tablet; a menos que la función se especifique en la tabla anterior.

12. Para apagar el altavoz, mantenga presionado el botón

Radio FM

- Pulse repetidamente el botón para seleccionar el modo de radio FM. La pantalla mostrará **FM**.
- Pulse el botón para buscar emisoras (canales) automáticamente.
- Una vez guardadas las emisoras (canales), en el modo radio FM, pulse el botón o para ir a la emisora (canal) anterior o siguiente.
- También puede mantener pulsados los botones o para buscar manualmente una emisora (canal).



NOTA: El número de emisoras guardadas (canales) dependerá de la recepción en su zona.

Uso del micrófono

Puede conectar un micrófono para cantar karaoke o crear un sistema de altavoces para comunicarse con un gran público.

1. Conecte el micrófono (**no incluido**) al altavoz mediante un cable de micrófono (**no incluido**).
2. Encienda el altavoz.
3. Pulse el botón repetidamente para seleccionar el volumen del micrófono (**MV**) y luego pulse los botones / para cambiar el volumen de **MV00** a **MV10**.
4. Pulse el botón repetidamente para seleccionar el eco del micrófono (**EC**) y luego pulse los botones / para cambiar el nivel de eco de **EC00** a **EC10**.
5. Cuando haya terminado de usar el micrófono, desenchufe el cable del altavoz.



NOTA: Puede utilizar el micrófono en todos los modos.

Luces dinámicas LED

- Pulse el botón repetidamente para seleccionar 1 de los 8 programas de luz dinámica (**LED1** a **LED8**) o para apagar las luces (**OFF**).
- Mantenga pulsado el botón repetidamente para seleccionar 1 de los 6 colores estáticos (**C1** a **C6**) o el modo de cambio de color automático (**AUTO**):

Pantalla	Color
C1	Rojo
C2	Amarillo
C3	Verde
C4	Turquesa
C5	Azul oscuro
C6	Morado
AUTO	El color cambia automáticamente



NOTA: La música deberá estar reproduciéndose cuando cambie el modo de programa de luz dinámica o de color estático. Si se pausa la música, **450** se mostrará en la pantalla.

Activar o desactivar los sonidos de aviso

Mantenga presionado el botón  para activar o desactivar los sonidos de aviso (el pitido que emite cuando se presiona un botón).

Carga de dispositivos USB

- Conecte el conector USB de un dispositivo USB (como su teléfono móvil) a la toma de carga USB **5.0V – 1.0A OUTPUT**.



NOTA: La toma de carga USB **5.0V – 1.0A OUTPUT** no se puede utilizar para reproducir archivos USB. Solo se puede utilizar para cargar.

Función de restablecimiento

Mantenga presionado el botón  para desconectar la conexión Bluetooth del altavoz y restaurar los ajustes predeterminados.

Limpieza y mantenimiento



¡ADVERTENCIA!

- Siempre apague y desenchufe la unidad de la toma de corriente antes de limpiarla.
- Nunca sumerja la unidad en el agua ni en ningún otro líquido.
- Cuando limpie la unidad, nunca utilice productos abrasivos, cepillos metálicos, estropajos convencionales o metálicos ni utensilios afilados.

- Limpie periódicamente su unidad y manténgala libre de polvo para reducir la necesidad de reparaciones y garantizar la longevidad del producto.
- Limpie la unidad con un paño seco y suave. Asegúrese de que no entre líquido en el interior de la unidad.
- Si no va a utilizar la unidad durante un periodo prolongado de tiempo, le recomendamos que la guarde en su embalaje original en un lugar fresco y seco, alejada de la luz solar directa, la suciedad excesiva y el polvo.

Solución de problemas

Problema	Posible causa	Solución
El aparato no funciona.	<ul style="list-style-type: none"> • La unidad no está cargada. 	<ul style="list-style-type: none"> • Cargue completamente la batería. • Asegúrese de que el dispositivo externo desde el que está cargando esté conectado a la toma de corriente y/o esté encendido. • Compruebe que el altavoz esté encendido. • Si la unidad sigue sin funcionar, llévela a un proveedor de servicio técnico cualificado.

Problema	Posible causa	Solución
El tiempo de uso es demasiado corto después de la carga.	<ul style="list-style-type: none"> • El tiempo de carga es insuficiente. 	<ul style="list-style-type: none"> • Cargue la batería completamente tal y como se indica en el apartado de carga.
No hay sonido.	<ul style="list-style-type: none"> • El volumen es demasiado bajo. • Los dispositivos no están correctamente conectados. 	<ul style="list-style-type: none"> • Suba el volumen (en su dispositivo externo o altavoz). • En el modo LINE (AUX), compruebe que el cable esté conectado y que el dispositivo externo esté funcionando correctamente. • Cuando utilice el micrófono, compruebe el cable, asegúrese de que el micrófono esté encendido y que se haya subido el volumen del micrófono en el altavoz. • En el modo USB, asegúrese de que haya archivos compatibles en la memoria USB y que no estén dañados. Intente volver a cargar los archivos o utilice otra memoria USB.

Almacenamiento

- Desenchufe siempre el aparato antes de guardarlo.
- Guarde el aparato en un lugar fresco, seco y libre de polvo, y fuera del alcance de los niños y los animales de compañía.
- Conserve el embalaje y utilícelo para guardar su unidad cuando no la utilice durante un período prolongado de tiempo.





WARRANTY CONDITIONS

EN

This product is guaranteed against faults caused by defects in manufacturing or the materials used for a period of two years, starting from the date of purchase.* This warranty does not cover defects or damage caused by failure to install the device correctly, incorrect use of the product, or excessive wear and tear.

*proof of purchase required.

CONDITION DE GARANTIE

FR

Ce produit est garanti pour une période de 2 ans à partir de la date d'achat*, contre toute défaillance résultant d'un vice de fabrication ou de matériau. Cette garantie ne couvre pas les vices ou les dommages résultant d'une mauvaise installation, d'une utilisation incorrecte ou de l'usure anormale du produit.

*sur présentation du ticket de caisse.

GARANTIEVOORWAARDEN

NL

Dit product wordt gegarandeerd voor een periode van 2 jaar vanaf de aankoopdatum*, voor elke storing die het gevolg is van een fabricagefout of het materiaal. Gebreken of schade door slechte installatie, onjuist gebruik of abnormale slijtage van het product worden niet gedekt door deze garantie.

*op vertoon van kassabon.

CONDICIONES DE GARANTÍA

ES

El certificado de garantía de este producto tiene una duración de 3 años a partir de la fecha de compra* que se limita a los defectos de fabricación y averías del material. Se excluyen de la garantía deficiencias o daños originados por una mala instalación, errores en la manipulación o por un uso inadecuado.

*previa presentación del comprobante de compra.

ELECTRO DEPOT

1 route de Vendeville

59155 FACHES-THUMESNIL - FRANCE

productsupport@contact.electrodepot.fr

