

**Fridge-freezer**  
**Réfrigérateur - congélateur**  
**Koelvrieskast**  
**Frigorífico - congelador**

10014862 - 4D 421 C X742C

INSTRUCTIONS FOR USE	.....02
CONSIGNES D'UTILISATION	.....18
GEBRUIKSAANWIJZINGEN	.....34
INSTRUCCIONES DE USO	.....50

**VALBERG**

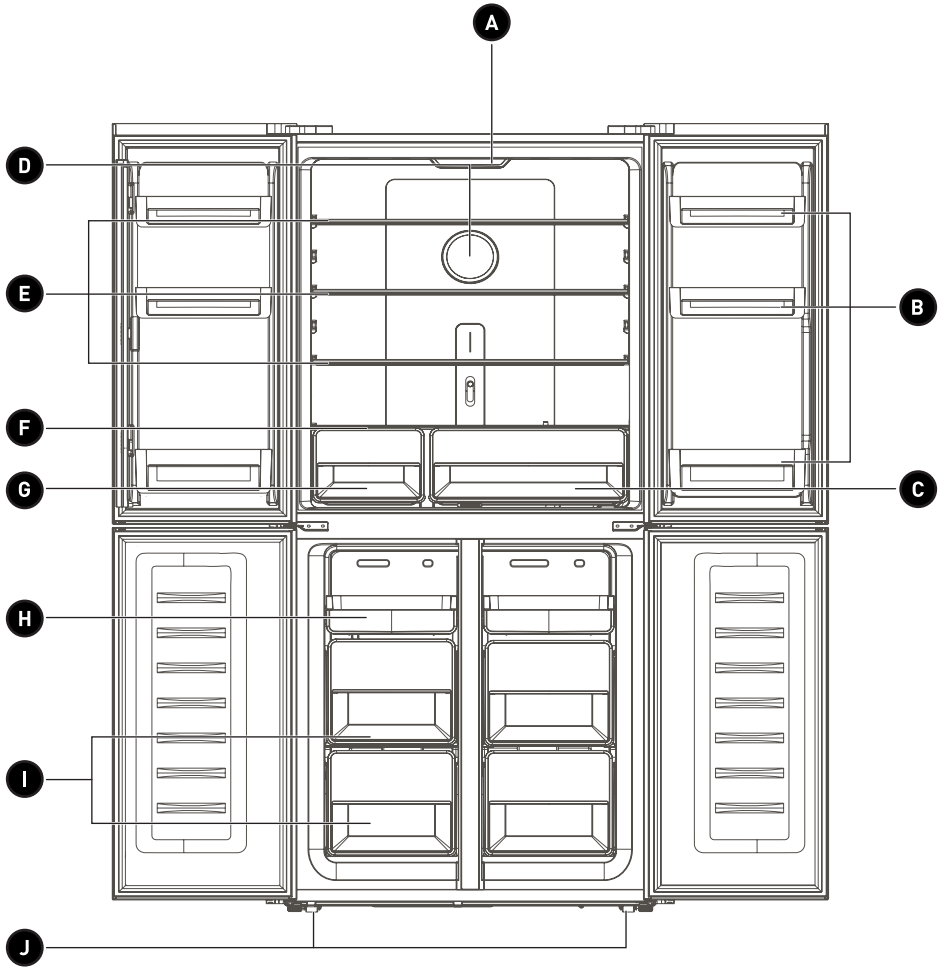



# Thank you!

Thank you for choosing this VALBERG product. VALBERG products are chosen, tested, and recommended by ELECTRO DEPOT, so you can be sure you are getting a top-quality, easy-to-use product that won't let you down.

We're confident your new device will be a pleasure to use every day!

Welcome to ELECTRO DEPOT.



**ELECTRO DEPOT**

# Table of Contents

**A**

**Product overview**

Parts

---

**B**

**Product usage**

Installation  
Daily use  
Useful tips and tricks

---

**C**

**Cleaning and  
maintenance**

Cleaning and maintenance  
Repair  
Troubleshooting

## Parts

**A** LED Lamp

**B** Door shelf

**C** Fruit and vegetable drawer

**D** Antibacterial and deodorant module

**E** Refrigerator shelves

**F** Crisper drawer lid

**G** Highly perishable food storage drawer

**H** Pull-out shelf

**I** Freezing tray

**J** Adjustable legs



**Note:** Above picture is for reference only. Real appliance probably is different.

## Installation

### Space required

- Select a location that is not directly exposed to sunlight.
- Select a location with enough space to easily open the doors of the appliance.
- Select a location where the ground is horizontal (or almost).
- Leave sufficient space to install the unit on a level surface.
- Leave an empty space on the right, left, behind and above the appliance during installation. This will help reduce power consumption and your electricity bills.

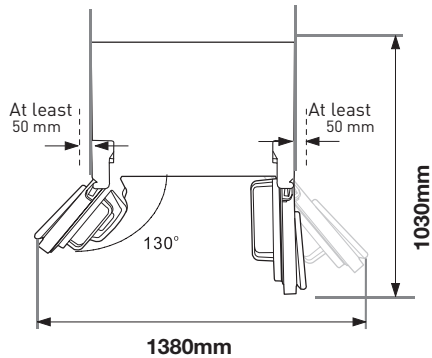
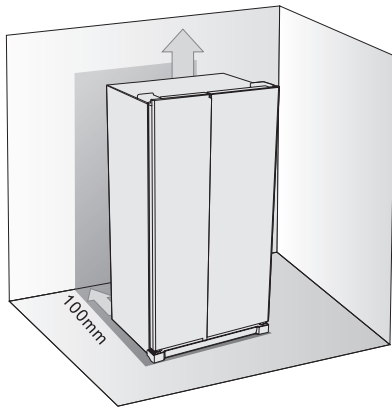

### Anchoring and levelling the appliance

- To do this adjust the two levelling feet at front of the unit.

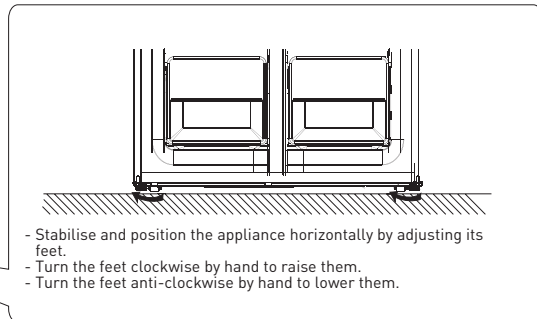
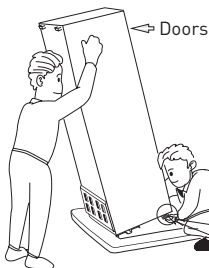

**Level doors**

After transportation or door balconies are loaded by food or beverage, upper two doors may not be aligned. There are 3 C type washers which are used to adjust doors. Please follow below process to level doors.

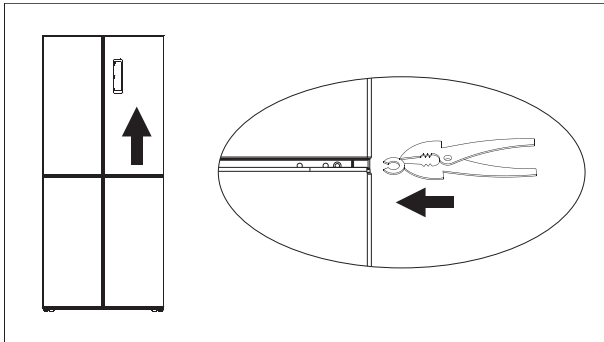

1. Before check alignment of doors, please make sure appliance stand levelly.
2. If top of upper two doors looks not in a line, please slightly lift lower door and insert a pieces of C type washer by a clip between bottom of door and middle hinge.

**Warning!**

- Please be careful to avoid fingers are clipped by door. Please use tool.
- Please keep C type washers far away children to avoid them are swallowed by children. They are small parts.

**Positioning**

Install this appliance at a location where the ambient temperature corresponds to the climate class indicated on the rating plate of the appliance:

**Location**

The appliance should be installed away from heat sources, e.g. radiators, boilers, direct sunlight, etc. Make sure that air can circulate freely around the back of the appliance. To ensure optimum performance, if the appliance is positioned under a protruding wall unit, the minimum distance between the top of the appliance and the wall unit should be at least 100 mm. However, ideally the appliance should not be placed under a protruding wall unit. Precise horizontal alignment is enabled by one or more adjustable feet under the appliance.



**Warning!** It is possible to unplug the appliance from the mains socket. The plug must therefore be easily accessible after installation.

### Electrical connection

Before plugging in, ensure that the voltage and frequency shown on the rating plate correspond to your domestic power supply. This appliance must be earthed. The power cord plug has an earthing contact. If the household electrical outlet is not earthed, connect the appliance to a separate earthed circuit conforming to current regulations. For this consult a qualified electrician.

The manufacturer declines all responsibility if the above safety precautions are not observed. This appliance complies with European regulations.

## Daily use

### Using the control panel

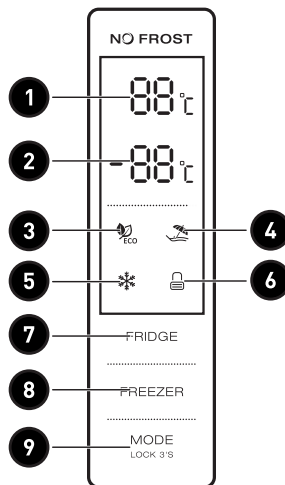

### LED display

- 1 Temperature of the refrigerator compartment

---

- 2 Temperature of the freezer compartment

---

- 3 ECO mode

---

- 4 Holiday mode

---

- 5 Super mode

---

- 6 Locked / Unlocked

## Button functions

- 7 Temperature button of the refrigerator compartment

---

- 8 Temperature button of the freezer compartment

---

- 9 Mode / Lock / Unlock

## Conditions of use

- The control panel is fully switched on for 3 s, then the appliance operates with the settings (mode and temperature) before it was switched off. The system is automatically locked 25 s after the last operation on a button. The panel lighting goes out 120 s after the last operation.
- The temperatures of the refrigeration and freezer compartments are shown on the display.

## Screen

- The panel lights up for 2 minutes when the refrigerator or freezer compartment door is opened (only one door signal is detected at a time).
- The panel lights up when a button is pressed and turns off 2 minutes after the last operation.
- Display during normal use.
- Temperature button of the refrigerator compartment: Indicates the temperature of the current setting.
- Temperature button of the freezer compartment: Indicates the temperature of the current setting.

## Button functions

### Temperature button of the refrigerator compartment

- Temperature button of the refrigerator compartment: This button works in User mode and Super mode. After pressing the refrigerator compartment temperature button, it flashes. Press this button several times to successively adjust the temperature in the following order: 2 °C, 3 °C, 4 °C, 5 °C, 6 °C, 7 °C, 8 °C. After that, the light flashes for 5 s to indicate that the temperature setting is validated.

### Temperature button of the freezer compartment

- Temperature button of the freezer compartment: This button works in User mode and Holiday mode. After pressing the refrigerator compartment temperature button, it flashes. Press this button several times to successively adjust the temperature between -14 °C and -22 °C. After that, the light flashes for 5 s to indicate that the temperature setting is validated.

## Mode / Lock / Unlock

- Press this button several times to select the operating mode of the appliance in the following order: ECO, Holiday, Super, User. The light flashes for 5 s to indicate that the setting is validated.
- Press and hold to enter / exit lock mode
  - Unlock: In the lock mode, press for 3s. There is a beep and all the buttons are unlocked.
  - Lock: In the unlock mode, press for 3s. There is a beep and all the buttons are locked.

**Press the buttons**

- There is a short beep each time a button is pressed.
- The buttons are only functional in the unlock mode.

**Locking of functions**

- After 25 s without any action on your part, the display will automatically lock.

**ECO mode**

- Press on the mode button to select ECO mode, the ECO icon stays on after flashing for 5 s. In ECO mode, your appliance automatically sets the fridge temperature and freezer temperature according to environmental temperature to save energy. These temperatures cannot be changed with the refrigerator and freezer compartment temperature buttons, and the ECO icon will flash three times to indicate this.

**Exit ECO mode:**

- Press the mode button again to exit ECO mode. ECO mode is exited 5 s after selecting another mode.

**Holiday mode**

- Press the mode button to select Holiday mode, the icon flashes for 5s, then it stays on, indicating that Holiday mode is activated. The temperature of the refrigerator compartment is fixed at 17 °C. The corresponding button does not allow you to modify it and the Holiday icon flashes three times to indicate this.
- Exit Holiday mode: Press the mode button again to exit Holiday mode. Holiday mode is exited 5 s after selecting another mode.

**Super Freeze Mode**

- Select this mode. The icon flashes for 5s, then it stays on, indicating that Super Freeze mode is activated.
- Super Freeze mode:
- The freezer compartment temperature cannot be adjusted with the corresponding button and the corresponding icon flashes three times to indicate this.
- Exit Super Freeze mode: depending on one of the following conditions.
  - You manually exit Super Freeze mode.
  - After 50 hours of operation in Super Freeze mode.
- The appliance returns to the mode preceding the use of Super Freeze mode.

**First use**

- Cleaning the inside of the appliance Before using the appliance for the first time, wash the inside of the appliance and all internal accessories with lukewarm water and a little neutral soap to remove the odour typical of new appliances / accessories, then dry them completely.

**Important!**

Do not use detergents or abrasive powders, as these will damage the finish.

**Daily use**

## Freezing fresh food

- The freezer compartment is suitable for freezing fresh food and storing frozen and deep-frozen food for a long time.
- Place the fresh food to be frozen in the lower compartment.
- The maximum amount of food that can be frozen in 24 hours is specified on the rating plate.
- The freezing process lasts 24 hours. Do not add any other food to be frozen during this period.

**Storing frozen food**

- When switching on for the first time or after a period of non-use, let the appliance run for at least 2 hours at maximum settings before putting food in its compartments.

**Important!**

In the event of accidental thawing, for example if the power has been turned off for longer than the "temperature rise" time indicated in the technical specifications, the thawed food should be eaten quickly or cooked immediately and then refrozen (after being cooked).

**Thawing**

Before eating, frozen or deep-frozen foods can be thawed in the refrigerator compartment or at room temperature depending on the time available for this operation.

Small foods can even be cooked while still frozen and straight out of the freezer. In this case, cooking will take longer.

**Description of defrosting**

The fridge-freezer combination is automatically defrosted.

**Useful tips and tricks****Freezing tips**

To get the most out of the freezing process, take note of the following important tips:

- The maximum amount of food that can be frozen in 24 hours is specified on the rating plate.
- The freezing process takes 24 hours. No other food to be frozen should be added during this period.
- Freeze only fresh, excellent quality and perfectly cleaned food.
- Divide the food into small portions that can be quickly and completely frozen, so that only the required quantities can be thawed later.
- Wrap food in aluminium foil or polyethylene film, and check that the packages are airtight.
- Do not leave fresh and thawed food in contact with already frozen food to avoid an increase in the temperature of the frozen food.
- Lean foods keep better and longer than fatty foods. Salt reduces the storage time of food.
- Ice cubes, if consumed immediately after removing from the freezer compartment, can cause skin burn due to the cold.

- It is advisable to indicate the date of freezing on each individual package to allow you to know its storage time.

### Frozen food storage tips

To obtain the best performance from this appliance, you should:

- Check that frozen foods sold in stores are properly stored by the retailer.
- Be sure to transfer frozen foods from the shop to your freezer as quickly as possible.
- Do not open the door frequently or leave it open longer than absolutely necessary.
- Once defrosted, foods deteriorate rapidly and must not be re-frozen.
- Do not exceed the storage time indicated by the food manufacturers.

### Fresh food storage tips

For top performance:

- Do not store hot food or evaporating liquids in the refrigerator.
- Cover or wrap foods, especially foods with a strong odour.

### Refrigeration tips

Useful tips:

- Preserving food (all types): Wrap it in polythene bags and place it on the glass shelves above the vegetable drawer.
- For your safety, store it for a maximum of one or two days.
- Cooked food, cold dishes, etc. : It must be covered and can be placed on any shelf.
- Fruit and vegetables: They should be thoroughly cleaned and placed in the special drawers provided.
- Butter and cheese: They should be placed in special airtight containers or wrapped in aluminium foil or polythene bags to exclude as much air as possible.
- Bottles of milk: They must be closed and placed in the door shelves.
- Bananas, potatoes, onions and garlic: if they are not wrapped, they should not be stored in the refrigerator.

### Temperature setting of the Crisper and Fresh Zone

- The temperature in this zone can be set according to the type of food to be stored.
- When the button is set to the **2** position, this area can be used as a fruit and vegetable drawer and it maintains the correct temperature and humidity.
- When the button is set to the **1** position, it is suitable for short-term storage of fish or other fresh foods. Food is kept fresh, but not frozen, making it the best choice for keeping food fresh.
- Advice: When you choose the **1** function, it is recommended to set the temperature of the refrigerator to less than 4 °C and not keep the food for more than 3 days in order to preserve its freshness as much as possible.

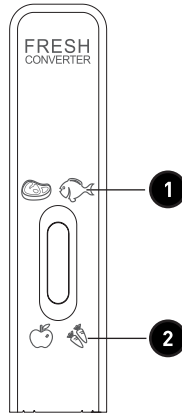

### Humidity setting of the Crisper drawer

- When the button is set to the ❶ position, the humidity of the crisper drawer is high, which is suitable for storing vegetables.
- When the button is set to the ❷ position, the humidity in the crisper drawer is lower, which is suitable for storing fruit.

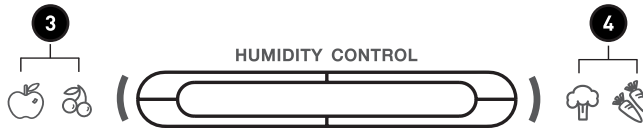

### Temperature setting recommendation

Thermostat setting for ambient T°C : NORMAL $\approx +24^{\circ}\text{C}$ ( $\pm 4^{\circ}\text{C}$ )	3°C/-19°C
Thermostat setting for ambient T°C : COLD $\approx +16^{\circ}\text{C}$ ( $\pm 4^{\circ}\text{C}$ )	3°C/-19°C
Thermostat setting for ambient T°C : HOT $\approx +32^{\circ}\text{C}$ ( $\pm 4^{\circ}\text{C}$ )	3°C/-19°C

### Door Open Alarm

- If the door keeps open 60 seconds, periodical alarm will be arisen until the door is close.
- Please note if the fridge and freezer door keep open at the same angle, the alarm will not be arisen!

## Cleaning and maintenance

To ensure hygiene, the interior of the appliance and the internal accessories must be cleaned regularly.



### Please note!

The appliance should not be plugged into an electrical outlet while cleaning. Danger of electric shock! Before cleaning the appliance, switch it off and unplug it from the outlet, or switch it off and disconnect the fuse or circuit breaker. Never clean the appliance with a steam cleaner. Moisture could build up in the electrical components - Danger of electric shock! Hot steam can damage plastic parts. The appliance must be dry before it is switched back on.



### Important!

Essential oils and organic solvents can deteriorate plastic parts, for example lemon juice, juice from orange peels, butyric acid, or cleaners containing acetic acid.

- Make sure that no substance of this type comes into contact with any part of the appliance.
- Do not use any abrasive cleaners.
- Remove the food from the freezer. Store it in a cool, well-covered place.
- Switch the appliance off and unplug it from the outlet, or switch it off and disconnect the fuse or circuit breaker.
- Clean the appliance and the interior accessories with a cloth and lukewarm water. After cleaning them with clean water, dry them with a cloth.
- Once all the parts are dry, switch the appliance back on.

## Repair



### Please note!

Before repairing, disconnect the appliance from the mains. Only a qualified electrician or a competent person should perform the repair operations not indicated in this user manual. Important! The appliance can make certain noises during normal operation (compressor, refrigerant circulation).

## Changing the Light

- This product contains a light source of energy efficiency class G on top of the fridge compartment.
- This product contains a light source of energy efficiency class exemption on back of the fridge air duct.
- Light source in this product can only be replaced by qualified professionals. Please contact after-sales service if the light source fails.
- The light source shall be removed at the end of the product's useful life, with sorting and recycling done separately.

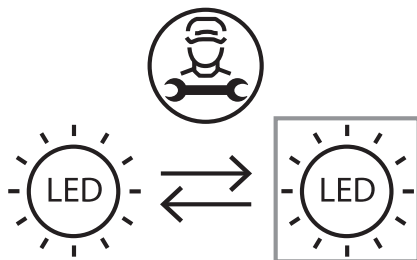

## “COLD ZONE” indicator



The symbol opposite is found on your refrigerator.

It clearly indicates the coldest zone in your appliance, where the temperature is lower than or equal to +4°C.

A temperature gauge in this zone helps you check your refrigerator's settings.



Thermostat setting



Correct temperature

## Troubleshooting

Problem	Possible Cause	Solution
The appliance does not work	<ul style="list-style-type: none"> <li>• The electric plug is not connected properly or at all.</li> <li>• The fuse has blown or is defective.</li> <li>• The mains outlet is defective.</li> </ul>	<ul style="list-style-type: none"> <li>• Connect the electric plug.</li> <li>• Check the fuse, replace it if necessary.</li> <li>• Mains outlet malfunctions are to be repaired by an electrician.</li> </ul>
The appliance excessively refrigerates or freezes.	<ul style="list-style-type: none"> <li>• The temperature is set too low or the appliance is operating in <b>SUPER</b> mode.</li> </ul>	<ul style="list-style-type: none"> <li>• Temporarily set the temperature to a higher temperature.</li> </ul>
The food is not frozen enough.	<ul style="list-style-type: none"> <li>• The temperature is not properly set.</li> <li>• The door has been left open for a long time.</li> <li>• A large quantity of warm food has been placed in the appliance within the last 24 hours.</li> <li>• The appliance is near a heat source.</li> </ul>	<ul style="list-style-type: none"> <li>• See the chapter on the initial temperature setting.</li> <li>• Open the door only for the necessary time.</li> <li>• Temporarily set the temperature to a cooler temperature.</li> <li>• See the chapter on the choice of Installation location.</li> </ul>
There is a heavy build-up of frost on the door seal.	<ul style="list-style-type: none"> <li>• The door seal is not airtight.</li> </ul>	<ul style="list-style-type: none"> <li>• Carefully warm the leaking areas of the door seal with a hair dryer on the cold setting. At the same time, change the shape of the heated door seal by hand so that it sits properly.</li> </ul>

Problem	Possible Cause	Solution
Unusual noises	<ul style="list-style-type: none"> <li>• The appliance is not level.</li> <li>• The appliance is touching the wall or other objects.</li> <li>• A component (for example a pipe) on the back of the appliance is touching another part of the appliance or the wall.</li> </ul>	<ul style="list-style-type: none"> <li>• Adjust the feet again.</li> <li>• Move the appliance slightly.</li> <li>• If necessary, gently bend the component to release it.</li> </ul>
There is water on the floor.	<ul style="list-style-type: none"> <li>• The water drainage hole is clogged.</li> </ul>	<ul style="list-style-type: none"> <li>• See the "Cleaning and maintenance" chapter.</li> </ul>

If the malfunction reappears, contact a repair centre.

This information is necessary in order to be able to help you quickly and correctly. Enter the required information here (see rating plate).



# Merci !

Merci d'avoir choisi ce produit VALBERG.  
Choisis, testés et recommandés par ELECTRO DEPOT,  
les produits de la marque VALBERG vous assurent  
une utilisation simple, une performance fiable et  
une qualité irréprochable.  
Grâce à cet appareil, vous savez que chaque utilisation  
vous apportera satisfaction.

Bienvenue chez ELECTRO DEPOT.

Visitez notre site Internet : [www.electrodepot.fr](http://www.electrodepot.fr)  
[www.electrodepot.be](http://www.electrodepot.be)

**VOTRE AVIS COMPTE !**



**PARTAGEZ  
VOTRE EXPERIENCE  
SUR LES PRODUITS**

Parce que votre satisfaction est notre priorité, nous vous proposons  
de donner votre avis sur ce produit. Il sera transmis et analysé par  
nos équipes afin d'améliorer continuellement le produit.

**Donnez votre avis sur <http://www.electrodepot.fr/avis-client>**



**ELECTRO DEPOT**

18

FR

# Table des matières

## **A** Aperçu de l'appareil

Pièces

---

## **B** Utilisation de l'appareil

Installation  
Usage quotidien  
Conseils et astuces utiles

---

## **C** Nettoyage et entretien

Nettoyage et entretien  
Dépannage  
Guide de dépannage

Les notices sont aussi disponibles sur le site  
<http://www.electrodepot.fr/sav/notices/>  
<http://www.electrodepot.be/fr/sav/notices>

## Pièces

**A** Lampe LED

**B** Balconnet de porte

**C** Bac fruits et légumes

**D** Module antibactérien et désodorisant

**E** Clayettes de réfrigérateur

**F** Couvercle de bac Crisper

**G** Bac de conservation des denrées hautement périssables

**H** Plateau coulissant

**I** Tiroir de congélation

**J** Pieds réglables



**Remarque :** L'illustration ci-dessus est seulement une référence. L'appareil peut différer de l'image.

## Installation

### Espace requis

- Sélectionnez un emplacement non directement exposé à la lumière du soleil.
- Sélectionnez un emplacement offrant suffisamment d'espace pour pouvoir ouvrir facilement les portes de l'appareil.
- Sélectionnez un emplacement où le sol est horizontal (ou quasiment horizontal).
- Prévoyez un espace suffisant pour installer l'appareil sur une surface plane.
- Laissez une espace vide à droite, à gauche, derrière et au-dessus de l'appareil lors de l'installation. Cela aidera à réduire la consommation électrique et vos factures d'électricité.

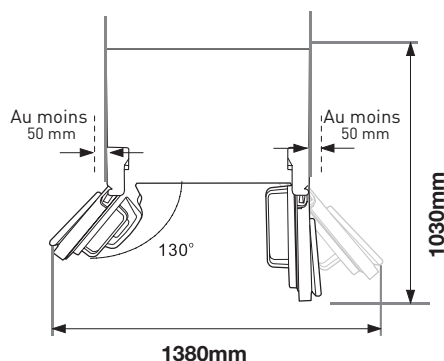
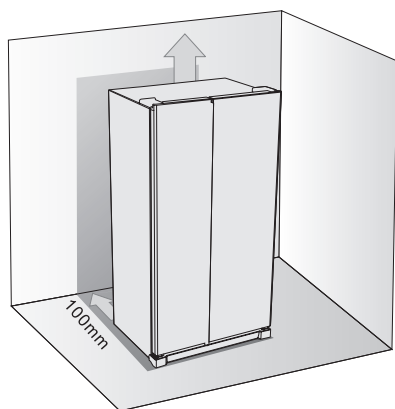

### Ancrage et mise à l'horizontale de l'appareil

- Pour mettre l'appareil à niveau, ajustez les deux pieds de réglage à l'avant de l'appareil.

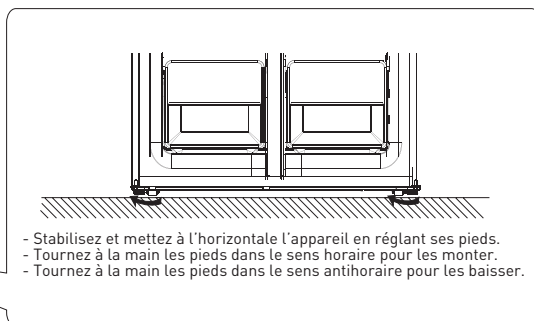
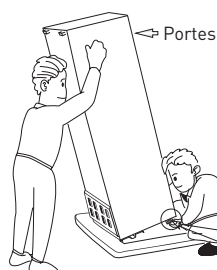

### Mise à niveau des portes

Après le transport ou lorsque des aliments ou boissons sont placés sur les balconnets de porte, les deux portes du haut peuvent ne plus être alignées. Vous pouvez utiliser les 3 rondelles de type C pour ajuster la position des portes. Veuillez suivre les étapes ci-dessous pour mettre les portes à niveau.



1. Avant de vérifier l'alignement des portes, veuillez vous assurer que l'appareil est à niveau.
2. Si les sommets des deux portes du haut ne sont pas alignés, soulevez légèrement la porte du bas et insérez une rondelle de type C en la clipsant entre le bas de la porte et la charnière centrale.

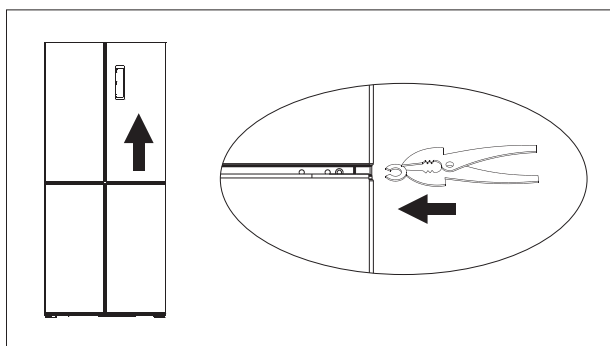

#### Avertissement !

- Veillez à éviter de vous coincer les doigts dans la porte. Veuillez utiliser un outil.
- Gardez les rondelles de type C hors de portée des enfants pour éviter tout risque d'ingestion. Ce sont de petites pièces.

### Positionnement

Installez cet appareil dans un endroit où la température ambiante correspond à la classe climatique indiquée sur la plaque signalétique de l'appareil.

### Emplacement

L'appareil doit être installé éloigné des sources de chaleur, par exemple les radiateurs, les chaudières, la lumière directe du soleil, etc. Veillez à ce que l'air puisse circuler librement tout autour de l'arrière de l'appareil. Pour garantir des performances optimales, si l'appareil est positionné sous une unité murale saillante, la distance minimale entre le haut de l'appareil et l'unité murale doit être d'au moins 100 mm. Néanmoins, idéalement l'appareil ne doit pas être placé sous une unité murale saillante. La mise à l'horizontale précise est permise par un ou plusieurs pieds réglables sous l'appareil.



**Avertissement !** Il est possible de débrancher l'appareil de la prise secteur. La fiche doit donc être facilement accessible après l'installation.

### Branchement électrique

Avant de brancher l'appareil, vérifiez que la tension et la fréquence indiquées sur la plaque signalétique correspondent à celles de votre réseau électrique domestique. Cet appareil doit être mis à la terre. La fiche du cordon d'alimentation comporte un contact de mise à la terre. Si la prise électrique domestique n'est pas mise à la terre, branchez l'appareil sur un circuit de terre séparé conforme aux réglementations actuelles, pour cela consultez un électricien qualifié.

Le fabricant décline toute responsabilité si les précautions de sécurité susmentionnées ne sont pas respectées. Cet appareil est conforme aux directives européennes.

## Usage quotidien

### Utiliser le panneau de contrôle

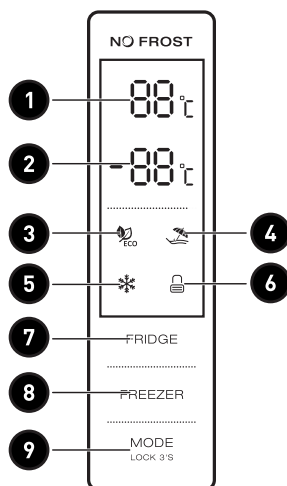

### Affichage LED

- 1** Température du compartiment de réfrigération

---

- 2** Température du compartiment de congélation

---

- 3** Mode ECO

---

---

4 Mode Vacances

---

5 Mode Super

---

6 Verrouillé / Déverrouillé

### Fonctions des boutons

7 Bouton de la température du compartiment de réfrigération

---

8 Bouton de la température du compartiment de congélation

---

9 Mode / Verrouillage / Déverrouillage

### Conditions d'utilisation

- Le panneau de contrôle s'allume entièrement pendant 3 s, puis l'appareil fonctionne avec les réglages (mode et température) précédant son extinction. Le système se verrouille automatiquement 25 s après la dernière opération sur un bouton. L'éclairage du panneau s'éteint 120 s après la dernière opération sur un bouton.
- Les températures des compartiments de réfrigération et de congélation s'affichent sur l'écran.

### Écran

- Le panneau s'allume pendant 2 minutes quand la porte du compartiment de réfrigération ou de congélation est ouverte (un seul signal de porte est détecté à la fois).
- Le panneau s'allume quand un bouton est appuyé et il s'éteint 2 minutes après la dernière opération.
- Affichage pendant l'utilisation normale.
- Affichage de la température du compartiment de réfrigération : indique la température du réglage actuel.
- Affichage de la température du compartiment de congélation : indique la température du réglage actuel.

### Fonctions des boutons

#### Bouton de la température du compartiment de réfrigération

- Affichage de la température du compartiment de réfrigération : Ce bouton fonctionne dans le mode Utilisateur et dans le mode Super. Après avoir appuyé sur le bouton de la température du compartiment de réfrigération, il clignote. Appuyez plusieurs fois sur ce bouton pour régler successivement la température dans l'ordre suivant : 2 °C, 3 °C, 4 °C, 5 °C, 6 °C, 7 °C, 8 °C. Après quoi, un clignotement de 5 s indique que le réglage de la température est validé.

**Bouton de la température du compartiment de congélation**

- Affichage de la température du compartiment de congélation : Ce bouton fonctionne dans le mode Utilisateur et dans le mode Vacances. Après avoir appuyé sur le bouton de la température du compartiment de réfrigération, il clignote. Appuyez plusieurs fois sur ce bouton pour régler successivement la température entre -14 °C et -22 °C. Après quoi, un clignotement de 5 s indique que le réglage de la température est validé.

**Mode / Verrouillage / Déverrouillage**

- Appuyez plusieurs fois sur ce bouton pour sélectionner le mode de fonctionnement de l'appareil dans l'ordre suivant : ECO, Vacances, Super, Utilisateur. Un clignotement de 5 s indique que le réglage est validé.
- Maintenir appuyé pour entrer/quitter le mode de verrouillage
  - Déverrouillage : Dans le mode de verrouillage, appuyez pendant 3 s. Il y a un bip et tous les boutons sont déverrouillés.
  - Verrouillage : Dans le mode de déverrouillage, appuyez pendant 3 s. Il y a un bip et tous les boutons sont verrouillés.

**Pression sur les boutons**

- Il y a un bip court à chaque pression sur un bouton.
- Les boutons ne sont fonctionnels que dans le mode de déverrouillage.

**Verrouillage des fonctions**

- Après 25 s sans opération de votre part, l'affichage se verrouille automatiquement.

**Mode ECO**

- Appuyez sur le bouton du mode pour sélectionner le mode ECO, l'icône ECO reste allumée après avoir clignoté pendant 5 s. En mode ECO, le réfrigérateur règle automatiquement la température des deux compartiments en fonction de la température interne et de la température ambiante. Ces températures ne peuvent pas être modifiées avec les boutons de température des compartiments de réfrigération et de congélation, et l'icône ECO clignote trois fois pour l'indiquer.

**Quitter le mode ECO :**

- Appuyez à nouveau sur le bouton du mode pour quitter le mode ECO. Le mode ECO est quitté 5 s après la sélection d'un autre mode.

**Mode Vacances**

- Appuyez sur le bouton du mode pour sélectionner le mode Vacances, l'icône clignote pendant 5 s, puis elle reste allumée ce qui indique que le mode Vacances est activé. La température du compartiment de réfrigération est fixe à 17 °C. Le bouton correspondant ne permet pas de la modifier et l'icône Vacances clignote trois fois pour l'indiquer.
- Quitter le mode Vacances : Appuyez à nouveau sur le bouton du mode pour quitter le mode Vacances. Le mode Vacances est quitté 5 s après la sélection d'un autre mode.

**Mode Super congélation**

- Sélectionnez ce mode. l'icône clignote pendant 5 s, puis elle reste allumée ce qui indique que le mode Super congélation est activé.
- Mode Super congélation :

- La température du compartiment de congélation ne peut pas être réglée avec le bouton correspondant et l'icône correspondante clignote trois fois pour l'indiquer.
- Quitter le mode Super congélation : selon l'une des conditions suivantes.
  - Vous quittez manuellement le mode Super congélation.
  - Après 50 heures de fonctionnement dans le mode Super congélation.
- L'appareil retourne dans le mode précédent l'utilisation du mode Super congélation.

### Première utilisation

- Nettoyer l'intérieur de l'appareil Avant d'utiliser l'appareil pour la première fois, lavez l'intérieur de l'appareil et tous les accessoires internes avec de l'eau tiède et un peu de savon neutre pour éliminer l'odeur typique des appareils/accessoires neufs, puis séchez-les intégralement.



#### Important !

N'utilisez pas de détergents ni de poudres abrasives, car ils peuvent endommager le revêtement.

### Usage quotidien

Congeler des aliments frais

- Le compartiment de congélation convient pour congeler des aliments frais et stocker des aliments congelés et surgelés pendant longtemps.
- Placez les aliments frais à congeler dans le compartiment inférieur.
- La quantité maximale d'aliments pouvant être congelés en 24 heures est spécifiée sur la plaque signalétique.
- Le processus de congélation dure 24 heures. N'ajoutez pas d'autres aliments à congeler pendant cette période.

### Stocker des aliments surgelés

- Lors de la première mise en marche ou après une période d'inutilisation, laissez l'appareil fonctionner pendant 2 heures au minimum sur les réglages maximums avant de mettre des aliments dans ses compartiments.



#### Important !

En cas de décongélation accidentelle, par exemple si le courant a été coupé pendant plus longtemps que le temps de « montée de la température » indiqué dans les spécifications techniques, les aliments décongelés doivent être consommés rapidement ou cuits immédiatement puis recongelés (après avoir été cuits).

### Décongélation

Avant d'être consommés, les aliments congelés ou surgelés peuvent être décongelés dans le compartiment de réfrigération ou à la température ambiante en fonction du temps disponible pour cette opération.

Les petits aliments peuvent même être cuits quand ils sont encore congelés et directement sortis du congélateur. Dans ce cas, la cuisson sera plus longue.

**Description du dégivrage (antigivre)**

Le combiné réfrigérateur-congélateur est automatiquement dégivré.

**Conseils et astuces utiles****Conseils de congélation**

Pour pouvoir utiliser au mieux le processus de congélation, prenez connaissance des conseils importants suivants :

- La quantité maximale d'aliments pouvant être congelés en 24 heures est spécifiée sur la plaque signalétique.
- Le processus de congélation dure 24 heures. Aucun autre aliment à congeler ne doit être ajouté pendant cette période.
- Congelez exclusivement des aliments frais, d'excellente qualité et parfaitement nettoyés.
- Répartissez les aliments en petites portions pouvant être rapidement et complètement congelés, et pour pouvoir décongeler ultérieurement uniquement les quantités requises.
- Emballez les aliments dans du papier aluminium ou du film polyéthylène, et vérifiez que les emballages sont hermétiques.
- Ne laissez pas des aliments frais et décongelés en contact avec des aliments déjà congelés pour éviter une augmentation de la température de ces derniers.
- Les aliments maigres se conservent mieux et plus longtemps que les aliments gras. Le sel réduit la durée de conservation des aliments.
- Les glaçons, si consommés immédiatement après retrait du compartiment de congélation, peuvent provoquer des brûlures de la peau à cause du froid.
- Il est conseillé d'indiquer la date de congélation sur chaque emballage individuel pour vous permettre de connaître leur durée de stockage.

**Conseils de stockage des aliments congelés**

Pour optimiser les performances de cet appareil, vous devez :

- Vérifiez que les aliments congelés vendus dans le commerce sont correctement stockés par le distributeur.
- Veillez à transférer les aliments congelés du magasin à votre congélateur le plus rapidement possible.
- N'ouvrez pas la porte fréquemment et ne la laissez pas ouverte plus longtemps que cela n'est absolument nécessaire.
- Une fois décongelés, les aliments se détériorent rapidement et ne doivent pas être congelés.
- Ne dépassez pas la durée de stockage indiquée par les fabricants des aliments.

**Conseils de réfrigération des aliments frais**

Pour obtenir des performances optimales :

- Ne stockez pas d'aliments chauds ou de liquides s'évaporant dans le réfrigérateur.
- Couvrez ou emballez les aliments, notamment ceux ayant une odeur forte.

### Conseils de réfrigération

Conseils utiles :

- Conserver des aliments (tout type) : Emballez-les dans des sacs polyéthylène et placez-les sur les clayettes en verre au-dessus du bac à légumes.
- Par sécurité, stockez-les ainsi pendant un ou deux jours au maximum.
- Aliments cuits, plats froids, etc.: Ils doivent être recouverts et peuvent être placés sur n'importe quelle clayette.
- Fruits et légumes : Ils doivent être soigneusement nettoyés et placés dans les tiroirs spéciaux fournis.
- Beurre et fromage : Ils doivent être placés dans des récipients hermétiques spéciaux ou être emballés dans du papier aluminium ou des sacs polyéthylène pour exclure autant d'air que possible.
- Bouteilles de lait : Elles doivent être bouchées et placées dans les balconnets de porte.
- Bananes, pommes de terre, oignons et ail : s'ils ne sont pas emballés, ils ne doivent pas être stockés au réfrigérateur.

### Réglage de température des bacs Crisper et la zone fraîche

- La température de cette zone peut être réglée en fonction du type d'aliments à conserver.
- Quand le bouton est réglé sur la position ②, cette zone peut être utilisée comme un bac à légumes et à fruits et elle maintient la température et l'hygrométrie appropriées.
- Quand le bouton est réglé sur la position ①, elle convient pour conserver à court terme du poisson ou d'autres aliments frais. Les aliments sont conservés frais, mais ils ne sont pas congelés, ce qui en fait le meilleur choix pour conserver des aliments frais.
- Conseils : Quand vous choisissez la fonction ①, il est recommandé de régler la température du réfrigérateur à moins de 4 °C et de ne pas conserver les aliments plus de 3 jours afin de préserver au mieux leur fraîcheur.

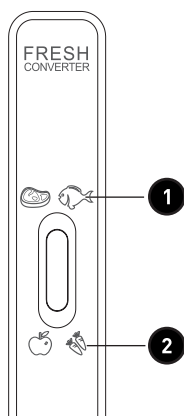

**Réglage de l'hygrométrie du bac Crisper**

- Quand le bouton est réglé sur la position ④, l'humidité du bac Crisper est élevée, ce qui convient pour conserver les légumes.
- Quand le bouton est réglé sur la position ③, l'humidité du bac Crisper est plus basse, ce qui convient pour conserver les fruits.

**Réglages de température recommandés**

Réglage du thermostat pour T°C ambiante : NORMALE $\approx +24^{\circ}\text{C}$ ( $\pm 4^{\circ}\text{C}$ )	3°C/-19°C
Réglage du thermostat pour T°C ambiante : FROIDE $\approx +16^{\circ}\text{C}$ ( $\pm 4^{\circ}\text{C}$ )	3°C/-19°C
Réglage du thermostat pour T°C ambiante : CHAUDE $\approx +32^{\circ}\text{C}$ ( $\pm 4^{\circ}\text{C}$ )	3°C/-19°C

**Alarme de porte ouverte**

- Si la porte reste ouverte pendant 60 secondes, une alarme périodique retentit jusqu'à la fermeture de la porte.
- Remarque : Si la porte du réfrigérateur et la porte du congélateur restent ouvertes selon un même angle, l'alarme ne se déclenchera pas !

## Nettoyage et entretien

Pour garantir l'hygiène, l'intérieur de l'appareil et les accessoires internes doivent être nettoyés régulièrement.



### Attention !

L'appareil ne doit pas être branché dans une prise électrique pendant le nettoyage. Danger de choc électrique ! Avant de nettoyer l'appareil, éteignez-le et débranchez sa fiche de la prise secteur, ou éteignez-le et déconnectez le fusible ou le disjoncteur. Ne nettoyez jamais l'appareil avec un nettoyeur à vapeur. L'humidité pourrait s'accumuler dans les composants électriques - Danger de choc électrique ! La vapeur chaude peut endommager les pièces en plastique. L'appareil doit être séché avant d'être remis en service.



### Important !

Les huiles essentielles et les solvants organiques peuvent dégrader les pièces en plastique, par exemple le jus de citron, le jus de pelures d'orange, l'acide butyrique ou les nettoyeurs contenant de l'acide acétique.

- Veiller à ce qu'aucune substance de ce type n'entre en contact avec les pièces de l'appareil.
- N'utilisez aucun nettoyant abrasif.
- Sortez les aliments du congélateur. Rangez-les dans un endroit frais, bien recouvert.
- Éteignez l'appareil et débranchez sa fiche de la prise secteur, ou éteignez-le et déconnectez le fusible ou le disjoncteur.
- Nettoyez l'appareil et les accessoires intérieurs avec un chiffon et de l'eau tiède. Après les avoir nettoyés avec de l'eau propre, séchez-les avec un chiffon.
- Une fois tous les éléments secs, remettez l'appareil en service.

## Dépannage



### Attention !

Avant le dépannage, débranchez l'appareil de la prise électrique. Seul un électricien qualifié ou une personne compétente doit effectuer les opérations de dépannage non indiquées dans cette notice d'utilisation. Important ! Il y a des bruits pendant le fonctionnement normal (compresseur, circulation du réfrigérant).

### Remplacement de l'éclairage

- Ce produit contient une source lumineuse de classe d'efficacité énergétique G, située en haut du compartiment réfrigérateur.
- Ce produit contient une source lumineuse exempte de classe d'efficacité énergétique, située à l'arrière du conduit d'air du réfrigérateur.
- La source lumineuse de ce produit ne peut être remplacée que par des professionnels qualifiés. Veuillez-vous rapprocher du service après-vente en cas de défaillance de la source lumineuse.
- Il convient de retirer la source lumineuse à la fin de la vie utile du produit, le tri et le recyclage étant effectués séparément.

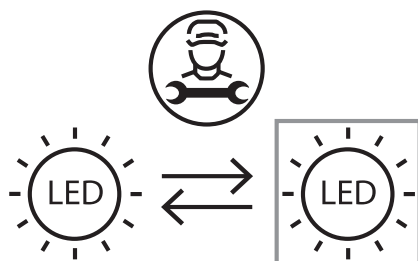

## Indicateur « ZONE FROIDE »



Le symbole ci-contre figure sur votre réfrigérateur.

Il indique clairement la zone la plus froide de votre appareil, où la température est inférieure ou égale à +4 °C.

Une jauge de température située dans cette zone vous permet de vérifier les réglages de votre réfrigérateur.



Réglage du thermostat



Température correcte

## Guide de dépannage

Problème	Cause possible	Solution
L'appareil ne fonctionne pas.	<ul style="list-style-type: none"> <li>• La fiche électrique n'est pas branchée ou mal branchée.</li> <li>• Le fusible a grillé ou est défectueux.</li> <li>• La prise secteur est défectueuse.</li> </ul>	<ul style="list-style-type: none"> <li>• Branchez la fiche électrique.</li> <li>• Contrôlez le fusible, remplacez-le si nécessaire.</li> <li>• Les dysfonctionnements de la prise secteur doivent être réparés par un électricien.</li> </ul>
L'appareil refroidit ou congèle trop.	<ul style="list-style-type: none"> <li>• La température est réglée trop bas ou l'appareil fonctionne dans le mode <b>SUPER</b>.</li> </ul>	<ul style="list-style-type: none"> <li>• Réglez temporairement la température sur une température moins froide.</li> </ul>

Problème	Cause possible	Solution
Les aliments ne sont pas assez congelés.	<ul style="list-style-type: none"> <li>• La température n'a pas été correctement réglée.</li> <li>• La porte a été laissée ouverte pendant longtemps.</li> <li>• Une grande quantité d'aliments chauds a été mise dans l'appareil au cours des dernières 24 heures.</li> <li>• L'appareil est proche d'une source de chaleur.</li> </ul>	<ul style="list-style-type: none"> <li>• Consultez le chapitre concernant le réglage initial de la température.</li> <li>• Ouvrez la porte uniquement pendant le temps nécessaire.</li> <li>• Réglez temporairement la température sur une température plus froide.</li> <li>• Consultez le chapitre concernant le choix de l'emplacement d'installation.</li> </ul>
Il y a une forte accumulation de givre sur le joint de porte.	<ul style="list-style-type: none"> <li>• Le joint de porte n'est pas hermétique.</li> </ul>	<ul style="list-style-type: none"> <li>• Chauffez précautionneusement les zones de fuite du joint de porte avec un sèche cheveux sur le réglage froid. Dans le même temps, modifiez à la main la forme du joint de porte réchauffé pour qu'il repose correctement.</li> </ul>
Bruits inhabituels.	<ul style="list-style-type: none"> <li>• L'appareil n'est pas à l'horizontale.</li> <li>• L'appareil touche le mur ou d'autres objets.</li> <li>• Un composant (par exemple une conduite) au dos de l'appareil touche une autre pièce de l'appareil ou le mur.</li> </ul>	<ul style="list-style-type: none"> <li>• Réglez à nouveau les pieds.</li> <li>• Déplacez légèrement l'appareil.</li> <li>• Si nécessaire, courbez délicatement le composant pour le dégager.</li> </ul>
Il y a de l'eau sur le sol.	<ul style="list-style-type: none"> <li>• Le trou de drainage de l'eau est bouché.</li> </ul>	<ul style="list-style-type: none"> <li>• Consultez le chapitre « Nettoyage et entretien ».</li> </ul>

Si le dysfonctionnement réapparaît, contactez un centre de réparation.

Ces données sont nécessaires pour pouvoir vous aider rapidement et correctement. Écrivez ici les données requises (consultez la plaque signalétique).

# Bedankt!

Proficiat met uw keuze voor een product van VALBERG. De selectie en de testen van de toestellen van VALBERG gebeuren volledig onder controle en supervisie van ELECTRO DEPOT. We staan garant voor de kwaliteit van de toestellen van VALBERG, die uitmunten in hun eenvoudig gebruik, hun betrouwbare werking en hun onberispelijke kwaliteit.

ELECTRO DEPOT beveelt de VALBERG toestellen aan en is ervan overtuigd dat u uiterst tevreden zal zijn bij elk gebruik van het toestel. Welkom bij ELECTRO DEPOT.

Bezoek onze website: [www.electrodepot.be](http://www.electrodepot.be)



**ELECTRO DEPOT**

# Inhoudstafel

**A**

**Overzicht van het  
toestel**

Onderdelen

**B**

**Gebruik van het  
toestel**

Installatie  
Dagelijks gebruik  
Advies en nuttige tips

**C**

**Reiniging en  
onderhoud**

Reiniging en onderhoud  
Probleem Mogelijke oorzaak  
Probleemoplossing

## Onderdelen

**A** LED-lamp

**B** Deurvak

**C** Fruit- en groentelade

**D** Anti-bacterie- en geurmodule

**E** Legplanken

**F** Deksel van Crisper bak

**G** Bak voor snel bederfelijke levensmiddelen

**H** Schuifplaat

**I** Vrieslade

**J** Stelvoetjes



**Opmerking:** Bovenstaande afbeelding dient enkel ter referentie. Het werkelijke apparaat is waarschijnlijk anders.

## Installatie

### Geschikte installatieplaats

- Kies een plaats die niet aan direct zonlicht is blootgesteld.
- Kies een plaats met voldoende ruimte zodat u de deuren van het apparaat eenvoudig kunt openen.
- Kies een plaats waar de ondergrond (bijna) vlak is.
- Voorzien voldoende ruimte om het apparaat op een vlakke ondergrond te installeren.
- Zorg tijdens de installatie voor voldoende vrije ruimte links, rechts, achter en boven het apparaat. Dit zorgt voor minder stroomverbruik en aldus lagere elektriciteitsfacturen.

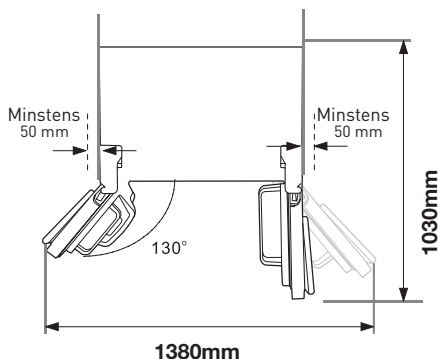
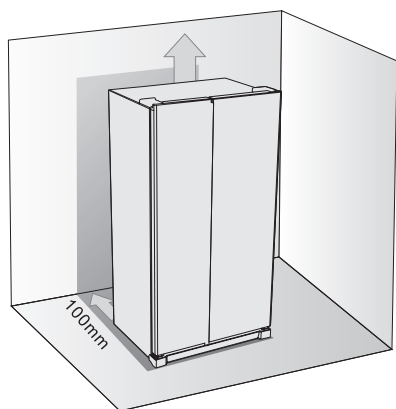

### Het apparaat installeren en waterpas zetten

- U kunt het toestel waterpas zetten met behulp van de twee stelvoetjes aan de voorkant van het toestel.

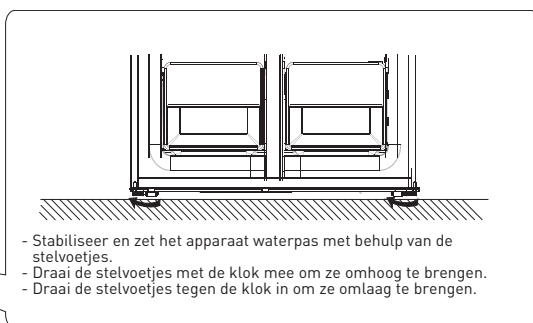

### Deuren waterpas zetten

Na transport of nadat de deurvakken zijn gevuld met voedsel of drank, kunnen de twee bovenste deuren niet meer goed uitgelijnd zijn. Er zijn 3 C-type ringen die worden gebruikt om de deuren af te stellen. Volg onderstaande stappen om de deuren waterpas te stellen.



1. Controleer voordat u de deuren uitlijnt of het apparaat stabiel en waterpas staat.
2. Als de bovenkanten van de twee bovenste deuren niet op één lijn liggen, til de lager hangende deur lichtjes op en plaats met een clip een C-type ring tussen de onderkant van de deur en het middelste scharnier.

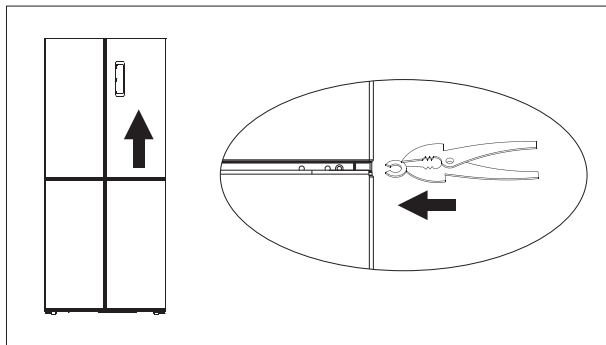

#### Waarschuwing!

- Let op dat uw vingers niet tussen de deur bekneld raken. Gebruik hiervoor gereedschap.
- Houd de C-type ringen buiten het bereik van kinderen om te voorkomen dat ze worden ingeslikt. Het zijn kleine onderdelen.

### Plaatsing

Installeer dit apparaat in een ruimte waarvan de omgevingstemperatuur overeenstemt met de klimaatklasse die op het typeplaatje is aangegeven.

### Plaatsbepaling

Installeer het apparaat uit de buurt van warmtebronnen, bijv. een verwarmingstoestel, kookfornuis, of direct zonlicht. De lucht moet vrij rondom het apparaat kunnen circuleren. Voor de beste prestaties, als het apparaat onder een hangkast wordt geïnstalleerd, zorg dat de minimale vrije ruimte tussen de bovenkant van het apparaat en de hangkast minstens 100 mm is. Het wordt echter aanbevolen om het apparaat niet onder een hangkast te plaatsen. U kunt het apparaat perfect waterpas zetten met het afstellen van een of meerdere stelvoetjes aan de onderkant van het apparaat.



**Waarschuwing!** Het is mogelijk om de stekker uit het stopcontact te halen. Het stopcontact moet na installatie van het apparaat steeds eenvoudig bereikbaar zijn.

### Elektrische aansluiting

Voordat u het apparaat op de voeding aansluit, controleer of het vermogen en de spanning vermeld op het typeplaatje van uw apparaat overeenstemmen met deze van uw voedingsnet. Dit apparaat moet op de aarding worden aangesloten. De stekker van het snoer is voorzien van een opening voor aansluiting op de aarding. Als het stopcontact niet van een aarding is voorzien, raadpleeg een vakbekwame elektricien om een geaard stopcontact overeenkomstig de geldende voorschriften te voorzien.

De fabrikant is niet aansprakelijk voor schade of letsel in geval de vermelde veiligheidsvoorschriften niet werden nageleefd. Dit apparaat is in overeenstemming met de Europese richtlijnen.

## Dagelijks gebruik

### Het bedieningspaneel gebruiken

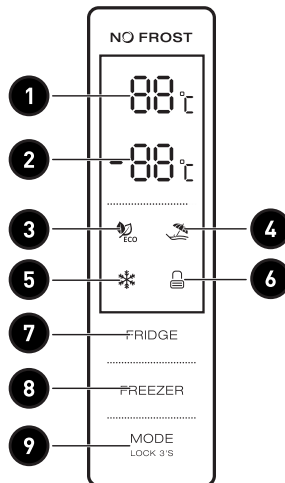

### LED-scherm

- 1 Temperatuur van koelvak
- 2 Temperatuur van vriesvak
- 3 ECO modus

- 
- 4 Vakantiemodus
  - 5 Super invriesmodus
  - 6 Vergrendeld / Ontgrendeld
- 

### Knopfuncties

- 7 Knop voor temperatuur in koelvak
  - 8 Knop voor temperatuur in vriesvakn
  - 9 Modus / Vergrendeling / Ontgrendeling
- 

### Gebruikswijze

- Het bedieningspaneel brandt 3 seconden en het apparaat werkt vervolgens op dezelfde instellingen (modus en temperatuur) als dat het de vorige keer werd uitgeschakeld. Het apparaat wordt automatisch 25 seconden na de laatste druk op een knop vergrendeld. Eenmaal vergrendeld, dooft de verlichting van het paneel 120 seconden na de laatste druk op een knop.
- De temperatuur van het koel- en vriesvak wordt op het scherm weergegeven.

### Scherm

- Het paneel brandt 2 minuten wanneer de deur van het koel- of vriesvak wordt geopend (er wordt slechts één deursignaal per keer gedetecteerd).
- Het paneel wordt ingeschakeld wanneer een knop wordt ingedrukt en wordt na een inactiviteit van 2 minuten opnieuw uitgeschakeld.
- Weergave tijdens normaal gebruik.
- Weergave van de temperatuur voor het koelvak: Geeft de huidige insteltemperatuur weer.
- Weergave van de temperatuur voor het vriesvak: Geeft de huidige insteltemperatuur weer.

### Knopfuncties

#### Knop voor temperatuur in koelvak

- Weergave van de temperatuur voor het koelvak: Deze knop werkt in de modus Gebruiker en de modus Super. De knop voor temperatuur in koelvak knippert wanneer er op wordt gedrukt. Druk herhaaldelijk op deze knop om de temperatuur in volgende volgorde in te stellen: 2 °C, 3 °C, 4 °C, 5 °C, 6 °C, 7 °C, 8 °C. De knop knippert vervolgens 5 seconden om de ingestelde temperatuur te bevestigen.

#### Knop voor temperatuur in vriesvakn

- Weergave van de temperatuur voor het vriesvak: Deze knop werkt in de modus Gebruiker en de modus Vakantie. De knop voor temperatuur in koelvak knippert wanneer er op wordt gedrukt. Druk herhaaldelijk op deze knop om de temperatuur tussen -14 °C en -22 °C in te stellen. De knop knippert vervolgens 5 seconden om de ingestelde temperatuur te bevestigen.

**Modus / Vergrendeling / Ontgrendeling**

- Druk herhaaldelijk op deze knop om de gewenste werkingsmodus van het apparaat in volgende volgorde in te stellen: ECO, Vakantie, Super, Gebruiker. De knop knippert vervolgens 5 seconden om de gekozen instelling te bevestigen.
- Houd ingedrukt om de vergrendelingsmodus in/uit te schakelen.
  - Ontgrendelen: In de vergrendelingsmodus: druk 3 seconden op de knop, u hoort een geluidssignaal en alle knoppen zijn ontgrendeld.
  - Vergrendelen: In de ontgrendelingsmodus: druk 3 seconden op de knop, u hoort een geluidssignaal en alle knoppen zijn vergrendeld.

**Op de knoppen drukken**

- U hoort een kort geluidssignaal telkens op een knop wordt gedrukt.
- De knoppen werken alleen in de ontgrendelingsmodus.

**De functies vergrendelen**

- De weergave wordt na een inactiviteit van 25 seconden automatisch vergrendeld.

**ECO modus**

- Druk op de modusknop om de ECO modus te selecteren, Het ECO pictogram knippert 5 seconden en wordt dan continu weergegeven. In de ECO-modus past de koelkast automatisch de temperatuur van de twee vakken aan afhankelijk van de binnen- en omgevingstemperatuur. Deze temperaturen kunnen niet met de temperatuurknoppenvoor het koel- en vriesvak worden aangepast. Het ECI pictogram knippert vervolgens driekeer om de instelling te bevestigen.

**De ECO modus afsluiten:**

- Druk opnieuw op de modusknop om de ECO modus af te sluiten. De ECO modus wordt 5 seconden na het kiezen van een andere modus afgesloten.

**Vakantiemodus**

- Druk op de modusknop om de Vakantiemodus te selecteren. Het pictogram knippert 5 seconden en wordt dan continu weergegeven om aan te geven dat de Vakantiemodus actief is. De temperatuur van het koelvak is op 17 °C vastgezet. De temperatuurknop van het koelvak kan deze temperatuur niet wijzigen en het Vakantie pictogram knippert vervolgens drie keer om de instelling te bevestigen.
- De vakantiemodus afsluiten: Druk opnieuw op de modusknop om de vakantiemodus af te sluiten. De vakantiemodus wordt 5 seconden na het kiezen van een andere modus afgesloten.

**Super invriesmodus**

- Selecteer deze modus. Het pictogram knippert 5 seconden en wordt dan continu weergegeven om aan te geven dat de Super invriesmodus actief is.
- Super invriesmodus:
- De temperatuur van het vriesvak kan niet worden gewijzigd met de temperatuurknop van het vriesvak en het overeenkomstig pictogram knippert vervolgens drie keer om de instelling te bevestigen.

- De Super invriesmodus kan op de volgende manieren worden afgesloten:
  - U kunt de Super invriesmodus handmatig afsluiten.
  - Na een ononderbroken werking van 50 uur in de Super invriesmodus.
- Het apparaat keert vervolgens terug naar de modus voordat u de Super invriesmodus werd gebruikt.

### Ingebruikname

- Maak de binnenkant van het apparaat schoon. Voordat u het apparaat in gebruik neemt, maak de binnenkant en alle interne toebehoren schoon met lauw zeepwater om de typische geur van nieuwe apparaten/accessoires te verwijderen en droog vervolgens volledig.



#### Belangrijk!

Gebruik geen detergents of schuurpoeder om schade aan de buitenkant te vermijden.

### Dagelijks gebruik

Verse levensmiddelen invriezen

- Het vriesvak is geschikt voor het invriezen van verse levensmiddelen en het bewaren van ingevroren levensmiddelen gedurende een lange periode.
- Plaats de in te vriezen verse levensmiddelen in het onderste vak.
- De maximale hoeveelheid levensmiddelen die u per 24 uur kunt invriezen is vermeld op het typeplaatje.
- Het invriesproces duurt 24 uur. Voeg tijdens deze periode geen andere levensmiddelen om in te vriezen toe.

### Diepgevroren levensmiddelen bewaren

- Tijdens ingebruikname van het apparaat of na een lange periode van niet-gebruik, laat het apparaat eerst minstens 2 uur op de maximum stand werken voordat u levensmiddelen in de vakken plaatst.



#### Belangrijk!

In geval van een ongewenste ontdooiing van de levensmiddelen, bijv. als de stroom langer werd onderbroken dan de temperatuurontoentijd die in sectie Technische gegevens is vermeld, eet de levensmiddelen zo snel mogelijk op of bak de levensmiddelen onmiddellijk voordat u ze opnieuw invriest.

### Ontdooien

De ingevroren levensmiddelen kunnen na het uithalen in het koelvak of op kamertemperatuur worden ontdooid naargelang de beschikbare tijd.

De kleinere levensmiddelen kunnen tevens worden bereid wanneer ze nog bevroren zijn en rechtstreeks uit de diepvries komen. Het kookproces duurt in dit geval wel langer.

### Beschrijving van ijsvrij

De koel-/vriescombinatie wordt automatisch ijsvrij gemaakt.

## Advies en nuttige tips

### Invriestips

Voor de beste invriesprestaties, houd rekening met de volgende tips:

- De maximale hoeveelheid levensmiddelen die u per 24 uur kunt invriezen is vermeld op het typeplaatje.
- Het invriesproces duurt 24 uur. Voeg tijdens deze periode geen andere levensmiddelen om in te vriezen toe.
- Vries alleen hoogwaardige en goed schoongemaakte, verse levensmiddelen in.
- Splits de levensmiddelen in kleine porties op voor een snelle en volledige bevroering, zodat u later enkel de nodige hoeveelheid dient te ontdooien.
- Verpak de levensmiddelen luchtdicht in aluminium- of polyethyleenfolie.
- Zorg dat verse, niet ingevroren levensmiddelen niet in aanraking komen met reeds ingevroren levensmiddelen, om een toename van de temperatuur van de ingevroren levensmiddelen te voorkomen.
- Vetarme ingrediënten bewaren beter en langer dan vette ingrediënten. Zout verkort de bewaartijd van levensmiddelen.
- Roomijs kan vrieswonden veroorzaken wanneer het net na het uithalen uit de diepvries wordt gegeten.
- Het wordt aanbevolen om op elke verpakking de invriesdatum te noteren om de bewaartijd te weten.

### Tips voor het bewaren van bevroren levensmiddelen

Voor de beste prestaties van dit apparaat, doe het volgende:

- Zorg dat de ingevroren levensmiddelen die in de handel te verkrijgen zijn op een juiste manier door uw handelaar worden ingevroren.
- Transporteer de ingevroren levensmiddelen zo snel mogelijk van de winkel naar uw diepvries.
- Open de deur niet te vaak en laat deze zo kort mogelijk open.
- Levensmiddelen die eenmaal zijn ontdooid bederven snel en mogen niet meer worden ingevroren.
- Overschrijd de bewaartijd die door de fabrikant van het levensmiddel is aangegeven niet.

### Tips voor het bewaren van verse levensmiddelen

Voor het beste resultaat:

- Stop geen warme levensmiddelen of vloeistoffen die verdampen in de koelkast.
- Bedek of verpak de levensmiddelen, in het bijzonder deze met een sterke geur.

### Koeltips

Nuttige tips:

- Levensmiddelen bewaren (elk type): Verpak in een polyethyleen tas en leg het op de glazen legplank net boven de groentebak.
- Bewaar deze maximaal één tot twee dagen voor uw veiligheid.
- Gekookte levensmiddelen, koude gerechten, etc.: Dek ze af en plaats ze op gelijk welke legplank.

- Fruit en groente: Maak ze grondig schoon en doe ze in de daarvoor voorziene bakken.
- Boter en kaas: Doe ze in luchtdichte bakjes of verpak ze in aluminiumfolie of een polyethyleen tas om het zoveel als mogelijk tegen de lucht af te schermen.
- Melkflessen: Breng een stop aan en plaats de flessen in de deurvakken.
- Bananen, aardappelen uit en knoflook: pak in voordat u ze in de koelkast plaatst.

### De temperatuur van de Crisper en Vershoudzone bakken regelen

- De temperatuur van deze zone kan worden geregeld naargelang het type bewaarde levensmiddelen.
- Als de knop is ingesteld op de stand ②, kan deze zone worden gebruikt als een groene- of fruitlade en wordt een gepaste temperatuur en vochtigheidsgraad gehandhaafd.
- Als de knop is ingesteld op de stand ① is deze zone geschikt voor het kortstondig bewaren van vis of andere verse levensmiddelen. De levensmiddelen worden koel gehouden, maar worden niet bevroren. Dit is de beste manier om verse levensmiddelen te bewaren.
- Tips: Als u de functie ① kiest, wordt het aanbevolen om de temperatuur van de koelkast op minstens 4 °C in te stellen en de levensmiddelen gedurende maximum 3 dagen te bewaren om hun versheid te behouden.

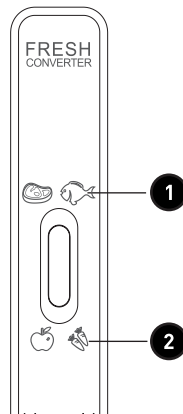

### De vochtigheidsgraad van de Crisper bak instellen

- Als de knop op de stand ④ is ingesteld, is de vochtigheidsgraad van de Crisper bak hoog. Dit is ideaal voor het bewaren van groente.
- Als de knop op de stand ③ is ingesteld, is de vochtigheidsgraad van de Crisper bak laag. Dit is ideaal voor het bewaren van fruit.

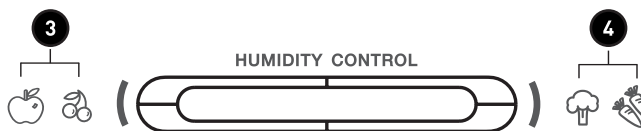

**Aanbevolen temperatuurinstellingen**

Thermostaatinstelling voor ambient T °C : NORMAAL $\approx +24^{\circ}\text{C}$ ( $\pm 4^{\circ}\text{C}$ )	3°C/-19°C
Thermostaatinstelling voor ambient T °C : KOUD $\approx +16^{\circ}\text{C}$ ( $\pm 4^{\circ}\text{C}$ )	3°C/-19°C
Thermostaatinstelling voor ambient T °C : HEET $\approx +32^{\circ}\text{C}$ ( $\pm 4^{\circ}\text{C}$ )	3°C/-19°C

**Alarm bij open deur**

- Wanneer de deur 60 seconden open blijft staan, klinkt er een periodiek alarm totdat de deur wordt gesloten.
- Let op: als de koelkast- en vriezerdeur in exact dezelfde hoek openstaan, zal het alarm niet klinken!

## Reiniging en onderhoud

Om de hygiëne te waarborgen, maak de binnenkant van het apparaat en de interne accessoires regelmatig schoon.



### Opgelet!

Haal de stekker uit het stopcontact voordat u het apparaat schoonmaakt. Risico op elektrische schokken! Voordat u het apparaat schoonmaakt, schakel het uit en trek de stekker uit het stopcontact, of schakel het uit en ontkoppel de zekering of stroomonderbreker. Maak het apparaat nooit schoon met een stoomreiniger. Vocht kan op de elektrische componenten ophopen - gevaar op elektrische schokken! De warme damp kan de kunststof onderdelen beschadigen. Zorg dat het apparaat droog is voordat u het opnieuw op de stroom aansluit.



### Belangrijk!

Etherische oliën en organische oplossingen kunnen de plastic elementen beschadigen, zoals citroensap of sinaasappelschilap, boterzuur, en reinigingsmiddel dat azijnzuur bevat.

- Zorg dat deze middelen niet met de onderdelen van het apparaat in aanraking komen.
- Gebruik geen agressief schoonmaakmiddel.
- Haal de levensmiddelen uit de diepvries. Bewaar de levensmiddelen in een koude, beschutte ruimte.
- Schakel het apparaat uit en trek de stekker uit het stopcontact, of schakel het uit en ontkoppel de zekering of stroomonderbreker.
- Maak het apparaat en de interne accessoires schoon met een doek en lauw water. Na het reinigen met schoon water, droog ze met een doek.

- Eenmaal alle onderdelen droog zijn, schakel het apparaat opnieuw in.

## Probleem Mogelijke oorzaak



### Opgelet!

Voordat u het apparaat controleert, haal de stekker uit het stopcontact. Laat werkzaamheden aan het apparaat die niet in deze gebruiksaanwijzing zijn vermeld alleen uitvoeren door een vakbekwame electricien of een andere gekwalificeerd persoon. Belangrijk! Het is normaal dat u tijdens de werking geluiden hoort (compressor, koelcircuit).

## De lamp vervangen

- Dit product bevat een lichtbron van energie-efficiëntieklasse G aan de bovenkant van het koelvak.
- Dit product bevat een lichtbron met energie-efficiëntieklasse; vrijstelling op de achterkant van het luchtkanaal van de koelkast.
- De lichtbron in dit product kan alleen worden vervangen door gekwalificeerde professionals. Neem contact op met de klantenservice als de lichtbron uitvalt.
- De lichtbron moet aan het einde van de gebruiksduur van het product worden verwijderd, waarbij de sortering en recycling afzonderlijk worden uitgevoerd.

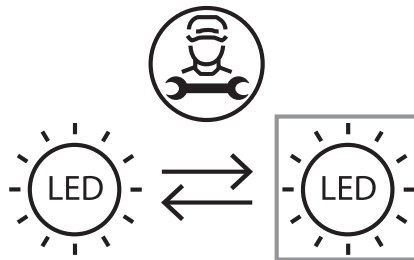

## “COLD ZONE”-indicator



Het symbool hiernaast bevindt zich op uw koelkast.

Het geeft duidelijk de koudste zone in uw apparaat aan, waar de temperatuur lager dan of gelijk aan +4°C is.

Een temperatuurindicator in deze zone helpt u de instellingen van uw koelkast te controleren.



Thermostaatinstelling



Correcte temperatuur

## Probleemoplossing

Probleem	Mogelijke oorzaak	Oplossing
Het apparaat werkt niet.	<ul style="list-style-type: none"> <li>• De stekker zit niet (juist) in het stopcontact.</li> <li>• De zekering is doorgeslagen of stuk.</li> <li>• Het stopcontact is stuk.</li> </ul>	<ul style="list-style-type: none"> <li>• Steek de stekker in een stopcontact.</li> <li>• Controleer de zekering en vervang indien nodig.</li> <li>• Laat het stopcontact repareren door een vakbekwame elektricien.</li> </ul>
Het apparaat is te koud of vriest overmatig.	<ul style="list-style-type: none"> <li>• De temperatuur is te laag ingesteld of het apparaat werkt in de modus <b>SUPER</b>.</li> </ul>	<ul style="list-style-type: none"> <li>• Stel de temperatuur tijdelijk in op een minder koude temperatuur.</li> </ul>

Probleem	Mogelijke oorzaak	Oplossing
De levensmiddelen zijn onvoldoende bevroren.	<ul style="list-style-type: none"> <li>• De temperatuur is niet goed ingesteld.</li> <li>• De deur werd gedurende een lange periode open gelaten.</li> <li>• Een grote hoeveelheid warme levensmiddelen werd gedurende de laatste 24 uur in het apparaat geplaatst.</li> <li>• Het apparaat bevindt zich in de buurt van een warmtebron.</li> </ul>	<ul style="list-style-type: none"> <li>• Raadpleeg de sectie over het initieel instellen van de temperatuur.</li> <li>• Open de deur alleen zo lang als nodig.</li> <li>• Stel de temperatuur tijdelijk in op een koudere temperatuur.</li> <li>• Raadpleeg de sectie over het kiezen van een geschikte installatieplaats.</li> </ul>
Er is een grote ijsophoping op de deurdichting.	<ul style="list-style-type: none"> <li>• De dichting van de deur is niet luchtdicht.</li> </ul>	<ul style="list-style-type: none"> <li>• Warm de zone met het lek op de deurdichting voorzichtig op met een haardroger die op een koude stand is ingesteld. Pas de vorm van de opgewarmde deurdichting tegelijkertijd met uw hand aan zodat deze opnieuw juist zit.</li> </ul>
Ongewone geluiden.	<ul style="list-style-type: none"> <li>• Het apparaat staat niet waterpas.</li> <li>• Het apparaat staat tegen de muur of raakt andere voorwerpen aan.</li> <li>• Een onderdeel (bijv. de leiding) aan de achterkant van het apparaat raakt een ander deel van het apparaat of de muur aan.</li> </ul>	<ul style="list-style-type: none"> <li>• Stel de voetjes opnieuw af.</li> <li>• Verplaats het apparaat voorzichtig.</li> <li>• Indien nodig, vouw het onderdeel lichtjes.</li> </ul>
Er ligt water op de vloer.	<ul style="list-style-type: none"> <li>• Het afvoergat voor het water is verstopt.</li> </ul>	<ul style="list-style-type: none"> <li>• Raadpleeg het hoofdstuk "Reiniging en onderhoud".</li> </ul>

Als de storing niet is opgelost, neem contact op met een erkend servicecentrum. Deze gegevens zijn nodig om u snel en juist te kunnen helpen. Noteer hier de nodige gegevens (raadpleeg het typeplaatje).

# ¡Muchas gracias!

Muchas gracias por haber elegido nuestro producto VALBERG. Seleccionados, testados y recomendados por ELECTRO DEPOT, los productos de la marca VALBERG le aseguran una utilización sencilla, un rendimiento fiable y una calidad incuestionable.

Con este dispositivo puede estar seguro de que siempre quedará satisfecho al utilizarlo. Le damos la bienvenida a ELECTRO DEPOT.

Visite nuestra página web: [www.electrodepot.es](http://www.electrodepot.es)



**ELECTRO DEPOT**

50

ES

**A**

**Descripción del  
aparato**

Partes

**B**

**Utilización del  
aparato**

Instalación  
Uso diario  
Consejos y recomendaciones útiles

**C**

**Limpieza y  
mantenimiento**

Limpieza y mantenimiento  
Resolución de problemas  
Solución de problemas

A

## Descripción del aparato

### Partes

**A** Lámpara LED

**F** Tapa del cajón Crisper

**B** Estante de puerta

**G** Cajón de conservación de alimentos altamente perecederos

**C** Cajón de frutas y verduras

**H** Bandeja deslizante

**D** Módulo antibacteriano y eliminador de olores

**I** Cajón de congelación

**E** Rejillas del frigorífico

**J** Patas ajustables



**Nota:** la imagen de arriba es únicamente de referencia. Es posible que el electrodoméstico real sea diferente.

## Instalación

### Espacio requerido

- Seleccione una ubicación que no se encuentre expuesta directamente a la luz del sol.
- Seleccione un lugar que ofrezca un espacio suficiente para poder abrir fácilmente las puertas del aparato.
- Seleccione una ubicación con el suelo horizontal (o prácticamente horizontal).
- Prevea un espacio suficiente para instalar el aparato sobre una superficie plana.
- Deje un espacio vacío a la derecha, a la izquierda, detrás y encima del aparato para la instalación. Esto ayudará a reducir el consumo eléctrico y sus facturas de electricidad.

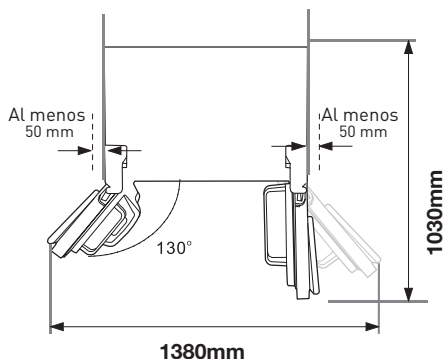
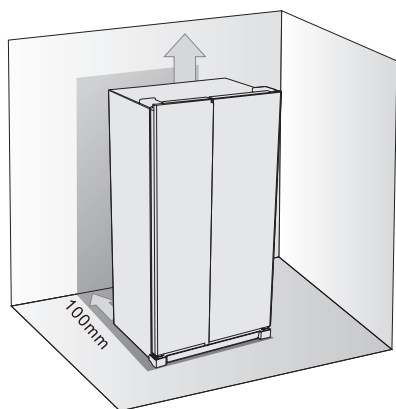

### Anclaje y nivelación del aparato

- Ajuste las dos patas niveladoras situadas en la parte delantera del aparato.

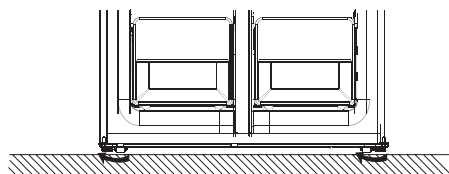
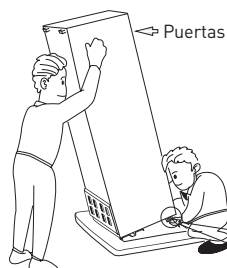

- Estabilice y nivele el aparato regulando las patas.
- Gire a mano las patas en el sentido de las agujas del reloj para subirlas.
- Gire a mano las patas en el sentido contrario de las agujas del reloj para bajarlas.

### Nivelación de las puertas

Después del transportare o de llenar los estantes de la puerta con alimentos o bebidas, es posible que las dos puertas superiores no estén alineadas. Hay 3 arandelas de tipo C que se utilizan para ajustar las puertas. Siga los siguientes pasos para nivelar las puertas.



1. Antes de comprobar la alineación de las puertas, asegúrese de que el aparato esté nivelado.
2. Si la parte superior de las dos puertas superiores no parece estar alineada, levante ligeramente la puerta inferior e inserte una arandela de tipo C con un clip entre la parte inferior de la puerta y la bisagra central.

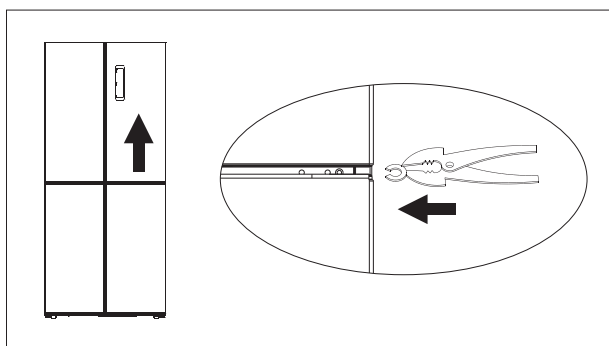

#### ¡Advertencia!

- Tenga cuidado de no pillarse los dedos con la puerta. Utilice una herramienta.
- Mantenga las arandelas de tipo C fuera del alcance de los niños para evitar que las ingieran. Son piezas pequeñas.

### Posicionamiento

Instale el aparato en un lugar en el que la temperatura ambiente corresponda a la clase climática indicada en la placa de características técnicas del aparato.

### Ubicación

El aparato deberá instalarse alejado de fuentes de calor, por ejemplo radiadores, calderas, luz solar directa, etc. Asegúrese de que el aire pueda circular libremente alrededor de la parte trasera del aparato. Para garantizar un rendimiento óptimo, si el aparato se colocara bajo una unidad mural saliente, la distancia mínima entre la parte superior del aparato y la unidad mural deberá ser de 100 mm como mínimo. No obstante, lo ideal es no colocar el aparato bajo una unidad mural saliente. La nivelación precisa se obtiene mediante una o varias patas regulables situadas debajo del aparato.



**¡Advertencia!** Es posible desenchufar el aparato de la toma de corriente. Por tanto, el enchufe deberá estar fácilmente accesible tras la instalación.

### Conexión eléctrica

Antes de conectar el aparato, verifique que la tensión y la frecuencia indicadas en la placa de características técnicas se corresponden con las de su red eléctrica doméstica. Este aparato deberá conectarse a tierra. El enchufe del cable de alimentación tiene un contacto de conexión a tierra. Si la toma de corriente doméstica no estuviera conectada a tierra, conecte el aparato a un circuito de tierra independiente en conformidad con la normativa en vigor. Para ello, consulte a un electricista cualificado.

El fabricante declinará todo tipo de responsabilidad en caso de no respetarse las precauciones de seguridad mencionadas anteriormente. Este aparato es conforme a las directivas europeas.

## Uso diario

### Utilización del panel de control

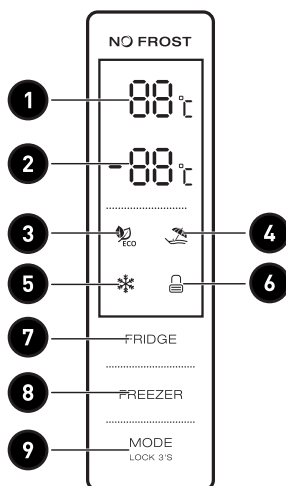

### Pantalla LED

- 1** Temperatura del compartimento frigorífico

---

- 2** Temperatura del compartimento congelador

---

- 3** Modo ECO

---

---

4 Modo Vacaciones

---

5 Modo Súper

---

6 Bloqueado / Desbloqueado

---

### Funciones de los botones

7 Botón de temperatura del compartimento frigorífico

---

8 Botón de temperatura del compartimento congelador

---

9 Modo / Bloqueo / Desbloqueo

---

### Condiciones de uso

- El panel de control se iluminará completamente durante 3 s y luego el aparato funcionará con los ajustes (modo y temperatura) anteriores al apagado. El sistema se bloqueará automáticamente 25 s después de la primera operación en un botón. La iluminación del panel se apagará 120 s después de la última operación en un botón.
- Las temperaturas de los compartimentos de refrigeración y de congelación se mostrarán en la pantalla.

### Pantalla

- El panel se iluminará durante 2 minutos cuando se abra la puerta del compartimento de refrigeración o de congelación (solamente se detectará una señal de puerta a la vez).
- El panel se iluminará cuando se pulse un botón y se apagará 2 minutos después de la última operación.
- Presentación en la pantalla durante el uso normal.
- Presentación en la pantalla de la temperatura del compartimento frigorífico: Indica la temperatura del ajuste actual.
- Presentación en la pantalla de la temperatura del compartimento congelador: Indica la temperatura del ajuste actual.

### Funciones de los botones

#### Botón de temperatura del compartimento frigorífico

- Presentación en la pantalla de la temperatura del compartimento frigorífico: Este botón funciona en el modo Usuario y en el modo Súper. El botón de la temperatura del compartimento de refrigeración parpadeará después de haberlo pulsado. Pulse varias veces este botón para ajustar sucesivamente la temperatura en el orden siguiente: 2 °C, 3 °C, 4 °C, 5 °C, 6 °C, 7 °C, 8 °C. A continuación, un parpadeo de 5 s indicará que se ha validado el ajuste de la temperatura.

**Botón de temperatura del compartimento congelador**

- Presentación en la pantalla de la temperatura del compartimento congelador: Este botón funciona en el modo Usuario y en el modo Vacaciones. El botón de la temperatura del compartimento de refrigeración parpadeará después de haberlo pulsado. Pulse varias veces este botón para ajustar sucesivamente la temperatura entre -14 °C y -22 °C. A continuación, un parpadeo de 5 s indicará que se ha validado el ajuste de la temperatura.

**Modo / Bloqueo / Desbloqueo**

- Pulse varias veces este botón para seleccionar el modo de funcionamiento del aparato en el orden siguiente: ECO, Vacaciones, Súper, Usuario. Un parpadeo de 5 s indicará que se ha validado el ajuste.
- Mantenga pulsado para activar/salir del modo de bloqueo.
  - Desbloqueo: En el modo de bloqueo, pulse durante 3 s. Se oirá un pitido y todos los botones se desbloquearán.
  - Bloqueo: En el modo de desbloqueo, pulse durante 3 s. se oirá un pitido y todos los botones se bloquearán.

**Pulsación de los botones**

- Sonará un pitido corto en cada pulsación de un botón.
- Los botones serán funcionales únicamente en el modo de desbloqueo.

**Bloqueo de las funciones**

- Una vez transcurridos 25 s sin llevar a cabo ninguna operación, la pantalla se bloqueará automáticamente.

**Modo ECO**

- Pulse el botón de modo para seleccionar el modo ECO; el icono de ECO permanecerá iluminado tras haber parpadeado durante 5 s. En el modo ECO, el frigorífico ajusta automáticamente la temperatura de los dos compartimentos en función de la temperatura interior y ambiente. Dichas temperaturas no podrán modificarse con los botones de temperatura de los compartimentos de refrigeración y de congelación, y el icono de ECO parpadeará tres veces para indicarlo.

**Cómo salir del modo ECO:**

- Vuelva a pulsar el botón de modo para salir del modo ECO. Se saldrá del modo ECO 5 s después de la selección de un modo diferente.

**Modo Vacaciones**

- Pulse el botón de modo para seleccionar el modo Vacaciones. El icono parpadeará durante 5 s y luego permanecerá iluminado para indicar que el modo Vacaciones se encuentra activado. La temperatura del compartimento frigorífico estará fijada en 17 °C. El botón correspondiente no permitirá modificarla y el icono de Vacaciones parpadeará tres veces para indicarlo.
- Cómo salir del modo Vacaciones: Vuelva a pulsar el botón de modo para salir del modo Vacaciones. Se saldrá del modo Vacaciones 5 s después de la selección de un modo diferente.

### Modo Súper congelación

- Seleccione este modo. El icono parpadeará durante 5 s y luego permanecerá iluminado para indicar que el modo Súper congelación se encuentra activado.
- Modo Súper congelación:
- La temperatura del compartimento congelador no podrá ajustarse con el botón correspondiente y el icono parpadeará tres veces para indicarlo.
- Cómo salir del modo Súper congelación: en función de una de las condiciones siguientes.
  - Podrá salir manualmente del modo Súper congelación.
  - Al cabo de 50 horas de funcionamiento en el modo Súper congelación.
- El aparato volverá al modo anterior a la utilización del modo Súper congelación.

### Primer uso

- Limpie el interior del aparato Antes de utilizar el aparato por vez primera, limpie el interior del aparato y todos los accesorios internos con agua tibia y un poco de jabón neutro para eliminar el olor típico de los aparatos/ accesorios nuevos y luego séquelos perfectamente.



#### ¡Importante!

No utilice detergentes ni polvos abrasivos, ya que podrían dañar el revestimiento.

### Uso diario

#### Congelación de alimentos frescos

- El compartimento de congelación es adecuado para congelar alimentos frescos y almacenar alimentos congelados y ultracongelados durante mucho tiempo.
- Coloque los alimentos frescos que desee congelar en el compartimento inferior.
- La cantidad máxima de alimentos que pueden congelarse en 24 horas se especifica en la placa de características técnicas.
- El proceso de congelación dura 24 horas. No añada otros alimentos para congelar durante dicho período.

#### Almacenamiento de alimentos ultracongelados

- Para el uso por vez primera o tras un período prolongado de no utilización, deje funcionando el aparato durante 2 horas como mínimo con los ajustes máximos antes de introducir alimentos en los compartimentos.



#### ¡Importante!

En caso de descongelación accidental, por ejemplo si la corriente hubiera estado cortada durante más tiempo que el tiempo de «subida de la temperatura» indicado en las especificaciones técnicas, los alimentos descongelados deberán consumirse rápidamente o cocinarse y luego volverse a congelar [después de cocinados].

### Descongelación

Antes de ser consumidos, los alimentos congelados o ultracongelados podrán descongelarse en el compartimento frigorífico o a temperatura ambiente en función del tiempo disponible para esta operación.

Los alimentos pequeños podrán cocinarse incluso aún congelados y directamente sacados del congelador. En este caso, el cocinado requerirá más tiempo.

### **Descripción del desescarchado (no frost)**

El combinado de frigorífico-congelador se desescarcha automáticamente.

## **Consejos y recomendaciones útiles**

### **Consejos para la congelación**

Para poder utilizar de forma óptima el proceso de congelación, tenga en cuenta los siguientes consejos importantes:

- La cantidad máxima de alimentos que pueden congelarse en 24 horas se especifica en la placa de características técnicas.
- El proceso de congelación dura 24 horas. Durante dicho período, no deberá añadirse ningún otro alimento para congelar.
- Congele exclusivamente alimentos frescos, de excelente calidad y perfectamente limpiados.
- Reparta los alimentos en pequeñas porciones que puedan congelarse rápida y completamente, así como para poder descongelar posteriormente solo las cantidades necesarias.
- Embale los alimentos en papel de aluminio o en film de polietileno y asegúrese de que los embalajes sean herméticos.
- No deje alimentos frescos y descongelados en contacto con alimentos ya congelados para evitar el aumento de la temperatura de estos últimos.
- Los alimentos magros se conservan mejor y durante más tiempo que los alimentos grasos. La sal reduce la duración de conservación de los alimentos.
- Los cubitos de hielo, si se consumen inmediatamente después de su extracción del compartimento congelador, podrían provocar quemaduras de la piel a causa del frío.
- Es recomendable anotar la fecha de congelación sobre cada embalaje individual para poder conocer su duración de almacenamiento.

### **Consejos para el almacenamiento de alimentos congelados**

Para optimizar el rendimiento del aparato:

- Verifique que los alimentos congelados vendidos en la tienda estén perfectamente almacenados por el distribuidor.
- Asegúrese de transferir los alimentos congelados de la tienda a su congelador lo más rápidamente posible.
- No abra la puerta frecuentemente ni la deje abierta durante más tiempo del estrictamente necesario.
- Una vez descongelados, los alimentos se deterioran rápidamente y deberán volverse a congelar.
- No supere la duración de almacenamiento indicada por los fabricantes de los alimentos.

### Consejos para la refrigeración de alimentos frescos

Para obtener un rendimiento óptimo:

- No almacene alimentos calientes ni líquidos que desprendan vapor en el interior del frigorífico.
- Cubra o embale los alimentos, especialmente los que tengan un olor fuerte.

### Consejos para la refrigeración

Consejos útiles:

- Conservar alimentos (cualquier tipo): Embálelos en bolsas de polietileno y colóquelos sobre los estantes de cristal situados encima del cajón de verduras.
- Por seguridad, almacene así los alimentos durante uno o dos días como máximo.
- Alimentos cocinados, platos fríos, etc.: Deberán cubrirse y colocarse en cualquiera de las rejillas.
- Frutas y verduras: Habrán de limpiarse cuidadosamente y colocarse dentro de los cajones suministrados especialmente.
- Mantequilla y queso: Deberán colocarse en recipientes herméticos especiales o embalsarse en papel de aluminio o bolsas de polietileno para evitar la mayor cantidad de aire posible.
- Botellas de leche: Habrán de taponarse y colocarse en los estantes de la puerta.
- Plátanos, patatas, cebollas y ajo: no deberán almacenarse en el frigorífico si no estuvieran embalados.

### Ajuste de la temperatura de los cajones Crisper y la zona de frescos

- La temperatura de esta zona podrá ajustarse en función de los alimentos que se deseen conservar.
- Cuando el botón esté ajustado en la posición 2, esta zona podrá utilizarse como un cajón de frutas y verduras, manteniendo la temperatura y la higrometría adecuadas.
- Cuando el botón esté ajustado en la posición 1, la zona podrá utilizarse para conservar pescado y otros alimentos frescos. Los alimentos se conservarán frescos, pero no se congelarán, lo que de hecho constituye la mejor opción para conservar alimentos frescos.
- Consejos: Cuando seleccione la función 1, se recomienda ajustar la temperatura del frigorífico en menos de 4 °C y no conservar los alimentos durante más de 3 días para preservar su frescura de forma óptima.

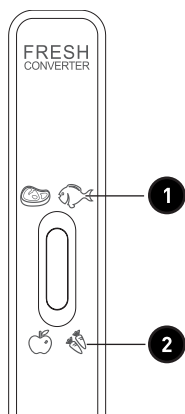

**Ajuste de la higrometría del cajón Crisper**

- Cuando el botón esté ajustado en la posición 4, la humedad del cajón Crisper será elevada, lo que resulta de gran utilidad para conservar verduras.
- Cuando el botón esté ajustado en la posición 3, la humedad del cajón Crisper será más baja, lo que resulta de gran utilidad para conservar frutas.

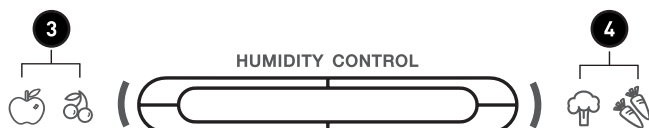
**Recomendación de ajuste de temperatura**

Ajuste del termostato para T°C ambiente: NORMAL  $\approx +24^{\circ}\text{C}$  ( $\pm 4^{\circ}\text{C}$ )      3°C/-19°C

Ajuste del termostato para T°C ambiente: FRIO  $\approx +16^{\circ}\text{C}$  ( $\pm 4^{\circ}\text{C}$ )      3°C/-19°C

Ajuste del termostato para T°C ambiente: CALIENTE  $\approx +32^{\circ}\text{C}$  ( $\pm 4^{\circ}\text{C}$ )      3°C/-19°C

**Aviso de puerta abierta**

- Si la puerta permanece abierta durante 60 segundos, se activará una alarma periódica hasta que se cierre la puerta.
- Tenga en cuenta que si la puerta del frigorífico y del congelador permanecen abiertas en el mismo ángulo, ¡no se activará la alarma!

## Limpieza y mantenimiento

Para garantizar la higiene, el interior del aparato y los accesorios internos deberán limpiarse periódicamente.



### ¡Tenga en cuenta!

El aparato no deberá estar enchufado a una toma de corriente durante la limpieza. ¡Peligro de electrocución! Antes de proceder a la limpieza del aparato, apáguelo y desconecte el enchufe de la toma de corriente, o apáguelo y desconecte el fusible o el disyuntor. No limpie jamás el aparato con un limpiador de vapor. La humedad podría acumularse en los componentes eléctricos - ¡Peligro de descarga eléctrica! El vapor caliente podría dañar las piezas de plástico. El aparato deberá secarse perfectamente antes de volverse a poner en servicio.



### ¡Importante!

Los aceites esenciales y los disolventes orgánicos podrían degradar las piezas de plástico, por ejemplo el zumo de limón, los zumos con cáscara de naranja, el ácido butírico o los limpiadores que contengan ácido acético.

- Asegúrese de que ninguna sustancia de este tipo entre en contacto con las piezas del aparato.
- No utilice ningún limpiador abrasivo.
- Extraiga los alimentos del congelador. Póngalos en un lugar fresco, perfectamente recubiertos.
- Apague el aparato y desconecte el enchufe de la toma de corriente, o apáguelo y desconecte el fusible o el disyuntor.
- Limpie el aparato y los accesorios interiores con una bayeta y agua tibia. Después de haberlos limpiado con agua limpia, séquelos con un paño.

- Una vez que haya secado perfectamente todos los elementos, vuelva a poner el aparato en servicio.

## Resolución de problemas



### ¡Tenga en cuenta!

Antes de intentar resolver un problema, desenchufe el aparato de la toma de corriente. Únicamente un electricista cualificado o una persona competente deberá reparaciones no indicadas en el presente manual de instrucciones. ¡Importante! Existen ruidos durante el funcionamiento normal (compresor, circulación del refrigerante).

## Cambiar la luz

- Este producto contiene una fuente de luz de clase de eficiencia energética G en la parte superior del compartimento frigorífico.
- Este producto contiene una fuente de luz con exención de clase de eficiencia energética en la parte posterior del conducto de aire del frigorífico.
- La fuente de luz de este producto solo puede ser reemplazada por profesionales calificados. Si la fuente de luz falla, comuníquese con el servicio al cliente.
- La fuente de luz debe retirarse al final de la vida útil del producto, y la clasificación y el reciclaje se deben realizar por separado.

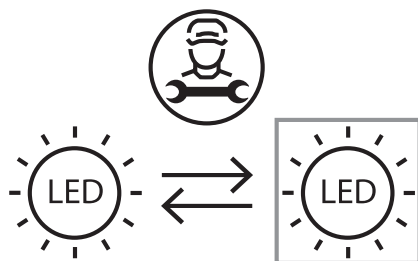

## Indicador “ZONA FRÍA”



El símbolo opuesto se encuentra en su frigorífico.

Indica claramente la zona más fría del aparato, donde la temperatura es inferior o igual a +4 °C.

Un termómetro en esta zona le ayudará a consultar los ajustes de su frigorífico.



Ajuste del termostato



Temperatura correcta

## Solución de problemas

Problema	Posible causa	Solución
El aparato no funciona.	<ul style="list-style-type: none"> <li>• El enchufe no está conectado o no está conectado correctamente.</li> <li>• El fusible se ha quemado o es defectuoso.</li> <li>• La toma eléctrica es defectuosa.</li> </ul>	<ul style="list-style-type: none"> <li>• Conecte el enchufe.</li> <li>• Compruebe el fusible; sustitúyalo si fuera necesario.</li> <li>• Las averías en la toma de corriente deben ser reparadas por un electricista.</li> </ul>
El aparato enfría o congela demasiado.	<ul style="list-style-type: none"> <li>• La temperatura está ajustada en demasiado baja o el aparato está funcionando en modo <b>SUPER</b>.</li> </ul>	<ul style="list-style-type: none"> <li>• Ajuste temporalmente la temperatura en un valor menos frío.</li> </ul>

Problema	Posible causa	Solución
Los alimentos no se congelan suficientemente.	<ul style="list-style-type: none"> <li>• La temperatura no está ajustada correctamente.</li> <li>• Se ha dejado abierta la puerta durante demasiado tiempo.</li> <li>• Se ha metido una gran cantidad de alimentos en el interior del aparato en el transcurso de las últimas 24 horas.</li> <li>• El aparato está cerca de una fuente de calor.</li> </ul>	<ul style="list-style-type: none"> <li>• Consulte el capítulo relativo al ajuste inicial de la temperatura.</li> <li>• Abra la puerta únicamente durante el tiempo necesario.</li> <li>• Ajuste temporalmente la temperatura en un valor más frío.</li> <li>• Consulte el capítulo relativo a la elección de la ubicación de instalación.</li> </ul>
Existe una fuerte acumulación de escarcha sobre la junta de la puerta.	<ul style="list-style-type: none"> <li>• La junta de la puerta no es hermética.</li> </ul>	<ul style="list-style-type: none"> <li>• Caliente cuidadosamente las zonas de fuga de la puerta con un secador del cabello en el ajuste más frío. Al mismo tiempo, modifique con la mano la forma de la junta de la puerta recalentada para que asiente correctamente.</li> </ul>
Ruidos inusuales.	<ul style="list-style-type: none"> <li>• El aparato no está nivelado.</li> <li>• El aparato está tocando la pared u otros objetos.</li> <li>• Un componente (por ejemplo, un conducto) de la parte trasera del aparato toca con otra pieza o con la pared.</li> </ul>	<ul style="list-style-type: none"> <li>• Ajuste de nuevo las patas.</li> <li>• Desplace ligeramente el aparato.</li> <li>• Si fuera necesario, curve delicadamente el componente para separarlo.</li> </ul>
Hay agua en el suelo.	<ul style="list-style-type: none"> <li>• El orificio de drenaje del agua está atascado.</li> </ul>	<ul style="list-style-type: none"> <li>• Consulte el capítulo «Limpieza y mantenimiento».</li> </ul>

Si el fallo de funcionamiento volviera a aparecer, póngase en contacto con un centro de servicio técnico.

Estos datos son necesarios para poderle ayudar rápida y correctamente. Escriba aquí los datos requeridos (consulte la placa de características técnicas).

## WARRANTY CONDITIONS

EN

This product is guaranteed against faults caused by defects in manufacturing or the materials used for a period of two years, starting from the date of purchase.\* This warranty does not cover defects or damage caused by failure to install the device correctly, incorrect use of the product, or excessive wear and tear.

\*proof of purchase required.

## CONDITION DE GARANTIE

FR

Ce produit est garanti pour une période de 2 ans à partir de la date d'achat\*, contre toute défaillance résultant d'un vice de fabrication ou de matériau. Cette garantie ne couvre pas les vices ou les dommages résultant d'une mauvaise installation, d'une utilisation incorrecte ou de l'usure anormale du produit.

\*sur présentation du ticket de caisse.

## GARANTIEVOORWAARDEN

NL

Dit product wordt gegarandeerd voor een periode van 2 jaar vanaf de aankoopdatum\*, voor elke storing die het gevolg is van een fabricagefout of het materiaal. Gebreken of schade door slechte installatie, onjuist gebruik of abnormale slijtage van het product worden niet gedekt door deze garantie.

\*op vertoon van kassabon.

## CONDICIONES DE GARANTÍA

ES

El certificado de garantía de este producto tiene una duración de 3 años a partir de la fecha de compra\* que se limita a los defectos de fabricación y averías del material. Se excluyen de la garantía deficiencias o daños originados por una mala instalación, errores en la manipulación o por un uso inadecuado.

\*previa presentación del comprobante de compra.

ELECTRO DEPOT

1 route de Vendeville

59155 FACHES-THUMESNIL - FRANCE

productsupport@contact.electrodepot.fr

