

AIPER®

Aiper Scuba V3

Cordless Robotic Pool Cleaner

Original Instructions

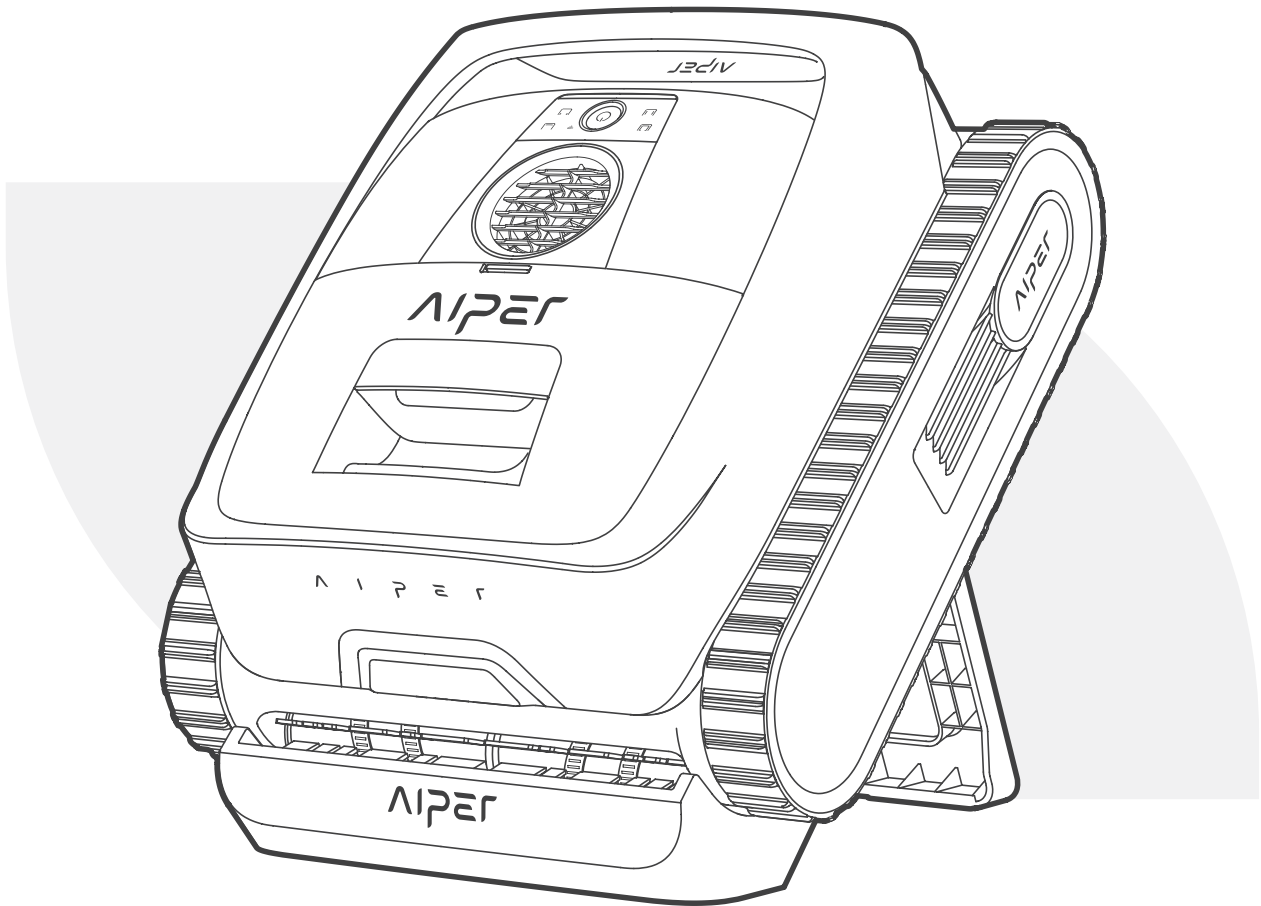

User Manual

FRANÇAIS | ESPAÑOL | PORTUGUÊS
ITALIANO | DEUTSCH | ENGLISH

CONTENTS

FR	Manuel d'utilisation -----	1
ES	Manual de usuario -----	35
PT	Manual do utilizador -----	69
IT	Manuale utente -----	103
DE	Bedienungsanleitung -----	137
EN	User Manual -----	171



Scan for more languages

FR

Merci d'avoir choisi Aiper.

Vous avez rejoint les millions de personnes qui ont fait confiance à Aiper pour profiter d'une piscine parfaitement propre.

Ce manuel d'utilisation vous aidera à entretenir votre appareil pour garantir une efficacité maximale de ses performances pendant des années. Merci de bien vouloir prendre le temps de le lire intégralement.

Si vous avez des questions, veuillez consulter notre site Internet à l'adresse www.aiper.com et contacter notre service clientèle pour obtenir de l'aide ou plus d'informations.

Service clientèle Aiper :

Pays	Numéro gratuit	Langue
France	+33 800906287	Français

✉ Adresse e-mail : service@aiper.com



Scannez pour obtenir une vidéo d'instructions



Scannez le code QR pour accéder au service clientèle

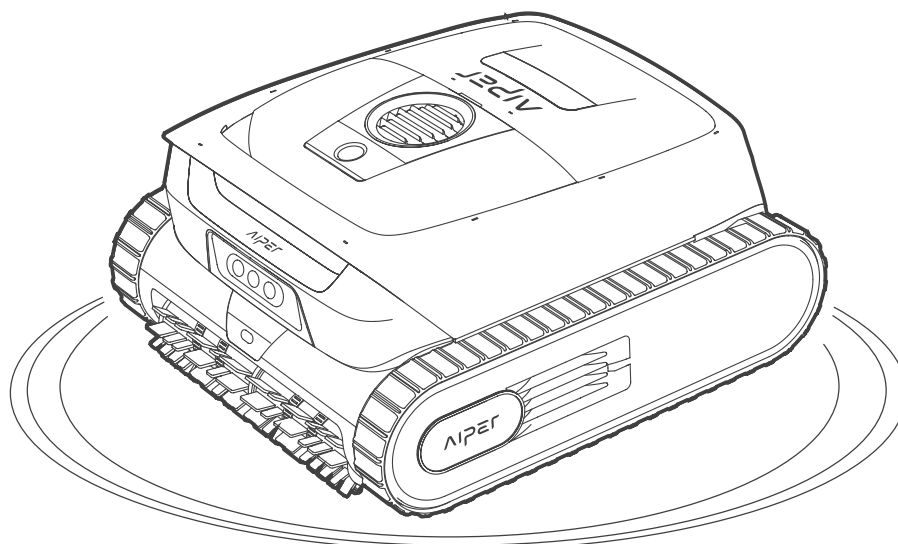

1 CONSIGNES DE SÉCURITÉ IMPORTANTES

Veillez lire attentivement ce manuel et suivre tous les avertissements et instructions lors de l'utilisation de votre Robot de piscine sans fil Aiper (ci-après dénommé « **appareil** »). Le non-respect de ces instructions peut entraîner des chocs électriques, un incendie ou des blessures graves. Aiper n'est pas responsable des pertes ou blessures causées par une utilisation incorrecte de cet appareil.

Pour votre sécurité et pour garantir des performances optimales de cet appareil, veuillez lire et suivre ces instructions :

1. Cet appareil ne doit pas être utilisé par des enfants ou des personnes handicapées sur le plan physique, sensoriel ou mental, ou qui manquent d'expérience et de savoir-faire, sauf si ces personnes l'utilisent sous la supervision ou la direction d'une personne responsable de leur sécurité.
2. Cet appareil peut être utilisé par des personnes à capacité physique, sensorielle ou mentale déficiente ou manquant d'expérience ou de connaissances, à condition d'avoir obtenu les instructions d'utilisation sécuritaire de l'appareil ou d'être sous surveillance, et d'avoir pris conscience des dangers potentiels.
3. Ne laissez pas les enfants monter sur l'appareil.
4. N'utilisez pas l'appareil quand une personne ou un animal se trouve dans la piscine.
5. Lorsque l'appareil est en marche, ne placez vos mains dans aucune de ses pièces, car il existe un risque de blessures.
6. Utilisez l'appareil lorsque la pompe à eau de la piscine est désactivée pour éviter qu'il ne reste coincé au niveau du système d'évacuation.

7. N'utilisez pas votre appareil hors de l'eau, car il risquerait de surchauffer.
8. L'utilisation d'un chargeur de batterie non dédié est susceptible de provoquer un risque d'incendie.
9. AVERTISSEMENT : pour recharger la batterie, utilisez uniquement le bloc d'alimentation amovible fourni avec cet appareil.
10. La batterie au lithium de cet appareil est une batterie 14,4 V CC, 10 400 mAh, à 16 cellules, compatible avec le modèle de chargeur GC44-168260-2C. Avant de mettre l'appareil au rebut, la batterie doit être retirée et mise au rebut conformément aux lois et réglementations locales.
11. Ne placez aucun objet entre l'appareil et la station de charge sans fil. L'appareil risque de ne pas se charger correctement ou de surchauffer et d'être par conséquent endommagé.
12. Cet appareil ne peut être utilisé qu'avec le modèle de batterie au lithium C1264D3 / HYY0345255.
13. Quand la batterie est arrivée en fin de vie, l'appareil doit être dûment mis au rebut.
14. Gardez à l'esprit que les objets métalliques peuvent créer un court-circuit sur les bornes d'une batterie ou d'un appareil fonctionnant sur batterie.
15. Si un appareil endommagé produit un liquide inconnu, évitez tout contact avec ce liquide. En cas de contact avec un liquide étranger, en particulier avec les yeux ou d'autres parties sensibles, rincez immédiatement à l'eau. Le liquide éjecté d'une batterie endommagée peut provoquer une irritation cutanée ou des brûlures.
16. N'exposez pas l'appareil ou la batterie à une flamme ou à une température excessive. L'exposition à une flamme ou à une température supérieure à 130 °C (265 °F) présente des risques d'explosion.

17. Retirez l'appareil du chargeur et éteignez le bouton d'alimentation de l'appareil avant de retirer la batterie en vue de la mise au rebut de l'appareil.
18. Les batteries usagées doivent être mises au rebut conformément aux lois et réglementations locales.
19. N'incinerez pas l'appareil, même s'il est gravement endommagé. Les batteries peuvent exploser si elles sont exposées au feu.
20. Assurez-vous que votre appareil est éteint avant de le charger à l'aide du chargeur. Pendant la charge, veuillez garder votre appareil dans un endroit frais et bien ventilé. Ne le couvrez pas au cours de la charge, car cela pourrait entraîner une surchauffe des composants.
21. AVERTISSEMENT : pour réduire le risque d'électrocution, remplacez immédiatement le cordon s'il est endommagé.
22. Seuls des professionnels certifiés peuvent démonter le kit d'entraînement hermétique de votre appareil.
23. Utilisez uniquement comme décrit dans le présent manuel. N'utilisez que les accessoires recommandés ou vendus par le fabricant.
24. Ne faites pas fonctionner votre appareil en même temps qu'un autre équipement de piscine, tel qu'un filtre, un aspirateur ou un écumoire.
25. Utilisez l'appareil lorsque la pompe à eau de la piscine est désactivée pour éviter qu'il ne reste coincé au niveau du système d'évacuation.
26. Lorsque vous mettez votre appareil dans l'eau, le dessus de l'appareil doit être orienté vers le haut et ne doit jamais être mis à l'envers ou jeté dans la piscine.

27. Ne faites pas tomber l'appareil, ne percez pas son boîtier et ne l'endommagez pas intentionnellement de quelque manière que ce soit, sous peine d'annuler votre garantie.
28. Débranchez le robot de piscine du secteur avant d'effectuer des opérations d'entretien, telles que le nettoyage du filtre.
29. La fiche doit être retirée de la prise avant de procéder au nettoyage ou à la maintenance du chargeur.
30. Lorsque vous ne prévoyez pas d'utiliser le chargeur pendant une période prolongée, débranchez-le.
31. Lorsque vous n'utilisez pas l'appareil, rangez-le en intérieur, dans un endroit frais et bien ventilé.
32. L'appareil n'est pas protégé contre les effets du gel. Il ne doit pas être laissé à l'extérieur par temps de gel.
33. ATTENTION :
 - UTILISATION RÉSERVÉE AUX PISCINES.
 - NE FAITES PAS FONCTIONNER LA POMPE À SEC.
 - UTILISEZ L'APPAREIL UNIQUEMENT AVEC LE MODÈLE DE CHARGEUR AIPER AUTORISÉ GC44-168260-2C.

CONSERVEZ CES INSTRUCTIONS

2 Présentation du produit

2.1 Contenu de l'emballage

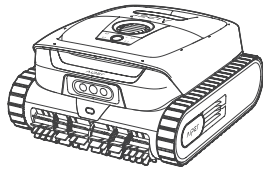

Robot de piscine × 1

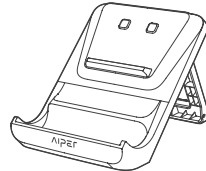

Station de charge × 1

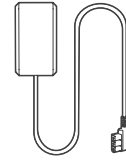

Chargeur × 1

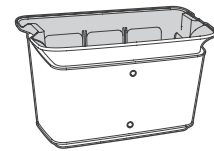

Filtre ultra fin
MicroMesh™
remplaçable × 1



Crochet × 1

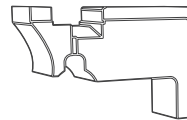

Mousse de flottaison × 2



Manuel
d'utilisation × 1



Guide de démarrage
rapide × 1

2.2 Présentation des composants

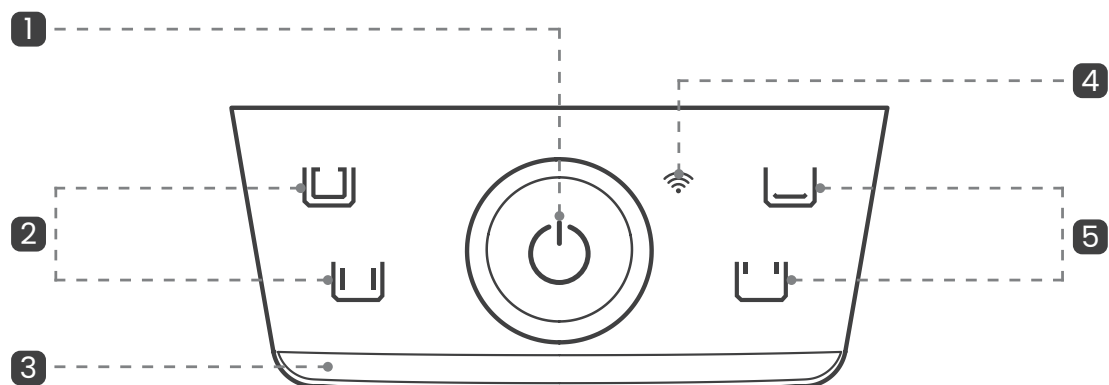

Panneau de commandes

1 Bouton d'alimentation

2 Voyant LED de mode

3 Voyant LED d'état

4 Voyant de connexion Wi-Fi

5 Voyant LED de mode

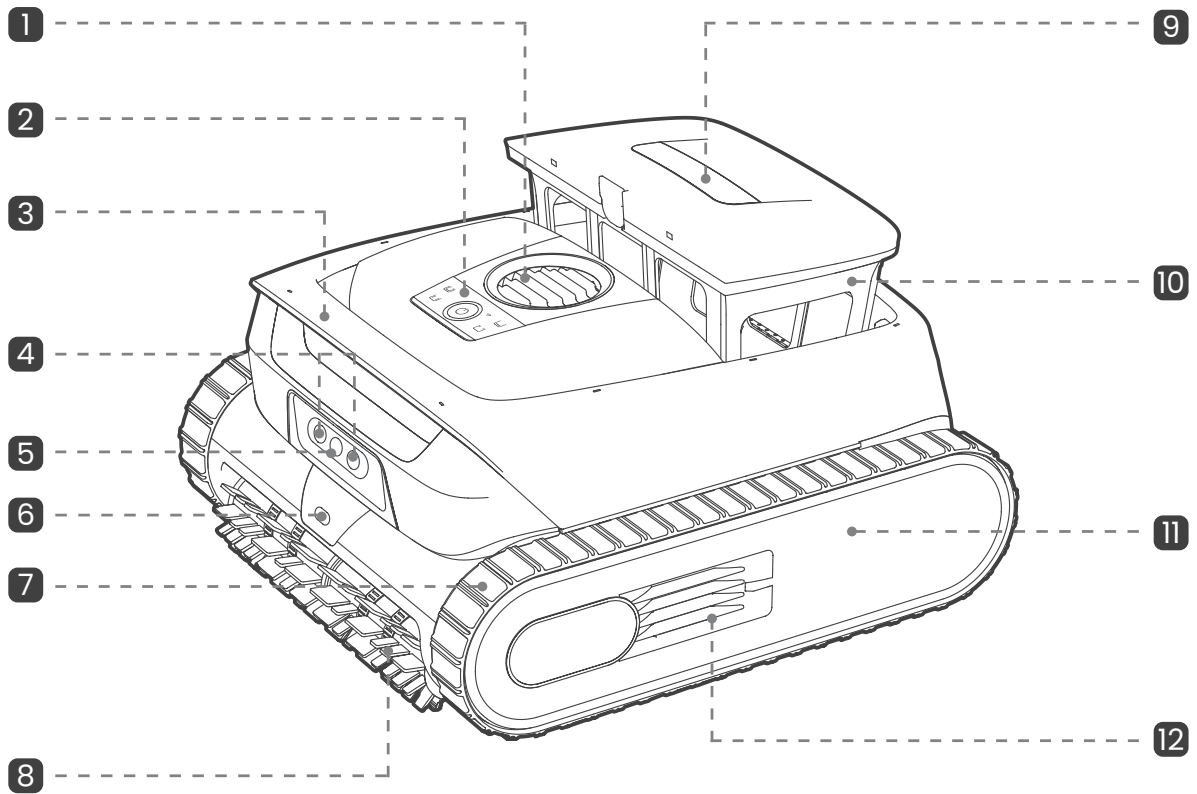

Robot de piscine (vue de profil)

- | | |
|--|--|
| 1 Cache du système d'évacuation | 7 Chenille |
| 2 Panneau de commandes | 8 Brosse à rouleau |
| 3 Poignée | 9 Poignée du panier de filtre |
| 4 Lumière d'appoint | 10 Panier de filtre |
| 5 Caméra IA | 11 Plaque de protection latérale |
| 6 Capteur | 12 Port de jet latéral JetAssist™ |

3 Préparation avant utilisation

3.1 Chargement

ATTENTION :

- Veuillez recharger complètement l'appareil avant de l'utiliser pour nettoyer la piscine.
- Ne chargez pas l'appareil en plein soleil.
- Nous vous recommandons de séparer votre piscine et votre lieu de charge d'une distance minimale de 3,5 m. Pour des résultats optimaux, le lieu de charge doit disposer d'une couverture Wi-Fi, car cela accélérera les mises à jour OTA pour une meilleure expérience d'utilisation du produit.

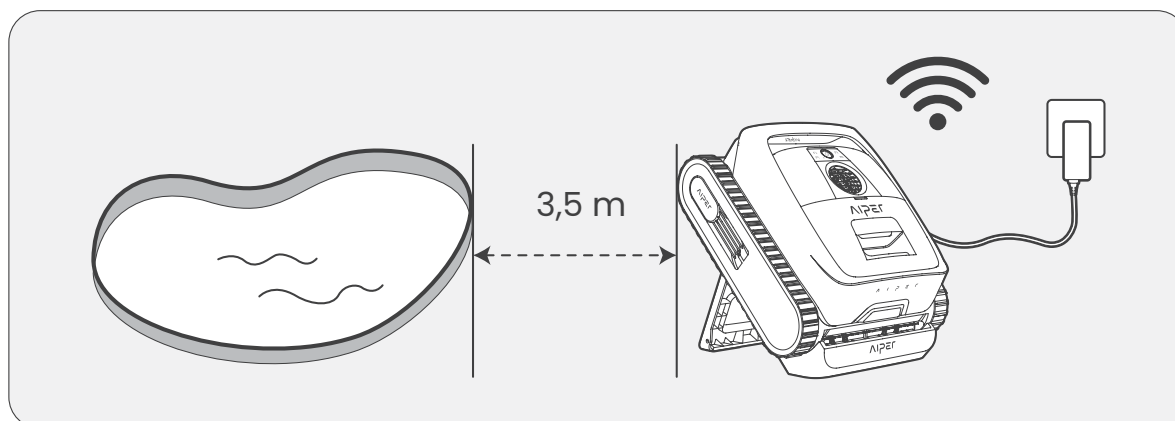

1. Installation de la station de charge : déployez le support de la station de charge jusqu'à ce qu'il repose fermement sur une surface plane.

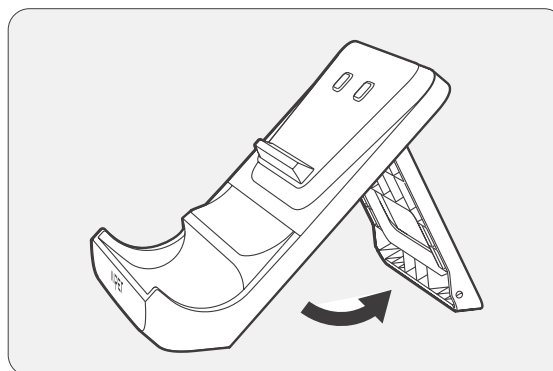

2. Avant la charge, assurez-vous que la station de charge et l'appareil sont secs. Ne placez pas l'appareil sur la station pour le recharger lorsqu'il est mouillé. Séchez soigneusement les contacts métalliques situés sous l'appareil à l'aide d'un mouchoir en papier ou d'un chiffon sec pour un chargement optimal.
3. Branchez une extrémité du câble du chargeur sur le port de recharge de la station de charge, puis branchez l'adaptateur secteur sur une prise électrique. Placez l'appareil sec sur la station de charge. Le voyant LED d'état clignote pendant le chargement et devient vert fixe lorsqu'il est complètement chargé.

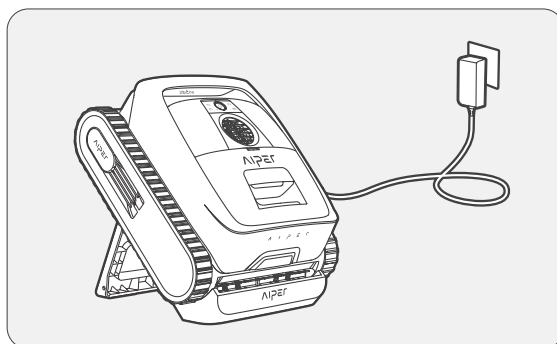
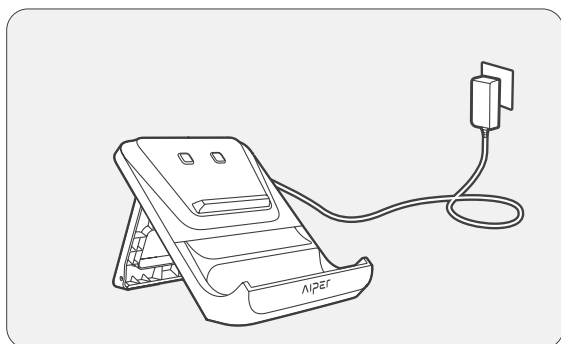

3.2 Téléchargement de l'application

Téléchargez l'application Aiper pour débloquer d'autres fonctionnalités de votre appareil.

Recherchez « Aiper » dans l'App Store ou scannez le code QR ci-dessous pour télécharger et installer l'application Aiper.



Remarques :

- L'application nécessite au minimum la version iOS 12.0 ou Android 8.0 pour pouvoir fonctionner de manière optimale sur votre smartphone ou appareil.
- Une fois l'application installée, procédez à l'inscription, à la connexion et à la configuration du réseau.

3.3 Configuration du réseau

Lors de la première mise sous tension de l'appareil, celui-ci passe en mode de configuration du réseau et le voyant de connexion Wi-Fi clignote à pulsations. Si ce processus est interrompu, appuyez sur  et maintenez-le pendant 5 secondes pour revenir en mode Configuration du réseau.

Une fois en mode Configuration du réseau, ajoutez l'appareil et terminez la configuration du réseau via Bluetooth ou code QR.

• **Configuration par Bluetooth :**

1. Activez le Bluetooth sur votre téléphone et accordez l'accès à l'application Aiper.
2. Dans l'application, appuyez sur le symbole [+] en haut à droite ; la configuration Bluetooth se lancera par défaut. L'application détectera les appareils Bluetooth à proximité.

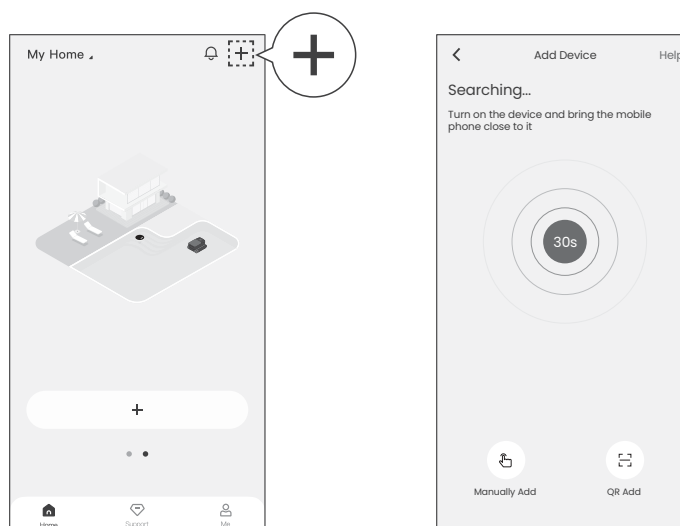

3. Sélectionnez votre appareil une fois détecté, saisissez le nom et le mot de passe Wi-Fi, puis appuyez sur « Configuration réseau » pour terminer la configuration du réseau.

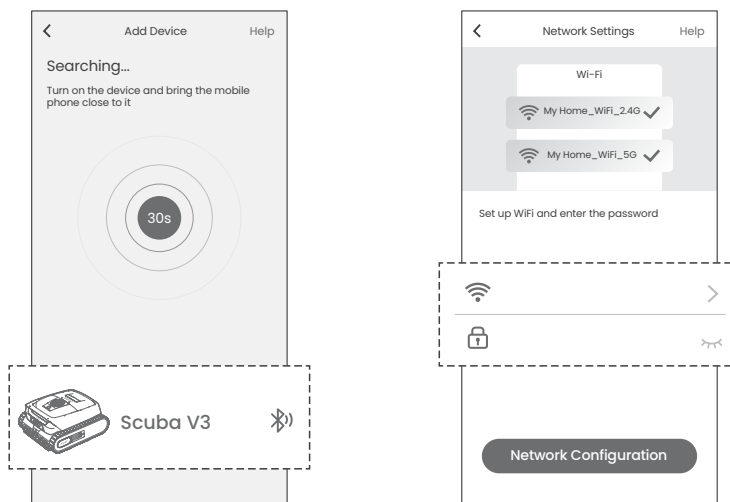

• **Configuration par code QR :**

1. Si l'appareil n'est pas détecté via Bluetooth, appuyez sur « Ajout QR » sur la page de recherche et scannez le code QR situé sur votre appareil Aiper.

Remarque : pour trouver le code QR, retirez le panier de filtre. Le code se trouve à l'intérieur de l'appareil.

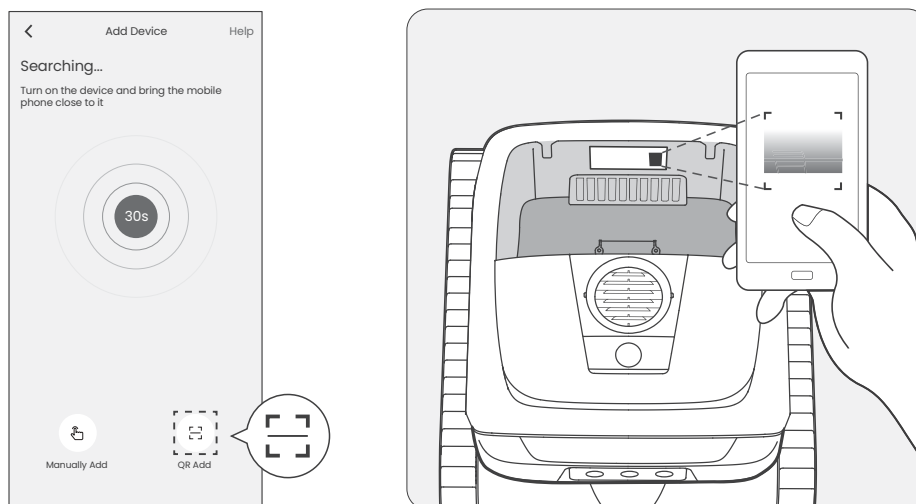

2. Lorsque l'appareil est reconnu, suivez les instructions de l'application pour vous connecter au Wi-Fi de l'appareil. Une fois connecté, revenez à l'application et suivez les instructions pour terminer la configuration du réseau.

4 Utilisation de votre Aiper Scuba V3

4.1 Conditions d'utilisation

Veuillez vous assurer que l'appareil est utilisé uniquement dans les environnements de piscine spécifiés. Une utilisation en dehors de ces conditions peut entraîner des dommages non couverts par la garantie.

• Température de l'eau	10 à 40 °C (50 à 104 °F)
• Valeur de pH	7,0 à 7,8
• Concentration de chlore	Maximum 4 ppm
• Concentration de NaCl	Maximum 5000 ppm

Avis de non-responsabilité : L'utilisation de cet appareil dans des piscines anciennes ou endommagées — y compris, sans s'y limiter, celles dont la doublure ou le revêtement est détérioré, fissuré ou écaillé, ou dont la stabilité structurelle est compromise — peut accélérer l'usure, aggraver les dommages existants ou favoriser le détachement de la doublure.

4.2 Sélection du filtre

Deux types de filtres sont inclus : un panier de filtre et un filtre ultra fin MicroMesh™ remplaçable.

Panier de filtre : sert à nettoyer les gros débris comme les pierres et les feuilles. En présence d'une quantité importante de débris visibles, nous vous recommandons d'utiliser uniquement le panier de filtre et de ne pas utiliser le filtre ultra fin MicroMesh™ remplaçable.

Filtre ultra fin MicroMesh™ remplaçable : permet de capturer des particules aussi petites que 3 µm, comme le limon et certaines algues. Lorsque les débris visibles (par ex. pierres, feuilles, sable, débris, cheveux) sont minimales et que l'eau semble trouble ou contient des algues, nous vous recommandons d'utiliser à la fois le panier de filtre et le filtre ultra fin MicroMesh™ remplaçable.

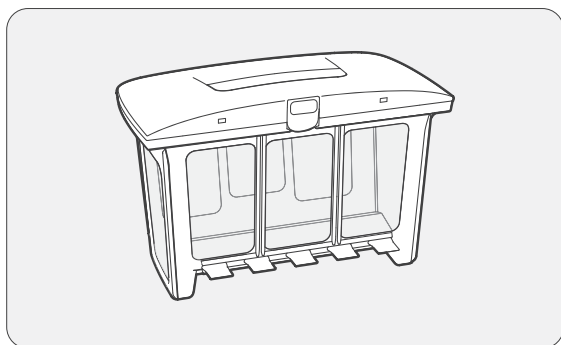

Panier de filtre

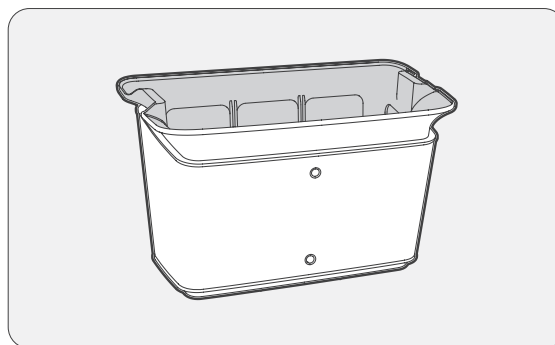

Filtre ultra fin MicroMesh™ remplaçable



4.3 Processus de nettoyage

4.3.1 Mise sous/hors tension

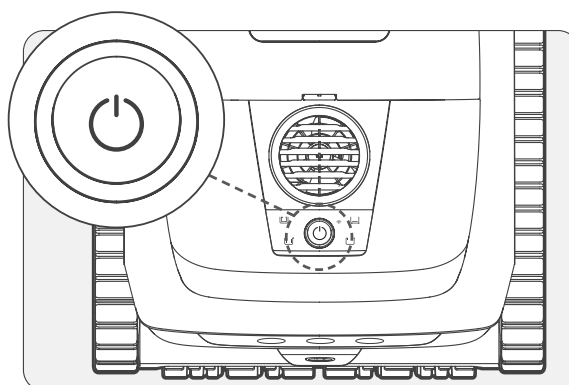
Maintenez le bouton  enfoncé pendant 2 secondes pour allumer/éteindre l'appareil.



Appareil allumé :

- Maintenir enfoncé le  pendant 5 s, et l'indicateur Wi-Fi passe au vert clignotant : réinitialiser le Wi-Fi.
- Maintenir enfoncé le  pendant 10 s, et l'indicateur d'état LED passe au jaune clignotant : restaurer l'appareil aux paramètres d'usine.

4.3.2 Modes de fonctionnement

Par défaut, l'appareil démarre en mode Auto.

Appuyez sur le bouton  pour parcourir et sélectionner l'un des quatre modes de nettoyage : mode Auto, mode Nettoyage du sol, mode Nettoyage des parois et mode Nettoyage de la ligne d'eau.

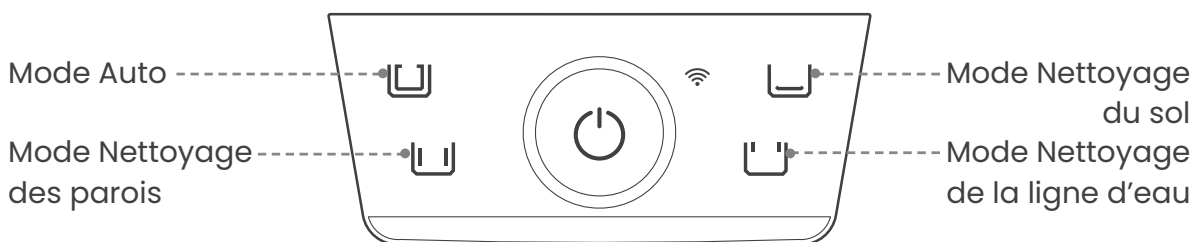

- Indicateur de mode LED bleu : caméra IA activée
 - Indicateur de mode LED vert : caméra IA désactivée
- Activer/désactiver la caméra IA dans l'application via : Paramètres > Paramètres de nettoyage > AI Camera

Les détails de chaque mode de nettoyage sont décrits ci-dessous :

- **Mode Auto** : L'appareil nettoiera séquentiellement le fond et les parois de la piscine, y compris la ligne d'eau lors du nettoyage des parois.

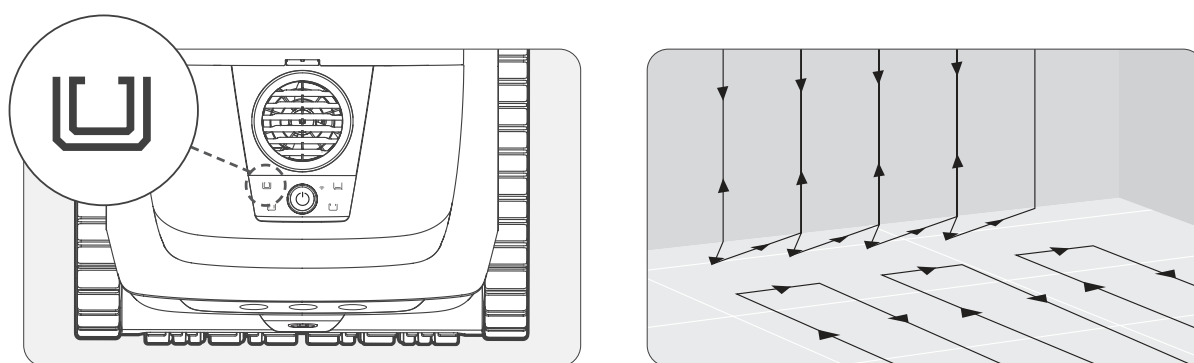

Mode Auto

- **Mode Nettoyage du sol** : la caméra IA peut être activée depuis l'application dans ce mode. Lorsque la caméra est activée, l'appareil effectue d'abord un nettoyage ciblé des débris, puis continue de nettoyer en suivant un parcours en forme de \sqsupset . Lorsque la caméra n'est pas activée, l'appareil nettoie le sol de la piscine en suivant un itinéraire en forme de \sqsupset , sans grimper sur les parois ni les nettoyer.

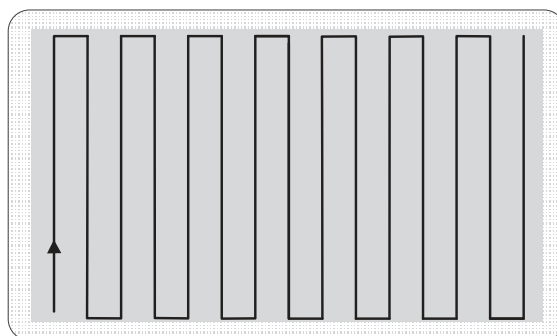
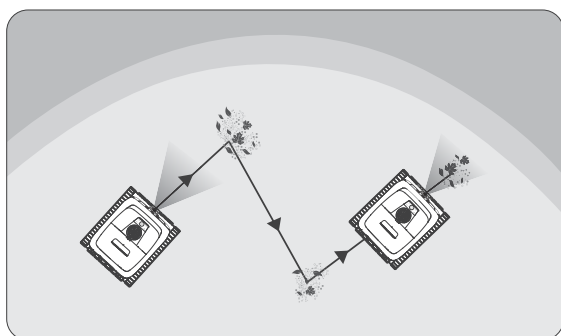
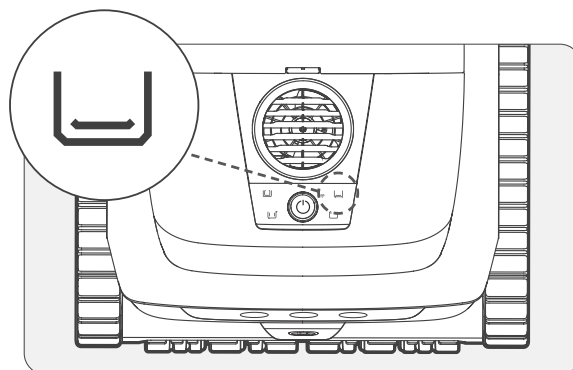

Mode Nettoyage du sol

- **Mode Nettoyage des parois** : l'appareil nettoie les parois de la piscine en suivant un parcours en forme de N et ne nettoie pas le sol de la piscine dans ce mode.

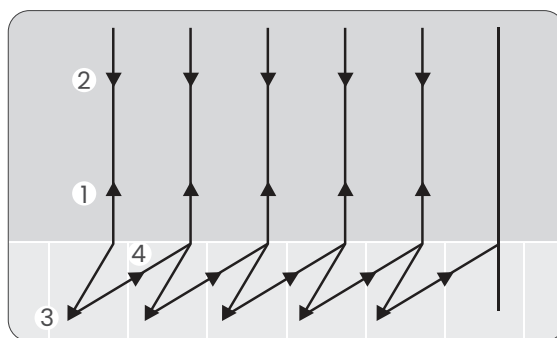
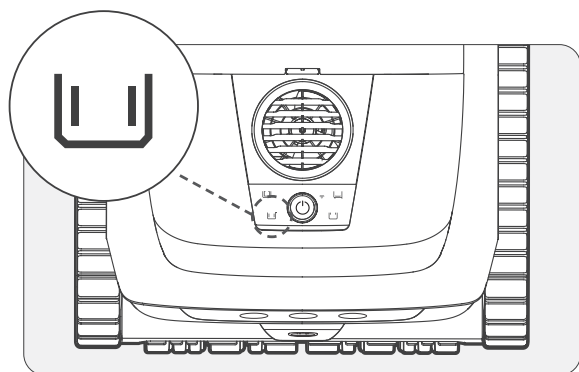

Mode Nettoyage des parois

Autres projets de ManualsLib



www.manualslib.com



www.manualslib.de



www.manualslib.es



www.manualslib.fr



www.manualslib.nl



www.manualslib.mx



www.manualslib.tech 30+ langues