

**Batteur
Hand Mixer
Handmixer
Batidora**

949352 - HO-BAT02

CONSIGNES D'UTILISATION02
INSTRUCTIONS FOR USE08
GEBRUIKSAANWIJZINGEN14
INSTRUCCIONES DE USO20

HIGH  ONE

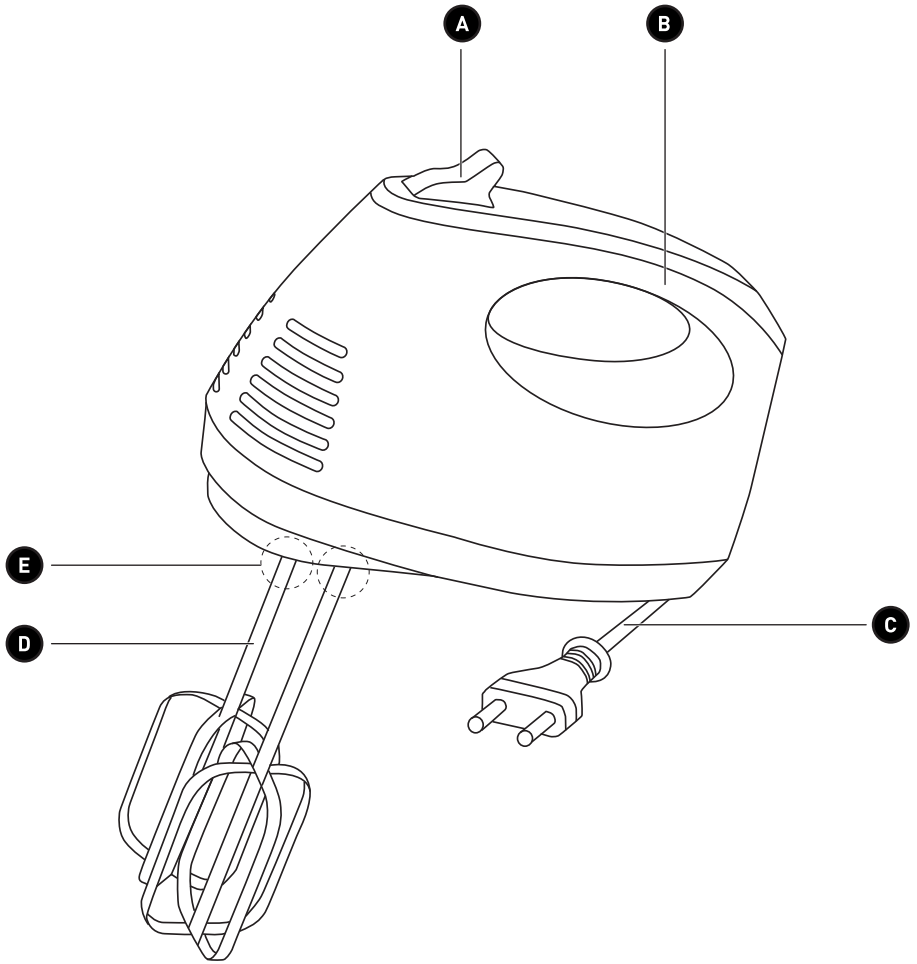

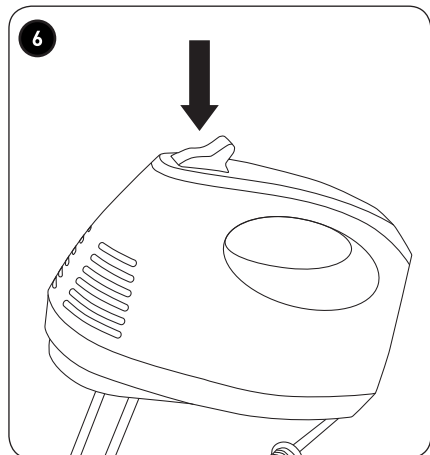
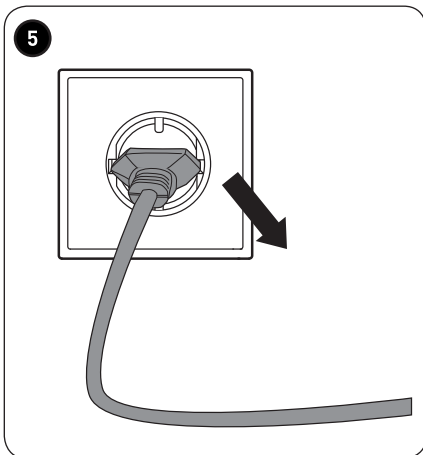
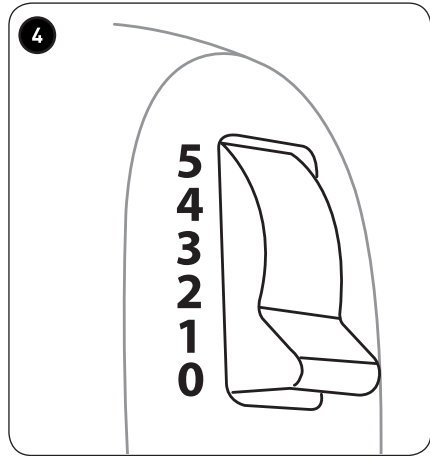
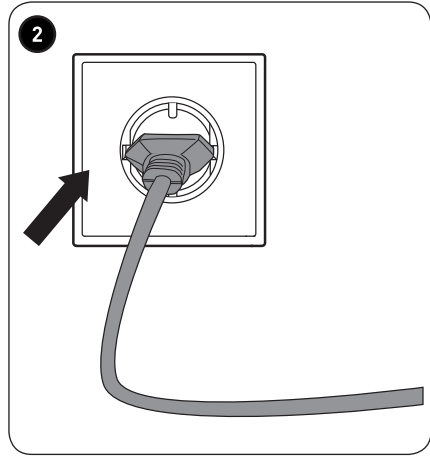
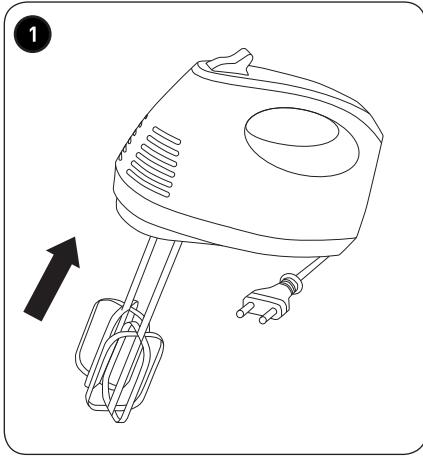

Merci !

Merci d'avoir choisi ce produit HIGHONE.
Choisis, testés et recommandés par ELECTRO DEPOT,
les produits de la marque HIGHONE vous assurent
une utilisation simple, une performance fiable et
une qualité irréprochable.
Grâce à cet appareil, vous savez que chaque utilisation
vous apportera satisfaction.

Bienvenue chez ELECTRO DEPOT.

Visitez notre site Internet : www.electrodepot.fr
www.electrodepot.be

VOTRE AVIS COMPTE !



**PARTAGEZ
VOTRE EXPERIENCE
SUR LES PRODUITS**

Parce que votre satisfaction est notre priorité, nous vous proposons
de donner votre avis sur ce produit. Il sera transmis et analysé par
nos équipes afin d'améliorer continuellement le produit.

Donnez votre avis sur <http://www.electrodepot.fr/avis-client>



ELECTRO DEPOT

2

FR

Table des matières

A

Aperçu de l'appareil

Composants
Aperçu de l'appareil
Utilisation prévue
Caractéristiques

B

Utilisation de l'appareil

Avant la première utilisation
Utilisation

C

Nettoyage et entretien

Nettoyage et entretien
Rangement

Les notices sont aussi disponibles sur le site
<http://www.electrodepot.fr/sav/notices/>
<http://www.electrodepot.be/fr/sav/notices>

Composants

- A** Commutateur de vitesse (1 à 5) / bouton d'éjection
- B** Poignée
- C** Cordon d'alimentation muni d'une fiche
- D** Batteur (x 2)
- E** Trous pour l'insertion des batteurs

Aperçu de l'appareil

- Déballiez l'appareil. Retirez toutes les étiquettes du produit. Veuillez vérifier son exhaustivité et s'il est en bon état. Si l'appareil est endommagé ou présente un dysfonctionnement, ne l'utilisez pas et rappez-le à votre revendeur ou service après-vente.
- Conservez tous les emballages hors de portée des enfants. Il existe un risque d'accident si les enfants jouent avec les matériaux d'emballage.

Utilisation prévue

- Cet appareil est conçu pour battre des œufs ou des ingrédients semblables.
- Toute autre utilisation peut endommager l'appareil ou provoquer des blessures.

Caractéristiques

Modèle :	949352
Tension d'alimentation :	220-240 V~, 50-60 Hz
Consommation électrique :	150 W
Consommation d'énergie en mode d'arrêt :	0,2 W
Période après laquelle l'équipement passe automatiquement en mode d'arrêt :	N/A
Classe de protection :	Classe II

Avant la première utilisation

- Nettoyez l'appareil (→ Nettoyage et entretien).

Utilisation

- 1 Placez le commutateur de vitesse sur la position **0**. Insérez les batteurs dans les trous.



Remarque : les batteurs peuvent être insérés dans n'importe quel trou.

- 2 Branchez la fiche d'alimentation à une prise de courant appropriée.
- 3 Abaissez les batteurs vers les ingrédients à préparer.
- 4 Placez le commutateur de vitesse sur la position désirée (**1 à 5**) selon les ingrédients à mélanger. L'appareil commence à fonctionner.



ATTENTION

- Afin d'éviter la surcharge de l'appareil, n'excédez pas la période maximum de fonctionnement qui est de 3 minutes.
 - La pause entre 2 cycles d'utilisation doit être d'au moins 20 minutes.
- Quand le mélange est terminé : placez le commutateur de vitesse sur la position **0** pour éteindre l'appareil.
 - 5 Débranchez la fiche d'alimentation de la prise de courant.



Remarque : au besoin, grattez la nourriture en excès sur les batteurs en utilisant une spatule en plastique mou ou en bois.

6 Appuyez sur le bouton d'éjection vers le bas et tirez les batteurs hors des trous.

Astuces

- Pour de meilleurs résultats, utilisez des récipients profonds mais étroits pratiques pour effectuer des mélanges.
- La vitesse de fonctionnement dépend de la quantité et de la consistance de la nourriture à mélanger mais aussi de la forme et la taille du récipient.
- Pour mélanger des liquides, utilisez un récipient haut ou mélangez de petites quantités à la fois pour réduire les débordements.
- N'ajoutez jamais d'ingrédients dans le récipient alors que l'appareil fonctionne.
- Commencez toujours à mélanger en ayant réglé une vitesse réduite ; augmentez-la alors graduellement.

Nettoyage et entretien



AVERTISSEMENT

- Avant de procéder au nettoyage ou à l'entretien de l'appareil, veillez à mettre celui-ci hors tension et à le débrancher de la prise de courant. Laissez-le ensuite refroidir complètement.
- Ne plongez jamais l'appareil dans l'eau ou tout autre liquide.

- Nettoyez l'appareil à l'aide d'un chiffon doux légèrement humide. Assurez-vous de ne laisser pénétrer aucune humidité dans l'appareil pendant son nettoyage.
- Lavez les batteurs avec de l'eau chaude et un produit à vaisselle doux. Après le nettoyage, rincez complètement les batteurs. Ensuite, séchez-les complètement. Les batteurs conviennent pour le lave-vaisselle.
- N'utilisez jamais de détergents corrosifs, de brosses métalliques, de tampons à récurer abrasifs ou d'outils métalliques/tranchants pour nettoyer votre appareil.
- Séchez entièrement l'appareil après nettoyage.
- Entrez l'appareil dans un endroit sec et frais, hors de portée des enfants et des animaux domestiques.

Rangement

- Débranchez toujours l'appareil de la prise de courant avant de le ranger.
- Rangez l'appareil dans un endroit frais, sec et propre, hors de la portée des enfants et des animaux domestiques.
- Veuillez conserver l'emballage pour ranger votre appareil lorsque vous ne l'utilisez pas sur une plus longue période.

Thank you!

Thank you for choosing this HIGHONE product. HIGHONE products are chosen, tested, and recommended by ELECTRO DEPOT, so you can be sure you are getting a top-quality, easy-to-use product that won't let you down.

We're confident your new device will be a pleasure to use every day!

Welcome to ELECTRO DEPOT.



Table of Contents

A

Product overview

Parts
Product overview
Intended use
Specifications

B

Product usage

Before first use
Use

C

Cleaning and maintenance

Cleaning and maintenance
Storage

Parts

- A** Speed switch (1 to 5) / eject button
- B** Handle
- C** Power cable with plug
- D** Beater (x 2)
- E** Holes for inserting the beaters

Product overview

- Unpack the product. Remove all the labels from the product. Check that it is complete and in a good condition. If the unit is damaged or faulty, do not use it and take it to your retailer or after-sales service centre.
- Keep all packaging out of the reach of children. There is a risk of accidents if children play with packaging materials.

Intended use

- This unit has been designed to beat eggs or similar ingredients.
- Any other use may damage the unit or cause injury.

Specifications

Model:	949352
Operating voltage:	220-240 V ~, 50-60 Hz
Power consumption:	150 W
Off mode power consumption:	0.2 W
The period after which the equipment reaches automatically off mode:	N/A
Protection class:	Class II

Before first use

- Clean the unit (→ Cleaning and maintenance).

Use

- 1 Move the speed switch into position **0**. Insert the beaters into the holes.



Note: Each beater can be inserted into either hole.

- 2 Connect the power plug to a suitable mains socket.
- 3 Lower the beaters into the ingredients to be mixed.
- 4 Move the speed switch into the desired position (**1 to 5**), depending on the ingredients to be mixed. The unit will start to work.



CAUTION

- In order to avoid overloading the unit, do not exceed the maximum operating period, i.e. 3 minutes.
- The rest period between 2 cycles of use should be at least 20 minutes.

- When mixed as desired: move the speed switch into position **0** to turn off the unit.

- 5 Unplug the power plug from the mains socket.



Note: If necessary, scrape any excess food off the beaters using a soft plastic or wooden spatula.

- 6 Press down on the eject button and pull the beaters out of the holes.

Tips

- For best results, use deep yet narrow containers that are ideal for mixing.
- The operating speed depends on the quantity and consistency of the food to be mixed, in addition to the shape and size of the container.
- To mix liquids, use a high container or process small amounts at a time to prevent the risk of overflows.
- Never add ingredients to the container while the unit is in use.
- Always start mixing on a low speed; then increase it gradually.

Cleaning and maintenance



WARNING

- Before cleaning or maintaining the unit, make sure that it has been switched off and unplugged from the mains socket. Then let it cool completely.
 - Never immerse the unit in water or any other liquid.
-
- Clean the unit with a soft, slightly damp cloth. Make sure that no moisture gets inside the unit while cleaning it.
 - Wash the beaters with hot water and a mild washing-up liquid. Once cleaned, thoroughly rinse the beaters. Then dry them completely. The beaters are dishwasher safe.
 - Never use corrosive cleaners, wire brushes, abrasive scouring pads or metal/sharp tools to clean your unit.
 - Thoroughly dry the unit after cleaning it.
 - Store the unit in a cool, dry place, out of the reach of children and pets.

Storage

- Always unplug the unit before storing it.
- Store the unit in a fresh, dry and dust-free place, out of the reach of children and pets.
- Please retain the packaging and use it to store your unit when it is not in use for an extended period of time.

Bedankt!

Proficiat met uw keuze voor een product van HIGHONE. De selectie en de testen van de toestellen van HIGHONE gebeuren volledig onder controle en supervisie van ELECTRO DEPOT. We staan garant voor de kwaliteit van de toestellen van HIGHONE, die uitmunten in hun eenvoudig gebruik, hun betrouwbare werking en hun onberispelijke kwaliteit.

ELECTRO DEPOT beveelt de HIGHONE toestellen aan en is ervan overtuigd dat u uiterst tevreden zal zijn bij elk gebruik van het toestel. Welkom bij ELECTRO DEPOT.

Bezoek onze website: www.electrodepot.be



ELECTRO DEPOT

14

NL

Inhoudstafel

A

Overzicht van het toestel

Onderdelen
Overzicht van het apparaat
Doelmatig gebruik
Specificaties

B

Gebruik van het toestel

Voor ingebruikname
Gebruik

C

Reiniging en onderhoud

Reiniging en onderhoud
Opslag

Onderdelen

- A** Snelheidsregelaar (1 tot 5) / vrijgaveknop
- B** Handgreep
- C** Snoer met stekker
- D** Klopser (x 2)
- E** Gaten voor inbrengen van kloppers

Overzicht van het apparaat

- Haal het apparaat uit de verpakking. Verwijder alle labels van het product. Controleer of alle onderdelen geleverd zijn en zich in een goede staat bevinden. Als het apparaat beschadigd is of een storing treedt op, gebruik het apparaat niet en breng het terug naar uw handelaar of een servicecentrum.
- Houd de verpakking buiten het bereik van kinderen. Er is risico op een ongeval als kinderen met de verpakking spelen.

Doelmatig gebruik

- Dit apparaat is ontworpen voor het opkloppen van eieren of gelijksoortige ingrediënten.
- Elk ander gebruik kan schade aan het apparaat en letsel aan personen teweegbrengen.

Specificaties

Model:	949352
Voedingsspanning:	220-240 V~, 50-60 Hz
Stroomverbruik:	150 W
Stroomverbruik in uit-modus:	0,2 W
De periode waarna het apparaat de uit-modus automatisch bereikt:	NVT
Beschermingsklasse:	Klasse II

Voor ingebruikname

- Reinig het apparaat (→ Reiniging en onderhoud).

Gebruik

- 1 Stel de snelheidsregelaar in op de stand **0**. Steek de kloppers in de gaten.



Opmerking: De kloppers kunnen in om het even welk gat worden ingebracht.

- 2 Steek de stekker in een gepast stopcontact.
- 3 Laat de kloppers in de op te kloppen ingrediënten zakken.
- 4 Stel de snelheidsregelaar in op de gewenste stand (**1** tot **5**) naargelang de te mengen ingrediënten. Het apparaat wordt ingeschakeld.



OPGELET

- Om overbelasting van het apparaat te vermijden, gebruik het niet langer dan 3 minuten onderbroken.
- Wacht minstens 20 minuten tussen 2 bedrijfscycli.

- Na het mengen, stel de snelheidsregelaar in op de stand **0** om het apparaat uit te schakelen.

- 5 Haal de stekker uit het stopcontact.



Opmerking: Indien nodig, verwijder het voedsel dat aan de kloppers kleeft met behulp van een spatel van zacht kunststof of hout.

- 6 Duw de vrijgaveknop omlaag en trek de kloppers uit de gaten.

Tips

- Voor het beste resultaat, meng uw ingrediënten in een diepe en nauwe beker.
- De in te stellen snelheid is afhankelijk van zowel de hoeveelheid en consistentie van de te mengen levensmiddelen als de vorm en grootte van de beker.
- Voor het mengen van vloeistoffen, gebruik een hoge beker of meng slechts kleine hoeveelheden per keer om gemors te vermijden.
- Voeg nooit ingrediënten toe wanneer het apparaat in werking is.
- Meng altijd eerst op een lage snelheid en verhoog deze geleidelijk aan.

Reiniging en onderhoud



WAARSCHUWING

- Voordat u het apparaat reinigt of onderhoudt, controleer of het apparaat is uitgeschakeld en de stekker uit het stopcontact is gehaald. Laat het apparaat vervolgens volledig afkoelen.
- Dompel het apparaat niet in water of een andere vloeistof.

- Maak het apparaat schoon met een zachte en licht bevochtigde doek. Zorg dat er tijdens het reinigen geen water het apparaat binnendringt.
- Reinig de kloppers in warm water en een beetje afwasmiddel. Na reiniging, spoel de kloppers grondig. Droog de kloppers vervolgens volledig. De kloppers zijn vaatwasserbestendig.
- Maak uw apparaat niet schoon met een agressief schoonmaakmiddel, metalen borstel, schuursponsje of een metalen/scherp voorwerp.
- Droog het apparaat volledig na elke reiniging.
- Berg het apparaat op in een koele en droge ruimte, buiten het bereik van kinderen en huisdieren.

Opslag

- Haal altijd de stekker uit het stopcontact voordat u het apparaat opbergt.
- Bewaar het apparaat in een koele, droge en schone ruimte, uit de buurt van kinderen en huisdieren.
- Bewaar de verpakking om uw apparaat in op te bergen als u het langere tijd niet denkt te gebruiken.

¡Muchas gracias!

Muchas gracias por haber elegido nuestro producto HIGHONE. Seleccionados, testados y recomendados por ELECTRO DEPOT, los productos de la marca HIGHONE le aseguran una utilización sencilla, un rendimiento fiable y una calidad incuestionable.

Con este dispositivo puede estar seguro de que siempre quedará satisfecho al utilizarlo. Le damos la bienvenida a ELECTRO DEPOT.

Visite nuestra página web: www.electrodepot.es



ELECTRO DEPOT

20

ES

A

Descripción del aparato

Componentes
Descripción del aparato
Uso previsto
Características

B

Utilización del aparato

Antes del primer uso
Uso

C

Limpieza y mantenimiento

Mantenimiento y limpieza
Almacenamiento

Componentes

- A** Interruptor de velocidad (de 1 a 5) / botón de expulsión
- B** Asa
- C** Cable de alimentación con enchufe
- D** Varilla (x 2)
- E** Orificio para insertar las varillas

Descripción del aparato

- Desembale el dispositivo. Retire todos los adhesivos del dispositivo. Controle que el dispositivo reúne todas las condiciones establecidas y se encuentra en perfecto estado. Si el dispositivo está dañado o presenta averías, no lo utilice y hágase lo llevar a su distribuidor o servicio al cliente.
- Mantenga el embalaje fuera del alcance de los niños. Existe un riesgo de accidente si los niños juegan con el embalaje.

Uso previsto

- Este aparato se ha diseñado para batir huevos o ingredientes similares.
- Cualquier otro uso puede deteriorar el aparato u originar daños.

Características

Modelo:	949352
Tensión de red:	220-240 V~, 50-60 Hz
Consumo eléctrico:	150 W
Consumo de energía en modo apagado:	0,2 W
El período después del cual el equipo alcanza automáticamente el modo apagado:	N/A
Tipo de protección:	Clase II

Antes del primer uso

- Limpie el dispositivo (→ Mantenimiento y limpieza).

Uso

- 1 Ajuste el interruptor de velocidad a la posición **0**. Inserte las varillas en los orificios.



Observaciones: las varillas se pueden insertar en cualquiera de los orificios.

- 2 Conecte el enchufe a una toma de corriente adecuada.
- 3 Introduzca las varillas en los ingredientes que quiere batir.
- 4 Ajuste el interruptor de velocidad a la posición deseada (de la **1** a la **5**) según los ingredientes de la mezcla. El aparato empieza a funcionar.



ATENCIÓN

- Para evitar que el aparato se sobrecargue, no supere el periodo máximo de funcionamiento de 3 minutos.
- La pausa mínima entre 2 ciclos debe ser de 20 minutos como mínimo.

- Una vez finalizada la mezcla: ajuste el interruptor de velocidad a la posición **0** para apagar el aparato.

- 5 Desconecte el cable de alimentación de la toma de corriente.



Observaciones: si es necesario, elimine el exceso de la mezcla acumulado en las varillas mediante una espátula de plástico blando o de madera.

- 6 Presione el botón de expulsión hacia abajo y extraiga las varillas de los orificios.

Trucos

- Para conseguir mejores resultados, utilice recipientes profundos y estrechos aptos para la mezcla.
- La velocidad de funcionamiento depende de la cantidad y de la consistencia de los ingredientes de la mezcla, pero también de la forma y tamaño del recipiente.
- Para mezclar líquidos, utilice un recipiente alto o mezcle pequeñas cantidades a la vez para evitar que rebosen.
- Nunca añada ingredientes en el recipiente si el aparato funciona.
- Empiece siempre a mezclar con una velocidad reducida; aumentela gradualmente.

Mantenimiento y limpieza



ADVERTENCIA

- Apague el aparato antes de llevar a cabo su limpieza y mantenimiento. Desconecte el enchufe de la toma de corriente. A continuación, deje que el aparato se enfríe por completo.
 - Nunca sumerja el aparato en agua u otros líquidos.
-
- Limpie el aparato con un paño suave, ligero y húmedo. Asegúrese de que durante la limpieza no penetra humedad en el aparato.
 - Lave las varillas con agua caliente y un detergente suave. Una vez limpias, aclárelas completamente. A continuación, séquelas. Las varillas son aptas para el lavavajillas.
 - Nunca utilice detergentes corrosivos, cepillos metálicos, estropajos abrasivos o herramientas metálicas / cortantes para limpiar el aparato.
 - Tras la limpieza, seque el aparato por completo.
 - Guarde el aparato en un lugar seco y fresco, fuera del alcance de los niños y los animales domésticos.

Almacenamiento

- Antes de almacenar el dispositivo, desconéctelo del suministro eléctrico.
- Almacene el aparato en un lugar fresco, seco y limpio. Conserve el aparato fuera del alcance de los niños y las mascotas.
- Guarde el embalaje para almacenar su aparato cuando no lo vaya a utilizar durante un periodo de tiempo prolongado.

CONDITION DE GARANTIE

FR

Ce produit est garanti pour une période de 2 ans à partir de la date d'achat*, contre toute défaillance résultant d'un vice de fabrication ou de matériau. Cette garantie ne couvre pas les vices ou les dommages résultant d'une mauvaise installation, d'une utilisation incorrecte ou de l'usure anormale du produit.

*sur présentation du ticket de caisse.

WARRANTY CONDITIONS

EN

This product is guaranteed against faults caused by defects in manufacturing or the materials used for a period of two years, starting from the date of purchase.* This warranty does not cover defects or damage caused by failure to install the device correctly, incorrect use of the product, or excessive wear and tear.

*proof of purchase required.

GARANTIEVOORWAARDEN

NL

Dit product wordt gegarandeerd voor een periode van 2 jaar vanaf de aankoopdatum*, voor elke storing die het gevolg is van een fabricagefout of het materiaal. Gebreken of schade door slechte installatie, onjuist gebruik of abnormale slijtage van het product worden niet gedekt door deze garantie.

*op vertoon van kassabon.

CONDICIONES DE GARANTÍA

ES

El certificado de garantía de este producto tiene una duración de 3 años a partir de la fecha de compra* que se limita a los defectos de fabricación y averías del material. Se excluyen de la garantía deficiencias o daños originados por una mala instalación, errores en la manipulación o por un uso inadecuado.

*previa presentación del comprobante de compra.

ELECTRO DEPOT

1 route de Vendeville

59155 FACHES-THUMESNIL - FRANCE

productsupport@contact.electrodepot.fr

