

FR **CONDITION DE GARANTIE**
 Ce produit est garanti pour une période de 2 ans à partir de la date d'achat*, contre toute défaillance résultant d'un vice de fabrication ou de matériau. Cette garantie ne couvre pas les vices ou les dommages résultant d'une mauvaise installation, d'une utilisation incorrecte ou de l'usure anormale du produit.
 *sur présentation du ticket de caisse.

NL **GARANTIEVOORWAARDEN**
 Dit product wordt gegarandeerd voor een periode van 2 jaar vanaf de aankoopdatum*, voor elke storing die het gevolg is van een fabricagefout of het materiaal. Gebreken of schade door slechte installatie, onjuist gebruik of abnormale slijtage van het product worden niet gedekt door deze garantie.
 *op vertoon van kassabon.

ES **CONDICIONES DE GARANTÍA**
 El certificado de garantía de este producto tiene una duración de 2 años a partir de la fecha de compra* que se limita a los defectos de fabricación y averías del material. Se excluyen de la garantía deficiencias o daños originados por una mala instalación, errores en la manipulación o por un uso inadecuado.
 *previa presentación del comprobante de compra.

Raclette

958856 - CL-R8C

GUIDE D'UTILISATION 02
 HANDLEIDING 14
 INSTRUCCIONES DE USO 26

ELECTRO DEPOT
 1 route de Vendeville
 59155 FACHES-THUMESNIL - FRANCE



Made in PRC



138 x 210 mm

140 x 210 mm

140 x 210 mm

138 x 210 mm

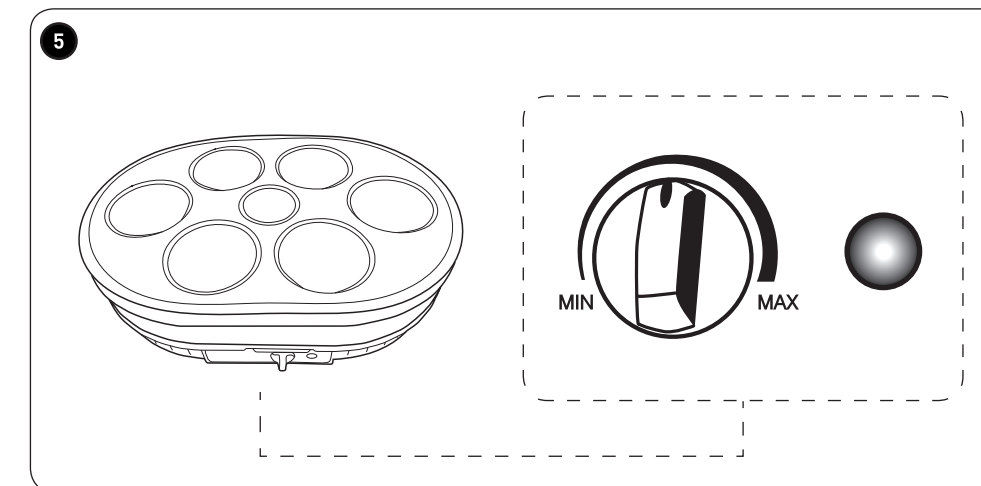
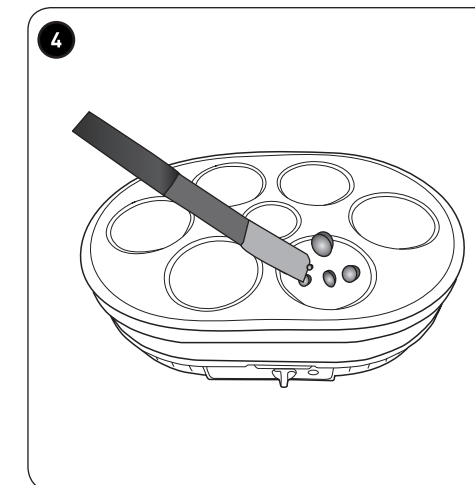
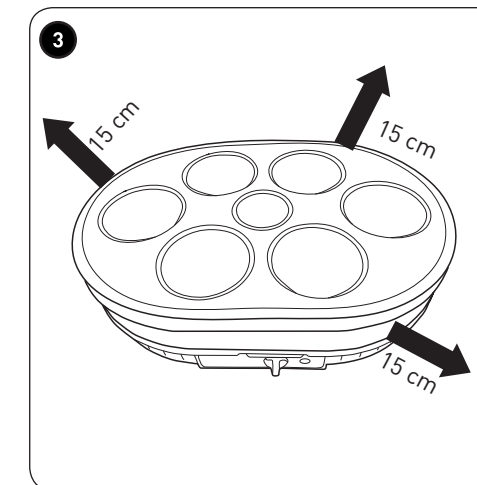
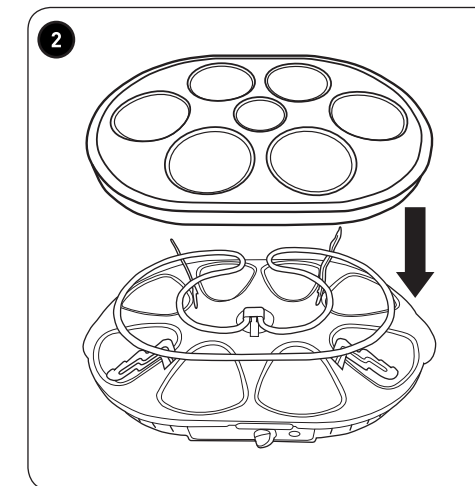
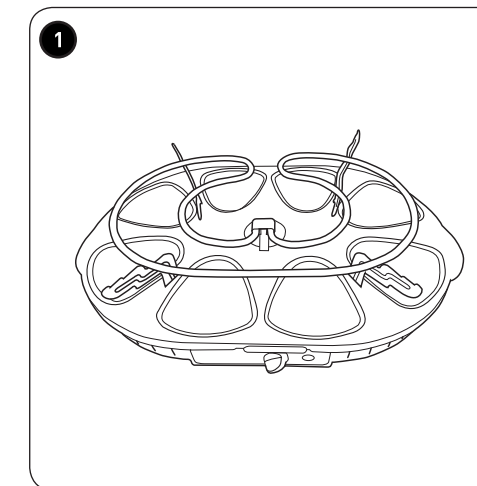
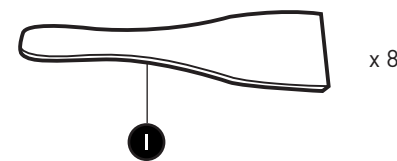
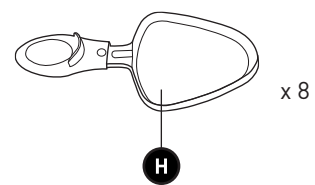
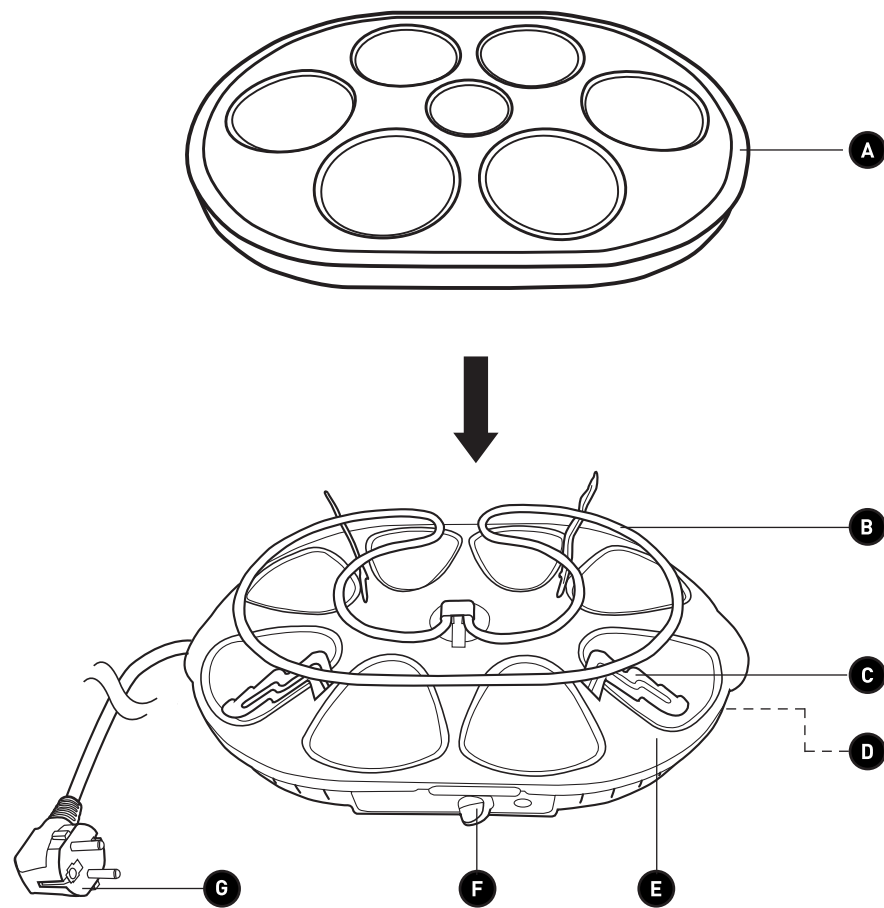

Merci !

Merci d'avoir choisi ce produit COSYLIFE.
Choisis, testés et recommandés par ELECTRO DEPOT,
les produits de la marque COSYLIFE vous assurent une
utilisation simple, une performance fiable et une qualité
irréprochable.

Grâce à cet appareil, vous savez que chaque utilisation
vous apportera satisfaction.

Bienvenue chez ELECTRO DEPOT.

Visitez notre site Internet : www.electrodepot.fr
www.electrodepot.be

VOTRE AVIS COMPTE !



PARTAGEZ
VOTRE EXPERIENCE
SUR LES PRODUITS

Parce que votre satisfaction est notre priorité, nous vous proposons de
donner votre avis sur ce produit. Il sera transmis et analysé par nos
équipes afin d'améliorer continuellement le produit.

Donnez votre avis sur : <http://www.electrodepot.fr/avis-client>
<http://www.electrodepot.be/avis-client>



ELECTRO DEPOT

A

Avant d'utiliser l'appareil

4 Consignes de sécurité

B

Aperçu de l'appareil

7 Composants
7 Aperçu de l'appareil
7 Utilisation prévue
7 Caractéristiques

C

Utilisation de l'appareil

8 Avant la première utilisation
8 Utilisation
9 Recettes

D

Nettoyage et entretien

10 Nettoyage et entretien
12 Rangement

E

Informations pratiques

13 Emballage et environnement
13 Mise au rebut de votre ancien appareil

Les notices sont aussi disponibles sur le site <http://www.electrodepot.fr/sav/notices/>
<http://www.electrodepot.be/fr/sav/notices>

Consignes de sécurité

VEUILLEZ LIRE ATTENTIVEMENT LES INSTRUCTIONS AVANT D'UTILISER L'APPAREIL, ET CONSERVEZ-LES AFIN DE POUVOIR VOUS Y RÉFÉRER ULTÉRIEUREMENT.

- Cet appareil est destiné à une utilisation domestique et analogue telles que :
 - les zones de cuisine du personnel de magasins, de bureaux et d'autres environnements de travail ;
 - les fermes ;
 - les clients dans les hôtels, les motels et les autres environnements de type résidentiel ;
 - les environnements de type chambres d'hôtes.
- Cet appareil peut être utilisé par des enfants de 8 ans et plus et par des personnes ayant des capacités physiques, sensorielles ou mentales réduites ou manquant d'expérience et de connaissances, à condition qu'ils soient surveillés ou aient reçu des instructions concernant l'utilisation de l'appareil en toute sécurité et qu'ils comprennent les dangers encourus. Les enfants ne doivent pas jouer avec l'appareil. Le nettoyage et l'entretien par l'utilisateur ne doivent pas être effectués par des enfants, sauf s'ils ont plus de 8 ans et qu'ils sont surveillés. Maintenez l'appareil et son cordon hors de la portée des enfants de moins de 8 ans.
- Surveillez les enfants afin de vous assurer qu'ils ne jouent pas avec l'appareil.
- Cet appareil doit toujours être placé sur une surface plane, stable et résistante à la chaleur.
- L'appareil doit être débranché lorsqu'il n'est pas utilisé, lors de son entretien ou lors du remplacement de composants. Laissez l'appareil refroidir avant d'ajouter ou de retirer des composants, ainsi que lors de son nettoyage.
- Si le câble d'alimentation est endommagé, il doit être remplacé par le fa-

bricant, son service après vente ou des personnes de qualification similaire afin d'éviter un danger.

- **Attention :** afin d'éviter tout danger, l'appareil ne doit pas être utilisé avec un appareillage externe tel qu'un minuteur, ni être raccordé à un circuit régulièrement mis sous ou hors tension.
- L'appareil n'est pas prévu pour être utilisé au moyen d'une minuterie externe ou d'un système séparé de commande à distance.
- Afin d'éviter toute brûlure, il est recommandé de ne pas toucher la surface de l'appareil, à l'exception des poignées.
- Avant la première utilisation, retirez tous les éléments d'emballage et les éventuels autocollants promotionnels. Ne laissez jamais l'appareil sans surveillance lorsqu'il fonctionne.
- N'utilisez ou ne conservez jamais l'appareil à l'extérieur.
- Ne déplacez jamais l'appareil lorsqu'il fonctionne. Laissez refroidir l'en-

semble avant de déplacer l'appareil.

- N'utilisez l'appareil que pour l'usage auquel il est destiné.
- Vérifiez avant utilisation si la tension indiquée sur l'appareil correspond bien à la tension du réseau électrique de votre domicile.
- La fiche de l'appareil doit être branchée sur une prise de courant appropriée, installée et raccordée à la terre conformément à la réglementation et aux exigences locales.
- N'utilisez que les accessoires accompagnant l'appareil.
- N'utilisez jamais l'appareil s'il présente un cordon ou une fiche d'alimentation endommagés, ou s'il ne fonctionne plus ou est endommagé. Renvoyez l'appareil au SAV pour examen, réparation ou modifications électriques/mécaniques. Ne tentez à aucun moment de réparer l'appareil par vous-même.
- En cas d'endommagement du cordon d'alimentation, celui-ci doit être remplacé

par le fabricant, son service après-vente ou par toute autre personne qualifiée, afin d'éviter tout risque d'accident.

- N'immergez jamais l'appareil, le cordon ou la fiche d'alimentation dans l'eau ou dans tout autre liquide, afin d'éviter tout choc électrique et toute brûlure.
- L'appareil est livré avec un cordon d'alimentation court, de façon à limiter au maximum les risques de s'y emmêler ou de devoir le démêler. N'utilisez jamais cet appareil avec une rallonge électrique.
- Afin d'éviter toute surchauffe, déroulez entièrement le cordon d'alimentation.
- Ne laissez pas le cordon pendre sur une surface chaude ou sur le rebord d'une table ou d'un plan de travail.
- Veillez à ce que le cordon d'alimentation ne se trouve jamais sous ni autour de l'appareil.
- Maintenez l'appareil à l'écart de la chaleur d'un feu, d'une plaque élec-

trique dans un évier ou d'un four chauffé.

- Maintenez l'appareil à l'écart des matériaux inflammables, du gaz ou d'explosifs.
- Maintenez l'appareil à l'écart de tout objet susceptible de prendre feu, tel que des rideaux, des serviettes, etc ...
- En cas d'incendie, ne l'éteignez jamais avec de l'eau. Débranchez l'appareil et recouvrez-le d'un linge humide pour étouffer les flammes.
- Tout accident et tout dommage résultant du non-respect des règles ci-dessus incombe à votre responsabilité. Ni le fabricant, ni l'importateur, ni le fournisseur ne peuvent être tenus pour responsables.
- Concernant les instructions de nettoyage pour les surfaces entrant en contact avec les denrées alimentaires ou de l'huile, merci de vous référer au paragraphe « Nettoyage et entretien ».

Composants

- | | |
|--|--|
| A Plaque à grillades | F Commande du thermostat avec témoin lumineux |
| B Éléments de chauffage | G Cordon et fiche d'alimentation |
| C Armature en métal | H Coupelle antiadhésive avec poignée isolante (8 x) |
| D Poignée de transport (2 x) (pas illustrée) | I Spatule (8 x) |
| E Zone chauffante avec emplacements pour coupelles à raclette | |

Aperçu de l'appareil

- Déballez l'appareil. Retirez toutes les étiquettes du produit. Veuillez vérifier son exhaustivité et s'il est en bon état. Si l'appareil est endommagé ou présente un dysfonctionnement, ne l'utilisez pas et rapportez-le à votre revendeur ou au service après-vente.
- Conservez tous les emballages hors de la portée des enfants. Il existe un risque d'accident si les enfants jouent avec les matériaux d'emballage.

Utilisation prévue

- L'appareil est uniquement prévu pour faire griller et saisir des aliments (légumes, crevettes, viande, etc.) ainsi que pour préparer une raclette.
- Toute autre utilisation est susceptible d'endommager l'appareil ou de provoquer des blessures.

Caractéristiques

Modèle :	958856 - CL-R8C
Tension d'alimentation :	220-240 V~, 50 Hz
Consommation électrique :	1200 W
Classe de protection :	Classe I

Avant la première utilisation

- Avant la première utilisation, faites fonctionner l'appareil pendant 20 minutes afin d'en éliminer tout résidu de production (→ Utilisation).
- En raison du processus de fabrication, l'appareil peut émettre une légère odeur de brûlé lors de sa première mise sous tension. Il s'agit d'un phénomène normal qui n'indique pas un défaut de fabrication ou un danger.
- Nettoyez l'appareil (→ Nettoyage et entretien).

Utilisation

Insertion de la plaque à grillades

- 1 Placez l'appareil sur une surface plane, stable, propre, sèche et résistante à la chaleur.
- 2 Placez la plaque à grillades sur le portant en métal.
- 3 Placez l'appareil à un endroit approprié.
Distance minimale des autres objets : 15 cm
L'appareil est maintenant assemblé et prêt à l'emploi.
- 4 Appliquez un peu d'huile sur la plaque à grillades.
- 5 Branchez la fiche d'alimentation sur une prise de courant appropriée.

Mise sous tension : positionnez la commande du thermostat sur la température souhaitée. Le témoin lumineux s'allume. Dès que la température réglée est atteinte, le témoin lumineux s'éteint.

Le témoin lumineux s'allume de temps à autre pour indiquer que l'appareil est en train de chauffer pour atteindre à nouveau la température réglée.

- 6 Préchauffez de 10 à 20 minutes. Le temps nécessaire pour atteindre la température souhaitée dépend de l'accessoire de grillage utilisé et de la température souhaitée.



ATTENTION – RISQUE DE BRÛLURES !

Ne jamais toucher la plaque à grillades ou la zone chauffante pendant :

- préchauffage,
- l'utilisation ou
- le refroidissement de l'appareil.

Préparation des aliments : → Recettes.

- 7 Placez les aliments sur la plaque à grillades et dans les coupelles à raclette.
- 8 Placez les coupelles aux emplacements pour la cuisson.
- 9 Vérifiez régulièrement la progression de la cuisson. Tournez la nourriture à l'aide d'une spatule, afin qu'elle puisse être cuite à votre goût.

Afin d'éviter de rayer le revêtement antiadhésif de la plaque à grillades et des coupelles à raclette, ne pas utiliser d'ustensiles en métal.

- 10 Mise hors tension** : tournez à fond la commande du thermostat dans le sens inverse des aiguilles d'une montre.

Débranchez l'appareil et laissez-le refroidir complètement, hors de la portée des enfants et des animaux domestiques !

Recettes

Raclette

- Vous pouvez préparer la spécialité suisse raclette pour 8 personnes avec cet appareil.
- La préparation de la raclette est facile et possède une grande variété. Vous pouvez combiner presque tous les ingrédients que vous aimez.
- Vous pouvez faire griller des saucisses ou de la viande en petits morceaux sur la plaque à grillades.
- Utilisez uniquement du fromage raclette ou du fromage qui fond facilement. Demandez conseil à votre épicier.
- Le fromage qui convient pour la raclette est le fromage raclette, l'emmental, le gouda ou l'édam.



Remarque : n'utilisez pas de fromage qui fond lentement.

- Pour la raclette, vous avez besoin d'env. 250 grammes de fromage à raclette par personne.
- Traditionnellement, vous pouvez servir des pommes de terre en robe des champs en tant que plat d'accompagnement. Vous pouvez également proposer du pain ou d'autres plats d'accompagnement.

Fromage fondu

- Placez quelques ingrédients dans une coupelle à raclette et couvrez-les d'une ou deux tranches de fromage. Placez la coupelle dans l'emplacement spécial moulé pour faire fondre le fromage lentement et surveillez-le afin qu'il ne brûle pas.
- Lorsque des bulles apparaissent dans le fromage, celui-ci est prêt à être dégusté.

Faire griller de la viande

- Coupez la viande ou les saucisses en tranches ou en petits morceaux. Frottez la viande avec un peu de sel.
- Graissez légèrement la plaque à grillades avec une huile de cuisine appropriée.



AVERTISSEMENT

Risque de feu de graisse. Ne pas faire surchauffer la graisse ou l'huile, car celles-ci sont susceptibles de prendre feu. Utilisez toujours l'appareil dans une zone bien aérée.

- Placez la viande sur la plaque à grillades.
- Tournez la viande à l'aide d'une spatule.
- Retirez la viande de la plaque à grillades lorsqu'elle est cuite à votre goût.



Remarque : faites seulement griller de petits morceaux de viande ou finement émincés. Ne faites pas griller des ingrédients susceptibles de brûler facilement.

Nettoyage et entretien

**AVERTISSEMENT**

- Avant de procéder au nettoyage, veillez à mettre l'appareil hors tension, puis débranchez-le de la prise de courant. Laissez-le refroidir complètement, hors de la portée des enfants et des animaux domestiques ! **RISQUE DE BRÛLURES !**
- N'utilisez pas de détergents récurants ou abrasifs ou d'objets pointus pour le nettoyage, car ceux-ci sont susceptibles d'endommager la surface.
- Ne plongez jamais l'appareil dans l'eau ou dans tout autre liquide.

- Nettoyez l'appareil après chaque utilisation afin d'éviter toute accumulation de résidus d'aliments.

Pièces	Méthode de nettoyage
<ul style="list-style-type: none"> • Plaque à grillades • Coupelles à raclette • Spatules 	<p>Faites tremper dans de l'eau chaude additionnée de produit à vaisselle pendant environ 5 minutes.</p> <p>Retirez les restes des coupelles à l'aide d'une lavette humide et douce ou de l'essuie-tout en papier.</p> <p>Nettoyez à l'aide d'une éponge douce, non récurante et un peu de produit à vaisselle doux.</p> <p>Rincez à l'eau propre et séchez bien ensuite.</p> <p>Appliquez un peu l'huile de cuisine sur les coupelles à raclette à l'aide d'un chiffon.</p>
<ul style="list-style-type: none"> • Élément de chauffage 	<p>Retirez les résidus de nourriture à l'aide d'une brosse souple.</p>
<ul style="list-style-type: none"> • Surface de cuisson • Carcasse 	<p>Essuyez à l'aide d'un chiffon légèrement humide et d'un peu de liquide vaisselle doux.</p> <p>Séchez-la complètement.</p>

Rangement

- Débranchez toujours l'appareil de la prise de courant avant de le ranger.
- Rangez l'appareil dans un endroit frais, sec et propre, hors de la portée des enfants et des animaux domestique.
- Veuillez conserver l'emballage afin d'y ranger votre appareil lorsque vous ne l'utilisez pas sur une période prolongée.

Emballage et environnement

Mise au rebut des matériaux d'emballage

Les matériaux d'emballage protègent votre machine contre les dommages susceptibles de survenir pendant le transport. Ces matériaux sont respectueux de l'environnement puisqu'ils sont recyclables. Le recyclage des matériaux permet à la fois d'économiser les matières premières et de réduire la production de déchets.

Mise au rebut de votre ancien appareil

COLLECTE SÉLECTIVE DES DÉCHETS ÉLECTRIQUES ET ÉLECTRONIQUES



Cet appareil porte le symbole DEEE (Déchet d'Équipement Électrique et Électronique) signifiant qu'en fin de vie, il ne doit pas être jeté aux déchets ménagers, mais déposé au centre de tri de la localité. La valorisation des déchets permet de contribuer à préserver notre environnement.

PROTECTION DE L'ENVIRONNEMENT - DIRECTIVE 2012/19/UE

Afin de préserver notre environnement et notre santé, l'élimination en fin de vie des appareils électriques et électroniques doit se faire selon des règles bien précises et nécessite l'implication de chacun, qu'il soit fournisseur ou utilisateur.



C'est pour cette raison que votre appareil, comme le signale le symbole  apposé sur sa plaque signalétique ou sur son emballage, ne doit en aucun cas être jeté dans une poubelle publique ou privée destinée aux ordures ménagères. L'utilisateur a le droit de déposer l'appareil dans un lieu public de collecte procédant à un tri sélectif des déchets pour être recyclé ou réutilisé pour d'autres applications, conformément à la directive

Pour la sécurité des enfants, rangez vos vieux appareils en lieu sûr jusqu'à ce qu'ils soient mis au rebut, hors de votre domicile.



Nos emballages peuvent faire l'objet d'une consigne de tri.
Pour en savoir plus : www.consignesdetri.fr

Bedankt!

Proficiat met uw keuze voor een product van COSYLIFE. De selectie en de testen van de toestellen van COSYLIFE gebeuren volledig onder controle en supervisie van ELECTRO DEPOT. We staan garant voor de kwaliteit van de toestellen van COSYLIFE, die uitmunten in hun eenvoudig gebruik, hun betrouwbare werking en hun onberispelijke kwaliteit. ELECTRO DEPOT beveelt de COSYLIFE toestellen aan en is ervan dat u uiterst tevreden zal zijn bij elk gebruik van het toestel.

Welkom bij ELECTRO DEPOT.

Bezoek onze website www.electrodepot.be



De gebruiksaanwijzingen kunnen tevens worden geraadpleegd op de website:
<http://www.electrodepot.be>

A

**Alvorens het
apparaat**

16 Veiligheidsinstructies

B

**Overzicht van het
apparaat**

19 Onderdelen
19 Beschrijving van de onderdelen
19 Doelmatig gebruik
19 Specificaties

C

**Het apparaat
gebruiken**

20 Voor ingebruikname
20 Bediening
21 Recepten

D

**Reiniging en
onderhoud**

22 Reiniging en onderhoud
24 Opslag

E

**Praktische
informatie**

25 Verpakking en milieu
25 Afdanken van uw oude toestel

Veiligheidsinstructies

LEES DE GEBRUIKSAANWIJZING AANDACHTIG DOOR VOORDAT U HET APPARAAT IN GEBRUIK NEEMT EN BEWAAR DEZE VOOR LATERE RAADPLEGING.

- Dit apparaat is alleen ontworpen voor huishoudelijk gebruik en gelijksoortige toepassingen, zoals:
 - Kantines in winkels, kantoren en andere werkruimten;
 - Boerderijen;
 - Gebruik door gasten in hotels, motels en andere residentiële omgevingen;
 - Bed & breakfasts.
- Dit apparaat kan worden gebruikt door kinderen vanaf 8 jaar en ouder of personen met beperkte fysieke, visuele of mentale mogelijkheden, of die een gebrek hebben aan ervaring en kennis, als ze onder toezicht staan of instructies hebben gekregen over het veilig gebruik van het apparaat en de gevaren die het gebruik van het apparaat met zich meebrengt begrijpen. Laat kinderen nooit met het apparaat spelen. Kinderen jonger dan 8 jaar en zonder toezicht mogen het apparaat niet schoonmaken of onderhouden. Houd het apparaat en de stekker uit de buurt van kinderen jonger dan 8 jaar.
- Houd toezicht over kinderen om ervoor te zorgen dat ze niet met het apparaat spelen.
- Plaats dit apparaat altijd op een vlak, stevig en hittebestendig oppervlak.
- Haal de stekker uit het stopcontact wanneer het apparaat niet wordt gebruikt, vóór onderhoud en vóór het vervangen van onderdelen. Laat het apparaat afkoelen voordat u onderdelen installeert of verwijdert en vóór reiniging.

- In geval van schade aan het snoer, laat het vervangen door de fabrikant, een servicecentrum of een ander vakbekwaam persoon om elk gevaar te vermijden.
- **Opgelet:** Om elk gevaar te vermijden, gebruik het apparaat niet met een extern apparaat, zoals een timer, en sluit het niet aan op een circuit dat regelmatig onder en buiten spanning wordt gezet.
- Het apparaat is niet bestemd voor gebruik met een externe timer of een afzonderlijk systeem voor afstandsbediening.
- Om het risico op brandwonden te vermijden wordt het aanbevolen om het oppervlak van het apparaat, uitgezonderd de handgrepen, niet aan te raken.
- Voor ingebruikname, verwijder alle verpakkingsmateriaal en eventuele stickers. Laat het apparaat nooit zonder toezicht achter wanneer het in werking is.
- Gebruik of berg het apparaat nooit buitenshuis op.
- Verplaats het apparaat niet wanneer in werking. Laat het volledig apparaat afkoelen voordat u het verplaatst.
- Gebruik dit apparaat alleen waarvoor het bestemd.
- Controleer vóór gebruik of de spanning vermeld op het apparaat overeenstemt met de spanning van de netvoeding in uw woning.
- Steek de stekker van het apparaat in een geaard stopcontact dat volgens de plaatselijke normen en voorschriften is geïnstalleerd.
- Gebruik alleen het toebehoren dat met het apparaat is meegeleverd.
- Gebruik het apparaat nooit als het snoer of de stekker niet werkt of beschadigd is. Breng het apparaat naar een erkend servicecentrum voor controle, reparatie of een elektrische/mechanische afstelling. Repareer het apparaat nooit zelf.

- Als het snoer beschadigd is, laat het vervangen door de fabrikant, zijn servicecentrum of een gelijkwaardig bevoegd persoon om elk gevaar te voorkomen.
 - Dompel het apparaat, snoer of stekker nooit in water of een andere vloeistof om risico op elektrische schokken of brandwonden te vermijden.
 - Het apparaat komt met een kort elektrisch snoer om het risico op verstrikking te beperken. Gebruik nooit een verlengsnoer met dit apparaat.
 - Rol het elektrisch snoer volledig af om risico op oververhitting te vermijden.
 - Laat het snoer niet hangen over een warm oppervlak of de rand van een tafel of aanrecht.
 - Zorg dat het snoer zich nooit rond of onder het apparaat bevindt.
 - Houd het apparaat uit de buurt van een vuur, een elektrische kookplaat, een gootsteen of een ingescha-
- kelde oven.
- Houd het apparaat uit de buurt van brandbare of explosieve materialen en gassen.
 - Houd het apparaat uit de buurt van voorwerpen die vlam kunnen vatten, zoals gordijnen, handdoeken, etc.
 - Als er brand optreedt, doof het nooit met water. Haal de stekker uit het stopcontact en dek de brand af met een vochtige doek om de vlammen te doven.
 - U bent verantwoordelijk voor elk ongeval of schade als gevolg van het negeren van bovenstaande instructies. De fabrikant, importeur of handelaar kan niet aansprakelijk worden gesteld.
 - Voor de instructies over het reinigen van de oppervlakken die met levensmiddelen of olie in aanraking komen, raadpleeg de sectie "Reiniging en onderhoud".

Onderdelen

- | | |
|---|---|
| A Grillplaat | F Temperatuurregelaar met controlelampje |
| B Verwarmingselementen | G Snoer met stekker |
| C Metalen behuizing | H Pannetje met antiaanbaklaag en warmtebestendig handvat (8 x) |
| D Transportgreep (2 x) (niet afgebeeld) | I Spatel (8 x) |
| E Verwarmingszone met vormen voor de raclettepannetjes | |

Beschrijving van de onderdelen

- Haal het apparaat uit de verpakking. Verwijder alle labels van het product. Controleer of alle onderdelen geleverd zijn en zich in een goede staat bevinden. Als het apparaat beschadigd is of een storing treedt op, gebruik het apparaat niet en breng het terug naar uw handelaar of een servicecentrum.
- Houd de verpakking buiten het bereik van kinderen. Er is risico op een ongeval als kinderen met de verpakking spelen.

Doelmatig gebruik

- Het apparaat is alleen bestemd voor het grillen en braden van levensmiddelen (groente, garnalen, vlees, etc.) en het bereiden van een raclette.
- Elk ander gebruik kan schade aan het apparaat en letsel aan personen teweegbrengen.

Specificaties

Model:	958856 - CL-R8C
Voedingsspanning:	220-240 V~, 50 Hz
Stroomverbruik:	1200 W
Beschermingsklasse:	Klasse I

Voor ingebruikname

- Voor ingebruikname, schakel het apparaat gedurende 20 minuten in om eventuele fabricageresten te verwijderen (→ Werking).
- Het apparaat kan, omwille van het fabricageproces, een lichte brandgeur afgeven wanneer het voor de eerste keer wordt ingeschakeld. Dit is normaal en wijst niet op een defect of gevaar.
- Reinig het apparaat (→ Reiniging en onderhoud).

Gebruik

De grillplaat aanbrengen

- 1 Plaats het apparaat op een vlak, stabiel, schoon, droog en warmtebestendig oppervlak.
- 2 Plaats de grillplaat op de metalen armen.
- 3 Installeer het apparaat op een gepaste plaats.
Minimale afstand tot andere voorwerpen: 15 cm
Het apparaat is nu in elkaar gezet en is klaar voor gebruik.
- 4 Breng een beetje olie op de grillplaat aan.

- 5 Steek de stekker in een gepast stopcontact.

Inschakelen: Stel de temperatuurregelaar in op de gewenste temperatuur. Het controlelampje brandt. Het controlelampje dooft uit zodra de gekozen temperatuur is bereikt. Het controlelampje gaat vervolgens regelmatig aan om aan te geven dat het apparaat aan het opwarmen is om de ingestelde temperatuur te bereiken.

- 6 Verwarm gedurende 10 tot 20 minuten voor. De tijd nodig voor het bereiken van de ingestelde temperatuur is afhankelijk van het gebruikte grillaccessoire en de gewenste temperatuur.



OPGELET – RISICO OP BRANDWONDEN!

Raak de grillplaat of de verwarmingszone tijdens het

- voorverwarmen,
- gebruiken of
- afkoelen van het apparaat niet aan.

Etenswaren bereiden : → Recepten.

- 7 Leg de etenswaren op de grillplaat of in de raclettepannetjes.
- 8 Plaats de pannetjes in de daarvoor voorziene ruimtes.

- 9** Controleer regelmatig de voortgang van het bakproces. Draai het voedsel om met behulp van een spatel totdat het voldoende gaar is.

Om krassen op de antiaanbaklaag van de grillplaat of raclettepannetjes te vermijden, gebruik geen metalen keukengerei.

- 10** **Uitschakelen:** draai de temperatuurregelaar volledig tegen de klok in.

Haal de stekker uit het stopcontact en laat het apparaat volledig afkoelen, buiten het bereik van kinderen en huisdieren!

Gesmolten kaas

- Doe enkele ingrediënten in een raclettepannetje en dek alles af met één of twee sneetjes kaas. Plaats het pannetje in de daarvoor voorzien ruimte van het apparaat en laat de kaas langzaam smelten. Zorg dat de kaas niet aanbrandt.
- Als er bellen op de kaas verschijnen, is het gerecht klaar om gegeten te worden.

Vlees grillen

- Snij het vlees of de worst in schijven of stukjes. Wrijf het vlees met een snufje zout in.
- Breng een beetje gepaste spijsoolie op de grillplaat aan.

Recepten

Raclette

- Met dit apparaat kunt u een lekkere Zwitserse raclette voor 8 personen bereiden.
- Raclette kan eenvoudig en op vele verschillende wijzen worden bereid. U kunt bijna alle ingrediënten die u lekker vindt gebruiken.
- U kunt tevens worst en andere stukjes vlees op de grillplaat braden.
- Gebruik alleen raclettekaas of een andere kaas die snel smelt. Vraag uw kruidenier om advies.
- Gepaste kazen zijn raclettekaas, emmentaler, gouda of edammer.



Opmerking: Gebruik geen kaas die langzaam smelt.

- U hebt circa 250 gram raclettekaas per persoon nodig.
- Traditioneel wordt er aardappels in hun jasje als bijgerecht geserveerd. U kunt echter tevens brood of een ander bijgerecht serveren.



WAARSCHUWING

Gevaar op een vetbrand. Oververhit het vet of de olie niet, deze kan vlam vatten. Gebruik het apparaat altijd in een goed geventileerde ruimte.

- Leg het vlees op de grillplaat.
- Draag het vlees om met een spatel.
- Verwijder het vlees van de grillplaat eenmaal het voldoende is gebakken.



Opmerking: Braad alleen kleine stukjes vlees of fijngehakt vlees. Braad geen ingrediënten die snel kunnen aanbranden.

Reiniging en onderhoud

**WAARSCHUWING**

- Vóór reiniging, schakel het apparaat uit en haal de stekker vervolgens uit het stopcontact. Laat het apparaat volledig afkoelen, buiten het bereik van kinderen en huisdieren! **RISICO OP BRANDWONDEN!**
- Reinig het apparaat niet met schuurmiddelen, agressieve schoonmaakmiddelen of scherpe voorwerpen om schade aan de buitenkant te vermijden.
- Dompel het apparaat niet in water of een andere vloeistof.

- Reinig het apparaat na elk gebruik om ophoping van etensresten te vermijden.

Onderdelen	Reinigingsmethode
<ul style="list-style-type: none"> • Grillplaat • Raclettepannetjes • Spatels 	<p>Laat circa 5 minuten in warm water met een beetje afwasmiddel weken.</p> <p>Verwijder etensresten uit de pannetjes met een vochtige en zachte doek of keukenpapier.</p> <p>Reinig met een zachte, niet schurende spons en een beetje afwasmiddel.</p> <p>Spoel met schoon water en droog vervolgens grondig.</p> <p>Giet een beetje spijsolie in de raclettepannetjes met behulp van een doek.</p>
<ul style="list-style-type: none"> • Verwarmingselement 	<p>Verwijder etensresten met een zachte borstel.</p>
<ul style="list-style-type: none"> • Bakoppervlak • Romp 	<p>Veeg schoon met een licht bevochtigde doek en een beetje afwasmiddel.</p> <p>Droog vervolgens volledig.</p>

Opslag

- Haal altijd de stekker uit het stopcontact voordat u het apparaat opbergt.
- Bewaar het apparaat op een koele, droge en schone plaats, uit de buurt van kinderen en huisdieren.
- Bewaar de verpakking om het apparaat in op te bergen, wanneer het voor langere tijd niet gebruikt zal worden.

Verpakking en milieu

Afdanken van de verpakkingsmaterialen

De verpakkingsmaterialen beschermen uw toestel tegen mogelijke beschadiging tijdens het transport. Deze materialen zijn milieuvriendelijk want ze kunnen gerecycleerd worden. Door materialen te recyclen kan op grondstoffen bespaard worden en wordt er minder afval geproduceerd.

Afdanken van uw oude toestel

SELECTIEVE INZAMELING VAN ELEKTRISCH EN ELEKTRONISCH AFVAL



Dit toestel is voorzien van het AEEA-symbool, wat betekent dat het niet bij het huisvuil gegooid mag worden op het einde van zijn levensduur, maar dat het naar een recyclagecentrum voor elektrische en elektronische huishoudtoestellen gebracht dient te worden. Wanneer u versleten huishoudtoestellen recycleert, levert u een aanzienlijke bijdrage tot de bescherming van ons milieu.

BESCHERMING VAN HET MILIEU - RICHTLIJN 2012/19/EU

Wanneer u afgedankte elektrische en elektronische apparaten recycleert, levert u een aanzienlijke bijdrage tot de bescherming van ons milieu en onze gezondheid. Dit dient echter wel te gebeuren volgens bepaalde regels en vraagt de betrokkenheid van zowel leverancier als consument.



Daarom mag uw toestel, zoals aangegeven wordt door het symbool  op het typeplaatje of de verpakking, in geen geval in een openbare of private vuilnisbak voor huishoudelijk afval gegooid worden. De gebruiker heeft het recht om het toestel naar een openbaar inzamelpunt voor selectieve afvalverwerking te brengen, zodat het toestel gerecycleerd of opnieuw gebruikt kan worden voor andere toepassingen, conform de richtlijn.

Bewaar uw oude toestellen steeds op een veilige plaats buiten uw huis waar kinderen er niet bij kunnen.

¡Muchas gracias!

Muchas gracias por haber elegido nuestro producto COSYLIFE. Seleccionado, testado y recomendado por ELECTRO DEPOT. Los productos de la marca COSYLIFE le garantizan una facilidad de uso, un rendimiento eficaz y una calidad impecable.

Con este dispositivo puede estar seguro de que siempre quedará satisfecho al utilizarlo.

Bienvenido a ELECTRO DEPOT.

Visite nuestra página web: www.electrodepot.es



El manual se puede consultar en el sitio web de <http://www.electrodepot.es>

A**Antes de empezar**

28 Indicaciones de seguridad

B**Descripción del dispositivo**31 Lista de partes
31 Descripción del dispositivo
31 Uso previsto
31 Especificaciones técnicas**C****Uso del dispositivo**32 Antes del primer uso
32 Uso
33 Recetas**D****Mantenimiento y limpieza**34 Limpieza y mantenimiento
36 Conservar el dispositivo**E****Información práctica**37 Embalaje y medioambiente
37 Cómo desechar su antiguo aparato

Indicaciones de seguridad

POR FAVOR, LEA ESTE MANUAL CON DETENIMIENTO ANTES DE UTILIZAR EL DISPOSITIVO Y CONSÉRVELO PARA SU USO EN FUTURAS OCASIONES.

- Este aparato se ha diseñado para su uso doméstico y para aplicaciones similares, como:
 - espacios de cocina reservados al personal de tiendas, oficinas y otros entornos profesionales;
 - granjas;
 - los clientes de hoteles, moteles y otros entornos de carácter residencial;
 - entornos como las habitaciones de invitados.
- Este aparato puede ser utilizado por niños a partir de los 8 años y por personas con capacidades físicas, sensoriales o mentales limitadas, o con falta de experiencia o conocimiento, siempre que estén bajo supervisión o hayan recibido instrucciones sobre el uso seguro del aparato y los riesgos que puede originar. No está permitido que los niños jueguen con el dispositivo. Los niños menores de 8 años no deben realizar la limpieza ni el mantenimiento, a menos que estén bajo supervisión de un adulto. Conserve el aparato y el cable de alimentación fuera del alcance de los niños menores de 8 años.
- Los niños deben ser supervisados para que no jueguen con el aparato.
- Coloque este aparato encima de una superficie plana, estable y resistente al calor.
- Desconecte el aparato del suministro eléctrico si no lo va a utilizar durante un largo periodo de tiempo, si va a llevar a cabo su mantenimiento y antes de sustituir accesorios. El aparato debe enfriarse antes de añadir o retirar los componentes, y para limpiarlo.

- Para evitar peligros, si el cable para la conexión de red está dañado, deberá ser reemplazado por el fabricante, su servicio al cliente o una persona cualificada.
- **Atención:** para evitar cualquier situación de peligro, el aparato no debe utilizarse con un equipo externo como, por ejemplo, un temporizador, ni debe estar conectado a un circuito que se apague y se encienda regularmente.
- El aparato no debe ponerse en funcionamiento con un temporizador externo o control remoto.
- Para evitar quemaduras, se recomienda no tocar la superficie del aparato, sino únicamente las asas.
- Antes del primer uso, retire todos los materiales de embalaje y las láminas autoadhesivas. No deje el aparato en funcionamiento sin supervisión.
- Nunca utilice o guarde el aparato en el exterior.
- No desplace el aparato du-

rante el funcionamiento. Deje que el aparato se enfríe antes de desplazarlo.

- Utilice el aparato únicamente de la manera prevista.
- Antes de la puesta en marcha, asegúrese de que el voltaje indicado en el aparato coincide con la tensión de red del suministro de corriente de su casa.
- El enchufe debe conectarse a una toma de corriente adecuada conectada a tierra e instalada según las normativas locales.
- Utilice solo los accesorios suministrados con el aparato.
- Nunca ponga en marcha el aparato si el cable de conexión o el enchufe no funcionan o están dañados. Envíe el aparato a un servicio técnico para la revisión, reparación o modificaciones eléctricas o mecánicas. Nunca intente reparar el aparato usted mismo.
- Para evitar peligros, si el cable alimentación está dañado, deberá ser reem-

plazado por el fabricante, su servicio al cliente o una persona cualificada.

- Con el fin de evitar descargas eléctricas o quemaduras, nunca sumerja el aparato, el cable de red o el enchufe en agua u otros líquidos.
- Con el aparato se le suministra un cable de alimentación corto para evitar enredos y desenredos. Nunca utilice el aparato con un cable de extensión.
- Desenrolle el cable por completo para evitar un sobrecalentamiento.
- No coloque el cable cerca de superficies calientes y no lo deje colgando en los bordes de las mesas o superficies de trabajo.
- Asegúrese de que el cable no se encuentra debajo o alrededor del aparato.
- Coloque el aparato a una distancia suficiente del fuego, placas eléctricas calientes, lavabos y hornos.
- Emplace el aparato de manera que quede siempre alejado de materiales infla-

mables, gases y sustancias explosivas.

- No coloque el aparato cerca de materiales ligeramente inflamables (como p.ej. manteles o cortinas).
- No extinga los incendios con agua. Desconéctelo del suministro eléctrico. Cubra el dispositivo con un paño húmedo para apagar las llamas.
- Los accidentes o daños originados por un incumplimiento de las instrucciones indicadas más arriba, incumben a la responsabilidad del usuario. Los fabricantes, usuarios profesionales y distribuidores no asumen la responsabilidad.
- En cuanto a las instrucciones de limpieza para las superficies que están en contacto con los alimentos o el aceite, consulte el apartado “Limpieza y mantenimiento”.

Lista de partes

- | | |
|---|--|
| A Parrilla | F Termostato con indicador luminoso |
| B Elementos calefactores | G Cable y enchufe de alimentación |
| C Estructura metálica | H Sartén antiadherente con mango aislante (8 x) |
| D Asa de transporte (2 x)
(no ilustrado) | I Espátula (8 x) |
| E Zona de calentamiento con sitio para las sartenes de la raclette | |

Descripción del dispositivo

- Desembale el aparato. Retire todos los adhesivos del aparato. Compruebe que está completo y en buen estado. Si el aparato está dañado o presenta averías, no lo utilice y entréguelo a su distribuidor o servicio de atención al cliente.
- Mantenga el embalaje fuera del alcance de los niños. Existe riesgo de accidente si los niños juegan con el embalaje.

Uso previsto

- El aparato solo se ha diseñado para asar y sofreír alimentos (verduras, gambas, carne, etc.) y para preparar una raclette.
- Cualquier otro uso puede deteriorar el aparato o provocar daños.

Especificaciones técnicas

Modelo:	958856 - CL-R8C
Tensión de red:	220-240 V~, 50 Hz
Consumo eléctrico:	1200 W
Tipo de protección:	Clase I

Antes del primer uso

- Antes del primer uso, deje funcionar el aparato durante 20 minutos para eliminar todos los residuos de la fabricación (→ Uso).
- Debido al proceso de fabricación, el aparato puede emanar un ligero olor a quemado al ser utilizado por primera vez. Es algo normal que no indica ningún tipo de fallo de fabricación o peligro.
- Limpie el aparato (→ Limpieza y mantenimiento).

Uso

Inserción de la parrilla

- 1 Coloque el aparato sobre una superficie plana, estable, limpia, seca y resistente al calor.
- 2 Coloque la parrilla en el soporte de metal.
- 3 Coloque el aparato en un lugar adecuado.
Distancia mínima de los otros objetos: 15 cm
El aparato ya está montado y preparado para ser utilizado.
- 4 Aplique un poco de aceite a la parrilla.

- 5 Enchufe el cable a una toma de corriente adecuada.

Encendido: ajuste el termostato a la temperatura deseada. El indicador se enciende. Cuando se alcanza la temperatura, el indicador luminoso se apaga. El indicador se enciende periódicamente para mostrar que el aparato se está calentando para alcanzar de nuevo la temperatura ajustada.

- 6 Precaliente de 10 a 20 minutos. El tiempo necesario para alcanzar la temperatura deseada depende del accesorio de asado utilizado y de la temperatura deseada.



ATENCIÓN- ¡PELIGRO DE QUEMADURAS!

Nunca toque la parrilla, o la zona calefactora durante:

- se precalienta,
- está en uso o
- se enfría.

Preparación de los alimentos:
→ Recetas.

- 7 Coloque los alimentos en la parrilla y en las sartenes de la raclette.
- 8 Coloque las sartenes en los sitios destinados a la cocción.

- 9** Compruebe regularmente el progreso de cocción. Gire los alimentos con la ayuda de una espátula hasta que estén cocinados a su gusto.

Para evitar arañar el revestimiento antiadherente de la parrilla i de las sartenes, no utilice utensilios metálicos.

- 10** **Apagado:** gire el termostato totalmente hacia la izquierda.

Desenchufe el aparato y déjelo enfriar completamente, ¡fuera del alcance de los niños y de las mascotas!

Recetas

Raclette

- Con este aparato puede preparar la especialidad suiza de la raclette para 8 personas.
- La preparación de la raclette es fácil y puede ser muy variada. Puede combinar casi todos los alimentos que desee.
- En la parrilla, puede asar salchichas o carne en trozos pequeños.
- Utilice solo queso para raclette o queso que se derrita fácilmente. Pregunte a su charcutero.
- El queso adecuado para raclettes es el queso raclette, o los quesos emmenthal, gouda o edam.



Observaciones: no utilice queso que se derrita lentamente.

- Para hacer una raclette necesitará unos 250 gramos de queso por cada persona.
- Tradicionalmente se sirven patatas con piel como plato de acompañamiento. También puede utilizar pan u otros platos de acompañamiento.

Queso derretido

- Coloque los ingredientes en una sartén de la raclette y cúbralos con una o dos lonchas de queso. Coloque la sartén en el lugar previsto para ello para que el queso se derrita lentamente y procure que no se queme.
- Cuando aparezcan burbujas en el queso, ya estará listo para saborearlo.

Asado de la carne

- Corte la carne o las salchichas en lonchas o trozos pequeños. Frote la carne con un poco de sal.
- Unte ligeramente la parrilla con aceite de cocina adecuado.



ADVERTENCIA

Riesgo de incendio por la grasa. No caliente la grasa o el aceite en exceso ya que podrían prender fuego. Utilice siempre el aparato en una zona bien ventilada.

- Coloque la carne en la parrilla.
- Gire la carne con una espátula.
- Gire la carne de la parrilla cuando esté cocinada a su gusto.



Observaciones: ase solamente carne cortada en trozos pequeños o finamente picada. No ase ingredientes que puedan quemarse fácilmente.

Limpieza y mantenimiento**ADVERTENCIA**

- Antes de llevar a cabo la limpieza: Asegúrese de que el dispositivo está apagado. Desconecte el enchufe de la toma de corriente. ¡Deje el enfriar el dispositivo fuera del alcance de los niños y mascotas!
¡RIESGO DE QUEMADURAS!
- Para llevar a cabo la limpieza, no utilice productos de limpieza abrasivos o afilados, así como objetos puntiagudos, ya que podrían dañar el dispositivo.
- Nunca sumerja el aparato en agua u otros líquidos.

- Limpie el dispositivo después de cada uso para evitar una acumulación de restos de comida.

Pieza	Método de limpieza
<ul style="list-style-type: none"> • Plancha • Sartenes de la raclette • Espátulas 	<p>Remoje en agua caliente con un poco de detergente lavavajillas durante unos 5 minutos.</p> <p>Retire los restos con un paño suave o un trozo de papel de cocina.</p> <p>Limpie con una esponja suave y un poco de lavavajillas, sin restregar.</p> <p>Enjuague con agua limpia y a continuación, deje secar.</p> <p>Con un trapo, aplique un poco de aceite de cocina en las sartenes.</p>
<ul style="list-style-type: none"> • Elemento de calefacción 	<p>Retire todos los residuos de comida con un cepillo suave.</p>
<ul style="list-style-type: none"> • Superficie de cocción • Estructura 	<p>Limpie con un paño ligeramente húmedo y un poco de detergente lavavajillas suave.</p> <p>Séquela completamente.</p>

Conservar el dispositivo

- Antes de almacenar el dispositivo, desconéctelo del suministro eléctrico.
- Almacene el dispositivo en un lugar fresco, seco y limpio. Conserve el dispositivo fuera del alcance de los niños y animales.
- Guarde el embalaje para almacenar su dispositivo cuando no lo vaya a utilizar durante largos periodos de tiempo.

Embalaje y medioambiente

Cómo desechar los materiales del embalaje

Los materiales del embalaje protegen su aparato contra los posibles daños que se puedan originar en el transporte. Estos materiales son respetuosos con el medioambiente ya que son reciclables. El reciclado de los materiales permite, al mismo tiempo, economizar las materias primas y reducir la producción de residuos.

Cómo desechar su antiguo aparato

RECOGIDA SELECTIVA DE RESIDUOS DE APARATOS ELÉCTRICOS Y ELECTRÓNICOS



Este aparato lleva el símbolo RAEE (Residuos de Aparatos Eléctricos y Electrónicos) que significa que al final de su vida útil, no debe tirarse a la basura, sino que debe depositarse en la unidad de clasificación de residuos de su localidad. La valorización de los residuos permite contribuir a conservar nuestro medio ambiente.

PROTECCIÓN DEL MEDIO AMBIENTE - DIRECTIVA 2012/19/EU

Para preservar nuestro medio ambiente y nuestra salud, la eliminación de los aparatos eléctricos y electrónicos al final de su vida útil debe hacerse según normas muy precisas y requiere la implicación de todos, tanto del proveedor como del usuario.



Es por ello que su aparato, tal y como señala el símbolo que se encuentra en su placa de características o en su embalaje, no debe, bajo ningún concepto, tirarse a un contenedor público o privado de residuos domésticos. El usuario tiene derecho a depositar el aparato en un lugar público de recogida selectiva de residuos para que sea reciclado o reutilizado para otras aplicaciones de conformidad con la directiva.

Por la seguridad de los niños, guarde sus aparatos en un lugar seguro hasta que pueda eliminarlos, preferentemente fuera de su domicilio.