

**FR** **CONDITION DE GARANTIE**  
Ce produit est garanti pour une période de 2 ans à partir de la date d'achat\*, contre toute défaillance résultant d'un vice de fabrication ou de matériau. Cette garantie ne couvre pas les vices ou les dommages résultant d'une mauvaise installation, d'une utilisation incorrecte ou de l'usure anormale du produit.

\*sur présentation du ticket de caisse.

**NL** **GARANTIEVOORWAARDEN**  
Dit product wordt gegarandeerd voor een periode van 2 jaar vanaf de aankoopdatum\*, voor elke storing die het gevolg is van een fabricagefout of het materiaal. Gebreken of schade door slechte installatie, onjuist gebruik of abnormale slijtage van het product worden niet gedekt door deze garantie.

\*op vertoon van kassabon.

**ES** **CONDICIONES DE GARANTÍA**  
El certificado de garantía de este producto tiene una duración de 2 años a partir de la fecha de compra\* que se limita a los defectos de fabricación y averías del material. Se excluyen de la garantía deficiencias o daños originados por una mala instalación, errores en la manipulación o por un uso inadecuado.

\*previa presentación del comprobante de compra.

**Hachoir à viande**  
**Vleesmolen**  
**Picadora de carne**

963006 - CL-MG02X

07/2019

GUIDE D'UTILISATION	02
HANDLEIDING	12
INSTRUCCIONES DE USO	22

ELECTRO DEPOT  
1 route de Vendeville  
59155 FACHES-THUMESNIL - FRANCE



Made in PRC

**cosy**Life

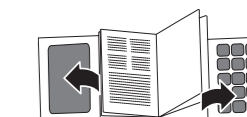

138 x 210 mm

140 x 210 mm

140 x 210 mm

138 x 210 mm

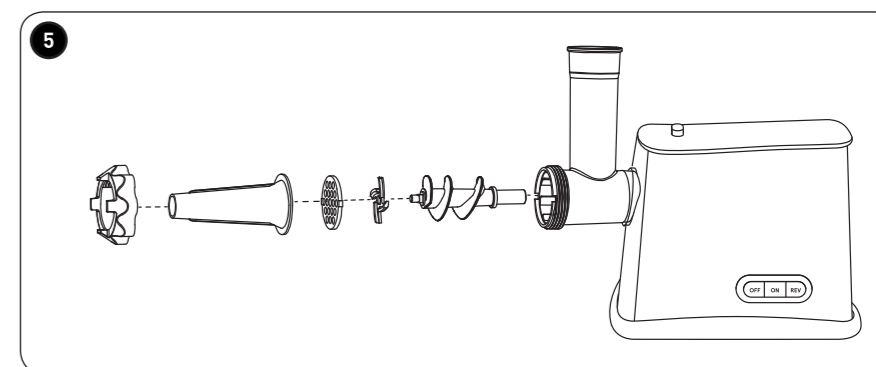
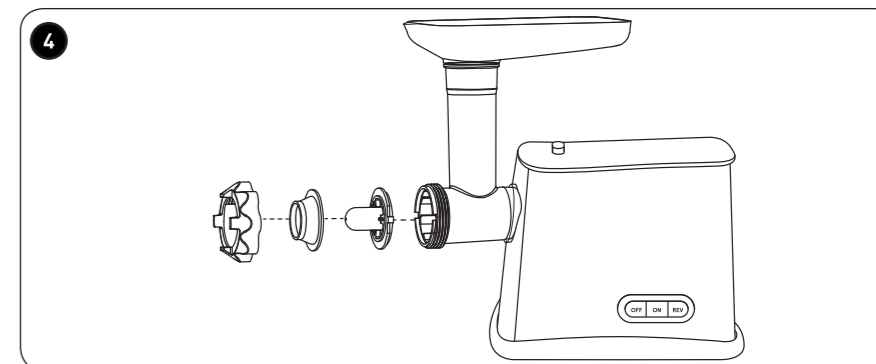
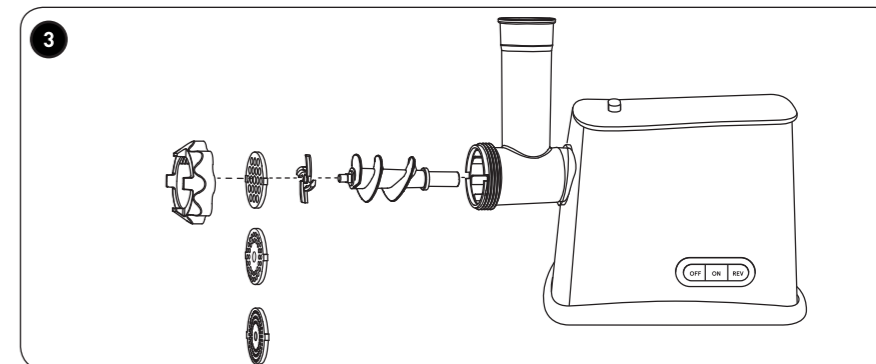
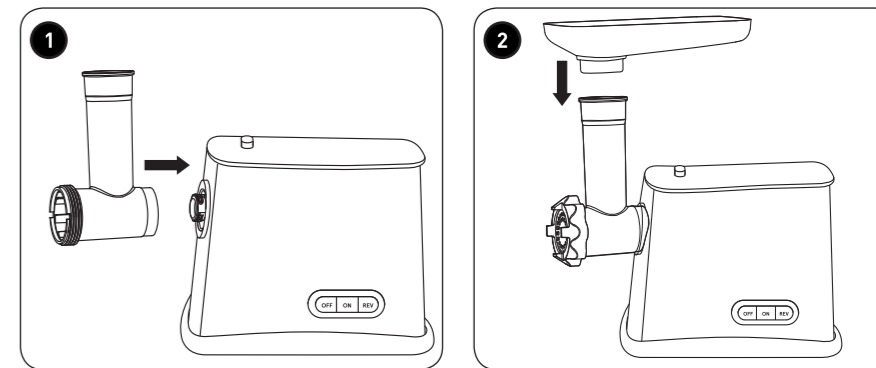
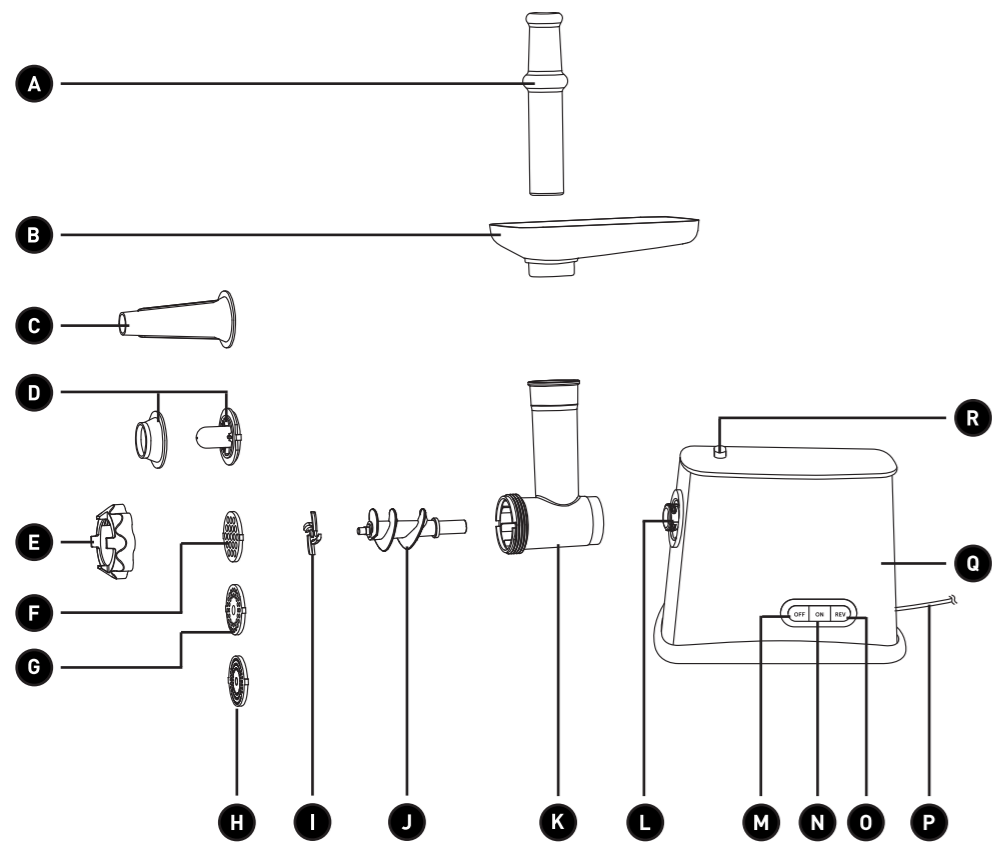

# Merci !

Merci d'avoir choisi ce produit COSYLIFE.  
Choisis, testés et recommandés par ELECTRO DEPOT,  
les produits de la marque COSYLIFE vous assurent une  
utilisation simple, une performance fiable et une qualité  
irréprochable.

Grâce à cet appareil, vous savez que chaque utilisation  
vous apportera satisfaction.

Bienvenue chez ELECTRO DEPOT.

Visitez notre site Internet : [www.electrodepot.fr](http://www.electrodepot.fr)  
[www.electrodepot.be](http://www.electrodepot.be)

## VOTRE AVIS COMPTE !



PARTAGEZ  
VOTRE EXPERIENCE  
SUR LES PRODUITS

Parce que votre satisfaction est notre priorité, nous vous proposons de  
donner votre avis sur ce produit. Il sera transmis et analysé par nos  
équipes afin d'améliorer continuellement le produit.

**Donnez votre avis sur : <http://www.electrodepot.fr/avis-client>  
<http://www.electrodepot.be/avis-client>**



**ELECTRO DEPOT**

## A

### Avant d'utiliser l'appareil

4 Consignes de sécurité

## B

### Aperçu de l'appareil

8 Composants  
8 Aperçu de l'appareil  
8 Utilisation prévue  
9 Caractéristiques

## C

### Utilisation de l'appareil

9 Avant la première utilisation  
9 Installation  
9 Utilisation

## D

### Nettoyage et entretien

10 Nettoyage et entretien  
10 Rangement

## E

### Informations pratiques

11 Emballage et environnement  
11 Mise au rebut de votre ancien appareil

Les notices sont aussi disponibles sur le site <http://www.electrodepot.fr/sav/notices/>  
<http://www.electrodepot.be/fr/sav/notices>

**Consignes de sécurité**

**VEUILLEZ LIRE ATTENTIVEMENT LES INSTRUCTIONS AVANT D'UTILISER L'APPAREIL, ET CONSERVEZ-LES AFIN DE POUVOIR VOUS Y REPORTER ULTÉRIEUREMENT.**

- Cet appareil est exclusivement destiné à une utilisation domestique et ne saurait être utilisé à des fins commerciales.
- Respectez l'intégralité des consignes de sécurité afin de prévenir tout dommage lié à une utilisation incorrecte !
- Cet appareil ne doit pas être utilisé par des enfants. Maintenez l'appareil et son cordon hors de la portée des enfants.
- Cet appareil peut être utilisé par des personnes dont les capacités physiques, sensorielles ou mentales sont réduites ou dont l'expérience ou les connaissances ne sont pas suffisantes, à condition qu'elles bénéficient d'une surveillance ou qu'elles aient reçu des instructions quant à l'utili-

sation de l'appareil en toute sécurité et dans la mesure où elles en comprennent bien les dangers potentiels. Les enfants ne doivent pas utiliser l'appareil comme un jouet.

- **Risque d'électrocution !** Ne tentez pas de réparer l'appareil par vous-même. En cas de dysfonctionnement, les réparations doivent être effectuées par du personnel qualifié exclusivement.
- **Avertissement !** Ne plongez pas les composants électriques de l'appareil dans l'eau ou dans tout autre liquide lors de son nettoyage ou de son utilisation. N'exposez jamais l'appareil à l'eau courante.
- Vérifiez régulièrement l'état du cordon d'alimentation et de la fiche secteur afin de déceler tout dommage éventuel. Si le cordon d'alimentation est endommagé, il doit être remplacé par le fabricant, par son service après-vente ou par des personnes de qualification similaire, afin de prévenir tout danger.
- Débranchez toujours l'appareil de l'alimentation si vous le laissez sans surveillance et avant le montage, le dé-

montage ou le nettoyage.

- Mettez l'appareil hors tension et débranchez-le de l'alimentation avant de changer les accessoires ou de vous approcher des pièces mobiles en cours de fonctionnement.
- N'utilisez jamais d'accessoires non recommandés par le fabricant. Ceux-ci sont susceptibles d'exposer l'utilisateur à des dangers ou d'endommager l'appareil. Utilisez uniquement les pièces et les accessoires d'origine.
- Nettoyez l'appareil convenablement avant toute utilisation.
- Patientez toujours jusqu'à l'immobilisation complète des pièces de l'appareil et de son contenu avant de procéder à son nettoyage ou au remplacement de pièces.
- En cours d'utilisation, maintenez vos mains, vos cheveux, vos vêtements et tout ustensile à l'écart des lames de coupe afin de prévenir tout risque de blessures et d'endommagement de l'appareil.
- Avant de brancher l'appareil sur la source d'alimentation, assurez-vous que la tension de la source d'alimentation

et le courant nominal correspondent aux spécifications d'alimentation figurant sur la plaque signalétique de l'appareil.

- **N'utilisez jamais un appareil endommagé !** Si l'appareil est endommagé, débranchez-le de la prise secteur et contactez votre revendeur.
- Afin d'éviter d'endommager le cordon d'alimentation, veillez à ne pas l'écraser, le déformer ou le frotter contre des bords coupants. Maintenez-le également à l'écart de toute surface chaude et flamme nue.
- Acheminez le cordon de sorte que personne ne puisse tirer dessus ou s'y prendre les pieds par inadvertance.
- En cas d'utilisation d'une rallonge, assurez-vous que ses caractéristiques correspondent à l'alimentation de l'appareil.
- N'utilisez pas l'appareil lorsque vous avez les mains mouillées ou si vous vous tenez sur un sol humide. Ne touchez pas la fiche d'alimentation avec les mains mouillées.
- N'ouvrez en aucun cas le boîtier de l'appareil. N'insérez aucun objet étranger

- dans le boîtier de l'appareil.
- Maintenez l'appareil à l'écart de toute surface chaude et flamme nue. Utilisez toujours l'appareil sur une surface plane, stable, propre et sèche. Maintenez l'appareil à l'abri de la chaleur, de la poussière, de la lumière directe du soleil, de l'humidité, des écoulements et des projections d'eau.
  - Ne posez aucun objet lourd sur l'appareil. Ne placez aucun objet à flamme nue, comme une bougie, sur l'appareil ou à proximité de celui-ci. Ne posez aucun objet rempli d'eau, comme un vase, sur l'appareil ou à proximité de celui-ci.
  - Ne débranchez pas la fiche d'alimentation de la prise secteur en tirant sur le cordon d'alimentation et n'enroulez pas le cordon d'alimentation autour de l'appareil.
  - Branchez la fiche d'alimentation sur une prise secteur facilement accessible afin de pouvoir débrancher l'appareil immédiatement en cas d'urgence. Débranchez la fiche d'alimentation de la prise secteur pour mettre l'appareil complètement hors tension. Utilisez la fiche d'alimentation comme dispositif de mise hors tension de l'appareil.
  - Débranchez la fiche d'alimentation de la prise secteur lorsque vous n'utilisez pas l'appareil et avant de procéder à son nettoyage.
  - En cas de surchauffe du cordon d'alimentation, veuillez cesser d'utiliser l'appareil, puis débranchez-le de la prise secteur.
  - Ne posez pas cet appareil sur des plaques chauffantes (cuisinière à gaz, cuisinière électrique, cuisinière à charbon, etc.). Maintenez l'appareil à l'écart de toute surface chaude et flamme nue. Utilisez toujours l'appareil sur une surface plane, stable, propre, sèche et résistante à la chaleur.
  - Séchez l'appareil et l'ensemble des accessoires avant de le brancher sur une prise secteur et d'y fixer les accessoires.
  - **Avertissement !** Risque de blessures en cas d'utilisation inappropriée.
  - N'utilisez pas l'appareil lorsque la tête est soulevée.
  - En cours d'utilisation, évitez de toucher les pièces mobiles avec les doigts.
  - N'utilisez jamais l'appareil

sans ingrédients.

- En cas de transformation d'ingrédients chauds, laissez ceux-ci refroidir avant de nettoyer le hachoir ou d'en retirer des pièces.
- Maintenez le dispositif de coupe rotatif à l'écart du cordon d'alimentation.
- **Risque de brûlures !** Ne pas utiliser de liquides bouillants ou de graisse chaude dans le hachoir.
- **Risque de blessures !** Ne jamais toucher le dispositif de coupe. Celui-ci comporte des lames très tranchantes.
- Faites preuve d'une extrême prudence avec le dispositif de coupe, en particulier lorsque vous le retirez du hachoir, lors du remplacement des accessoires ou pendant son nettoyage.
- Utilisez uniquement le hachoir à viande complètement monté et uniquement dans la position de fonctionnement décrite dans le présent mode d'emploi.
- Ne jamais introduire la main dans la goulotte d'alimentation ; utilisez toujours le poussoir pour alimenter le hachoir en viande.
- Assurez-vous toujours que les accessoires sont correctement montés et bien ser-

rés avant de mettre l'appareil sous tension.

- Au bout de 10 minutes d'utilisation continue, suspendez l'utilisation de l'appareil pendant au moins 10 minutes. Lorsque la température ambiante est élevée, la durée de fonctionnement doit être réduite en conséquence. Il est recommandé d'utiliser le hachoir à viande à température tempérée.
- Mettre l'appareil à l'arrêt et le déconnecter de l'alimentation avant de changer les accessoires ou d'approcher les parties qui sont mobiles lors du fonctionnement.
- Des précautions devront être prises lors de la manipulation des lames, lors du vidage du bol et lors du nettoyage.
- Concernant l'utilisation des accessoires, le temps d'utilisation et le réglages des vitesses, référez-vous aux paragraphes ci-après de la notice.
- Pour de plus amples informations sur la façon de nettoyer les surfaces entrant en contact avec les denrées alimentaires, merci de vous reporter au paragraphe « Nettoyage et entretien » situé plus loin.



## Composants

<b>A</b> Poussoir à viande	<b>J</b> Vis sans fin
<b>B</b> Plat à viande	<b>K</b> Hachoir à viande doté d'une goulotte d'alimentation
<b>C</b> Douille à saucisses	<b>L</b> Arbre d'entraînement
<b>D</b> Filtre et cône (Kebbé)	<b>M</b> <b>OFF</b> Bouton Arrêter
<b>E</b> Écrou de verrouillage	<b>N</b> <b>ON</b> Bouton Démarrer
<b>F</b> Grilles à hacher (coupe fine)	<b>O</b> <b>REV</b> Bouton Inverser
<b>G</b> Grilles à hacher (coupe moyenne)	<b>P</b> Cordon d'alimentation avec fiche secteur
<b>H</b> Grilles à hacher (coupe grossière)	<b>Q</b> Moteur
<b>I</b> Dispositif de coupe	<b>R</b> Bouton de verrouillage

## Aperçu de l'appareil

- Déballer l'appareil. Retirez toutes les étiquettes du produit. Veuillez vérifier qu'il est complet et en bon état. Si l'appareil est endommagé ou présente un dysfonctionnement, ne l'utilisez pas et rapportez-le à votre revendeur ou au service après-vente.
- Maintenez tous les emballages hors de la portée des enfants. Il existe un risque d'accident si les enfants jouent avec les matériaux d'emballage.

## Utilisation prévue

- Cet appareil est exclusivement destiné au hachage de la viande ainsi qu'à la préparation de saucisses et de kebbés. Ne l'utilisez pas à d'autres fins.
- Toute autre utilisation est susceptible d'endommager l'appareil ou de provoquer des blessures.

## Caractéristiques

Modèle :	963006 CL-MG02X
Tension d'alimentation :	220-240 V~, 50 Hz
Puissance électrique :	550 W
Fonctionnement :	10 minutes d'utilisa- tion/10 minutes de pause
Classe de protection :	Classe II

## Avant la première utilisation

- Déballiez toutes les pièces. Juste après le déballage, veuillez vérifier qu'il est complet et n'a subi aucun dommage durant le transport. Si votre livraison est endommagée ou incomplète, veuillez contacter notre service après-vente.
- Nettoyez l'appareil et ses composants (→ Nettoyage et entretien).

## Installation

- 1 Appuyez sur le bouton de verrouillage. Simultanément, placez le hachoir à viande sur l'arbre d'entraînement, puis tournez-le dans le sens contraire des aiguilles d'une montre pour l'enclencher.
- 2 Insérez la vis sans fin à l'intérieur de la tête du hachoir jusqu'à ce que la cavité hexagonale s'enfiche sur l'arbre d'entraînement.

Insérez le dispositif de coupe avec précaution sur la vis sans fin.

Insérez la grille à hacher de votre choix (coupe fine, moyenne ou grossière) en faisant coïncider ses pattes avec les encoches de la tête du hachoir.

Fixez l'écrou pour maintenir le montage en place.

- 3 Placez le plat à viande.

## Utilisation

- Coupez la viande en petits morceaux ne contenant ni gras ni os (taille approximative : 20 mm x 20 mm x 60 mm).
- Branchez l'appareil sur une prise secteur appropriée, puis mettez l'appareil en marche en appuyant sur le bouton **ON**.
- Placez la viande sur le plateau et dans la goulotte d'alimentation grâce au poussoir.



### AVERTISSEMENT

N'utilisez que le poussoir fourni, n'introduisez jamais vos doigts dans le hachoir.



**Remarque :** en cas de blocage de l'appareil, utilisez la fonction **REV**. La vis sans fin tourne alors dans le sens opposé et le hachoir se vide alors. Si le blocage persiste, éteignez l'appareil, débranchez-le et nettoyez-le.

- **Après utilisation :** appuyez sur le bouton **OFF**.

**Pour préparer des kebbés**

- Démontez l'écrou de verrouillage en tournant dans le sens inverse des aiguilles d'une montre, puis retirez la grille et la lame.

- 4 Insérez le filtre sur la tête du hachoir en faisant coïncider les pattes du filtre avec les encoches de la tête du hachoir. Placez le cône sur le filtre.

Revissez l'écrou de verrouillage.

**Pour préparer des saucisses**

- Pour préparer des saucisses, assemblez l'appareil tel que décrit ci-dessous :

- 5 Démontez l'écrou de verrouillage en tournant dans le sens inverse des aiguilles d'une montre. Placez la douille à saucisses sur la grille. Revissez l'écrou de verrouillage.

- Placez un boyau sur la douille.
- Mettez l'appareil en marche, puis retirez doucement le boyau de la douille au fur et à mesure du remplissage. Ne remplissez pas de manière excessive.
- Lorsqu'il est suffisamment rempli, tournez le boyau pour former une saucisse.

**Nettoyage et entretien**

- Pour des raisons d'hygiène, il convient de nettoyer le hachoir à viande après chaque utilisation.
- Retirez tous les accessoires du socle, puis nettoyez les différentes pièces comme suit :

**Pièces**      **Nettoyage**

Moteur      Essuyez le moteur à l'aide d'un chiffon humide.

Pièces restantes (pièces numérotées de **A** à **K**)      Nettoyez les pièces avec une solution d'eau tiède et de produit vaisselle doux. Séchez-les soigneusement avant de remonter le hachoir.

- Ne pas utiliser de détergents agressifs ou d'objets durs tels que des brosses ou des objets métalliques tranchants.

**Démontage**

- 6 **Retrait du dispositif de coupe** : placez un tournevis entre le dispositif de coupe et la tête.

- 7 **Retrait du hachoir à viande doté d'une goulotte d'alimentation** : appuyez sur le bouton de verrouillage, puis tournez la tête dans le sens des aiguilles d'une montre.

**Rangement**

- Débranchez toujours l'appareil de la prise secteur avant de le ranger.
- Rangez l'appareil dans un endroit frais, sec et propre, hors de la portée des enfants et des animaux domestiques.
- Veuillez conserver l'emballage afin d'y ranger votre appareil lorsque vous ne l'utilisez pas pendant une période prolongée.

## Emballage et environnement

### Mise au rebut des matériaux d'emballage

Les matériaux d'emballage protègent votre machine contre les dommages susceptibles de survenir pendant le transport. Ces matériaux sont respectueux de l'environnement puisqu'ils sont recyclables. Le recyclage des matériaux permet à la fois d'économiser les matières premières et de réduire la production de déchets.

### Mise au rebut de votre ancien appareil

#### COLLECTE SÉLECTIVE DES DÉCHETS ÉLECTRIQUES ET ÉLECTRONIQUES



Cet appareil porte le symbole DEEE (Déchet d'Équipement Électrique et Électronique) signifiant qu'en fin de vie, il ne doit pas être jeté aux déchets ménagers, mais déposé au centre de tri de la localité. La valorisation des déchets permet de contribuer à préserver notre environnement.

#### PROTECTION DE L'ENVIRONNEMENT – DIRECTIVE 2012/19/UE

Afin de préserver notre environnement et notre santé, l'élimination en fin de vie des appareils électriques et électroniques doit se faire selon des règles bien précises et nécessite l'implication de chacun, qu'il soit fournisseur ou utilisateur.



C'est pour cette raison que votre appareil, comme le signale le symbole  apposé sur sa plaque signalétique ou sur son emballage, ne doit en aucun cas être jeté dans une poubelle publique ou privée destinée aux ordures ménagères. L'utilisateur a le droit de déposer l'appareil dans un lieu public de collecte procédant à un tri sélectif des déchets pour être recyclé ou réutilisé pour d'autres applications, conformément à la directive

**Pour la sécurité des enfants, rangez vos vieux appareils en lieu sûr jusqu'à ce qu'ils soient mis au rebut, hors de votre domicile.**



Nos emballages peuvent faire l'objet d'une consigne de tri.  
Pour en savoir plus : [www.consignesdetri.fr](http://www.consignesdetri.fr)

# Bedankt!

Proficiat met uw keuze voor een product van COSYLIFE. De selectie en de testen van de toestellen van COSYLIFE gebeuren volledig onder controle en supervisie van ELECTRO DEPOT. We staan garant voor de kwaliteit van de toestellen van COSYLIFE, die uitmunten in hun eenvoudig gebruik, hun betrouwbare werking en hun onberispelijke kwaliteit.

ELECTRO DEPOT beveelt de COSYLIFE toestellen aan en is ervan dat u uiterst tevreden zal zijn bij elk gebruik van het toestel.

Welkom bij ELECTRO DEPOT.

Bezoek onze website [www.electrodepot.be](http://www.electrodepot.be)



De gebruiksaanwijzingen kunnen tevens worden geraadpleegd op de website:  
<http://www.electrodepot.be>

**A**

**Alvorens het  
apparaat**

14 Veiligheidsinstructies

**B**

**Overzicht van het  
apparaat**

18 Onderdelen  
18 Beschrijving van de onderdelen  
18 Doelmatig gebruik  
19 Specificaties

**C**

**Het apparaat  
gebruiken**

19 Voor ingebruikname  
19 Installatie  
19 Bediening

**D**

**Reiniging en  
onderhoud**

20 Reiniging en onderhoud  
20 Opslag

**E**

**Praktische  
informatie**

21 Verpakking en milieu  
21 Afdanken van uw oude toestel

## Veiligheidsinstructies

**LEES DE GEBRUIKSAANWIJZING AANDACHTIG DOOR VOORDAT U HET APPARAAT IN GEBRUIK NEEMT EN BEWAAR DEZE VOOR LATERE RAADPLEGING.**

- Dit apparaat is alleen geschikt voor huishoudelijk gebruik, het is niet ontworpen voor commerciële doeleinden.
- Volg alle veiligheidsinstructies op, om schade door verkeerd gebruik te voorkomen!
- Kinderen mogen dit apparaat niet gebruiken. Houd het apparaat en snoer buiten het bereik van kinderen.
- Dit apparaat kan worden gebruikt door personen met beperkte fysieke, visuele of mentale mogelijkheden, of die een gebrek hebben aan ervaring en kennis, als ze onder toezicht staan of instructies hebben gekregen over het veilig gebruik van het apparaat en de gevaren die het gebruik van het apparaat met zich meebrengt begrijpen. Kinderen mogen het apparaat niet als speelgoed gebruiken.
- **Elektrocutiegevaar!** Repareer het apparaat nooit zelf. In geval van een storing mag de reparatie van het apparaat alleen door een vakbekwame persoon uitgevoerd worden.
- **Waarschuwing!** Dompel de elektrische onderdelen van het apparaat tijdens het schoonmaken of gebruiken niet in water of een andere vloeistof. Plaats het apparaat nooit onder stromend water.
- Controleer regelmatig de staat van het snoer en de stekker om risico op schade te beperken. Als het snoer beschadigd is, laat het vervangen door de fabrikant, zijn servicecentrum of een gelijkwaardig bevoegd persoon om elk gevaar te vermijden.
- Haal altijd de stekker uit het stopcontact als u het apparaat zonder toezicht achterlaat en voordat u het apparaat in elkaar zet, uit elkaar haalt of reinigt.
- Schakel het apparaat uit

en haal de stekker uit het stopcontact voordat u accessoires vervangt of in de buurt van de bewegende delen komt.

- Gebruik geen accessoires die niet door de fabrikant zijn aanbevolen. Deze kunnen letsel aan de gebruiker en schade aan het apparaat veroorzaken. Gebruik alleen authentieke onderdelen en accessoires.
- Reinig het apparaat grondig voor elk gebruik.
- Wacht totdat alle onderdelen van het apparaat en de inhoud tot een volledige stilstand zijn gekomen voordat u het apparaat reinigt of onderdelen vervangt.
- Tijdens de werking, houd handen, haar, kleding en andere voorwerpen uit de buurt van de messen om risico op letsel en schade aan het apparaat te vermijden.
- Voordat u de stekker in het stopcontact steekt, controleer of de netspanning en de nominale stroom overeenstemmen met de gegevens die op het typeplaatje van het apparaat zijn vermeld.

- **Gebruik nooit een beschadigd apparaat!** Als het apparaat beschadigd is, haal de stekker uit het stopcontact en neem contact op met uw handelaar.
- Om schade aan het snoer te vermijden, zorg dat het niet wordt verpletterd of vervormd en dat het niet over scherpe randen schuurt. Houd het snoer uit de buurt van een warm oppervlak of open vlam.
- Leg het snoer op een dergelijke manier zodat niemand er per ongeluk aan kan trekken of over kan struikelen.
- Als u een verlengsnoer gebruikt, zorg dat het vermogen overeenstemt met deze van het apparaat.
- Gebruik het apparaat niet met natte handen of wanneer u op een natte vloer staat. Raak de stekker nooit aan met natte handen.
- Open in geen geval de behuizing van het apparaat. Stop geen vreemde voorwerpen in de behuizing van het apparaat.
- Houd het apparaat uit de buurt van een warm oppervlak of open vlam. Gebruik het apparaat altijd op



een vlak, stabiel, schoon en droog oppervlak. Houd het apparaat uit de buurt van warmte, stof, direct zonlicht, vocht en waterdruppels of gespetter.

- Plaats geen zware voorwerpen op het apparaat. Plaats geen voorwerp met een open vlam, zoals een kaars, op of in de buurt van het apparaat. Plaats tevens geen voorwerp gevuld met water, zoals een vaas, op of in de buurt van het apparaat.
- Haal de stekker niet uit het stopcontact door aan het snoer te trekken en wikkel het snoer niet rond het apparaat.
- Steek de stekker in een stopcontact dat eenvoudig te bereiken is zodat u, indien nodig, het apparaat snel van de voeding kunt ontkoppelen. Haal de stekker uit het stopcontact om het apparaat volledig van de voeding te ontkoppelen. Gebruik de stekker als voorziening om het apparaat van de voeding te ontkoppelen.
- Haal de stekker uit het stopcontact als u het apparaat niet gebruikt en al-

vorens het apparaat schoon te maken.

- In geval van een oververhitting van het snoer, schakel het apparaat uit en haal de stekker uit het stopcontact.
- Plaats het apparaat nooit op een warmteplaat (gas, elektrisch, houtskooloven, etc.). Houd het apparaat uit de buurt van een warm oppervlak of open vlam. Gebruik het apparaat altijd op een vlak, stabiel, schoon, droog en warmtebestendig oppervlak.
- Droog het apparaat en alle accessoires voordat u de stekker in het stopcontact steekt en het toebehoren installeert.
- **Waarschuwing!** Risico op letsel wanneer het apparaat op een verkeerde manier wordt gebruikt.
- Gebruik het apparaat niet als de kop zich boven bevindt.
- Tijdens de werking, raak de bewegende delen niet aan met uw vingers.
- Gebruik het apparaat nooit zonder ingrediënten.
- Na het verwerken van warme ingrediënten, laat ze eerst afkoelen voordat u de vleesmolen reinigt of

onderdelen verwijdert.

- Houd het draaiend snijmechanisme uit de buurt van het snoer.
- **Risico op brandwonden!** Doe geen kokende vloeistoffen of warm vet in de vleesmolen.
- **Risico op letsel!** Raak het snijmechanisme nooit aan. Het bevat zeer scherpe messen.
- Wees voorzichtig wanneer u het snijmechanisme aanraakt, in het bijzonder tijdens het verwijderen uit de vleesmolen, het vervangen van de accessoires of tijdens het reinigen.
- Gebruik de vleesmolen alleen wanneer het volledig in elkaar is gezet en in een werkingspositie zoals beschreven in deze gebruiksaanwijzing.
- Steek uw hand niet in de vultrechter, gebruik altijd de duwer om het vlees in de molen te duwen.
- Zorg dat de accessoires juist en stevig zijn aangebracht voordat u de stekker in het stopcontact steekt.
- Na een continue werking van 10 minuten, wacht minstens 10 minuten voordat u het apparaat opnieuw

gebruikt. Als de omgevingstemperatuur hoog is, verkort de werkingsduur dienovereenkomstig. Het wordt aanbevolen om de vleesmolen met vlees op een gematigde temperatuur te gebruiken.

- Schakel het apparaat uit en haal de stekker uit het stopcontact voordat u accessoires vervangt of in de buurt van de bewegende delen komt.
- Neem de nodige voorzorgsmaatregelen wanneer u de messen aanraakt, de kom leegmaakt en tijdens het reinigen.
- Voor gedetailleerde informatie over het gebruik van het toebehoren, de werkingstijden en de snelheidsinstellingen, raadpleeg de relevante secties gebruiksaanwijzing is vermeld.
- Voor meer informatie over het reinigen van de oppervlakken die met etenswaren in aanraking komen, raadpleeg onderstaande sectie "Reiniging en onderhoud".

## Onderdelen

<b>A</b> Vleesduwer	<b>J</b> Wormschroef
<b>B</b> Vleesschaal	<b>K</b> Vleesmolen met vultrechter
<b>C</b> Worstvulstuk	<b>L</b> Aandrijfas
<b>D</b> Filter en kegel (kibbeh)	<b>M</b> <b>OFF</b> Uit-knop
<b>E</b> Vastzetmoer	<b>N</b> <b>ON</b> Aan-knop
<b>F</b> Hakrooster (fijn snijden)	<b>O</b> <b>REV</b> Omkeerknop
<b>G</b> Hakrooster (medium snijden)	<b>P</b> Snoer met stekker
<b>H</b> Hakrooster (grof snijden)	<b>Q</b> Motoreenheid
<b>I</b> Mes	<b>R</b> Vergrendelingsknop

## Beschrijving van de onderdelen

- Haal het apparaat uit de verpakking. Verwijder alle etiketten van het product. Controleer of alle onderdelen aanwezig en in een goede staat zijn. Als het apparaat beschadigd of defect is, gebruik het niet en breng het terug naar uw handelaar of klantenservice.
- Bewaar alle verpakkingsmateriaal buiten het bereik van kinderen. Er is risico op een ongeval als kinderen met de verpakking spelen.

## Doelmatig gebruik

- Dit apparaat is alleen bestemd voor het hakken van vlees en het bereiden van worst en kibbeh. Gebruik het apparaat niet voor andere doeleinden.
- Elk ander gebruik kan schade aan het apparaat of letsel aan personen teweegbrengen.

## Specificaties

Model:	963006 CL-MG02X
Voedingsspanning:	220-240 V~, 50 Hz
Elektrisch vermogen:	550 W
Werking:	10 minuten gebruik/10 minuten pauze
Beschermingsklasse:	Klasse II

## Voor ingebruikname

- Haal alle onderdelen uit de verpakking. Na het uitpakken, controleer of alle onderdelen geleverd zijn en er geen transportschade waarneembaar is. Als uw levering beschadigd of onvolledig is, neem contact op met onze klantenservice.
- Reinig het apparaat en de onderdelen (→ Reiniging en onderhoud).

## Installatie

- 1 Druk op de vergrendelingsknop. Plaats de vleesmolen tegelijkertijd op de aandrijfas en draai het tegen de klok in om het vast te maken.
- 2 Stop de wormschroef in de kop van de vleesmolen totdat de zeshoekige opening op de aandrijfas vast komt te zitten.

Breng het snijmechanisme voorzichtig aan op de wormschroef.

Breng uw gewenste rooster (fijn, medium of grof snijden) aan door de uitsteeksels op één lijn met de inkepingen van de kop van de vleesmolen te brengen.

Draai de moer vast om alles op zijn plaats te houden.

- 3 Breng de vleesschaal aan.

## Bediening

- Snij het vlees in stukjes, zorg dat alle vet en botten zijn verwijderd (grootte ca. 20 mm x 20 mm x 60 mm).
- Steek de stekker in een gepast stopcontact en druk op de knop **ON** om het apparaat in te schakelen.
- Leg het vlees op de schaal en doe het in de vultrechter met behulp van de duwer.



### WAARSCHUWING

Gebruik alleen de meegeleverde duwer. Stop nooit uw handen in de vleesmolen.



**Opmerking:** Als het apparaat verstopt raakt, gebruik de **REV** functie. De wormschroef draait aldus in de andere richting en de vleesmolen wordt geleegd. Als het apparaat nog steeds verstopt is, schakel het apparaat uit, haal de stekker uit het stopcontact en maak het apparaat schoon.

- **Na gebruik:** Druk op de knop **OFF**.

**Kibbeh maken**

- Maak de vastzetmoer los door het tegen de klok in te draaien en verwijder vervolgens het rooster en het mes.

- 4 Breng de filter aan op de kop van de vleesmolen door de uitsteeksels op de filter op één lijn met de inkepingen in de kop van de vleesmolen te brengen. Plaats de kegel op de filter.

Draai de vastzetmoer opnieuw vast.

**Worst maken**

- Om worst te maken, zet het apparaat in elkaar zoals hieronder vermeld:

- 5 Maak de vastzetmoer los door het tegen de klok in te draaien. Plaats het worstvulstuk op het rooster. Draai de vastzetmoer opnieuw vast.

- Breng een worstvel over het vulstuk aan.
- Schakel het apparaat in en verwijder het worstvel tijdens het vullen geleidelijk aan van het vulstuk. Vul het worstvel niet te veel.
- Wanneer voldoende gevuld, draai het worstvel om een worst te vormen.

**Reiniging en onderhoud**

- Uit hygiënische overwegingen is het nodig om de vleesmolen na elk gebruik schoon te maken.
- Verwijder alle accessoires van het voetstuk en maak de verschillende onderdelen als volgt schoon:

**Onderdelen Reiniging**

Onderdelen	Reiniging
Motor-eenheid	Veeg de motoreenheid af met een vochtige doek.
Resterende onderdelen (genummerd van <b>A</b> tot <b>K</b> )	Maak de onderdelen schoon in een warm sopje. Veeg de onderdelen dan grondig droog voordat u ze opnieuw op de vleesmolen aanbrengt.

- Gebruik geen agressieve schoonmaakmiddelen, harde voorwerpen, zoals een borstel of scherpe metalen voorwerpen.

**Demontage**

- 6 **Het snijmechanisme afhaken:** Breng een schroevendraaier tussen het snijmechanisme en de kop aan.

- 7 **De vleesmolen met een vultrechter aangebracht afhaken:** Druk op de vergrendelingsknop en draai de kop dan met de klok mee.

**Opslag**

- Haal altijd de stekker uit het stopcontact voordat u het apparaat opbergt.
- Bewaar het apparaat op een koele, droge en schone plaats, uit de buurt van kinderen en huisdieren.
- Bewaar de verpakking om het apparaat in op te bergen, wanneer het voor langere tijd niet gebruikt zal worden.

## Verpakking en milieu

### Afdanken van de verpakkingsmaterialen

De verpakkingsmaterialen beschermen uw toestel tegen mogelijke beschadiging tijdens het transport. Deze materialen zijn milieuvriendelijk want ze kunnen gerecycleerd worden. Door materialen te recyclen kan op grondstoffen bespaard worden en wordt er minder afval geproduceerd.

## Afdanken van uw oude toestel

### SELECTIEVE INZAMELING VAN ELEKTRISCH EN ELEKTRONISCH AFVAL



Dit toestel is voorzien van het AEEA-symbool, wat betekent dat het niet bij het huishoudelijke afval gegooid mag worden op het einde van zijn levensduur, maar dat het naar een recyclagecentrum voor elektrische en elektronische huishoudtoestellen gebracht dient te worden. Wanneer u versleten huishoudtoestellen recycleert, levert u een aanzienlijke bijdrage tot de bescherming van ons milieu.

### BESCHERMING VAN HET MILIEU - RICHTLIJN 2012/19/EU

Wanneer u versleten elektrische en elektronische apparaten recycleert, levert u een aanzienlijke bijdrage tot de bescherming van ons milieu en onze gezondheid. Dit dient echter wel te gebeuren volgens bepaalde regels en vraagt de betrokkenheid van zowel leverancier als consument.



Daarom mag uw toestel, zoals aangegeven wordt door het symbool  op het kenplaatje of de verpakking, in geen geval in een openbare of private vuilnisbak voor huishoudelijk afval gegooid worden. De gebruiker heeft het recht om het toestel naar een openbaar inzamelpunt voor selectieve afvalverwerking te brengen, zodat het toestel gerecycleerd of opnieuw gebruikt kan worden voor andere toepassingen, conform de richtlijn.

**Bewaar uw oude toestellen steeds op een veilige plaats buiten uw huis waar kinderen er niet bijkunnen.**

# ¡Muchas gracias!

Muchas gracias por haber elegido nuestro producto COSYLIFE. Seleccionado, testado y recomendado por ELECTRO DEPOT. Los productos de la marca COSYLIFE le garantizan una facilidad de uso, un rendimiento eficaz y una calidad impecable.

Con este dispositivo puede estar seguro de que siempre quedará satisfecho al utilizarlo.

Bienvenido a ELECTRO DEPOT.

Visite nuestra página web: [www.electrodepot.es](http://www.electrodepot.es)



El manual se puede consultar en el sitio web de <http://www.electrodepot.es>

**A****Antes de empezar**

24 Indicaciones de seguridad

---

**B****Descripción del dispositivo**

28 Lista de partes  
28 Descripción del dispositivo  
28 Uso previsto  
29 Especificaciones técnicas

---

**C****Uso del dispositivo**

29 Antes del primer uso  
29 Instalación  
29 Uso

---

**D****Mantenimiento y limpieza**

30 Mantenimiento y limpieza  
30 Conservar el dispositivo

---

**E****Información práctica**

31 Embalaje y medioambiente  
31 Cómo desechar su antiguo aparato

---



## Indicaciones de seguridad

**POR FAVOR, LEA ESTE MANUAL CON DETENIMIENTO ANTES DE UTILIZAR EL DISPOSITIVO Y CONSÉRVELO PARA SU USO EN FUTURAS OCASIONES.**

- Este dispositivo está destinado exclusivamente a un uso doméstico y no deberá utilizarse con fines comerciales.
- ¡Respete todas las instrucciones de seguridad para evitar cualquier daño relacionado con un uso incorrecto!
- No permita que los niños lo utilicen y mantenga el aparato y el cable fuera de su alcance.
- Este aparato puede ser utilizado por personas con capacidades físicas, sensoriales o mentales reducidas, o personas con poca experiencia y/o conocimiento, siempre que se encuentren bajo supervisión o se les haya informado sobre el uso seguro del aparato, y

sean conscientes del peligro que conlleva su uso. No está permitido que los niños jueguen con el aparato.

- **¡Peligro de electrocución!** Nunca intente reparar el dispositivo usted mismo. En caso de funcionamiento anómalo, las reparaciones solo debe realizarlas personal cualificado.
- **¡Advertencia!** No sumerja los componentes eléctricos del dispositivo en agua ni en ningún otro líquido durante la limpieza o el uso. Nunca ponga el dispositivo bajo agua corriente.
- Compruebe periódicamente el estado del cable para la conexión de red y del enchufe para detectar cualquier posible daño. Si el cable de alimentación está dañado, debe reemplazarlo el fabricante, su servicio posventa o personas con una calificación similar para evitar posibles peligros.
- Mantenga siempre desenchufado el aparato si lo va a dejar sin supervisión y antes de montarlo, des-

montarlo o limpiarlo.

- Apague el aparato y desenchúfelo antes de cambiar los accesorios o de acercarse a las piezas móviles que estén en funcionamiento.
- Nunca utilice accesorios no aconsejados por el fabricante. Estos pueden exponer al usuario a peligros o dañar el aparato. Utilice únicamente las piezas y los accesorios originales.
- Limpie correctamente el aparato antes de usarlo.
- Espere siempre a que se hayan detenido totalmente las piezas del aparato y su contenido antes de pasar a limpiarlo o a sustituir piezas.
- Mientras lo use, mantenga las manos, el cabello, la ropa y cualquier otro utensilio lejos de las cuchillas para evitar cualquier posible lesión y daños en el aparato.
- Antes de conectar la unidad a la fuente de alimentación, asegúrese de que la tensión de la fuente de alimentación y la corriente nominal coincidan con

las especificaciones de alimentación de la placa de especificaciones técnicas de la unidad.

- **¡Nunca utilice un aparato dañado!** Si estuviese dañado, desenchúfelo y contacte con su distribuidor.
- Para evitar daños en el cable de conexión a la red, no lo aplaste, deforme o frote contra bordes cortantes. Asimismo, manténgalo lejos de cualquier superficie caliente o llama abierta.
- Disponga el cable de manera que nadie pueda tirar o tropezar con él de forma accidental.
- Si utiliza un alargador, asegúrese de que sus características coincidan con las de la alimentación del aparato.
- No utilice el aparato con las manos mojadas ni sobre un suelo mojado. No sujete nunca el enchufe de alimentación con las manos mojadas.
- No abra la carcasa del dispositivo. No introduzca ningún objeto extraño en el interior de la carcasa.
- Mantenga el aparato lejos

de cualquier superficie caliente o llama viva. Utilice siempre el dispositivo sobre una superficie lisa, estable, limpia y seca. Mantenga el aparato alejado del calor, el polvo, la luz directa del sol, la humedad, los desagües y las salpicaduras de agua.

- No coloque ningún objeto pesado sobre el aparato. No coloque ningún objeto con una llama viva (por ejemplo, una vela) sobre el aparato o cerca de él. No ponga ningún objeto lleno de agua (por ejemplo, un vaso) sobre el aparato o cerca de él.
- No desenchufe el aparato de la toma de corriente tirando del cable ni enrolle el cable de alimentación en torno al aparato.
- Conecte el enchufe a una toma que resulte de fácil acceso para poder desconectar el aparato inmediatamente en caso de urgencia. Desenchufe el aparato de la toma de corriente para que este esté totalmente apagado. Utilice el enchufe como aparato para apagar el aparato.

- Desenchufe el aparato de la toma de corriente cuando no lo utilice y antes de limpiarlo.
- Si el cable se sobrecalienta, deje de usar el aparato y desenchúfelo de la toma de corriente.
- No coloque este aparato sobre placas de calentamiento (cocinas de gas, cocinas eléctricas, cocinas de carbón, etc.). Mantenga el aparato lejos de cualquier superficie caliente o llama viva. Utilice siempre el aparato sobre una superficie plana, estable, limpia, seca y resistente al calor.
- Seque el aparato y todos los accesorios antes de enchufarlo y de fijar los accesorios.
- **¡Advertencia!** Riesgo de lesiones en caso de uso inadecuado.
- No utilice el aparato con el cabezal levantado.
- Durante su uso, evite tocar las piezas móviles con los dedos.
- Nunca utilice el aparato sin ingredientes.
- En caso de que transforme ingredientes calientes, deje

que estos se enfríen antes de limpiar la picadora o de retirar piezas.

- Mantenga las cuchillas giratorias alejadas del cable de alimentación.
- **¡Peligro de quemaduras!**- No utilice líquidos hirvientes o grasa caliente en la picadora.
- **¡Peligro de lesiones!** Nunca toque las cuchillas. Este cuenta con hojas muy cortantes.
- Extreme la precaución con las cuchillas, en particular si las va a retirar de la picadora, durante la sustitución de accesorios o durante su limpieza.
- Utilice únicamente la picadora de carne totalmente montada y solo en la posición de funcionamiento descrita en este manual.
- Nunca introduzca la mano en el conducto de alimentación; utilice siempre el empuja-alimentos para alimentar la picadora.
- Asegúrese siempre de que los accesorios están correctamente montados y bien ajustados antes de encender el aparato.

- Después de 10 minutos de uso continuo, suspenda el uso del aparato durante al menos otros 10 minutos. Cuando la temperatura ambiente es elevada, se debe reducir el tiempo de funcionamiento proporcionalmente. Es recomendable usar la picadora de carne a una temperatura templada.
- Apague el equipo y desconéctelo de la toma de corriente antes de cambiar los accesorios o aproximar piezas que se mueven durante el uso.
- Deberá actuar con precaución durante la manipulación de las cuchillas, el vaciado del bol y la limpieza.
- Por lo que se refiere al uso de los accesorios, el tiempo de uso y el ajuste de las velocidades, consulte los párrafos siguientes del manual.
- Para recibir más información sobre cómo limpiar las superficies que entran en contacto con los alimentos, consulte la sección “Mantenimiento y limpieza” más adelante.

## Lista de partes

<b>A</b> Empuja-alimentos	<b>J</b> Tornillo sin fin
<b>B</b> Plato de carne	<b>K</b> Picadora de carne con conducto de alimentación
<b>C</b> Accesorio para salchichas	<b>L</b> Eje motor
<b>D</b> Filtro y cono (kibbeh)	<b>M</b> <b>OFF</b> Botón de apagado
<b>E</b> Tuerca de seguridad	<b>N</b> <b>ON</b> Botón de encendido
<b>F</b> Rejillas para picar (corte fino)	<b>O</b> <b>REV</b> Botón de inversión
<b>G</b> Rejillas para picar (corte medio)	<b>P</b> Cable de alimentación y enchufe
<b>H</b> Rejillas para picar (corte grueso)	<b>Q</b> Motor
<b>I</b> Cuchillas	<b>R</b> Botón de bloqueo

## Descripción del dispositivo

- Desembale el aparato. Retire todos los adhesivos del producto. Compruebe que está completo y en buen estado. Si el aparato está dañado o no funciona correctamente, no lo utilice y llévelo a su distribuidor o servicio posventa.
- Guarde el embalaje fuera del alcance de los niños. Existe un riesgo de accidente si los niños juegan con el embalaje.

## Uso previsto

- Este aparato está pensado únicamente para picar carne y para preparar salchichas y kibbehs. No lo utilice para otros fines.
- Cualquier otro uso puede dañar el aparato o provocar lesiones.

## Especificaciones técnicas

Modelo:	963006 CL-MG02X
Tensión de alimentación:	220-240 V~, 50 Hz
Potencia eléctrica:	550 W
Funcionamiento:	10 minutos de uso/ 10 minutos de pausa
Tipo de protección:	Clase II

## Antes del primer uso

- Retire el embalaje de todas las piezas. Inmediatamente después de desembalarlo, compruebe que esté completo y que no haya sufrido ningún daño durante el transporte. Si la entrega está dañada o incompleta, contacte con nuestro servicio posventa.
- Limpie el aparato y sus componentes (→ Mantenimiento y limpieza).

## Instalación

- 1 Presione el botón de bloqueo. Simultáneamente, coloque la picadora de carne sobre el eje motor y, a continuación, gírela en sentido contrario a las agujas del reloj para engancharla.
- 2 Introduzca el tornillo sin fin dentro del cabezal de la picadora hasta que la cavidad hexagonal se inserte en el eje motor.

Introduzca las cuchillas con precaución en el tornillo sin fin.

Introduzca la rejilla para picar que desee (corte fino, medio o grueso) y haga coincidir sus patas con las muescas del cabezal de la picadora.

Fije la tuerca para mantener el conjunto en su sitio.

- 3 Coloque el plato de carne.

## Uso

- Corte la carne en trozos pequeños que no contengan ni grasa ni huesos (tamaño aproximado: 20 mm × 20 mm × 60 mm).
- Conecte el aparato a un enchufe adecuado y, a continuación, enciéndalo pulsando el botón **ON**.
- Coloque la carne sobre la bandeja y en el conducto de alimentación con la ayuda del empuja-alimentos.



### ADVERTENCIA

Únicamente utilice el empuja-alimentos incluido; nunca introduzca los dedos en la picadora.



**Nota:** En caso de bloqueo del aparato, use la función **REV**. El tornillo sin fin gira entonces en sentido contrario y la picadora se vacía. Si el bloqueo persiste: apague el aparato, desenchúfelo y límpielo.

- **Después de usarlo:** Pulse el botón **OFF**.

**Para preparar kibbehs**

- Desmonte la tuerca de seguridad girándola en sentido contrario a las agujas del reloj, y a continuación, retire la rejilla y la cuchilla.

- 4 Introduzca el filtro en el cabezal de la picadora, haciendo coincidir las patas del filtro con las muescas del cabezal.

Coloque el cono en el filtro.

Apriete nuevamente la tuerca de seguridad.

**Para preparar salchichas**

- Para preparar salchichas, monte el aparato tal y como se describe a continuación:

- 5 Desmonte la tuerca de seguridad girándola en sentido contrario a las agujas del reloj. Coloque el accesorio para salchichas en la rejilla. Apriete nuevamente la tuerca de seguridad.

- Coloque una tripa en el accesorio.
- Encienda el aparato y retire suavemente la tripa del accesorio a medida que aquella se vaya llenando. No la llene en exceso.
- Cuando esté lo bastante llena, gire la tripa para formar una salchicha.

**Mantenimiento y limpieza**

- Por motivos de higiene, conviene limpiar la picadora de carne después de cada uso.
- Retire todos los accesorios de la base y limpie las diferentes piezas de la siguiente forma:

Piezas	Limpieza
Motor	Limpie el motor con un paño húmedo.
Las demás piezas (piezas numeradas del <b>A</b> al <b>K</b> )	Limpie las piezas con una mezcla de agua templada y lavavajillas suave. Séquelas bien antes de volver a montar la picadora.

- No utilice detergentes agresivos ni objetos duros como cepillos u objetos metálicos cortantes.

**Desmontaje**

- 6 **Retirada de las cuchillas:** Coloque un destornillador entre las cuchillas y el cabezal.

- 7 **Retirada de la picadora de carne que cuenta con un conducto de alimentación:** Pulse el botón de desbloqueo y gire el cabezal en el sentido de las agujas del reloj.

**Conservar el dispositivo**

- Antes de almacenar el aparato, desconéctelo del suministro eléctrico.
- Almacene el aparato en un lugar fresco, seco y limpio. Conserve el aparato fuera del alcance de los niños y las mascotas.
- Conserve el embalaje para guardar el aparato si no lo va a utilizar durante un periodo de tiempo prolongado.

## Embalaje y medioambiente

### Cómo desechar los materiales del embalaje

Los materiales del embalaje protegen su aparato contra los posibles daños que se puedan originar en el transporte. Estos materiales son respetuosos con el medioambiente ya que son reciclables. El reciclado de los materiales permite, al mismo tiempo, economizar las materias primas y reducir la producción de residuos.

### Cómo desechar su antiguo aparato

#### RECOGIDA SELECTIVA DE RESIDUOS DE APARATOS ELÉCTRICOS Y ELECTRÓNICOS



Este aparato lleva el símbolo RAEE (Residuos de Aparatos Eléctricos y Electrónicos) que significa que al final de su vida útil, no debe tirarse a la basura, sino que debe depositarse en la unidad de clasificación de residuos de su localidad. La valorización de los residuos permite contribuir a conservar nuestro medio ambiente.

#### PROTECCIÓN DEL MEDIO AMBIENTE - DIRECTIVA 2012/19/EU

Para preservar nuestro medio ambiente y nuestra salud, la eliminación de los aparatos eléctricos y electrónicos al final de su vida útil debe hacerse según normas muy precisas y requiere la implicación de todos, tanto del proveedor como del usuario.



Es por ello que su aparato, tal y como señala el símbolo que se encuentra en su placa de características o en su embalaje, no debe, bajo ningún concepto, tirarse a un contenedor público o privado de residuos domésticos. El usuario tiene derecho a depositar el aparato en un lugar público de recogida selectiva de residuos para que sea reciclado o reutilizado para otras aplicaciones de conformidad con la directiva.

**Por la seguridad de los niños, guarde sus aparatos en un lugar seguro hasta que pueda eliminarlos, preferentemente fuera de su domicilio.**