

taurus

ALPATEC 

MALBORK 600

MALBORK 900

MALBORK 1200

MALBORK 1500

MALBORK 2000

Emisor térmico

Thermal Transmitter Heater

Emetteur Thermique

Wärmestrahler

Radiatore emettitore termico

Emissor Térmico

Straalverwarming

Grzejnik

Θερμοπμπός

Электрообогреватель

Radiator cu transmiere termică

Електрически конвектор

مشعاع حراري

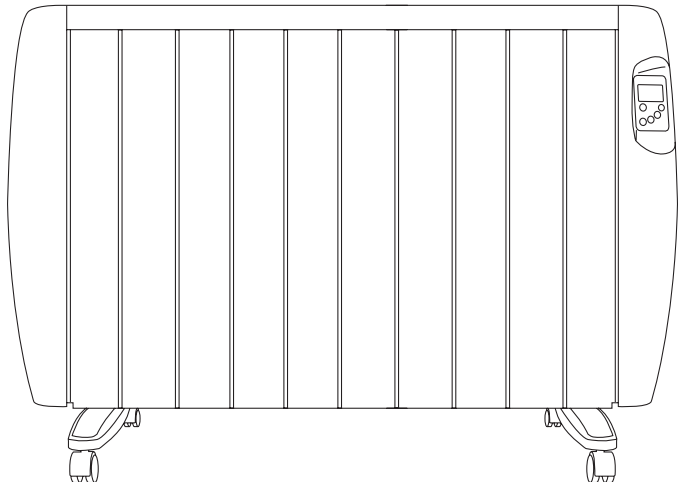

ES: Producto indicado para ser usado en espacios correctamente aislados. En caso contrario su utilización deberá ser puntual.

CA: Aquest producte només és adequat per a espais ben aïllats o d'ús ocasional.

EN: This product is only suitable for well insulated spaces or occasional use.

FR: Ce produit ne peut être utilisé que dans des locaux bien isolés ou de manière occasionnelle.

PT: Este produto é adequado apenas para espaços bem isolados espaços ou utilização ocasional.

DE: Dieses Produkt ist nur für gut isolierte Räume oder gelegentlichen Gebrauch geeignet

IT: Questo prodotto è adatto solo per spazi ben isolati o uso occasionale

NL: Dit product is alleen geschikt voor goed geïsoleerde ruimtes of incidenteel gebruik

PL: Ten produkt jest przeznaczony tylko do dobrze izolowanych pomieszczeń lub okazjonalnych zastosowań

GR: Αυτό το προϊόν είναι κατάλληλο μόνο για καλά μονωμένους χώρους ή για περιστασιακή χρήση

RU: Этот продукт подходит только для хорошо изолированных помещений или случайного использования

RO: Acest produs este potrivit doar pentru spații bine izolate sau ocazional

BG: Този продукт е подходящ само за добре изолирани помещения или случайна употреба.

AR: هذا المنتج مناسب فقط للمساحات المعزولة بشكل جيد أو الاستخدام العرضي

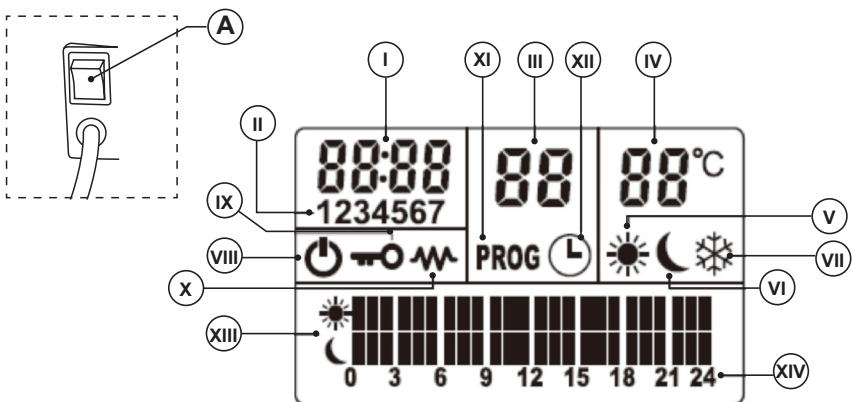
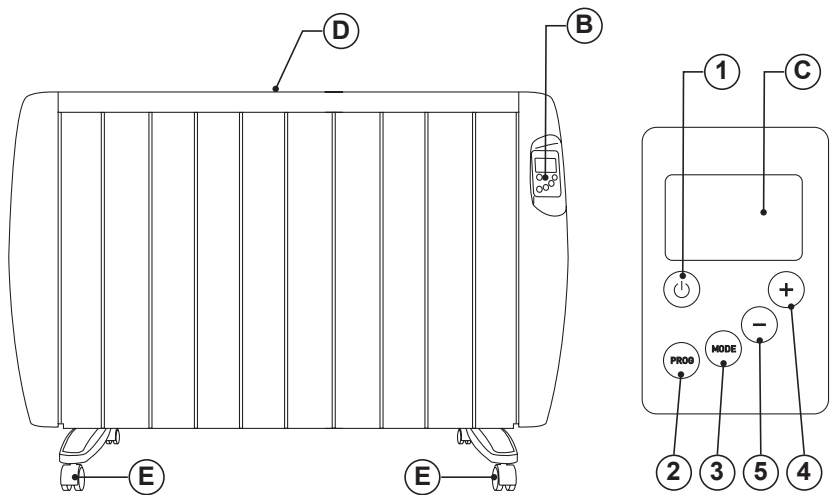

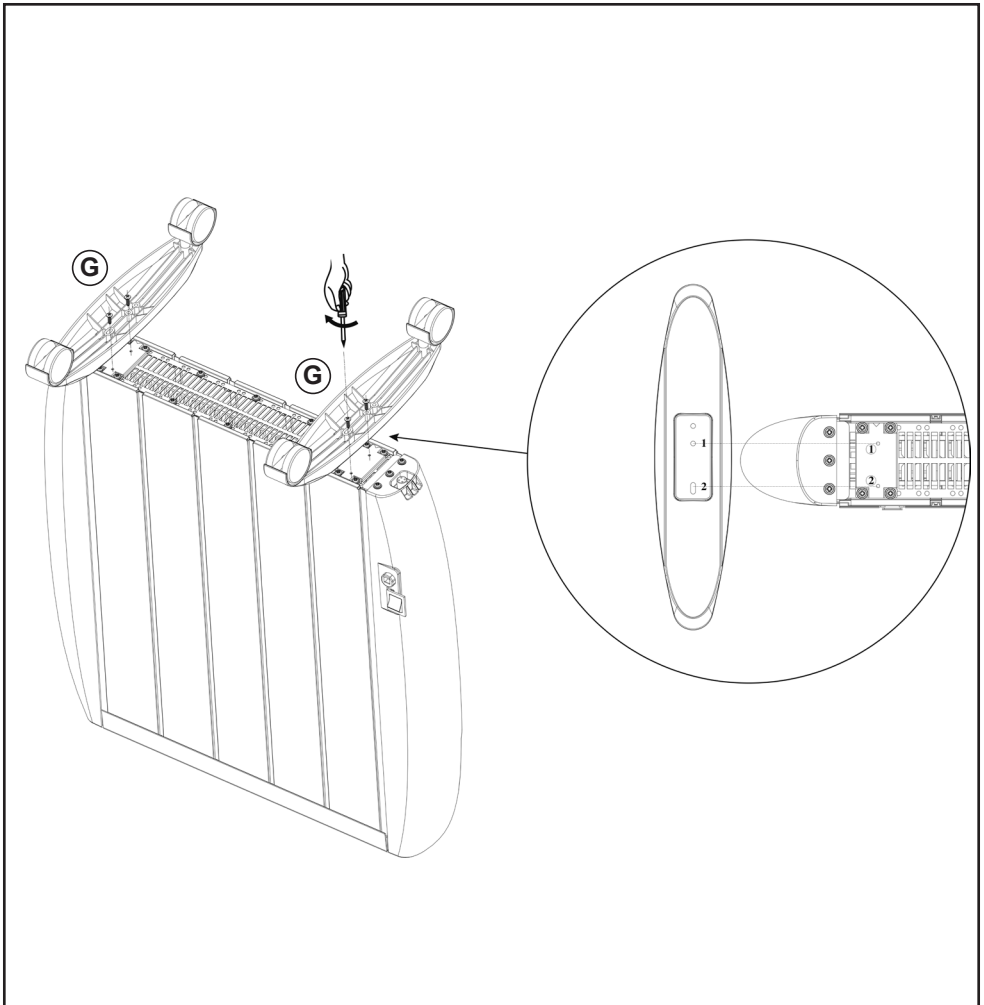
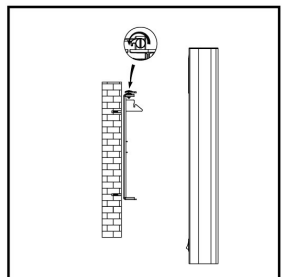
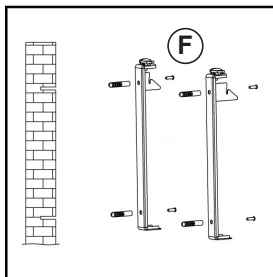
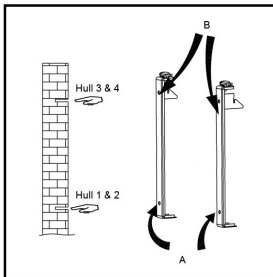

Fig. 1



Español

Emisor Térmico

Malbork 600

Malbork 900

Malbork 1200

Malbork 1500

Malbork 2000

Distinguido cliente:

Le agradecemos que se haya decidido por la compra de un producto de la marca TAURUS ALPATEC.

Su tecnología, diseño y funcionalidad, junto con el hecho de superar las más estrictas normas de calidad le comportarán total satisfacción durante mucho tiempo.

Leer atentamente este folleto de instrucciones antes de poner el aparato en marcha y guardarlo para posteriores consultas. La no observación y cumplimiento de estas instrucciones pueden comportar como resultado un accidente.

CONSEJOS Y ADVERTENCIAS DE SEGURIDAD

- **PRECAUCIÓN: Algunas partes de este producto pueden ponerse muy calientes y causar quemaduras. Debe ponerse atención particular cuando los niños y las personas vulnerables estén presentes.**
- El aparato no debe colocarse debajo de una base de toma de corriente.
- Los niños menores de 3 años deben mantenerse fuera del alcance del aparato a menos que sean continuamente supervisados.
- Los niños desde 3 años y menores de 8 años deben sólo

encender/apagar el aparato siempre que éste haya sido colocado o instalado en su posición de funcionamiento normal prevista y que sean supervisados o hayan recibido instrucciones relativas al uso del aparato de una forma segura y entiendan los riesgos que el aparato tiene.

- Este aparato pueden utilizarlo niños con edad de 8 años y superior y personas con capacidades físicas, sensoriales o mentales reducidas o falta de experiencia y conocimiento, si se les ha dado la supervisión o formación apropiadas respecto al uso del aparato de una manera segura y comprenden los peligros que implica.
- La limpieza y el mantenimiento a realizar por el usuario no deben realizarlos los niños sin supervisión
- Los niños desde 3 años y menores de 8 años no deben enchufar, regular y limpiar el aparato o realizar operaciones de mantenimiento.
- Este aparato no es un juguete. Los niños deben estar bajo vigilancia para asegurar que no jueguen con el aparato.
- Si la conexión red está dañada, debe ser substituida, llevar el aparato a un Servicio de Asis-

tencia Técnica autorizado. Con el fin de evitar un peligro, no intente desmontarlo o repararlo por sí mismo.

- Este aparato está pensado únicamente para un uso doméstico, no para uso profesional o industrial.

-  Este símbolo indica que el aparato no se debe cubrir.

- **ADVERTENCIA:** A fin de evitar un sobrecalentamiento, no cubrir el aparato.

- Antes de conectar el aparato a la red, verificar que el voltaje indicado en la placa de características coincide con el voltaje de red.
- Conectar el aparato a una base de toma de corriente provista de toma de tierra y que soporte 16 amperios.
- La clavija del aparato debe coincidir con la base eléctrica de la toma de corriente. Nunca modificar la clavija. No usar adaptadores de clavija.
- Usar el aparato en una zona bien ventilada.
- Debe estar prevista una ventilación adecuada de la sala, si en la misma sala donde se instale el aparato pueden utilizarse simultáneamente otros aparatos alimentados a gas u otro combustible.
- No colocar el aparato donde pueda alcanzarle la luz directa del sol.
- El aparato solo debe utilizarse con el soporte suministrado.
- Situar el aparato sobre una superficie horizontal, plana, estable y apta para soportar altas temperaturas, alejada de otras fuentes de calor y de posibles salpicaduras de agua.
- Situar el aparato lejos de material combustible, tales como materiales textiles, cartón, papel...
- No situar material combustible en las inmediaciones del aparato.
- Evitar que tanto la entrada como la salida de aire queden total o parcialmente tapadas por muebles, cortinajes, ropas, etc., existiría riesgo de incendio.

- No usar el aparato asociado a un programador, temporizador u otro dispositivo que conecte el aparato automáticamente.
- No utilizar el aparato con el cable eléctrico o la clavija dañada.
- Si alguna de las envolventes del aparato se rompe, desconectar inmediatamente el aparato de la red para evitar la posibilidad de sufrir un choque eléctrico.
- **ADVERTENCIA:** Mantener el aparato seco.
- **ADVERTENCIA:** No utilizar el aparato cerca del agua.
- No utilizar el aparato con las manos o los pies húmedos, ni con los pies descalzos.
- No forzar el cable eléctrico de conexión. Nunca usar el cable eléctrico para levantar, transportar o desenchufar el aparato.
- No enrollar el cable eléctrico de conexión alrededor del aparato.
- No dejar que el cable eléctrico de conexión quede atrapado o arrugado.
- No dejar que el cable eléctrico de conexión quede en contacto con las superficies calientes del aparato.
- Verificar el estado del cable eléctrico de conexión. Los cables dañados o enredados aumentan el riesgo de choque eléctrico.
- Este aparato no es adecuado para uso en exteriores.
- El cable de alimentación debe ser examinado regularmente en busca de signos de daño, y si está dañado, el aparato no tiene que usarse.
- Es recomendable como protección adicional en la instalación eléctrica que alimenta el aparato, el disponer de un dispositivo de corriente diferencial con una sensibilidad máxima de 30mA. Pregunte a un instalador competente para que le aconseje.
- No utilizar ni guardar el aparato a la intemperie.
- No exponer el aparato a la lluvia o condiciones de humedad. El agua que entre en el aparato aumentará el riesgo de choque eléctrico.
- No tocar la clavija de conexión con las manos mojadas.
- No usar el aparato, en el caso de personas insensibles al calor (ya que el aparato tiene superficies calefactadas).
- No tocar las partes calefactadas del aparato, ya que pueden provocar quemaduras.
- La temperatura de las superficies accesibles puede ser elevada cuando el aparato está en funcionamiento.

UTILIZACIÓN Y CUIDADOS:

- Antes de cada uso, desenrollar completamente el cable de alimentación del aparato.
- No usar el aparato si su dispositivo de puesta en marcha/paro no funciona.
- No utilizar el aparato inclinado, ni darle la vuelta.
- No dar la vuelta al aparato mientras está en uso o conectado a la red.
- Si se usa el aparato en un cuarto de baño o similar, desenchufar el aparato de la red cuando no se use, aunque sea por poco tiempo, ya que la proximidad del agua presenta un riesgo, incluso en el caso de que el aparato esté desconectado.
- Desenchufar el aparato de la red cuando no se use y antes de realizar cualquier operación de limpieza.
- Guardar este aparato fuera del alcance de los niños y/o personas con capacidades físicas, sensoriales o mentales reducidas o falta de experiencia y conocimiento.
- No guardar el aparato en posición vertical.
- No guardar el aparato si todavía está caliente.
- Mantener y guardar el aparato en un lugar seco, sin polvo y alejado de la luz del sol.
- Usar siempre el aparato bajo vigilancia.
- No dejar nunca el aparato conectado y sin vigilancia. Además ahorrará energía y prolongará la vida del aparato.
- No usar el aparato para secar prendas textiles de ningún tipo.

SERVICIO:

- Cerciorarse que el servicio de mantenimiento del aparato sea realizado por personal especializado, y que caso de precisar consumibles/recambios, éstos sean originales.
- ADVERTENCIA: Existe el riesgo de incendio en caso de que la limpieza del aparato no se realice conforme a estas instrucciones.
- Toda utilización inadecuada, o en desacuerdo con las instrucciones de uso, puede comportar peligro, anulando la garantía y la responsabilidad del fabricante.

DESCRIPCIÓN

- A Interruptor marcha / paro
- B Panel de control
- C Pantalla LCD
- D Salida de calor
- E Ruedas
- F Soporte mural
- G Tornillos

ICONOS EN PANEL DE CONTROL

1. Botón marcha/paro
2. Botón de programación
3. Botón de modo
4. Botón +
5. Botón -

ICONOS DE FUNCIÓN EN PANTALLA LCD

- I. Reloj
- II. Fecha
- III. Nombre programa
- IV. Temperatura objetivo
- V. Modo confort
- VI. Modo económico
- VII. Anticongelante
- VIII. Stand by
- IX. Bloqueo del teclado
- X. Calefacción
- XI. Programa seleccionado
- XII. Temporizador
- XIII. Contenido del programa
- XIV. Franja horaria

Caso de que su modelo de aparato no disponga de los accesorios descritos anteriormente, éstos también pueden adquirirse por separado en los Servicios de Asistencia Técnica.

INSTALACIÓN

- Asegurarse de retirar todo material de embalaje del interior del aparato.
- Asegurarse de que el aparato está bien nivelado respecto al suelo.
- En caso que el montaje mural se realice en el cuarto de baño, situarlo de manera que la base toma de corriente, cable alimentación, los interruptores u otros controles no puedan ser alcanzados por una persona que esté en una bañera, ducha o lavabo.
- Instalar el aparato lejos de material combustible, tales como materiales textiles, cartón, papel...
- Instalar el aparato a una distancia mínima de 50 cm de materiales combustibles, tales como cortinas, muebles...
- Evitar que tanto la entrada como la salida de aire queden total o parcialmente tapadas por muebles, cortinajes, ropas, etc., existiría riesgo de incendio.
- El aparato necesita ventilación adecuada para funcionar correctamente. Dejar un espacio de 30 cm de distancia entre las paredes u otros obstáculos y 10 cm encima del suelo.
- No cubrir ni obstruir ninguna de las aberturas

del aparato.

- La clavija debe ser fácilmente accesible para poder desconectarla en caso de emergencia.
- Para una mayor eficiencia el aparato debe situarse en una ubicación donde la temperatura ambiente se encuentre entre 12 y 32°C.
- Para una mayor eficiencia y en la medida de lo posible instalar el aparato en una pared fría (que lindes con el exterior) y debajo de una ventana. Pero nunca interfiriendo u obstruyendo una zona de ventilación.
- El aparato debe funcionar con su soporte mural acoplado o con su base/pies base acoplados.
- El aparato dispone de un soporte mural (F), el cual debe fijarse en la pared.
- Asegurar que el aparato esté fijado en su posición de trabajo con tornillos y de forma segura. Para evitar daños al aparato se recomienda utilizar exclusivamente los orificios ya previstos por el fabricante.

MONTAJE DEL SOPORTE MURAL:

- El aparato dispone de un soporte mural (F) sobre el que se puede apoyar el producto.
- Teniendo en cuenta las distancias de separación del aparato señaladas anteriormente, posicionar el soporte mural en la posición deseada y marcar en la pared los puntos a taladrar. (Fig.1).
- Taladrar en las marcas e introducir los tacos.
- Colocar el soporte haciendo coincidir sus agujeros con los de los tacos y atornillar.
- Asegurarse que el soporte esté anclado de forma que sea capaz de aguantar al menos el doble del peso del aparato.
- Encajar el aparato en su soporte mural.

MONTAJE DE LAS RUEDAS:

- Para montar las ruedas, colocar el aparato boca abajo.
- Fijar las ruedas al cuerpo del aparato mediante los tornillos (G) suministrados con el aparato.
- Volver a dar la vuelta al aparato y comprobar el buen funcionamiento de las ruedas.

MODOS DE EMPLEO

NOTAS PREVIAS AL USO:

- Preparar el aparato acorde a la función que desee realizar:

USO:

- Desenrollar completamente el cable antes de enchufar.

- Enchufar el aparato a la red eléctrica.
- Poner el aparato en marcha, accionando el interruptor marcha/paro (A).
- Poner el aparato en marcha, accionando el botón marcha/paro (1).
- Para el primer uso, aparecerá la siguiente pantalla LCD:

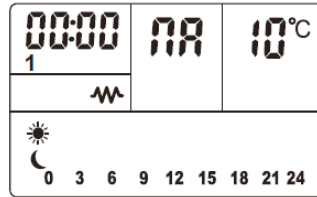

CONFIGURACIÓN DE FECHA Y HORA

- La fecha y hora se encuentra en la parte superior izquierda de la pantalla LCD (I) y (II).
- Pulsar el botón (3) para ajustar la hora. Pulsar (4) o (5) para seleccionar la hora.
- Pulsar el botón (3) para ajustar los minutos. Pulsar (4) o (5) para seleccionar la hora.
- Pulsar el botón (3) para ajustar los días. Pulsar (4) o (5) para seleccionar el día.

1	Lunes
2	Martes
3	Miércoles
4	Jueves
5	Viernes
6	Sábado
7	Domingo

- Pulsar el botón (3) para confirmar y terminar la configuración de fecha y hora.

SELECCIÓN DEL PROGRAMA

- Pulsar (2) para ajustar el programa.
- Pulsar (4) o (5) para seleccionar el programa deseado, una vez seleccionado pulsar (2) para confirmar.

- Libre **AA**
- Diario **P1-P7**
- Semanal **S**
- Sensor de ventana **F0**

PROGRAMA LIBRE

- Asegurarse que en la pantalla aparece **AA**, lo que significa que el aparato está en programa libre.

SELECCIONAR TEMPERATURA

- Escoger la temperatura deseada mediante los botones (4) o (5) y esperar a que el indicador deje de parpadear.
- El rango de temperatura se puede ajustar entre 10-35°C.
- Cuando la temperatura ambiente sea superior a la temperatura seleccionada, el aparato dejará de calentar.
- El indicador  aparece en la pantalla LCD cuando el aparato está calentando.

SELECCIONAR TEMPORIZADOR

- Para programar un tiempo de funcionamiento pulsar durante 5 segundos el botón (3) hasta que aparezca en la pantalla el icono del reloj (XII).
- Pulsar (4) o (5) para seleccionar el tiempo en intervalos de 30 minutos (máximo 24 horas).
- Para cancelar el tiempo programado pulsar durante 5 segundos el botón (3) hasta que desaparezca de la pantalla.



PROGRAMA DIARIO

- Seleccionar el programa deseado (P1-P7) como se explica en el apartado "Selección del programa".
- Estos programas están predeterminados, pero se pueden modificar según lo deseado.
- Existen 3 modos de trabajo:

- Confort:  y 

- Económico:  y 

- Anticongelante: , el contenido del programa se muestra vacío.



- Pulsar el botón (3) durante 5 segundos hasta que aparezca .
- Seleccionar la temperatura del modo de confort mediante los botones (4) y (5).
- Pulsar (3) para confirmar la selección y aparecerá el icono .
- Seleccionar la temperatura del modo económico mediante los botones (4) y (5).
- Pulsar (3) para confirmar la selección.
- Pulsar (2) durante 5 segundos hasta que aparezca PROG.
- La franja horaria a programar parpadeará.
- Pulsar (3) para seleccionar el modo de traba-

- jo desesado y pulsar (4) o (5) para desplazarse a la siguiente o anterior franja horaria.
- Repetir la operación hasta configurar las 24 horas de la forma deseada.

PROGRAMA SEMANAL

- Consiste en configurar cada día de la semana con un programa distinto (P1-P7).
- Seleccionar el programa semanal .
- Para configurar el programa semanal pulsar el botón (2) durante 5 segundos hasta que parpadee el indicador (III) y (II).
- Seleccionar el programa deseado (P1-P7) utilizando el botón (4) y (5) para la fecha que parpadea.
- Repetir la operación hasta completar la programación para todos los días de la semana.
- Pulsar (3) una vez finalizada la programación semanal.

SENSOR DE VENTANA

- Pulsar el botón (2) para accionar los ajustes de programación. Pulsar (4) o (5) para seleccionar la función sensor de ventana .
- Una vez seleccionado pulsar (2) para confirmar.
- A continuación, aparecerá parpadeando OF a la parte superior derecha.
- Pulsar (4) o (5) para seleccionar OF o ON.
- Una vez seleccionado pulsar (2) para confirmar.
- Pulsar el botón (4) o (5) para seleccionar la función de sensor de ventana .
- Al seleccionar, pulsar el botón (2) para confirmar.

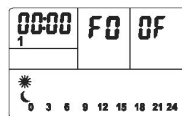
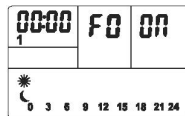

- Cuando el aparato detecta que la temperatura disminuye 2°C en 2 minutos, automáticamente deja de emitir calor.

BLOQUEO AUTOMÁTICO PANEL DE CONTROL

- Después de un minuto sin tocar ningún botón, se bloqueará el uso de los botones.
- En la pantalla aparecerá .
- Pulsar (4) y (5) a la vez para desbloquear.

PANTALLA RETRO-ILUMINADA

- El aparato cuenta con una pantalla LCD retroiluminada para facilitar su uso.
- La pantalla se apagará si no se pulsa algún botón en un minuto.
- Pulsar cualquier botón para que vuelva a iluminarse.

UNA VEZ FINALIZADO EL USO DEL APARATO:

- Parar el aparato, accionando el botón marcha/parado (1).
- Parar el aparato, accionando el botón marcha/parado (A).
- Desenchufar el aparato de la red eléctrica.
- Limpiar el aparato.

PROTECTOR TÉRMICO DE SEGURIDAD:

- El aparato dispone de un dispositivo térmico de seguridad que protege el aparato de cualquier sobrecalentamiento.
- Cuando el aparato se conecta y desconecta alternativamente, no siendo ello debido a la acción del termostato de ambiente, verificar que no haya ningún obstáculo que impida o dificulte la entrada o salida normal del aire.
- Si el aparato se desconecta por sí mismo y no vuelve a conectarse, proceder a desenchufarlo de la red, esperar unos 15 minutos antes de volver a conectarlo, Si sigue sin funcionar, acudir a uno de los servicios de asistencia técnica autorizados.

LIMPIEZA

- Desenchufar el aparato de la red y dejarlo enfriar antes de iniciar cualquier operación de limpieza.
- Limpiar el aparato con un paño húmedo impregnado con unas gotas de detergente y secarlo después.
- No utilizar disolventes, ni productos con un factor pH ácido o básico como la lejía, ni productos abrasivos, para la limpieza del aparato.
- No sumergir el aparato en agua u otro líquido, ni ponerlo bajo el grifo.
- Si el aparato no se mantiene en buen estado de limpieza, su superficie puede degradarse y afectar de forma inexorable la duración de la vida del aparato y conducir a una situación peligrosa.
- Nota: Cuando se ponga el aparato en marcha en función calefactor, después de estar una larga temporada parado o funcionando solo con

la función ventilador, es posible que desprenda al principio un ligero humo, sin ninguna consecuencia, debido a que se está quemando el polvo y otras partículas acumuladas en el elemento calefactor. Este fenómeno se puede evitar limpiando previamente y a través de las rendijas del aparato, su interior con la ayuda de un aspirador o con un chorro de aire a presión.

ANOMALÍAS Y REPARACIÓN

- En caso de avería llevar el aparato a un Servicio de Asistencia Técnica autorizado. No intente desmontarlo o repararlo ya que puede existir peligro.

PARA LAS VERSIONES EU DEL PRODUCTO Y/O EN EL CASO DE QUE EN SU PAÍS APLIQUE:

ECOLOGÍA Y RECICLABILIDAD DEL PRODUCTO

- Los materiales que constituyen el envase de este aparato, están integrados en un sistema de recogida, clasificación y reciclado de los mismos. Si desea deshacerse de ellos, puede utilizar los contenedores públicos apropiados para cada tipo de material.
- El producto está exento de concentraciones de sustancias que se puedan considerar dañinas para el medio ambiente.



Este símbolo significa que, si desea deshacerse del producto, una vez transcurrida la vida del mismo, debe depositarlo por los medios adecuados a manos de un gestor de residuos autorizado para la recogida selectiva de

Residuos de Aparatos Eléctricos y Electrónicos (RAEE).

Este aparato cumple con la Directiva 2014/35/EU de Baja Tensión, con la Directiva 2014/30/EU de Compatibilidad Electromagnética, con la Directiva 2011/65/EU sobre restricciones a la utilización de determinadas sustancias peligrosas en aparatos eléctricos y electrónicos y con la Directiva 2009/125/EC sobre los requisitos de diseño ecológico aplicable a los productos relacionados con la energía.

MALBORK 600 / MALBORK 900 / MALBORK 1200 / MALBORK 1500 / MALBORK 2000	
Potencia calorífica	
Potencia calorífica nominal P_{nom}	2,0 kW
Potencia calorífica mínima (indicativa) P_{min}	N/A
Potencia calorífica máxima continuada $P_{max,c}$	N/A
Consumo auxiliar de electricidad	
A potencia calorífica nominal $e_{l,max}$	N/A
A potencia calorífica mínima $e_{l,min}$	N/A
En modo de espera $e_{l,SB}$	0,87 kW
Tipo de aportación de calor, únicamente para los aparatos de calefacción local eléctricos de acumulación	
Control manual de la carga de calor, con termostato integrado	No
Control manual de la carga de calor con respuesta a la temperatura interior o exterior	No
Control electrónico de la carga de calor con respuesta a la temperatura interior o exterior	No
Potencia calorífica asistida por ventiladores	No
Tipo de control de potencia calorífica/de temperatura interior	
Potencia calorífica de un solo nivel, sin control de temperatura interior	No
Dos o más niveles manuales, sin control de temperatura interior	No
Con control de temperatura interior mediante termostato mecánico	No
Con control electrónico de temperatura interior	No
Control electrónico de temperatura interior y temporizador diario	Sí
Control electrónico de temperatura interior y temporizador semanal	No
Otras opciones de control	
Control de temperatura interior con detección de presencia	No
Control de temperatura interior con detección de ventanas abiertas	No
Con opción de control a distancia	No
Con control de puesta en marcha adaptable	No
Con limitación de tiempo de funcionamiento	Sí
Con sensor de lámpara negra	No
Información de contacto	"ELECTRODOMÉSTICOS TAURUS, S.L. Avda. Barcelona S/N 25790 Oliana, Lleida, Spain"

English

Thermal Transmitter Heater

Malbork 600

Malbork 900

Malbork 1200

Malbork 1500

Malbork 2000

Dear customer,

Many thanks for choosing to purchase a TAURUS ALPATEC brand product.

Thanks to its technology, design and operation and the fact that it exceeds the strictest quality standards, a fully satisfactory use and long product life can be assured.

Read these instructions carefully before switching on the appliance and keep them for future reference. Failure to follow and observe these instructions could lead to an accident.

SAFETY ADVICE AND WARNINGS

- **CAUTION: Some parts of this product can become very hot and cause burns. Particular attention has to be given where children and vulnerable people are present.**

- The appliance must not be placed below a power socket.

- Children of less than 3 years should be kept away unless continuously supervised.

- Children aged from 3 years and less than 8 years shall only switch on/off the appliance provided that it has been placed or installed in its intended normal operating position and they have been given supervision

or instruction concerning use of the appliance in a safe way and understand the hazards involved.

- This appliance can be used by children aged from 8 years and above and persons with reduced physical, sensory or mental capabilities or lack of experience and knowledge if they have been given supervision or instruction concerning use of the appliance in a safe way and understand the hazards involved.

- Cleaning and user maintenance shall not be made by children unless they are supervised.

- Children aged from 3 years and less than 8 years shall not plug in, regulate and clean the appliance or perform user maintenance.

- This appliance is not a toy. Children should be supervised to ensure that they do not play with the appliance.

- If the connection to the mains has been damaged, it must be replaced, take the appliance to an authorised technical support service. Do not attempt to disassemble or repair the appliance by yourself in order to avoid a hazard.

- This appliance is for household use only, not professional,

industrial use.



This symbol means that product can't be covered.

- **CAUTION:** In order to prevent overheating do not cover the appliance.
- Ensure that the voltage indicated on the rating label matches the mains voltage before plugging in the appliance.
- Connect the appliance to a base with an earth socket withstanding a minimum of 16 amperes.
- The appliance's plug must fit into the mains socket properly. Do not alter the plug. Do not use plug adaptors.
- Use the appliance in a well-ventilated area.
- If other gas or fuel appliances can be used at the same time in the room where the appliance is to be used, that room must be well ventilated.
- Do not place the appliance where it can reach the sunlight.
- The appliance must only be used with the stand provided.
- Place the appliance on a horizontal, flat, stable surface, suitable for withstanding high temperatures and away from other heat sources and contact with water.
- Keep the appliance away from flammable material such as textiles, cardboard or paper, etc.
- Do not place inflammable material near the appliance.
- Ensure that neither the air access nor exit become either totally or partially covered by drapery, clothing, etc., as this increases the risk of fire.
- Do not use the appliance in association with a programmer, timer or other device that automatically switches it on.
- Do not use the appliance if the cable or plug is damaged.
- If any of the appliance casings breaks, immediately disconnect the appliance from the mains to prevent the possibility of an electric shock.
- **CAUTION:** Maintain the appliance dry.
- **CAUTION:** Do not use the appliance near water.
- Do not use the appliance with damp hands or feet, or when barefooted.
- Do not force the power cord. Never use the power cord to lift up, carry or unplug the appliance.

- Do not wrap the power cord around the appliance.
- Do not clip or crease the power cord.
- Do not allow the power cord to come into contact with the appliance's hot surfaces.
- Check the state of the power cord. Damaged or tangled cables increase the risk of electric shock.
- The appliance is not suitable for outdoor use.
- Supply cord should be regularly examined for signs of damage, and if the cord is damaged, the appliance must not be used.
- As an additional protection to the electrical supply for the appliance, it is advisable to have a differential current device with a maximum sensitivity of 30 mA. Ask for advice from a competent installer.
- Do not use or store the appliance outdoors.
- Do not leave the appliance out in the rain or exposed to moisture. If water gets into the appliance, this will increase the risk of electric shock.
- Do not touch the plug with wet hands.
- Do not use the appliance in the case of persons insensitive to heat (the appliance has heated surfaces).
- Do not touch the heated parts of the appliance, as it may cause serious burns.
- The temperature of the accessible surfaces may be high when the appliance is in use.

USE AND CARE:

- Fully unroll the appliance's power cable before each use.
- Do not use the appliance if the on/off switch does not work.
- Do not use the appliance if it is tipped up and do not turn it over.
- Do not turn the appliance over while it is in use or connected to the mains.
- If you use the appliance in a bathroom or similar place, unplug the appliance from the mains when it is not in use, even if it is only for a short while, as proximity to water involves a risk, even if the appliance is disconnected.
- Disconnect the appliance from the mains when not in use and before undertaking any cleaning task.
- Store this appliance out of reach of children and/or persons with physical, sensory or reduced mental or lack of experience and knowledge.
- Do not store the appliance in a vertical position.
- Do not store the appliance if it is still hot.

- Keep the appliance in a dry, dust-free place, out of direct sunlight.
- Never leave the appliance unattended while in use.
- Never leave the appliance connected and unattended if is not in use. This saves energy and prolongs the life of the appliance.
- Do not use the appliance to dry textiles of any kind.

SERVICE:

- Make sure that the appliance is serviced only by specialist personnel, and that only original spare parts or accessories are used to replace existing parts/accessories.
- CAUTION: There is a risk of fire if the appliance's cleaning is not done according to these instructions.
- Any misuse or failure to follow the instructions for use renders the guarantee and the manufacturer's liability null and void.

DESCRIPTION

- A On/Off switch
- B Control panel
- C LCD screen
- D Heat outlet
- E Wheels
- F Wall bracket
- G Screws

CONTROL PANEL ICONS

1. On/off button
2. Programmer button
3. Mode button
4. + button
5. - button

LCD SCREEN FUNCTIONAL ICONS

- I. Clock
- II. Date
- III. Programme name
- IV. Target temperature
- V. Comfort mode
- VI. Economic mode
- VII. Anti-frost mode
- VIII. Stand by
- IX. Buttons lock
- X. Heating
- XI. Program setting
- XII. Timer
- XIII. Program contents
- XIV. Solide time mark

If the model of your appliance does not have the accessories described above, they can also be bought separately from the Technical Assistance Service.

INSTALLATION

- Be sure to remove all packaging material from inside the appliance.
- Ensure that the appliance is level with respect to the floor.
- In the event that the appliance is mounted on a bathroom wall, position it in such a way that the socket, power supply cable, switches or other controls are not within the reach of a person in the bath, shower or at the wash-hand basin.
- Install the appliance away from flammable material such as textiles, cardboard or paper, etc.
- Install the appliance a minimum distance of 50cm away from combustible materials, such as curtains, furniture ...
- Ensure that neither the air access nor exit become either totally or partially covered by drapery, clothing, etc., as this increases the risk of fire.
- The appliance requires suitable ventilation in order to work properly. Leave a space of 30 cm between walls or other obstacles and 10 cm from the floor.
- Do not cover or obstruct any of the openings of the appliance.
- The plug must be easily accessible so it can be disconnected in an emergency.
- To achieve the highest efficiency from the appliance it should be situated in a place where the atmospheric temperature is between 12 and 32°C.
- To achieve the highest efficiency from the appliance and so as to be able to install the appliance on a cold wall (an exterior wall) and below a window. But never obstructing or covering a ventilation area.
- The appliance should work well with its wall support attached or with its base/feet attached.
- The appliance has a wall bracket (F) which must be fixed to the wall.
- Ensure that the appliance is properly and safely fixed in his working position with screws. To avoid damaging the appliance, on recommend to use only the holes specifically made by the manufacturer.

ASSEMBLING THE WALL BRACKET:

- The appliance has a wall bracket (F) on which it can be supported.

- Fix the wall bracket as you think appropriate, using plugs, screws, and adhesive...
- Taking into account the separation distances mentioned above, place the wall support in the required position and mark the drilling points on the wall. (Fig.1).
- Drill into the wall where marked and insert the rawlplugs.
- Place the support by matching the holes with the rawlplugs and screw in firmly.
- Make sure that the bracket is firmly fixed; it should be able to support twice the weight of the appliance.
- Fit the appliance into the wall support.

FITTING THE BASE FEET:

- To assemble the base feet, place the appliance face down.
- Position the base feet on the body of the appliance using the (G) screws. (Provided with the appliance).
- Stand the appliance up again so as to check that the base feet work properly.

INSTRUCTIONS FOR USE

BEFORE USE:

- Prepare the appliance according to the function you wish to use:

USE:

- Unroll the cable completely before plugging it in.
- Connect the appliance to the mains.
- Turn the appliance on, by using the on/off switch (A).
- Turn the appliance on, by using the on/off button (1).
- For first time use, the screen will show as follows:

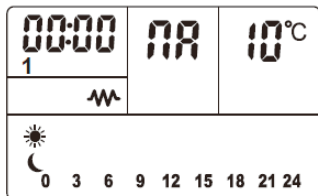

CLOCK AND DAY OF WEEK SETTING:

- The clock and day of week are in the upper left part of the LCD screen (I) and (II).
- Press the button (3) to adjust the time. Press (4) or (5) to select the time.
- Press the button (3) to adjust the minutes. Press

(4) or (5) to select the time.

- Press the button (3) to adjust the days. Press (4) or (5) to select the time.

1	Monday
2	Tuesday
3	Wednesday
4	Thursday
5	Friday
6	Saturday
7	Sunday

- Press the button (3) to confirm and end the date and time set up.

PROGRAM SELECTION:

- Press the button (2) to adjust the program.
- Press (4) or (5) to select the desired program, once selected press (2) to confirm.
 - Free **RR**
 - Daily **P1-P7**
 - Weekly **S**
 - Window sensor **FD**

FREE PROGRAM

- Make sure that **RR** appears on the screen, which means that the device is in free program.
- **Temperature selection**
 - Choose the desired temperature using the buttons (4) or (5) and wait for the indicator to stop flickering.
 - The temperature range can be adjusted between 10-35°C.
 - When the room temperature is higher than the selected temperature, the appliance will stop heating.
 - The indicator **W** appears on the LCD screen when the appliance is heating up.
- **Timer selection**
 - To program an operating time, press the button (3) for 5 seconds until the clock icon (XII) appears on the screen.
 - Press (4) or (5) to select the time 30 minutes intervals (maximum 24 hours).
 - To cancel the programmed time, press the button (3) for 5 seconds until it disappears from the screen.



DAILY PROGRAM

- Select the desired program (P1-P7) as explained in the section "Program selection".
- These programs are predetermined, but they can be modified as desired.
- There are 3 work modes:

- Comfort:  and 

- Economic:  and 

- Antifreeze: , the content of the program is shown empty.

- Press the button (3) for 5 seconds until  appears.
- Select the comfort mode temperature using the buttons (4) and (5).
- Press the button (3) to confirm the selection and  will appear.
- Select the economic mode temperature using the buttons (4) and (5).
- Press button (3) to confirm the selection.
- Press button (2) for 5 seconds until PROG appears.
- The time slot to be programmed will flicker.
- Press (3) to select the desired work mode and press (4) or (5) to move to the next or previous time slot.
- Repeat the operation until the 24 hours are configured as desired.

WEEKLY PROGRAM

- It consists of configuring each day of the week with a different program (P1-P7).
- Select the weekly program .
- To set the weekly program, press button (2) for 5 seconds until indicator (III) and (II) flicker.
- Select the desired program (P1-P7) using the button (4) and (5) for the flickering date.
- Repeat the operation until the programming for all the days of the week is completed.
- Press (3) once the weekly programming has finished.

WINDOW SENSOR

- Press the button (2) to activate the programming settings. Press (4) or (5) to select the window sensor function .
- Once selected press (2) to confirm.

- Press (4) or (5) to select OF or ON.
- Once selected press (2) to confirm.
- Press (4) or (5) to select the window sensor function .
- Once selected press (2) to confirm.

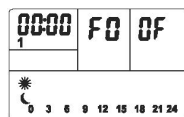
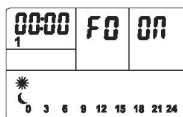

- When the device detects that the temperature decreases 2°C in 2 minutes, it automatically stops emitting heat.

AUTOMATIC LOCK CONTROL PANEL

- After a minute without pressing any button, the use of the buttons will be blocked.
-  will appear on the screen.
- Press (4) or (5) at the same time to unblock.

BACKLIT SCREEN

- The appliance has a backlit LCD screen to make it easier to use.
- The screen will turn off if no button is pressed within one minute.
- Press any button to make it light again.

ONCE YOU HAVE FINISHED USING THE APPLIANCE:

- Turn the appliance off, using the on/off button (1).
- Turn the appliance off using the on/off switch (A)
- Unplug the appliance from the mains.
- Clean the appliance.

SAFETY THERMAL PROTECTOR:

- The appliance has a safety device, which protects the appliance from overheating.
- When the appliance switches itself on and off repeatedly, for reasons other than the thermostat control, check to ensure that there are no obstacles that impede correct air entry or expulsion.
- If the appliance turns itself off and does not switch itself on again, disconnect it from the mains supply, and wait for approximately 15 minutes before reconnecting. If the machine does not start again seek authorised technical assistance.

CLEANING

- Disconnect the appliance from the mains and allow it to cool before undertaking any cleaning task.
- Clean the equipment with a damp cloth with a few drops of washing-up liquid and then dry.
- Do not use solvents, or products with an acid or base pH such as bleach, or abrasive products, for cleaning the appliance.
- Never submerge the appliance in water or any other liquid or place it under running water.
- If the appliance is not in good condition of cleanliness, its surface may degrade and inexorably affect the duration of the appliance's useful life and could become unsafe to use.
- Remark: When the appliance is used as a heater after long periods in storage or after having been used solely as a fan a small amount of smoke may be produced. This is not important and is due to the heater burning dust deposits which have accumulated on the heating element. This phenomenon may be avoided by cleaning the inside of the appliance beforehand through the grill with a vacuum cleaner or pressurised air.

This appliance complies with Directive 2014/35/EU on Low Voltage, Directive 2014/30/EU on Electromagnetic Compatibility, Directive 2011/65/EU on the restrictions of the use of certain hazardous substances in electrical and electronic equipment and Directive 2009/125/EC on the ecodesign requirements for energy-related products.

ANOMALIES AND REPAIR

- Take the appliance to an authorised technical support service if product is damaged or other problems arise. Do not attempt to disassemble or repair the appliance yourself as this may be dangerous.

FOR EU PRODUCT VERSIONS AND/OR IN CASE THAT IT IS REQUESTED IN YOUR COUNTRY:

ECOLOGY AND RECYCLABILITY OF THE PRODUCT

- The materials of which the packaging of this appliance consists are included in a collection, classification and recycling system. Should you wish to dispose of them, use the appropriate public recycling bins for each type of material.
- The product does not contain concentrations of substances that could be considered harmful to the environment.



This symbol means that in case you wish to dispose of the product once its working life has ended; take it to an authorised waste agent for the selective collection of Waste from Electric and Electronic Equipment (WEEE).

MALBORK 600 / MALBORK 900 / MALBORK 1200 / MALBORK 1500 / MALBORK 2000	
Heat output	
Nominal heat output P_{nom}	2,0 kW
Minimum heat output (indicative) P_{min}	N/A
Maximum continuous heat output $P_{\text{max,c}}$	N/A
Auxiliary electricity consumption	
At nominal heat output e_{max}	N/A
At minimum heat output e_{min}	N/A
In standby mode e_{SB}	0,87 kW
Type of heat input, for electric storage local space heaters only	
Manual heat charge control, with integrated thermostat	No
Manual heat charge control with room and/or outdoor temperature feedback	No
Electronic heat charge control with room and/or outdoor temperature feedback	No
Fan assisted heat output	No
Type of heat output/room temperature control	
Single stage heat output and no room temperature control	No
Two or more manual stages, no room temperature control	No
With mechanic thermostat room temperature control	No
With electronic room temperature control	No
Electronic room temperature control plus day timer	Yes
Electronic room temperature control plus week timer	No
Other control options	
Room temperature control, with presence detection	No
Room temperature control, with open window detection	No
With distance control option	No
With adaptive start control	No
With working time limitation	Yes
With black bulb sensor	No
Contact details	"ELECTRODOMÉSTICOS TAURUS, S.L. Avda. Barcelona S/N 25790 Oliana, Lleida, Spain"

Français

Radiateur à inertie

Malbork 600

Malbork 900

Malbork 1200

Malbork 1500

Malbork 2000

Cher Client,

Nous vous remercions d'avoir acheté un appareil TAURUS ALPATEC.

Sa technologie, son design et sa fonctionnalité, outre sa parfaite conformité aux normes de qualité les plus strictes, vous permettront d'en tirer une longue et durable satisfaction.

Lire attentivement cette notice d'instructions avant de mettre l'appareil en marche, et la conserver pour la consulter ultérieurement. Le non-respect de ces instructions peut être source d'accident.

CONSEILS ET MESURES DE SÉCURITÉ

- PRÉCAUTION : Certaines pièces du produit peuvent devenir très chaudes et entraîner des brûlures. Faire particulièrement attention lorsque des enfants ou des personnes vulnérables sont présents.

- L'appareil ne doit pas être placé sous une prise de courant.

- L'appareil doit être mis hors de portée des enfants de moins de 3 ans, sauf s'ils sont continuellement surveillés.

- Les enfants de 3 ans à 8 ans pourront allumer/éteindre l'appareil tant que celui-ci aura été placé ou installé dans sa position de fonctionnement

normal et sous la supervision d'un adulte ou après avoir reçu les instructions relatives au fonctionnement sûr de l'appareil et en connaissant les risques potentiels de l'utilisation.

- Cet appareil peut être utilisé par des enfants de plus de 8 ans et par des personnes ayant des capacités physiques, sensorielles ou mentales réduites ou manquant d'expérience à condition de le faire sous surveillance ou après avoir reçu les instructions pour un maniement sûr de l'appareil et en ayant compris les risques qu'il comporte.

- Les enfants ne doivent pas réaliser les opérations de nettoyage ou de maintenance de l'appareil sauf sous la supervision d'un adulte.

- Les enfants de 3 ans à 8 ans ne doivent pas brancher, régler, nettoyer ni réaliser les opérations de maintenance de l'appareil.

- Cet appareil n'est pas un jouet. Les enfants doivent être surveillés pour s'assurer qu'ils ne jouent pas avec l'appareil.

- Si la prise du secteur est abîmée, elle doit être remplacée, l'emmener à un Service d'Assistance Technique agréé. Ne pas tenter de procéder aux

réparations ou de démonter l'appareil car cela implique des risques.

- Cet appareil est uniquement destiné à un usage domestique et non professionnel ou industriel.

-  Ce symbole signifie que le produit ne doit pas être recouvert.

- **AVERTISSEMENT** : Afin d'éviter une surchauffe, ne pas couvrir l'appareil.

- Avant de raccorder l'appareil au secteur, s'assurer que la tension indiquée sur la plaque signalétique correspond à celle du secteur.

- Raccorder l'appareil à une prise pourvue d'une fiche de terre et supportant au moins 16 ampères.

- La prise de courant (fiche) de l'appareil doit coïncider avec le socle de la prise de courant. Ne jamais modifier la prise de courant de l'appareil. Ne pas utiliser d'adaptateurs.

- Utiliser l'appareil dans une zone bien ventilée.

- Il faut prévoir une ventilation adéquate de la salle, si d'autres appareils à gaz ou autre combustible peuvent être utilisés simultanément dans la même salle où est installé l'appareil.

- Ne pas placer l'appareil dans un endroit où il pourrait être exposé à la lumière directe du soleil.

- L'appareil doit être utilisé uniquement avec le support fourni.

- Placer l'appareil sur une surface horizontale, plane, stable et pouvant supporter des températures élevées, éloignée d'autres sources de chaleur et d'éventuelles éclaboussures d'eau.

- Veiller à tenir l'appareil éloigné de tout matériel combustible, tels que carton, papier, matières textiles...

- Aucun objet inflammable ne doit se trouver à proximité de l'appareil.

- Afin d'éviter tout risque d'incendie, ne pas boucher totalement ou partiellement l'entrée et la sortie d'air de l'appareil, par des meubles, rideaux, vêtements, etc.

- Ne pas utiliser l'appareil associé à un programmeur, minuteur ou autre dispositif connectant automatiquement l'appareil.

- Ne pas utiliser l'appareil si son câble électrique ou sa prise est endommagé.

- Si une des enveloppes protectrices de l'appareil se casse, débrancher immédiatement l'appareil du secteur pour éviter toute décharge électrique.

- **AVERTISSEMENT** : Maintenir l'appareil au sec.

- **AVERTISSEMENT** : Ne pas utiliser l'appareil à proximité de points d'eau.

- Ne pas utiliser l'appareil avec les mains ou les pieds humides, ni les pieds nus.

- Ne pas forcer le câble électrique de connexion. Ne jamais utiliser le câble électrique pour lever, transporter ou débrancher l'appareil.

- Ne pas enrouler le câble électrique de connexion autour de l'appareil.

- Éviter que le câble électrique de connexion ne se coince ou ne s'emmêle.

- Ne pas laisser le câble électrique entrer en contact avec les surfaces chaudes de l'appareil.

- Vérifier l'état du câble électrique de connexion. Les câbles endommagés ou emmêlés augmentent le risque de décharge électrique.

- Cet appareil n'est pas adéquat pour un usage à l'extérieur.

- Le câble d'alimentation doit être examiné régulièrement à la recherche de signes de détérioration ; s'il est endommagé, l'appareil ne doit pas être utilisé.

- Il est recommandé, comme protection additionnelle de l'installation électrique qui alimente l'appareil, de disposer d'un dispositif de courant différentiel avec une sensibilité maximale de 30mA. En cas de doute, consultez un installateur agréé.

- L'appareil ne doit pas être exposé aux intempéries et doit être rangé à l'abri.

- Ne pas exposer l'appareil à la pluie ou à un environnement humide. L'eau qui entre dans l'appareil augmente le risque de décharge électrique.

- Ne pas toucher la fiche de l'appareil avec les mains mouillées.

- Les personnes insensibles à la chaleur doivent éviter d'utiliser cet appareil (puisque celui-ci présente des surfaces chauffantes).

- Éviter de toucher les parties chauffantes de l'appareil, vous pourriez gravement vous brûler.

- Quand l'appareil est mis en marche, la température des surfaces accessibles peut être élevée.

UTILISATION ET ENTRETIEN :

- Avant chaque utilisation, dérouler complètement le câble d'alimentation de l'appareil.
- Ne pas utiliser l'appareil si son dispositif de mise en marche/arrêt ne fonctionne pas.
- Ne pas utiliser l'appareil en position inclinée, ni le retourner.
- Ne pas retourner l'appareil quand il est en cours d'utilisation ou branché au secteur.
- Si vous utilisez l'appareil dans une salle de bain ou endroit similaire, débranchez-le du secteur lorsque vous ne l'utilisez pas, même pour un court instant, car la proximité de l'eau présente un risque, même si l'appareil est déconnecté.
- Débrancher l'appareil du secteur quand il n'est pas utilisé et avant de procéder à toute opération de nettoyage.
- Conserver cet appareil hors de portée des enfants ou des personnes ayant des capacités physiques, sensorielles ou mentales réduites ou présentant un manque d'expérience et de connaissances.
- Ne pas ranger l'appareil en position verticale.
- Ne pas garder l'appareil s'il est encore chaud.
- Garder et ranger l'appareil en lieu sec, sans poussière et loin des rayons solaires.
- Toujours utiliser l'appareil sous surveillance.
- Ne jamais laisser l'appareil branché sans surveillance. Vous réduirez par la même occasion la consommation d'énergie et prolongerez la durée de vie de l'appareil.
- Ne pas utiliser l'appareil pour sécher des vêtements quels qu'ils soient.

ENTRETIEN:

- Assurez-vous que le service de maintenance de l'appareil est réalisé par du personnel spécialisé, et que dans le cas où vous auriez besoin de pièces de rechange, celles-ci soient originales.
- AVERTISSEMENT : Si l'appareil ne se nettoie pas conformément au mode d'emploi, il pourrait exister un risque d'incendie.
- Toute utilisation inappropriée ou non conforme aux instructions d'utilisation annule la garantie et la responsabilité du fabricant.

DESCRIPTION

- A Interrupteur marche/arrêt
- B Panneau de commande
- C Écran LED
- D Sortie de chaleur
- E Roues

- F Support mural
- G Vis

ICÔNES DU PANNEAU DE CONTRÔLE

1. Bouton marche/arrêt
2. Touche de programmation
3. Touche de mode
4. Touche +
5. Touche -

ICÔNES DE FONCTION AFFICHÉS SUR L'ÉCRAN LCD

- I. Horloge
- II. Date
- III. Nom du programme
- IV. Température ciblée
- V. Mode confort
- VI. Mode économique
- VII. Antigél
- VIII. Stand by
- IX. Blocage du clavier
- X. Chauffage
- XI. Programme sélectionné
- XII. Minuterie
- XIII. Contenu du programme
- XIV. Plage horaire

Dans le cas où votre modèle ne disposerait pas des accessoires décrits antérieurement, ceux-ci peuvent être achetés séparément auprès des services d'assistance technique.

INSTALLATION

- Assurez-vous que vous avez retiré tout le matériel d'emballage du produit.
- Veiller à bien niveler l'appareil par rapport au sol.
- Dans le cas où l'appareil serait fixé au mur d'une salle de bain, assurez-vous de placer la prise de courant, le câble d'alimentation, les interrupteurs ou autres commandes hors de portée d'une personne qui se trouverait dans le bain, la douche ou près d'un lavabo.
- Veiller à tenir l'appareil éloigné de tout matériel combustible, tels que carton, papier, matières textiles...
- Installer l'appareil à minimum 50 cm de tout matériel combustible, tels que des rideaux, des meubles...
- Afin d'éviter tout risque d'incendie, ne pas boucher totalement ou partiellement l'entrée et la sortie d'air de l'appareil, par des meubles, rideaux, vêtements, etc.
- L'appareil requiert une ventilation adéquate pour

fonctionner correctement. Laisser un espace de 30 cm avec les murs ou autres obstacles et 10 cm au-dessus du sol.

- Ne pas couvrir ni obstruer aucune ouverture de l'appareil.
- La fiche doit être d'accès facile afin de pouvoir la débrancher en cas d'urgence.
- Pour une meilleure efficacité de l'appareil, il est conseillé de le placer dans un endroit où la température ambiante se trouve entre 12° et 32°C.
- Pour une meilleure efficacité et dans la mesure du possible, installer l'appareil sur un mur froid (qui sépare de l'extérieur) et sous une fenêtre. Mais jamais à endroit qui pourrait gêner ou obstruer une zone de ventilation.
- L'appareil doit fonctionner avec le support mural monté ou avec le support/les pieds montés.
- Le dispositif dispose d'une base de chargement (F) à fixer au mur.
- Vérifier que l'appareil soit correctement fixé/visser en position de travail et de façon sûre. Pour éviter tout dommage à l'appareil, nous recommandons d'utiliser exclusivement les trous prévus par le fabricant.

MONTAGE DU SUPPORT MURAL :

- L'appareil dispose d'un support mural(F) sur lequel peut être appuyé le produit.
- En prenant en compte les distances de séparation de l'appareil signalées antérieurement, placer le support mural dans la position désirée et marquer sur le mur les points à percer. (Fig.1).
- Percer sur les marques et introduire les chevilles.
- Placer le support en faisant coïncider les trous avec les chevilles et visser.
- S'assurer que le support est bien fixé et qu'il est capable de soutenir au moins le double du poids de l'appareil.
- Emboîter l'appareil dans son support mural.

MONTAGE DES ROUES :

- Pour fixer les roues, retourner l'appareil.
- Fixer les roues sur le corps de l'appareil avec les vis (G) fournies avec l'appareil.
- Retourner à nouveau l'appareil et vérifier que les roues fonctionnent correctement.

MODE D'EMPLOI

REMARQUES AVANT UTILISATION:

- Préparer l'appareil conformément à la fonction désirée :

UTILISATION :

- Dérouler complètement le câble avant de le brancher.
- Brancher l'appareil au réseau électrique.
- Mettre l'appareil en marche en actionnant le bouton marche/arrêt (A).
- Mettre l'appareil en marche en actionnant l'interrupteur de marche/arrêt (1)
- Lors de la première utilisation, l'écran LCD suivant s'affichera :

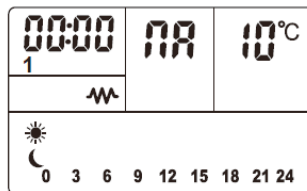

REGLAGE DE LA DATE ET DE L'HEURE





- La date et l'heure se trouvent en haut à gauche de l'écran LCD (I) et (II).
- Appuyer sur le bouton (3) pour régler l'heure.. Appuyer sur le bouton (4) ou (5) pour sélectionner l'heure.
- Appuyer sur le bouton (3) pour régler les minutes. Appuyer sur le bouton (4) ou (5) pour sélectionner l'heure.
- Appuyer sur le bouton (3) pour régler les jours. Appuyer sur (4) ou (5) pour sélectionner le jour.

1	Lundi
2	Mardi
3	Mercredi
4	Jeudi
5	Vendredi
6	Samedi
7	Dimanche

- Appuyer sur (3) pour confirmer et terminer la configuration de la date et de l'heure.

SÉLECTION DU PROGRAMME

- Appuyer sur (2) pour régler le programme.
- Appuyer sur (4) ou (5) pour sélectionner le programme souhaité, puis après l'avoir sélectionné, appuyer sur (2) pour confirmer.

- Libre 
- Journal 
- Hebdomadaire 
- Capteur de fenêtre 

PROGRAMME LIBRE

- Vérifier que l'écran affiche , ce qui signifie que l'appareil est en programme libre.

SÉLECTIONNER LA TEMPÉRATURE

- Choisir la température souhaitée avec les boutons (4) ou (5) y attendre que l'indicateur ne clignote plus.
- La température peut être réglée à l'intérieur d'un intervalle de 10-35°C.
- Lorsque la température ambiante dépasse la température sélectionnée, l'appareil cessera de chauffer.
- L'indicateur  apparaît sur l'écran LCD lorsque l'appareil chauffe.

SÉLECTIONNER MINUTERIE

- Pour programmer une durée de fonctionnement, appuyer pendant 5 secondes sur le bouton (3) jusqu'à l'apparition sur l'écran de l'icône de l'horloge (XII).
- Appuyer sur (4) ou (5) pour sélectionner les intervalles de 30 minutes (maximum 24 heures).
- Pour annuler la durée programmée, appuyer pendant 5 secondes sur le bouton (3) jusqu'à ce qu'il disparaisse de l'écran.

PROGRAMME QUOTIDIEN

- Sélectionner le programme souhaité (P1-P7) tel que décrit au paragraphe « Sélection du programme ».
- Ces programmes sont prédéterminés mais ils peuvent être modifiés en fonction des souhaits.
- Il existe 3 modes de travail :

- Confort:  et 

- Économique:  et 

- Antigel: , le contenu du programme apparaît vide.

- Appuyer sur le bouton (3) pendant 5 secondes jusqu'à l'apparition de .
- Sélectionner la température du mode confort



avec les boutons (4) et (5).

- Appuyer sur (3) pour confirmer la sélection et l'icône s'affichera .
- Sélectionner la température souhaitée pour le mode économique avec les boutons (4) et (5).
- Appuyer sur (3) pour confirmer la sélection.
- Appuyer sur (2) pendant 5 secondes jusqu'à ce qu'apparaisse PROG.
- La plage horaire à programmer clignotera.
- Appuyer sur (3) pour sélectionner le mode de travail souhaité et appuyer sur (4) ou (5) pour se déplacer sur la plage horaire suivante ou précédente.
- Répéter l'opération pour configurer les 24 heures comme souhaité.

PROGRAMME HEBDOMADAIRE :

- Il s'agit de configurer chaque jour de la semaine avec un programme différent (P1-P7).
- Sélectionner le programme hebdomadaire .
- Pour configurer le programme hebdomadaire, appuyer sur le bouton (2) pendant 5 secondes jusqu'à ce que l'indicateur clignote (III) y (II).
- Sélectionner le programme souhaité (P1-P7) en utilisant le bouton (4) et (5) pour la date qui clignote.
- Répéter l'opération jusqu'à terminer la programmation pour tous les jours de la semaine.
- Une fois terminée la programmation hebdomadaire, (3) appuyer sur.

CAPTEUR FENÊTRE

- Appuyer sur le bouton (2) pour actionner les réglages de la programmation. Appuyer sur (4) ou (5) pour sélectionner la fonction capteur de fenêtre .
- Une fois sélectionnée, appuyer sur (2) pour confirmer.
- Ensuite, OF apparaîtra en haut à droite et clignotera.
- Appuyer sur (4) ou (5) pour sélectionner OF ou ON.
- Une fois sélectionnée, appuyer sur (2) pour confirmer.
- Appuyer sur le bouton (4) ou (5) pour sélectionner la fonction de capteur de fenêtre .
- En sélectionnant, appuyer sur le bouton (2) pour confirmer.

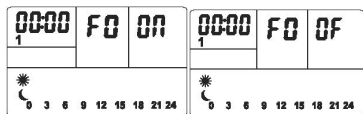

- Lorsque l'appareil détecte que la température baisse de 2 °C en 2 minutes, il n'émet plus de chaleur.

BLOCAGE AUTOMATIQUE DU PANNEAU DE COMMANDE

- Au bout d'une minute sans toucher aucun bouton, l'utilisation des boutons se bloquera.
- L'icône s'affichera à l'écran. 
- Appuyer sur (4) et (5) en même temps pour débloquer.

ÉCRAN RÉTRO-ÉCLAIRÉ

- L'appareil dispose d'un écran LCD rétro-éclairé pour faciliter son utilisation.
- L'écran s'éteint si aucun bouton n'est enfoncé pendant une minute.
- Appuyer sur n'importe quel bouton pour que l'écran s'active à nouveau.

APRÈS UTILISATION DE L'APPAREIL :

- Arrêter l'appareil en appuyant sur le bouton marche/arrêt.(1).
- Arrêter l'appareil en appuyant sur l'interrupteur de marche/arrêt (A).
- Débrancher l'appareil du secteur.
- Nettoyer l'appareil.

SÉCURITÉ THERMIQUE:

- L'appareil dispose d'un dispositif de sécurité qui protège l'appareil de toute surchauffe.
- Lorsque l'appareil s'allume et s'éteint alternativement et que ce n'est pas dû à l'action du thermostat ambiant, vérifier qu'aucun obstacle n'empêche ou ne gêne l'entrée ou la sortie normale de l'air.
- Si l'appareil se déconnecte tout seul et que vous ne parvenez pas à le reconnecter, débranchez-le et attendez environ 15 minutes avant de le rebrancher. S'il ne fonctionne toujours pas, faites appel à l'un des services d'assistance technique agréés.

NETTOYAGE

- Débrancher l'appareil du secteur et attendre son refroidissement complet avant de le nettoyer.
- Nettoyer l'appareil avec un chiffon humide

imprégné de quelques gouttes de détergent et le laisser sécher.

- Ne pas utiliser de solvants ni de produits au pH acide ou basique tels que l'eau de Javel, ni de produits abrasifs pour nettoyer l'appareil.
- Ne pas immerger l'appareil dans l'eau ou tout autre liquide, ni le passer sous un robinet.
- Si l'appareil n'est pas maintenu dans un bon état de propreté, sa surface peut se dégrader et affecter inexorablement la durée de vie de l'appareil et le rendre dangereux.
- Note : Lors de la mise en marche de l'appareil en mode chauffage, après une longue période d'arrêt ou de fonctionnement en mode ventilation seule, il est possible qu'au début, il se dégage une légère fumée, sans aucune conséquence, celle-ci étant uniquement due à la combustion de la poussière et des particules accumulées dans l'élément chauffant. Ce phénomène peut être évité en nettoyant au préalable, à travers les grilles de l'appareil, l'intérieur de ce dernier avec l'aide d'un aspirateur ou d'un jet d'air comprimé.

ANOMALIES ET RÉPARATION

En cas de panne, remettre l'appareil à un service d'assistance technique agréé. Il est dangereux de tenter de procéder aux réparations ou de démonter l'appareil soi-même.

POUR LES VERSIONS UE DU PRODUIT ET/OU EN FONCTION DE LA LÉGISLATION DU PAYS D'INSTALLATION: ÉCOLOGIE ET RECYCLAGE DU PRODUIT

- Les matériaux constitutifs de l'emballage de cet appareil font partie d'un programme de collecte, de tri et de recyclage. Si vous souhaitez vous débarrasser du produit, merci de bien vouloir utiliser les conteneurs publics appropriés à chaque type de matériau.
- Le produit ne contient pas de substances concentrées susceptibles d'être considérées comme nuisibles à l'environnement.

Cet appareil est certifié conforme à la directive 2014/35/UE de basse tension, de même qu'à la directive 2014/30/UE en matière de compatibilité électromagnétique, à la directive 2011/65/UE relative à la limitation de l'utilisation de certaines substances dangereuses dans les équipements électriques et électroniques et à la directive 2009/125/CE pour la fixation d'exigences en matière d'écoconception applicable aux produits liés à l'énergie.

MALBORK 600 / MALBORK 900 / MALBORK 1200 / MALBORK 1500 / MALBORK 2000	
Puissance thermique	
Puissance thermique nominale P_{nom}	2,0 kW
Puissance thermique minimale (indicative) P_{min}	N/A
Puissance thermique maximale continue $P_{max,c}$	N/A
Consommation d'électricité auxiliaire	
À la puissance thermique nominale $e_{l,max}$	N/A
À la puissance thermique minimale $e_{l,min}$	N/A
En mode veille $e_{l,SB}$	0,87 kW
Type d'apport de chaleur, pour les dispositifs de chauffage décentralisés électriques à accumulation uniquement	
Contrôle thermique manuel de la charge avec thermostat intégré	Non
Contrôle thermique manuel de la charge avec réception d'informations sur la température de la pièce et/ou extérieure	Non
Contrôle thermique électronique de la charge avec réception d'informations sur la température de la pièce et/ou extérieure	Non
Puissance thermique réglable par ventilateur	Non
Type de contrôle de la puissance thermique/de la température de la pièce	
Contrôle de la puissance thermique à un palier, pas de contrôle de la température de la pièce	Non
Contrôle à deux ou plusieurs paliers manuels, pas de contrôle de la température de la pièce	Non
Contrôle de la température de la pièce avec thermostat mécanique	Non
Contrôle électronique de la température de la pièce	Non
Contrôle électronique de la température de la pièce et programmeur journalier	Oui
Contrôle électronique de la température de la pièce et programmeur hebdomadaire	Non
Autres options de contrôle	
Contrôle de la température de la pièce, avec détecteur de présence	Non
Contrôle de la température de la pièce, avec détecteur de fenêtre ouverte	Non
Option contrôle à distance	Non
Contrôle adaptatif de l'activation	Non
Limitation de la durée d'activation	Oui
Capteur à globe noir	Non
Coordonnées de contact	"ELECTRODOMÉSTICOS TAURUS, S.L. Avda. Barcelona S/N 25790 Oliana, Lleida, Spain"

Deutsch

Wärmestrahler

Malbork 600

Malbork 900

Malbork 1200

Malbork 1500

Malbork 2000

Sehr geehrte Kunden,

Wir danken Ihnen für Ihre Entscheidung, ein TAURUSALPATEC Gerät zu kaufen.

Die Technologie, das Design und die Funktionalität dieses Produkts, das die anspruchsvollsten Qualitätsnormen erfüllt, werden Sie über viele Jahre zufriedenstellen.

Lesen Sie die Gebrauchsanweisung sorgfältig, bevor Sie das Gerät einschalten und bewahren Sie diese zum Nachschlagen zu einem späteren Zeitpunkt auf. Werden die Hinweise dieser Bedienungsanleitung nicht beachtet und eingehalten, kann es zu Unfällen kommen.

RATSCHLÄGE UND SICHERHEITSHINWEISE

- ACHTUNG Einige Teile dieses Geräts können sehr heiß werden und Verbrennungen hervorrufen. Bitte seien Sie in Anwesenheit von Kindern oder älteren Personen besonders vorsichtig.

- Das Gerät darf nicht unter einem Stromanschluss aufgestellt werden.

- Das Gerät außerhalb der Reichweite von Kindern unter 3 Jahren aufbewahren, sofern diese nicht unter Aufsicht stehen.

- Kinder zwischen 3 und 8 Jahren dürfen das Gerät nur

ein- oder ausschalten, sofern dieses in seiner normalen Betriebsposition wie vorgeschrieben auf- oder eingebaut wurde, jedoch nur unter Aufsicht oder wenn sie eine Anleitung zur sicheren Nutzung des Geräts erhalten haben und sich über die Risiken desselben im Klaren sind.

- Personen, denen es an Wissen im Umgang mit dem Gerät mangelt, geistig behinderte Personen oder Kinder ab 8 Jahren dürfen das Gerät nur unter Aufsicht oder Anleitung über den sicheren Gebrauch des Gerätes benutzen, sofern sie die von dem Gerät ausgehenden Gefahren verstehen.

- Die benutzerseitige Reinigung und Instandhaltung darf nicht von Kindern ohne entsprechende Aufsicht vorgenommen werden.

- Kinder von 3 bis 8 Jahren dürfen das Gerät nicht anschließen, einstellen oder reinigen und dürfen keine Instandhaltungsarbeiten am Gerät ausführen.

- Dieses Gerät ist kein Spielzeug. Kinder müssen beaufsichtigt werden, damit sie nicht mit dem Gerät spielen.

- Wenn der Netzstecker beschädigt ist, muss er ausgetauscht

werden. Bringen Sie das Gerät zu diesem Zweck zu einem zugelassenen Kundendienst. Um jegliche Gefahr auszuschließen, versuchen Sie nicht selbst, den Stecker abzumontieren und zu reparieren.

- Dieses Gerät ist ausschließlich für den häuslichen Gebrauch ausgelegt und ist für professionelle oder gewerbliche Zwecke nicht geeignet.



Dieses Symbol bedeutet, dass das Produkt nicht abgedeckt werden darf.

- **WARNUNG:** Um eine Überhitzung zu vermeiden, nicht das Gerät verdecken.

- Vergewissern Sie sich, dass die Spannung auf dem Typenschild mit der Netzspannung übereinstimmt, bevor Sie den Apparat an das Stromnetz anschließen.
- Das Gerät an einen Stromanschluss anschließen, der mindestens 16 Ampere liefert.
- Der Stecker des Geräts muss mit dem Steckdosentyp des Stromanschlusses übereinstimmen. Der Gerätestecker darf unter keinen Umständen modifiziert werden. Keine Adapter für den Stecker verwenden.
- Dieses Gerät ist nicht für den Gebrauch im Außenbereich geeignet.
- Es muss auf eine angemessene Ventilation des Raums geachtet werden, wenn in demselben Raum, in dem das Gerät installiert wird, gleichzeitig andere, mit Gas oder anderem Brennstoff betriebene Geräte benutzt werden können.
- Nicht an Stellen platzieren, an denen das Gerät der direkten Sonneneinstrahlung ausgesetzt ist.
- Das Gerät darf nur mit der mitgelieferten Halterung benutzt werden.
- Stellen Sie das Gerät auf eine ebene und stabile, für hohe Temperaturen geeignete Oberfläche, außer Reichweite von anderen Hitzequellen und möglichen Wasserspritzern.

- Stellen Sie bitte das Gerät nicht in die Nähe von brennbaren Stoffen wie zum Beispiel Textilien, Pappe, Papier, und so weiter.
- Legen Sie kein brennbares Material in die Nähe des Gerätes.
- Der Lufteintritt und –austritt darf während des Betriebes weder teilweise noch ganz durch Möbel, Vorhänge, Kleidung usw. behindert werden. Es besteht Brandgefahr.
- Dieses Gerät nicht über einen Programmschalter, eine externe Zeitschaltuhr oder eine sonstige Vorrichtung betreiben.
- Das Gerät darf nicht mit beschädigtem elektrischem Kabel oder Stecker verwendet werden.
- Sollte ein Teil der Geräteverkleidung beschädigt sein, ist die Stromzufuhr umgehend zu unterbrechen, um einen möglichen elektrischen Schlag zu vermeiden.
- **WARNUNG:** Das Gerät trocken halten.
- **WARNUNG:** Das Gerät nicht in Wassernähe benutzen.
- Das Gerät darf nicht mit nassen Händen oder Füßen und auch nicht barfuß betätigt werden.
- Nicht mit Gewalt am elektrischen Anschlusskabel ziehen. Benutzen Sie das elektrische Kabel nicht zum Anheben oder Transportieren des Geräts. Den Stecker nicht am Kabel aus der Dose ziehen.
- Kabel nicht um das Gerät rollen.
- Achten Sie darauf, dass das elektrische Kabel nicht getreten oder zerknittert wird.
- Achten Sie darauf, dass das elektrische Verbindungskabel nicht mit heißen Teilen des Geräts in Kontakt kommt.
- Überprüfen Sie den Zustand des elektrischen Verbindungskabels. Beschädigte oder verwickelte Kabel erhöhen das Risiko von elektrischen Schlägen.
- Dieses Gerät ist nicht für den Gebrauch im Außenbereich geeignet.
- Das Netzkabel ist regelmäßig auf Schäden zu prüfen. Bei beschädigtem Kabel darf das Gerät nicht verwendet werden.
- Es empfiehlt sich, durch den Einbau einer Differenzstrom-Schutzeinrichtung mit einem Nennauslösestrom von nicht mehr als 30mA einen zusätzlichen Schutz an der Elektroinstallation, die das Gerät versorgt, anzubringen. Lassen Sie sich von Ihrem Elektroinstallateur beraten.
- Das Gerät nicht im Freien benutzen oder aufbewahren.
- Das Gerät niemals Regen oder Feuchtigkeit

aussetzen. Wasser, das eventuell in das Gerät gelangt, erhöht die Elektroschockgefahr.

- Berühren Sie den Stecker nicht mit feuchten Händen.
- Wärmeunempfindliche Personen dürfen das Gerät nicht verwenden (da das Gerät aufheizbare Flächen aufweist).
- Die Heizteile des Gerätes nicht berühren, da sie schwere Verbrennungen verursachen können.
- Die zugänglichen Oberflächen können sehr heiß werden, während das Gerät in Betrieb ist.

BENUTZUNG UND PFLEGE:

- Vor jedem Gebrauch des Geräts das Stromkabel vollständig abwickeln.
- Benützen Sie das Gerät nicht, wenn der Ein-/Ausschalter nicht funktioniert.
- Verwenden Sie das Gerät nicht im gekippten oder umgedrehten Zustand.
- Solange das Gerät in Betrieb oder ans Netz geschlossen ist, darf es nicht umgedreht werden.
- Wird das Gerät in einem Badezimmer oder ähnlichem Raum benutzt, ziehen Sie den Stecker aus der Dose, wenn Sie es nicht verwenden, selbst wenn es nur kurze Zeit ist; die Nähe von Wasser stellt immer eine Gefahr dar, auch wenn das Gerät abgeschaltet ist.
- Ziehen Sie den Stecker heraus und lassen Sie das Gerät abkühlen, bevor Sie mit der Reinigung beginnen.
- Das Gerät außerhalb der Reichweite von Kindern und/oder Personen mit eingeschränkten körperlichen, sensorischen oder geistigen Fähigkeiten bzw. Personen ohne ausreichende Erfahrung und Kenntnisse aufbewahren.
- Das Gerät nicht in senkrechter Lage verstauen.
- Das Gerät nicht wegräumen, wenn es noch heiß ist.
- Das Gerät an einem trockenen, staubfreien und vor Sonnenlicht geschützten Ort aufbewahren.
- Das Gerät darf nicht unbeaufsichtigt gelassen werden, während es ans Netz geschlossen ist.
- Das Gerät nie am Stromnetz angeschlossen und ohne Aufsicht lassen. Sie sparen dadurch Energie und verlängern die Gebrauchsdauer des Gerätes.
- Das Gerät nicht zum Trocknen von Textilien jeglicher Art verwenden.

BETRIEB:

- Achten Sie darauf, dass Reparaturen am Gerät nur von einem Fachmann ausgeführt werden.

Wenn Sie Betriebsmittel / Ersatzteile benötigen, dürfen diese nur Originalteile sein.

- **WARNUNG:** Wenn das Gerät nicht gemäß diesen Anleitungen gereinigt wird, kann ein Brandrisiko entstehen.
- Unsachgemäße Verwendung bzw. Nichteinhaltung der Gebrauchsanweisung kann Gefahren zur Folge haben und führt zum Erlöschen der Garantieansprüche sowie der Haftung des Herstellers.

BEZEICHNUNG

- A An/ Austaste
- B Bedienfeld
- C LCD-Display
- D Wärmeaustritt
- E Räder
- F Wandhalterung
- G Schrauben

SYMBOLE AUF DEM BEDIENFELD

1. Start-/Stoptaste
2. Programmieraste
3. Modus-Schalter
4. Taste +
5. Taste -

MODUS-ICONS AUF DEM LCD-BILDSCHIRM

- I. Uhr
- II. Datum
- III. Programmbezeichnung
- IV. Gewünschte Temperatur
- V. Komfortmodus
- VI. Ökomodus
- VII. Gefrierschutz
- VIII. Standby
- IX. Blockieren des Keyboards
- X. Heizung
- XI. Angewähltes Programm
- XII. Timer
- XIII. Programminhalt
- XIV. Zeitspanne

Wenn Sie meinen, dass das Gerät nicht mit dem oben angeführten Zubehör ausgestattet ist, können Sie die Teile auch einzeln beim Technischen Dienst erwerben.

AUFSTELLUNG

- Vergewissern Sie sich, dass Sie das gesamte Verpackungsmaterial des Produkts entfernt haben.
- Überprüfen Sie, ob das Gerät gut nivelliert auf dem Boden steht.
- Sollte die Wandmontage im Badezimmer

erfolgen, bringen Sie das Gerät so an, dass Steckdose, Netzkabel, die Schalter oder andere Steuerelemente für Personen unerreichbar sind, die sich in der Badewanne, der Dusche oder am Waschbecken befinden.

- Stellen Sie bitte das Gerät in ausreichender Entfernung von brennbaren Stoffen wie zum Beispiel Textilien, Pappe, Papier und so weiter auf.
- Das Gerät mindestens in 50 cm Entfernung von brennbaren Materialien wie Vorhängen, Möbeln usw. aufstellen.
- Der Lufteintritt und –austritt darf während des Betriebes weder teilweise noch ganz durch Möbel, Vorhänge, Kleidung usw. behindert werden. Es besteht Brandgefahr.
- Das Gerät benötigt eine geeignete Lüftung zum Betrieb. Lassen sie einen Freiraum von 30 cm zwischen Wänden oder anderen Gegenständen, und 10 cm über dem Boden.
- Die Öffnungen des Geräts dürfen weder abgedeckt noch verstopft werden.
- Der Stecker muss leicht erreichbar sein, um ihn im Notfall aus der Steckdose ziehen zu können.
- Für eine maximale Leistungsfähigkeit ist das Gerät in einer Umgebung aufzustellen, in der die Raumtemperatur zwischen 12 und 32°C liegt.
- Für optimale Leistung installieren Sie das Gerät an einer kühlen Wand (Außenwand) und möglichst unter einem Fenster. Ventilationsbereiche dürfen in keinem Fall verdeckt oder verstopft werden.
- Das Gerät sollte an seiner Wandhalterung oder gut auf den Tragfüßen befestigt aufgestellt werden.
- Das Gerät verfügt über eine Ladestation (F), die an der Wand befestigt werden muss.
- Stellen Sie sicher, dass das Gerät korrekt und sicher in seiner Betriebsposition mit Schrauben befestigt ist. Um Schäden am Gerät zu vermeiden, sollten Sie ausschließlich die vom Hersteller bereits angebrachten Löcher verwenden.

MONTAGE DER WANDHALTERUNG:

- Das Gerät verfügt über eine Wandhalterung (F), an der es befestigt werden kann.
- Unter Beachtung der oben genannten Sicherheitsabstände des Geräts, halten Sie die Wandhalterung an die gewünschte Stelle und markieren Sie die entsprechenden Punkte für die Bohrungen. (Fig.1).
- Bohren Sie die entsprechenden Löcher und führen Sie die Dübel ein.

- Befestigen Sie die Halterung in den mit Dübeln versehenen Löchern und schrauben Sie sie fest.
- Überprüfen Sie, ob die Halterung gut befestigt ist und mindestens das doppelte Gewicht des Geräts tragen kann.
- Setzen Sie das Gerät in die Wandhalterung.

EINSETZEN DER ROLLEN:

- Stellen Sie das Gerät umgekehrt auf, um die Rollen anzubringen.
- Die Rollen mithilfe der Schrauben (G), die mitgeliefert werden, an das Gerät montieren.
- Das Gerät wieder umdrehen und nachprüfen, ob die Rollen richtig funktionieren.

BENUTZUNGSHINWEISE

VOR DER BENUTZUNG:

- Das Gerät für die von Ihnen gewünschte Funktion vorbereiten.

BENUTZUNG:

- Vor Anschluss das Kabel völlig ausrollen.
- Schließen Sie das Gerät an das Stromnetz an.
- Schalten Sie das Gerät durch Betätigen des Ein-/Ausschalters ein (A).
- Stellen Sie das Gerät an, indem Sie den An-/Aus-Taste betätigen (1)
- Bei der erstmaligen Benutzung erscheint folgende Anzeige auf dem LCD-Display:

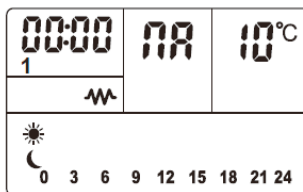

KONFIGURIEREN VON DATUM UND UHRZEIT:

- Das Datum und die Uhrzeit befinden sich am linken oberen Teil des LCD-Bildschirmes(I) und (II).
- Betätigen Sie die Taste (3) , um die Uhrzeit einzustellen. Betätigen Sie die Taste (4) oder (5) , um die Stunde einzustellen.
- Die Taste (3) drücken, um die Minuten einzustellen. Betätigen Sie die Taste (4) oder (5) , um die Stunde einzustellen.
- Die Taste (3) drücken, um die Tage einzustellen. Die Tasten (4) oder (5) drücken, um den Tag auszuwählen.

1	Montag
2	Dienstag
3	Mittwoch
4	Donnerstag
5	Freitag
6	Samstag
7	Sonntag

- Betätigen Sie Taste (3) , um die Eingaben zu Bestätigen und die Konfiguration von Datum und Uhrzeit abzuschließen.

ANWAHL DES PROGRAMMS

- Die Taste (2)drücken, um das Programm anzupassen.
- Die Tasten (4)oder (5)drücken, um das gewünschte Programm auszuwählen, danach (2)drücken, um zu bestätigen.
 - Frei
 - Täglich **P1-P7**
 - Wöchentlich **5**
 - Fenstersensor **FD**

FREIES PROGRAMM:

- Stellen Sie sicher, dass auf dem Bildschirm erscheint, was bedeutet, dass sich das Gerät im freien Programm befindet.

TEMPERATUR AUSWÄHLEN.

- Die gewünschte Temperatur mittels der Knöpfe(4) oder (5)auswählen und warten, bis die Anzeigelampe zu blinken aufhört.
- Die Temperatur kann in dem Bereich zwischen 10 und 35 °C eingestellt werden.
- Wenn die Umgebungstemperatur über der eingestellten Temperatur liegt, hört das Gerät auf zu heizen.
- Die Anzeige erscheint auf dem LCD-Display, sobald das Gerät aufgeheizt hat.

ZEITSCHALTUHR AUSWÄHLEN.

- Um eine Betriebszeit einzustellen, 5 Sekunden lang den Knopf (3) drücken, bis auf dem Bildschirm das Uhrensymbol (XII) erscheint.
- Drücken Sie(4) oder (5) , um die Zeit in Intervallen von 30 Minuten auszuwählen (maximal

24 Stunden).

- Um die programmierte Zeit zu stornieren, drücken Sie 5 Sekunden lang den Knopf (3), bis diese vom Bildschirm verschwindet.

TAGESPROGRAMM:

- Das gewünschte Programm (P1-P7) auswählen, wie im Abschnitt „Auswahl des Programms“ erklärt.
- Diese Programme sind vordefiniert, sie können jedoch nach Wunsch abgeändert werden.
- Es gibt 3 Arbeitsmodi:
 - Komfort: und
 - Öko: und
 - Gefrierschutz: , der Inhalt des Programms ist leer.
- Den Knopf (3) 5 Sekunden lang drücken, bis erscheint.
- Die Temperatur aus dem Komfortmodus mittels der Knöpfe (4)und (5)auswählen.
- Betätigen Sie (3), um die Anwahl zu bestätigen. Das Icon erscheint.
- Wählen Sie die Temperatur aus dem Sparmodus mittels der Knöpfe (4) und (5)aus.
- Drücken Sie (3) , um die Auswahl zu bestätigen.
- Drücken Sie (2) 5 Sekunden lang, bis PROG erscheint.
- Die zu programmierende Zeitspanne blinkt.
- Drücken Sie (3) , um den gewünschten Arbeitsmodus auszuwählen und dann (4) oder (5), um sich zur nächsten oder letzten Zeitspanne zu begeben.
- Wiederholen Sie diesen Vorgang, bis Sie die 24 Stunden in der gewünschten Form konfiguriert haben.

WOCHEN-PROGRAMM

- Es besteht darin, jeden Tag der Woche mit einem anderen Programm (P1-P7) zu konfigurieren.
- Wählen Sie das Wochenprogramm an **5**.
- Um das Wochenprogramm auszuwählen, drücken Sie die Taste (2) 5 Sekunden lang, bis der Anzeiger (III)und (II) blinkt.
- Wählen Sie das gewünschte Programm (P1-P7) mit den Tasten (4) und (5) für das

blinkende Datum.

- Wiederholen Sie den Vorgang, bis Sie alle Tage der Woche programmiert haben.
- Betätigen Sie (3) , wenn die Wochenprogrammierung beendet ist.

FENSTERSENSOR

- Die Taste (2) drücken, um die Programmierereinstellungen zu aktivieren. Drücken Sie (4) oder (5), um die Fenstersensor-Funktion **FO** auszuwählen.
- Danach (2) drücken, um zu bestätigen.
- OF wird am rechten oberen Bildschirmteil blinken.
- Drücken Sie (4) oder (5), um AUS oder EIN auszuwählen.
- Danach (2) drücken, um zu bestätigen.
- Drücken Sie (4) oder (5), um die Fenstersensor-Funktion auszuwählen. **FO**
- Drücken Sie nach dem Auswählen die Taste (2), um zu bestätigen.

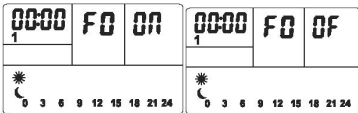

- Wenn das Gerät feststellt, dass die Temperatur in 2 Minuten um 2°C fällt, gibt es automatisch keine Wärme mehr ab.

AUTOMATISCHES VERRIEGELN DES BEDIENFELDS

- Wird eine Minute lang keine Taste betätigt, erfolgt eine Tastenverriegelung.
- Auf dem Display erscheint die Anzeige **TKO**
- Drücken Sie (4) und (5) gleichzeitig, um zu entblockieren.

BILDSCHIRM MIT HINTERGRUNDSBELEUCHTUNG

- Das Gerät verfügt über einen LCD- Bildschirm mit Hintergrundbeleuchtung, um den Gebrauch zu vereinfachen.
- Der Bildschirm schaltet sich ab, wenn innerhalb von einer Minute kein Knopf gedrückt wird.
- Betätigen sie eine der Tasten, um ihn wieder einzuschalten.

NACH DER BENUTZUNG DES GERÄTS:

- Stellen Sie das Gerät mit dem An-/Ausschalter ab(1).
- Stellen Sie das Gerät mit dem An-/Ausschalter

ab (A).

- Den Stecker aus der Netzdose ziehen.
- Reinigen Sie das Gerät.

WÄRMESCHUTZSCHALTER:

- Das Gerät ist mit einem Wärmeschutzschalter ausgestattet, wodurch es gegen Überhitzung geschützt ist.
- Bei abwechselndem Ein- und Ausschalten des Gerätes, das nicht durch den Raumthermostat ausgelöst wird, ist zu überprüfen, ob der normale Ein- oder Austritt der Luft durch ein Objekt verhindert oder erschwert wird.
- Schaltet sich das Gerät von selbst aus und nicht wieder ein, unterbrechen Sie die Stromzufuhr, warten Sie 15 Minuten und schalten es wieder ein.

REINIGUNG

- Ziehen Sie den Stecker heraus und lassen Sie das Gerät abkühlen, bevor Sie mit der Reinigung beginnen.
- Reinigen Sie das Gerät mit einem feuchten Tuch, auf das Sie einige Tropfen Reinigungsmittel geben und trocknen Sie es danach ab.
- Verwenden Sie zur Reinigung des Geräts weder Löse- oder Scheuermittel noch Produkte mit einem sauren oder basischen pH-Wert wie z.B. Lauge.
- Das Gerät nicht in Wasser oder andere Flüssigkeiten tauchen und nicht unter den Wasserhahn halten.
- Halten Sie das Gerät nicht sauber, so könnten sich der Zustand seiner Oberfläche verschlechtern, seine Lebenszeit negativ beeinflusst und gefährliche Situationen verursacht werden.
- Anmerkung: Wenn das Gerät nach längerer Nichtnutzung oder aber nach längerem ausschließlichen Ventilatorbetrieb im Heizmodus in Betrieb genommen wird, so kann es anfangs zu einer leichten, ungefährlichen Rauchbildung kommen. Das liegt daran, dass Staubkörner und Partikel verbrennen, die sich im Heizelement angesammelt haben. Dies kann vermieden werden, indem das Gerät vorab gereinigt wird, und zwar durch die Gitter des Geräts, entweder mit einem Staubsauger oder aber mit Hilfe von Druckluft.

STÖRUNGEN UND REPARATUR

- Bei Schäden und Störungen bringen Sie das Gerät zu einem zugelassenen Technischen Kundendienst. Versuchen Sie nicht, das Gerät selbst auseinanderzubauen und zu reparieren. Das könnte Gefahren zur Folge haben.

FÜR DIE EU-AUSFÜHRUNGEN DES PRODUKTS UND/ODER FÜR LÄNDER, IN DENEN DIESE VORSCHRIFTEN ANZUWENDEN SIND:

ÖKOLOGIE UND RECYCLING DES PRODUKTS

- Die zur Herstellung des Verpackungsmaterials dieses Geräts verwendeten Materialien sind im Sammel-, Klassifizierungs- und Recyclingsystem integriert. Wenn Sie es entsorgen möchten, können Sie die öffentlichen Container für die einzelnen Materialarten verwenden.
- Das Produkt ist frei von umweltschädlichen Konzentrationen von Substanzen.



Dieses Symbol weist darauf hin, dass das Produkt, wenn Sie es am Ende seiner Lebensdauer entsorgen wollen, in geeigneter Weise bei einer zugelassenen Entsorgungsstelle abzugeben ist, um die getrennte Sammlung von Elektro- und Elektronikgeräte-Abfall (WEEE) sicherzustellen.

Dieses Gerät erfüllt die Richtlinie 2014/35/EU über Niederspannung, die Richtlinie 2014/30/EU über elektromagnetische Verträglichkeit, die Richtlinie 2011/65/EU zur Beschränkung der Verwendung bestimmter gefährlicher Stoffe in Elektro- und Elektronikgeräten und die Richtlinie 2009/125/EG über die Anforderungen an die umweltgerechte Gestaltung energiebetriebener Produkte.

MALBORK 600 / MALBORK 900 / MALBORK 1200 / MALBORK 1500 / MALBORK 2000	
Wärmeleistung	
Nennwärmeleistung P_{nom}	2,0 kW
Minimale Wärmeleistung (Richtwert) P_{min}	N/A
Maximale kontinuierliche Wärmeleistung $P_{max,c}$	N/A
Hilfsstromverbrauch	
Bei Nennwärmeleistung eI_{max}	N/A
Bei Mindestwärmeleistung eI_{min}	N/A
Im Bereitschaftszustand S_B	0,87 kW
Nur bei elektrischen Speicher-Einzelraumheizgeräten: Art der Regelung der Wärmezufuhr	
manuelle Regelung der Wärmezufuhr mit integriertem Thermostat	Nein
Manuelle Regelung der Wärmezufuhr mit Rückmeldung der Raum- und/ oder Außentemperatur	Nein
Elektronische Regelung der Wärmezufuhr mit Rückmeldung der Raum- und/oder Außentemperatur	Nein
Wärmeabgabe mit Gebläseunterstützung	Nein
Art der Kontrolle der Wärmeleistung / Raumtemperatur	
Einstufige Wärmeleistung, keine Raumtemperaturkontrolle	Nein
Zwei oder mehr manuell einstellbare Stufen, keine Raumtemperaturkontrolle	Nein
Raumtemperaturkontrolle mittels eines mechanischen Thermostats	Nein
Mit elektronischer Raumtemperaturkontrolle	Nein
Mit elektronischer Raumtemperaturkontrolle und Tageszeitregler	Ja
Mit elektronischer Raumtemperaturkontrolle und Wochentagsregelung	Nein
Andere Kontrolloptionen	
Raumtemperaturkontrolle mit Präsenzerkennung	Nein
Raumtemperaturkontrolle mit Erkennung offener Fenster	Nein
Mit Fernbedienungsoption	Nein
Mit adaptiver Regelung des Heizbeginns	Nein
Mit Betriebszeitbegrenzung	Ja
Mit Schwarzkugelsensor	Nein
Kontakt	"ELECTRODOMÉSTICOS TAURUS, S.L. Avda. Barcelona S/N 25790 Oliana, Lleida, Spain"

Italiano

Radiatore termico

Malbork 600

Malbork 900

Malbork 1200

Malbork 1500

Malbork 2000

Egregio cliente,

La ringraziamo di aver scelto di comprare un prodotto della marca TAURUS ALPATEC.

La sua tecnologia, il suo design e la sua funzionalità, oltre al fatto di aver superato le più rigorose norme di qualità, le assicureranno una totale e durevole soddisfazione.

Prima di utilizzare l'apparecchio, leggere attentamente le istruzioni riportate nel presente opuscolo e conservarlo per future consultazioni. La mancata osservanza delle presenti istruzioni può essere causa di incidenti.

CONSIGLI E AVVERTENZE PER LA SICUREZZA

- PRECAUZIONI: Alcuni componenti di questo prodotto possono diventare bollenti e causare scottature. Prestare particolare attenzione in presenza di bambini e persone vulnerabili.

- Non mettere l'apparecchio sotto una presa di corrente.

- L'apparecchio deve rimanere fuori dalla portata dei bambini di età inferiore a 3 anni, a meno che non vi sia la costante supervisione di un adulto.

- È consentito ai bambini di età compresa tra 3 e 8 anni di accendere/spengere

l'apparecchio, purché questo sia collocato o installato nella normale posizione di funzionamento prevista e a condizione che i bambini siano supervisionati o abbiano ricevuto istruzioni per farne un uso sicuro e che siano coscienti dei rischi impliciti nell'utilizzo dell'apparecchio.

- Questo apparato può essere utilizzato da persone che non ne conoscono il funzionamento, persone disabili o bambini di età superiore agli 8 anni, ma esclusivamente sotto la sorveglianza di un adulto o nel caso abbiano ricevuto le dovute istruzioni per utilizzarlo in completa sicurezza e ne comprendano i rischi.

- I bambini possono eseguire operazioni di pulizia o di manutenzione dell'apparecchio solo se sorvegliati da un adulto.

- Non è consentito ai bambini di età compresa tra 3 e 8 anni di collegare, regolare e pulire l'apparecchio, né eseguire operazioni di manutenzione.

- Questo apparecchio non è un giocattolo. Assicurarsi che i bambini non giochino con l'apparecchio.

- Se la connessione alla rete elettrica è danneggiata, è necessario sostituirla, rivolgendosi a un Centro di Assistenza Tecnica autorizzato. Non ten-

tare di smontare o di riparare l'apparecchio.

- Questo apparecchio è destinato unicamente ad un uso domestico, non professionale o industriale.

-  Questo simbolo indica che il prodotto non può essere coperto.

- **AVVERTENZA:** Per evitare un surriscaldamento non coprire l'apparecchio.

- Prima di collegare l'apparecchio alla rete elettrica, verificare che il voltaggio indicato sulla targhetta caratteristiche e il selettore di voltaggio corrispondano al voltaggio della rete.
- Collegare l'apparecchio a una base dotata di messa a terra e che possa sostenere almeno 16 ampere.
- Verificare che la presa sia adatta alla spina dell'apparecchio. Non apportare alcuna modifica alla spina. Non usare adattatori.
- Utilizzare l'apparecchio in una zona ben ventilata.
- Se nella stessa stanza in cui si installi l'apparecchio si prevede di utilizzare altri apparati alimentati a gas o con un altro combustibile, bisogna predisporre un'adeguata ventilazione dell'ambiente.
- Non esporre l'apparecchio alla luce diretta del sole.
- Questo apparecchio deve essere usato solo con il supporto in dotazione
- Appoggiare l'apparecchio su una superficie orizzontale, stabile e adatta a sopportare temperature elevate, lontano da altre sorgenti di calore e da possibili schizzi d'acqua.
- Collocare l'apparecchio lontano da materiali infiammabili come tessuti, cartone, carta...
- Non collocare materiale infiammabile nelle immediate vicinanze dell'apparecchio.
- Evitare che l'entrata e l'uscita d'aria siano totalmente o parzialmente coperte da mobili, tende, vestiti, ecc, per il pericolo di incendio.
- Non collegare l'apparecchio a programmatori, timer o altri dispositivi che ne consentano il funzionamento automatico.

- Non utilizzare l'apparecchio se il cavo di alimentazione o la spina fossero danneggiati.
- In caso di rottura di una parte dell'involucro esterno dell'apparecchio, scollegare immediatamente la spina dalla presa di corrente al fine di evitare eventuali scariche elettriche.
- **AVVERTENZA:** Mantenere asciutto l'apparecchio.
- **AVVERTENZA:** Non usare l'apparecchio in prossimità di acqua.
- Non utilizzare l'apparecchio con le mani o i piedi umidi, né a piedi scalzi.
- Non tirare il cavo elettrico. Non usare mai il cavo elettrico per sollevare, trasportare o scollegare l'apparecchio.
- Non avvolgere il cavo di alimentazione attorno all'apparecchio.
- Non lasciare che il cavo rimanga impigliato o attorcigliato.
- Non lasciare che il cavo di connessione entri in contatto con le superfici calde dell'apparecchio.
- Controllare lo stato del cavo di alimentazione: I cavi danneggiati o attorcigliati aumentano il rischio di scariche elettriche.
- Apparato non idoneo all'uso in ambienti esterni.
- Ispezionare regolarmente il cavo di alimentazione per individuare segni di danneggiamento, nel qual caso non è consentito l'utilizzo dell'apparecchio.
- Si raccomanda, come ulteriore protezione nell'installazione elettrica che alimenta l'apparecchio, di utilizzare un dispositivo di corrente differenziale con una sensibilità massima di 30mA. Rivolgersi ad un installatore competente per un consiglio.
- Non usare o esporre l'apparecchio alle intemperie.
- Non lasciare l'apparecchio sotto la pioggia o in luoghi umidi. Le infiltrazioni d'acqua aumentano il rischio di scariche elettriche.
- Non toccare mai la spina con le mani bagnate.
- Si sconsiglia l'uso dell'apparecchio a persone insensibili al calore in quanto l'apparecchio possiede superfici riscaldate.
- Non toccare le parti riscaldate dell'apparecchio perché potrebbero provocare gravi scottature.
- Durante il funzionamento dell'apparecchio la temperatura delle superfici accessibili potrebbe arrivare ad essere elevata.

PRECAUZIONI D'USO:

- Prima di ogni utilizzo, svolgere completamente il cavo dell'apparecchio.
- Non utilizzare l'apparecchio se il suo dispositivo

di accensione/spengimento non è funzionante.

- Non utilizzare l'apparecchio inclinato, né capovolgerlo.
- Non capovolgere l'apparecchio se è in funzione o collegato alla presa.
- Quando l'apparecchio è usato in bagno o in altri ambienti umidi, scollegarlo dall'alimentazione in caso di inutilizzo, anche se per poco tempo: la vicinanza dell'acqua può rappresentare un pericolo anche quando l'apparecchio è spento.
- Scollegare la spina dalla presa di corrente quando l'apparecchio non è in uso e prima di eseguire qualsiasi operazione di pulizia.
- Conservare questo apparecchio fuori dalla portata dei bambini e/o di persone con problemi fisici, mentali o di sensibilità, o con mancanza di esperienza e conoscenza.
- Non riporre l'apparecchio in posizione verticale.
- Non riporre l'apparecchio quando ancora caldo.
- Conservare e riporre l'apparecchio in luogo asciutto, lontano dalla polvere e dalla luce del sole.
- Usare sempre l'apparecchio sotto supervisione.
- Non lasciare mai l'apparecchio collegato alla rete elettrica e senza controllo. Si otterrà un risparmio energetico e si prolungherà la vita dell'apparecchio stesso.
- Non utilizzare l'apparecchio per asciugare indumenti di nessun tipo.

SERVIZIO:

- Assicurarsi che il servizio di manutenzione dell'apparecchio sia eseguito da personale specializzato e che, se si dovessero necessitare materiali di consumo/ricambi, questi siano originali.
- **AVVERTENZA:** Nel caso in cui la pulizia dell'apparecchio non sia stata eseguita in conformità a queste istruzioni può esistere il rischio d'incendio.
- Il produttore invalida la garanzia e declina ogni responsabilità in caso di uso inappropriato dell'apparecchio o non conforme alle istruzioni d'uso.

DESCRIZIONE

- A Interruttore avvio/arresto
- B Pannello di controllo
- C Display LCD
- D Uscita di calore
- E Rotelle
- F Supporto a parete
- G Viti

ICONE DEL PANNELLO DI CONTROLLO

1. Interruttore acceso/spento
2. Tasto di programmazione
3. Tasto modalità
4. Tasto +
5. Tasto -

ICONE DELLE FUNZIONALITÀ SUL DISPLAY LCD

- I. Orologio
- II. Data
- III. Nome programma
- IV. Temperatura obiettivo
- V. Modalità comfort
- VI. Modalità economica
- VII. Anticongelante
- VIII. Stand by
- IX. Blocco della tastiera
- X. Riscaldamento
- XI. Programma selezionato
- XII. Temporizzatore
- XIII. Contenuto del programma
- XIV. Fascia oraria

Se il modello del Suo apparecchio non fosse dotato degli accessori anteriormente elencati, può acquistarli separatamente presso i punti di assistenza tecnica autorizzati.

INSTALLAZIONE

- Accertarsi di aver tolto tutto il materiale d'imballaggio dall'apparecchio.
- Assicurarsi che l'apparecchio sia livellato.
- Se il montaggio a muro di dovesse realizzare nel bagno, posizionarlo in modo che la base, la presa di corrente, il cavo di alimentazione, gli interruttori o altri comandi non possano essere raggiunti da una persona che si trovi in una vasca da bagno, nella doccia o vicino al lavabo.
- Collocare l'apparecchio lontano da materiali infiammabili come tessuti, cartone, carta...
- Collocare l'apparecchio ad una distanza minima di 50 cm da materiali infiammabili come tende, mobili, ecc.
- Evitare che l'entrata e l'uscita d'aria siano totalmente o parzialmente coperte da mobili, tende, vestiti, ecc, per il pericolo di incendio.
- Per funzionare correttamente, l'apparecchio necessita un'adeguata ventilazione. Lasciare uno spazio di 30 cm di distanza fra le pareti o altri ostacoli e 10 cm rispetto al pavimento.
- Non coprire né ostruire le aperture dell'apparecchio.
- La spina deve essere facilmente accessibile,

- per poterla scollegare in caso di emergenza.
- Per una maggiore efficienza, l'apparecchio deve essere mantenuto in un luogo con una temperatura fra 12 e 32°C.
- Per ottenere una maggior efficienza, se è possibile, installare l'apparecchio su una parete fredda (che confini con l'esterno) e sotto una finestra, senza però ostacolare od ostruire una zona di ventilazione.
- L'apparecchio deve essere utilizzato con il supporto a parete o la base/i piedi montati.
- L'apparecchio ha in dotazione una base di carica(F), che deve essere fissata alla parete.
- Assicurarsi che l'apparecchio sia ben fissato con viti nella sua posizione di lavoro e con una certa sicurezza. Per evitare danni all'apparecchio si consiglia di utilizzare esclusivamente i fori predisposti dal fabbricante.

MONTAGGIO DEL SUPPORTO A PARETE:

- L'apparecchio dispone di un supporto murale(F) sul quale può essere appoggiato.
- Rispettando le distanze sopra indicate, sistemare il supporto nella posizione desiderata e segnare sulla parete i punti da trapanare. (Fig.1).
- Trapanare ed introdurre i tasselli.
- Collocare il supporto facendo combaciare i suoi fori con quelli dei tasselli ed avvitare .
- Verificare che il supporto sia fissato in modo tale da poter sorreggere almeno il doppio del peso dell'apparecchio.
- Inserire l'apparecchio nel supporto.

MONTAGGIO DELLE RUOTE:

- Per montare le ruote, capovolgere l'apparecchio.
- Fissare le ruote al corpo dell'apparecchio con le viti (G) fornite con l'apparecchio stesso.
- Capovolgere nuovamente l'apparecchio e controllare il corretto funzionamento delle ruote.

MODALITÀ D'USO

PRIMA DELL'USO:

- Preparare l'apparecchio secondo la funzione che si desidera realizzare:

USO:

- Srotolare completamente il cavo prima di attaccare la spina.
- Collegare l'apparato alla rete elettrica.
- Avviare l'apparecchio azionando l' interruttore accensione/spegnimento (A).

- Avviare l'apparecchio azionando l'interruttore accensione/spegnimento (1).
- La prima volta che si utilizzi apparirà la seguente schermata LCD:

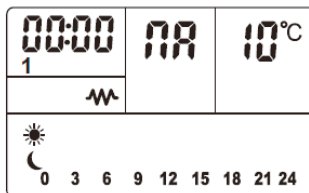

CONFIGURAZIONE DELLA DATA E DELL'ORA

- La data e l'ora si trovano nella parte superiore sinistra dello schermo LCD (I) e (II).
- Premere il pulsante (3) per regolare l'ora dell'apparecchio. Premere (4) o (5) per selezionare l'ora.
- Premere il pulsante (3) per regolare i minuti. Preme (4) o (5) per selezionare l'ora.
- Premere il pulsante (3) per regolare i giorni. Premere (4) o (5) per selezionare il giorno.

1	Lunedì
2	Martedì
3	Mercoledì
4	Giovedì
5	Venerdì
6	Sabato
7	Domenica

- Premere (3) per confermare e terminare la configurazione di data e ora.

SELEZIONE DEL PROGRAMMA

- Premere (2) per selezionare il programma.
- Premere (4) o (5) per selezionare il programma desiderato, dopodiché premere (2) per confermare.
 - Libero **NR**
 - Giornaliero **P1-P7**
 - Settimanale **S**
 - Sensore finestra **FD**

PROGRAMMA LIBERO:

- Assicurarsi che sullo schermo appare **NR**, ad

indicare che l'apparecchio è impostato sul programma libero.

SELEZIONE DELLA TEMPERATURA

- Scegliere la temperatura desiderata mediante i pulsanti(4) o (5) e attendere che l'indicatore smetta di lampeggiare.
- L'intervallo di temperatura può essere regolato fra 10 e 35°C.
- Quando la temperatura ambiente sia superiore a quella selezionata, l'apparecchio smetterà di riscaldare.
- L'indicatore  appare sullo schermo LCD quando l'apparecchio stia riscaldando.

SELEZIONARE TEMPORIZZATORE

- Per programmare un tempo di funzionamento, premere per 5 secondi il pulsante (3) finché appare sullo schermo l'icona dell'orologio (XII).
- Premere (4) o (5) per selezionare il tempo a intervalli di 30 minuti (massimo 24 ore).
- Per cancellare il tempo programmato, premere per 5 secondi il pulsante (3) finché scompare dallo schermo.



PROGRAMMA GIORNALIERO:

- Selezionare il programma desiderato (P1-P7), come spiegato al punto "Selezione del programma".
- Questi programmi sono predefiniti, ma si possono modificare in base alle necessità.
- Ci sono 3 modalità operative:

- Comfort:  e 

- Economico:  e 

- Anticongelante: , il contenuto del programma appare vuoto..

- Premere il pulsante (3) per 5 secondi, finché appare .
- Selezionare la temperatura nella modalità comfort con i pulsanti (4) e (5).
- Premere (3) per confermare la selezione e apparirà l'icona .
- Selezionare la temperatura desiderata della modalità economica utilizzando i tasti (4) e (5).
- Premere (3) per confermare la selezione.
- Premere (2) per 5 secondi, finché appare



PROG.

- La fascia oraria da programmare lampeggerà.
- Premere (3) per selezionare la modalità operativa desiderata e premere (4) o (5) per passare alla seguente o alla precedente fascia oraria.
- Ripetere l'operazione per configurare le 24 ore come si desidera.

PROGRAMMA SETTIMANALE:

- Consiste nella configurazione di ogni giorno della settimana con un programma diverso (P1-P7).
- Selezionare il programma settimanale .
- Per configurare il programma settimanale, premere il pulsante (2) per 5 secondi, finché lampeggia l'indicatore (III) e (II).
- Selezionare il programma desiderato (P1-P7) utilizzando i tasti (4) e (5) per la data che lampeggia.
- Ripetere l'operazione fino a completare la programmazione per tutti i giorni della settimana.
- Premere (3) al termine della programmazione settimanale.

SENSORE FINESTRA

- Premere il pulsante (2) per azionare lei impostazioni di programmazione. Premere (4) o (5) per selezionare la funzione del sensore finestra .
- Dopo averlo selezionato, premere (2) per confermare.
- Nella parte superiore destra lampeggerà OFF.
- Premere (4) o (5) per selezionare OFF o ON.
- Dopo averlo selezionato, premere (2) per confermare.
- Premere il pulsante (4) o (5) per selezionare la funzione del sensore finestra. .
- Quando è stato selezionato, premere il pulsante (2) per confermare.

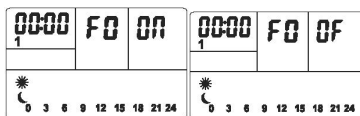

- Quando l'apparecchio rileva che la temperatura diminuisce di 2°C in 2 minuti, smette

automaticamente di emettere calore.

BLOCCO AUTOMATICO PANNELLO DI CONTROLLO

- Trascorso un minuto senza toccare nessun tasto, si bloccherà l'uso dei tasti stessi.
- Sullo schermo apparirà 
- Premere (4) e (5) contemporaneamente per sbloccare.

DISPLAY RETRO-ILLUMINATO

- L'apparecchio è dotato di un display LCD retroilluminato che ne facilita l'uso.
- Lo schermo si spegnerà se non si preme alcun pulsante in un minuto.
- Premere un tasto qualsiasi perché si illumini nuovamente.

UNA VOLTA CONCLUSO L'UTILIZZO DELL'APPARECCHIO:

- Spegnerne l'apparecchio premendo l'interruttore accensione/spegnimento(1).
- Spegnerne l'apparecchio premendo l'interruttore accensione/spegnimento (A).
- Scollegare l'apparecchio dalla rete.
- Pulire l'apparecchio.

PROTETTORE TERMICO DI SICUREZZA:

- L'apparecchio possiede un dispositivo termico di sicurezza che lo protegge da qualsiasi surriscaldamento.
- Se l'apparecchio si accende e spegne in modo alternato, senza che questo sia dovuto all'azione del termostato, verificare che non ci sia alcun ostacolo che impedisca o renda difficile la normale entrata o uscita dell'aria.
- Se l'apparecchio si sconnette da solo e non si riconnette, scollegarlo dalla presa e attendere circa 15 minuti prima di connetterlo di nuovo. Se ancora non funziona, rivolgersi ad un centro d'assistenza tecnica autorizzato.

PULIZIA

- Scollegare la spina dalla rete elettrica e aspettare che l'apparecchio si raffreddi prima di eseguirne la pulizia.
- Pulire il gruppo elettrico con un panno umido, quindi asciugarlo.
- Per la pulizia non impiegare solventi o prodotti a pH acido o basico come la candeggina, né prodotti abrasivi.
- Non immergere l'apparecchio in acqua o altri

liquidi, né lavarlo con acqua corrente.

- La mancata pulizia periodica dell'apparecchio può provocare il deterioramento delle superfici, compromettendone la durata operativa e la sicurezza.
- Nota: avviando l'apparecchio in funzione riscaldamento, dopo un lungo inutilizzo o avendolo utilizzato solo con la funzione ventilatore, è possibile all'inizio una leggera uscita di fumo, senza alcuna conseguenza, dovuta al fatto che si stanno bruciando polvere o altre particelle accumulate nella parte di riscaldamento. Questo fenomeno può essere evitato con la pulizia previa dell'interno dell'apparecchio, attraverso le sue fessure, utilizzando un aspirapolvere o un getto d'aria a pressione.

ANOMALIE E RIPARAZIONI

- In caso di guasto, rivolgersi ad un Centro d'Assistenza Tecnica autorizzato. Non tentare di smontare o di riparare l'apparecchio: può essere pericoloso.

PER I PRODOTTI DELL'UNIONE EUROPEA E/O NEL CASO IN CUI SIA PREVISTO DALLA LEGISLAZIONE DEL SUO PAESE DI ORIGINE:

PRODOTTO ECOLOGICO E RICICLABILE

- I materiali che costituiscono l'imballaggio di questo apparecchio sono compresi in un sistema di raccolta, classificazione e riciclaggio degli stessi. Per lo smaltimento, utilizzare gli appositi contenitori pubblici, adatti per ogni tipo di materiale.
- Il prodotto non contiene concentrazioni di sostanze considerate dannose per l'ambiente.



Questo simbolo indica che, per smaltire il prodotto al termine della sua durata utile, occorre depositarlo presso un ente di smaltimento autorizzato alla raccolta differenziata di rifiuti di apparecchiature elettriche ed elettroniche (RAEE).

Questo apparecchio rispetta la Direttiva 2014/35/UE di Bassa Tensione, la Direttiva 2014/30/UE di Compatibilità Elettromagnetica, la Direttiva 2011/65/UE sui limiti d'impiego di determinate sostanze pericolose negli apparecchi elettrici ed elettronici e la Direttiva 2009/125/CE riguardante l'Ecodesign dei prodotti che consumano energia.

MALBORK 600 / MALBORK 900 / MALBORK 1200 / MALBORK 1500 / MALBORK 2000	
Potere calorifico	
Potere calorifico nominale P_{nom}	2,0 kW
Potere calorifico minimo (indicativo) P_{min}	N/A
Potere calorifico massimo continuo $P_{max,c}$	N/A
Consumo supplementare di elettricit�	
Per il potere calorifico nominale i_{max}	N/A
Per il potere calorifico minimo i_{min}	N/A
In modalit� di attesa i_{SB}	0,87 kW
“Tipo di potenza termica, solo per gli apparecchi per il riscaldamento d’ambiente locale elettrici ad accumulo	
Controllo manuale del carico termico, con termostato integrato	No
Controllo manuale del carico termico con riscontro della temperatura ambiente e/o esterna	No
Controllo elettronico del carico termico con riscontro della temperatura ambiente e/o esterna	No
Potenza termica assistita da ventilatore	No
Tipo di controllo del potere calorifico / della temperatura interna	
Potere calorifico di un solo livello, senza controllo della temperatura interna	No
Due o pi� livelli manuali, senza controllo della temperatura interna	No
Con controllo della temperatura interna mediante termostato meccanico	No
Con controllo elettronico della temperatura interna	No
Controllo elettronico della temperatura interna e timer giornaliero	S�
Controllo elettronico della temperatura interna e timer settimanale	No
Altre opzioni di controllo	
Controllo della temperatura interna con rilevamento di presenza	No
Controllo temperatura interna con rilevamento di finestre aperte	No
Con opzione di controllo a distanza	No
Con controllo di avvio adattabile	No
Con limitazione del tempo di funzionamento	S�
Con sensore di lampada a luce nera	No
Informazioni di contatto	"ELECTRODOM�STICOS TAURUS, S.L. Avda. Barcelona S/N 25790 Oliana, Lleida, Spain"

Português

Emissor Térmico

Malbork 600

Malbork 900

Malbork 1200

Malbork 1500

Malbork 2000

Caro cliente:

Obrigado por ter adquirido um produto da marca-TAURUS ALPATEC.

A sua tecnologia, design e funcionalidade, aliados às mais rigorosas normas de qualidade, garantir-lhe-ão uma total satisfação durante muito tempo.

Leia atentamente este manual de instruções antes de ligar o aparelho e guarde-o para consultas futuras. A não observância e cumprimento destas instruções pode resultar em acidente.

CONSELHOS E ADVERTÊNCIAS DE SEGURANÇA

- PRECAUÇÕES: Algumas partes deste produto podem aquecer bastante e causar queimaduras. Deve prestar-se particular atenção quando crianças e pessoas de risco estiverem presentes.

- O aparelho não deve ser colocado por baixo de uma tomada de corrente elétrica.
- Mantenha as crianças com menos de 3 anos de idade afastadas do aparelho, exceto se estiverem sob supervisão contínua.
- As crianças dos 3 aos 8 anos só devem ligar/desligar o aparelho quando este tiver sido colocado ou instalado na po-

sição de funcionamento normal prevista e desde que estejam sob supervisão ou tenham recebido instruções relativas à utilização segura do aparelho e entenderem os riscos que este comporta.

- Este aparelho pode ser utilizado por pessoas não familiarizadas com a sua utilização, pessoas incapacitadas ou crianças a partir dos 8 anos, desde que o façam sob supervisão ou tenham recebido formação sobre a utilização segura do aparelho e compreendam os perigos que este acarreta.
- A limpeza e a manutenção não devem ser realizadas por crianças sem vigilância.
- As crianças entre os 3 anos e os 8 anos não devem ligar, regular e limpar o aparelho ou realizar operações de manutenção.
- Este aparelho não é um brinquedo. As crianças devem ser vigiadas para garantir que não brincam com o aparelho.
- Se a ligação à corrente estiver danificada, deverá ser substituída. Leve o aparelho a um Serviço de Assistência Técnica autorizado. A fim de evitar o perigo, não tente desmontá-lo ou repará-lo sozinho.
- Este aparelho foi concebido ex-

clusivamente para uso doméstico, não para uso profissional ou industrial.

-  Este símbolo significa que o produto não deve ser tapado.

- **ADVERTÊNCIA:** Para evitar o sobreaquecimento, não cubra o aparelho.

- Antes de ligar o aparelho à corrente, verifique se a tensão indicada na placa de características corresponde à tensão da rede.
- Ligue o aparelho a uma tomada de corrente com ligação à terra e que suporte 16 amperes.
- A ficha do aparelho deve coincidir com a tomada de corrente elétrica. Nunca modifique a ficha. Não use adaptadores de ficha.
- Utilize o aparelho numa zona bem ventilada.
- Deverá haver uma ventilação adequada da divisão, se na mesma divisão onde o aparelho estiver instalado forem utilizados simultaneamente outros aparelhos a gás ou com outro tipo de combustível.
- Não coloque o aparelho num local onde possa ficar exposto à luz solar directa.
- O aparelho só deve ser utilizado com o suporte fornecido.
- Coloque o aparelho sobre uma superfície plana e estável, apta a suportar temperaturas elevadas, longe de outras fontes de calor e de possíveis salpicos de água.
- Não coloque o aparelho próximo de materiais combustíveis como materiais têxteis, cartão, papel, etc.
- Não coloque materiais combustíveis nas proximidades do aparelho.
- Evite que a entrada e a saída de ar fiquem total ou parcialmente tapadas por móveis, cortinas, roupas, etc., devido ao risco de incêndio.
- Não utilize o aparelho associado a um programador, temporizador ou outro dispositivo que o ligue automaticamente.
- Não utilize o aparelho se tiver o cabo elétrico ou a ficha danificados.
- Se algum dos revestimentos do aparelho se partir, desligue imediatamente o aparelho da corrente para evitar a possibilidade de sofrer um choque elétrico.

- **ADVERTÊNCIA:** Não molhe o aparelho.
- **ADVERTÊNCIA:** Não utilize o aparelho perto de água.
- Não utilize o aparelho com as mãos ou com os pés húmidos, nem com os pés descalços.
- Não force o cabo elétrico. Nunca utilize o cabo de alimentação para levantar, transportar ou desligar o aparelho da corrente.
- Não enrole o cabo no aparelho.
- Não deixe que o cabo elétrico fique preso ou dobrado.
- Evite que o cabo entre em contacto com as superfícies quentes do aparelho.
- Verifique o estado do cabo de elétrico. Os cabos danificados ou entrelaçados aumentam o risco de choque elétrico.
- Este aparelho não deve ser utilizado no exterior.
- O cabo de alimentação deve ser examinado regularmente quanto a danos e, se estiver danificado, o aparelho não deve ser utilizado.
- Como proteção adicional na instalação elétrica que alimenta o aparelho, é recomendável dispor de um dispositivo de corrente diferencial que não exceda os 30mA. Consulte um técnico qualificado.
- Não utilize nem guarde o aparelho ao ar livre.
- Não exponha o aparelho à chuva ou a condições de humidade. A água que entrar no aparelho aumentará o risco de choque elétrico.
- Não toque na ficha de ligação com as mãos molhadas.
- As pessoas insensíveis ao calor não devem utilizar o aparelho (já que este tem superfícies aquecidas).
- Não toque nas partes quentes do aparelho, uma vez que podem provocar queimaduras graves.
- A temperatura das superfícies acessíveis pode aumentar quando o aparelho está em funcionamento.

UTILIZAÇÃO E CUIDADOS:

- Antes de cada utilização, desenrole completamente o cabo de alimentação do aparelho.
- Não utilize o aparelho se o dispositivo de ligar/desligar não funcionar.
- Não utilize o aparelho inclinado ou invertido.
- Não vire o aparelho ao contrário enquanto estiver a ser utilizado ou ligado à rede elétrica.
- Se utilizar o aparelho na casa de banho ou num sítio semelhante, desligue-o da rede elétrica quando não estiver a ser utilizado, ainda que seja por pouco tempo, pois a proximidade da

água representa um risco, mesmo com o aparelho desligado.

- Desligue o aparelho da corrente quando não estiver a ser utilizado e antes de iniciar qualquer operação de limpeza.
- Guarde o aparelho fora do alcance das crianças e de pessoas com capacidades físicas, sensoriais ou mentais reduzidas, ou com falta de experiência e conhecimento.
- Não guarde o aparelho na vertical.
- Não guarde o aparelho se ainda estiver quente.
- Mantenha e guarde o aparelho num local seco, sem pó e afastado da luz solar.
- Nunca deixe o aparelho sem vigilância.
- Nunca deixe o aparelho ligado sem vigilância. Além disso, poupará energia e prolongará a vida do aparelho.
- Não utilize o aparelho para secar peças de vestuário.

SERVIÇO:

- Certifique-se de que o serviço de manutenção do aparelho é realizado por pessoal especializado e que, caso o aparelho necessite de consumíveis/peças de substituição, estas sejam originais.
- ADVERTÊNCIA: Existe risco de incêndio caso a limpeza do aparelho não seja realizada conforme estas instruções.
- Qualquer utilização inadequada ou em desacordo com as instruções de utilização pode ser perigosa e anula a garantia e a responsabilidade do fabricante.

DESCRIÇÃO

- A Botão de ligar/desligar
- B Painel de controlo
- C Ecrã LCD
- D Saída de calor
- E Rodas
- F Suporte de parede
- G Parafusos

ÍCONES DO PAINEL DE CONTROLO

1. Botão de ligar/desligar
2. Botão de programação
3. Botão de modo
4. Botão +
5. Botão -

ÍCONES DE FUNÇÃO DO ECRÃ LCD

- I. Relógio
- II. Data
- III. Nome do programa

- IV. Temperatura alvo
- V. Modo de conforto
- VI. Modo económico
- VII. Anticongelação
- VIII. Stand by
- IX. Bloqueio do teclado
- X. Aquecimento
- XI. Programa selecionado
- XII. Temporizador
- XIII. Conteúdo do programa
- XIV. Faixa horária

Caso o seu modelo do aparelho não disponha dos acessórios descritos anteriormente, pode adquiri-los separadamente nos Serviços de Assistência Técnica.

INSTALAÇÃO

- Retire todo material de embalagem do interior do aparelho.
- Assegure-se de que o aparelho está bem nivelado em relação ao solo.
- No caso da montagem na parede se realizar na casa de banho, coloque-o de maneira que que tomada da corrente elétrica, o cabo de alimentação, os botões e outros dispositivos de controlo fiquem fora do alcance de quem estiver a tomar banho ou no lavatório.
- Não coloque o aparelho próximo de materiais combustíveis como materiais têxteis, cartão, papel, etc.
- Coloque o aparelho a uma distância mínima de 50 cm de qualquer material combustível, como cortinas, móveis, etc.
- Evite que a entrada e a saída de ar fiquem total ou parcialmente tapadas por móveis, cortinas, roupas, etc., devido ao risco de incêndio.
- O aparelho necessita de ventilação adequada para funcionar corretamente. Deixe um espaço de 30 cm de distância entre as paredes, ou outros obstáculos, e de 10 cm acima do solo.
- Não cubra nem obstrua nenhuma das aberturas do aparelho.
- A ficha deve estar situada num local de fácil acesso para se poder desligá-la em caso de emergência.
- Para uma maior eficiência, o aparelho deve ser colocado num local onde a temperatura ambiente se encontre entre os 12 e 32 °C.
- Para uma maior eficiência e, na medida do possível, instale o aparelho numa parede fria (limite com o exterior) e debaixo de uma janela. Mas nunca interferindo ou obstruindo uma zona de ventilação.

- O aparelho deve funcionar acoplado ao suporte de parede ou com a base/pés da base montados.
- O aparelho dispõe de um suporte de parede (F), o qual deve ser fixado à parede.
- Verifique se o aparelho está bem fixado com os parafusos na sua posição de funcionamento e de forma segura. De forma a evitar danos no aparelho, recomenda-se utilizar apenas os orifícios previstos pelo fabricante.

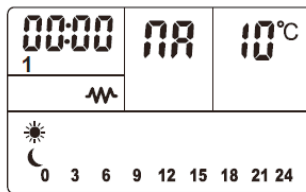

MONTAGEM DO SUPORTE DE PAREDE

- O aparelho possui um suporte de parede (F) no qual se pode apoiar o produto.
- Tendo em conta as distâncias de separação do aparelho indicadas anteriormente, posicione o suporte de parede na posição desejada e marque na parede os pontos a perfurar. (Fig.1).
- Faça os furos nas marcas e introduza as buchas.
- Coloque o suporte fazendo coincidir os seus orifícios com os das buchas e aparafusar .
- Assegure-se de que o suporte é capaz de aguentar, pelo menos, o dobro do peso do aparelho.
- Encaixe o aparelho no seu suporte de parede.

MONTAGEM DAS RODAS:

- Para montar as rodas, coloque o aparelho com a abertura para baixo.
- Fixe as rodas ao corpo do aparelho com os parafusos (G) fornecidos juntamente com o aparelho.
- Volte a virar o aparelho e verifique se as rodas funcionam bem.

MODO DE UTILIZAÇÃO

NOTAS PARA ANTES DA UTILIZAÇÃO:

- Prepare o aparelho consoante a função pretendida:

UTILIZAÇÃO:

- Desenrole completamente o cabo antes de o ligar à tomada.
- Ligue o aparelho à corrente elétrica.
- Coloque o aparelho em funcionamento, acionando o botão de ligar/desligar.
- Coloque o aparelho em funcionamento, acionando o botão de ligar/desligar (1)
- Na primeira utilização, aparece o seguinte no visor LCD:

CONFIGURAÇÃO DA DATA E HORA

- A data e a hora encontram-se na parte superior esquerda do ecrã LCD (I) y (II).
- Prima o botão (3) para ajustar a hora. Prima o botão (4) ou (5) para selecionar a hora.
- Prima o botão (3) para ajustar os minutos. Prima o botão (4) ou (5) para selecionar a hora.
- Prima o botão (3) para ajustar a hora. Prima o botão (4) ou (5) para selecionar o dia.

1	segunda-feira
2	terça-feira
3	quarta-feira
4	quinta-feira
5	sexta-feira
6	sábado
7	domingo

- Prima (3) para confirmar e terminar a configuração da data e hora.

SELEÇÃO DO PROGRAMA

- Prima (2) para selecionar o programa.
- Prima (4) ou (5) para selecionar o modo de execução desejado, uma vez selecionado prima (2) para confirmar.
 - Livre **RR**
 - Diário **P 1 - P 7**
 - Semanal **S**
 - Sensor de janela **FD**

PROGRAMA LIVRE:

- Certifique-se de que no ecrã aparece **RR**, o que significa que o aparelho está no programa livre.
- Seleção da temperatura
- Selecione a temperatura desejada através dos botões(4) o (5) e espere até que o indicador deixe de piscar.

- O intervalo de temperaturas pode ser ajustado entre 10-35°C.
- Quando a temperatura ambiente for superior à temperatura selecionada, o aparelho para de aquecer.
- O indicador  aparece no visor LCD enquanto o aparelho está a aquecer.

SELEÇÃO DO TEMPORIZADOR

- Para programar um tempo de funcionamento, prima durante 5 segundos o botão (3) até que apareça no ecrã o ícone do relógio (XII).
- Prima (4) ou (5) para selecionar o tempo em intervalos de 30 minutos (máximo 24 horas).
- Para cancelar o tempo programado, manter premido o botão (3) durante 5 segundos até que desapareça do ecrã.



PROGRAMA DIÁRIO:

- Selecione o programa desejado (P1-P7) como se explica na secção “Seleção do programa”.
- Estes programas estão predefinidos, mas podem ser alterados conforme o desejado.
- Existem 3 modos de funcionamento:

- Conforto:  e 

- Económico:  e 



- Anticongelamento: , o conteúdo do programa aparece vazio.

- Prima o botão (3) durante 5 segundos até que apareça .
- Selecione a temperatura do modo de conforto através dos botões (4) e (5).
- Prima (3) para confirmar a seleção e aparecerá o ícone .
- Selecione a temperatura pretendida para o modo económico através dos botões (4) e (5).
- Prima (3) para confirmar a seleção.
- Prima o botão (2) durante 5 segundos até que apareça PROG.
- A faixa horária a programar fica a piscar.
- Prima (3) para selecionar o modo de funcionamento desejado e prima (4) ou (5) para prosseguir para a faixa horária seguinte ou anterior.
- Repita a operação até configurar as 24 horas da forma desejada.

PROGRAMA SEMANAL

- Consiste em configurar cada dia da semana com um programa distinto (P1-P7).
- Seleção do programa semanal .
- Para configurar o programa semanal, prima o botão (2) durante 5 segundos até fiquem as piscar que os indicadores (III) e (II).
- Selecione o programa desejado (P1-P7) utilizando o botão(4) e (5) para a data que está a piscar.
- Repita a operação até completar a programação para todos os dias da semana.
- Uma vez terminada a programação semanal, prima (3) .

SENSOR DE JANELA

- Prima o botão (2) para ajustar a programação. Prima (4) ou (5) para selecionar a função de sensor de janela .
- Uma vez selecionado, prima (2) para confirmar.
- Em seguida, irá aparecer a piscar OF na parte superior direita
- Prima (4) ou (5) para selecionar OF ou ON.
- Uma vez selecionado, prima (2) para confirmar.
- Prima o botão (4) ou (5) para selecionar a função de sensor de janela .
- Após selecionar, prima o botão (2) para confirmar.

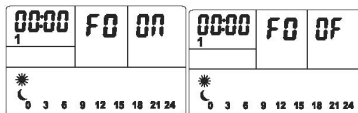

- Quando o aparato deteta que a temperatura diminui 2°C em 2 minutos, deixa automaticamente de emitir calor.

BLOQUEIO AUTOMÁTICO DO PAINEL DE CONTROLO

- Se não tocar em nenhum botão, ao fim de um minuto é ativado o bloqueio automático dos botões.
- Irá aparecer no visor 
- Prima (4) e (5) um de cada vez para desbloquear.

ECRÃ RETROILUMINADO

- O aparelho dispõe de um ecrã LCD retroiluminado para simplificar o seu uso.

- O ecrã apaga-se ao fim de um minuto se não for premido nenhum botão.
- Prima qualquer botão para que volte a acender.

UMA VEZ CONCLUÍDA A UTILIZAÇÃO DO APARELHO:

- Pare o aparelho, acionando o botão de ligar/desligar(1).
- Pare o aparelho, acionando o botão de ligar/desligar(A).
- Desligue o aparelho da corrente elétrica.
- Limpe o aparelho.

PROTECTOR TÉRMICO DE SEGURANÇA:

- O aparelho dispõe de um dispositivo térmico de segurança que o protege de qualquer sobreaquecimento.
- Quando o aparelho se ligar e desligar alternadamente, não se devendo isto à ação do termóstato de ambiente, verifique se não existe nenhum obstáculo que esteja a impedir ou dificultar a entrada ou saída normal do ar.
- Se o aparelho se desligar sozinho e não se voltar a ligar, desligue-o da corrente e aguarde 15 minutos antes de o ligar novamente. Se continuar sem funcionar, dirija-se a um dos Serviços de Assistência Técnica autorizados.

LIMPEZA

- Desligue o aparelho da corrente e deixe-o arrefecer antes de iniciar qualquer operação de limpeza.
- Limpe o aparelho com um pano húmido com algumas gotas de detergente e seque-o de seguida.
- Não utilize solventes, produtos com um fator pH ácido ou básico como a lixívia, nem produtos abrasivos para a limpeza do aparelho.
- Nunca mergulhe o aparelho dentro de água ou em qualquer outro líquido, nem o coloque debaixo da torneira.
- Se o aparelho não for mantido limpo, a sua superfície pode degradar-se e afetar de forma irreversível a duração da vida do aparelho e conduzir a uma situação de perigo.
- Nota: Se colocar o aparelho em funcionamento na função de aquecimento, após este estar muito tempo parado ou a funcionar só com a função de ventilação, é possível que inicialmente se liberte um ligeiro fumo, sem quaisquer consequências, devido a estar a queimar o pó e outras partículas acumuladas no elemento de aquecimento. É possível evitar este fenómeno

se limpar previamente o seu interior, através das ranhuras do aparelho, com a ajuda de um aspirador ou com um jato de ar a pressão.

ANOMALIAS E REPARAÇÃO

- Em caso de avaria leve o aparelho a um Serviço de Assistência Técnica autorizado. Não tente desmontar ou reparar o aparelho, já que tal poderá acarretar perigos.

PARA AS VERSÕES EU DO PRODUTO E/OU CASO APLICÁVEL NO SEU PAÍS:

ECOLOGIA E RECICLAGEM E DO PRODUTO

- Os materiais que constituem a embalagem deste aparelho estão integrados num sistema de recolha, classificação e reciclagem. Se desejar eliminá-los, utilize os contentores de reciclagem colocados à disposição para cada tipo de material.
- O produto está isento de concentrações de substâncias que possam ser consideradas nocivas para o ambiente.



Este símbolo significa que se desejar desfazer-se do produto depois de terminada a sua vida útil, deve entregá-lo através dos meios adequados ao cuidado de um gestor de resíduos autorizado para a recolha seletiva de Resíduos de Equipamentos Elétricos e Eletrónicos (REEE).

Este aparelho cumpre a Diretiva 2014/35/EC de Baixa Tensão, a Diretiva 2014/30/EC de Compatibilidade Eletromagnética, a Diretiva 2011/65/UE sobre restrições à utilização de determinadas substâncias perigosas em aparelhos elétricos e eletrónicos e a Diretiva 2009/125/CE sobre os requisitos de design ecológico aplicável aos produtos relacionados com a energia.

MALBORK 600 / MALBORK 900 / MALBORK 1200 / MALBORK 1500 / MALBORK 2000	
Potência calorífica	
Potência calorífica nominal P_{nom}	2,0 kW
Potência calorífica mínima (indicativa) P_{min}	N/A
Potência calorífica máxima continuada $P_{max,c}$	N/A
Consumo auxiliar de energia elétrica	
A potência calorífica nominal $e _{max}$	N/A
A potência calorífica mínima $e _{min}$	N/A
No modo de espera $e _{SB}$	0,87 kW
Tipo de potência calorífica, apenas para os aquecedores de ambiente local elétricos de acumulação	
Comando manual da carga térmica, com termóstato integrado	Não
Comando manual da carga térmica, com retroação da temperatura interior e/ou exterior	Não
Comando eletrónico da carga térmica, com retroação da temperatura interior e/ou exterior	Não
Potência calorífica com ventilador	Não
Tipo de controlo da potência calorífica/da temperatura interior	
Potência calorífica de um só nível, sem controlo da temperatura interior	Não
Dois ou mais níveis manuais, sem controlo da temperatura interior	Não
Com controlo da temperatura interior mediante um termóstato mecânico	Não
Com controlo eletrónico da temperatura interior	Não
Controlo eletrónico da temperatura interior e temporizador diário	Sim
Controlo eletrónico da temperatura interior e temporizador semanal	Não
Outras opções de controlo	
Controlo da temperatura interior com deteção de presença	Não
Controlo da temperatura interior com deteção de janelas abertas	Não
Com opção de controlo remoto	Não
Com controlo de ligação adaptável	Não
Com limitação do tempo de funcionamento	Sim
Com sensor de lâmpada negra	Não
Dados de contacto	"ELECTRODOMÉSTICOS TAURUS, S.L. Avda. Barcelona S/N 25790 Oliana, Lleida, Spain"

Nederlands

Straalverwarming

Malbork 600

Malbork 900

Malbork 1200

Malbork 1500

Malbork 2000

Geachte klant:

We danken u voor de aankoop van een product van het merk TAURUS ALPATEC

De technologie, het ontwerp en de functionaliteit van dit product, dat voldoet aan de meest strikte kwaliteitseisen, staan garant voor langdurige tevredenheid.

Neem deze gebruiksaanwijzing aandachtig door voordat u het apparaat in gebruik neemt en bewaar haar voor toekomstig gebruik. Het niet opvolgen en naleven van deze instructies kan een ongeluk tot gevolg hebben.

VEILIGHEIDSADVIEZEN EN WAARSCHUWINGEN

- LET OP: Een aantal delen van dit apparaat kunnen erg warm worden en brandwonden veroorzaken. Voorzichtigheid is met name geboden wanneer kinderen of kwetsbare personen aanwezig zijn.

- Het apparaat mag niet onder een stopcontact geplaatst worden.

- Kinderen jonger dan 3 jaar moeten buiten het bereik van het apparaat gehouden worden, tenzij ze onder continu toezicht staan.

- Kinderen van 3 tot en met 7 jaar mogen het apparaat enkel aan- en uitzetten indien het op de standaard manier geplaatst

of geïnstalleerd is. Deze kinderen moeten altijd onder toezicht staan of aanwijzingen ontvangen hebben over het veilige gebruik van het apparaat en de risico's begrijpen die het apparaat met zich meebrengt.

- Dit toestel mag, onder toezicht, door personen met lichamelijke, zintuiglijke of geestelijke beperkingen, of met een gebrek aan ervaring en kennis, of kinderen vanaf 8 jaar gebruikt worden, mits zij voldoende informatie ontvangen hebben om het toestel op een veilige manier te kunnen gebruiken en de gevaren kennen.

- Door de gebruiker te verrichten reiniging en onderhoud mag in geen geval door kinderen uitgevoerd worden als zij daarbij niet onder toezicht staan.

- Kinderen tussen 3 en 8 jaar mogen het apparaat niet aansluiten op het lichtnet, afstellen of schoonmaken, of onderhoudstaken aan het apparaat uitvoeren.

- Dit apparaat is geen speelgoed. Houd toezicht op kinderen om er zeker van te zijn dat ze niet met het apparaat spelen.

- Als het netsnoer beschadigd is, moet het worden vervangen. Breng het apparaat naar een erkende technische service.

Probeer het apparaat niet zelf te demonteren of repareren om risico's te vermijden.

- Dit apparaat is alleen bedoeld voor huishoudelijk gebruik, niet voor professioneel of industrieel gebruik.



Dit symbool geeft aan dat het toestel niet afgedekt mag worden.

- **WAARSCHUWING** Bedek het apparaat niet om oververhitting te voorkomen.
- Controleer dat de spanningsgegevens op het typeplaatje overeenkomen met die van het stroomnet alvorens het apparaat erop aan te sluiten.
- Sluit het apparaat aan op een stopcontact dat minimaal 16 Ampère kan leveren.
- De stekker van het apparaat moet geschikt zijn voor het stopcontact. Wijzig de stekker niet. Gebruik geen adapters.
- Gebruik het apparaat in een goed geventileerde ruimte.
- De ruimte moet over voldoende ventilatie beschikken, wanneer er in de ruimte waar het apparaat staat nog andere apparaten die op gas of een andere brandstof werken gebruikt kunnen worden.
- Stel het apparaat niet bloot aan direct zonlicht.
- Gebruik het apparaat uitsluitend met het bijgeleverde onderstel.
- Plaats het toestel op een horizontaal, vlak en stabiel oppervlak dat bestand is tegen hoge temperaturen, ver verwijderd van andere warmtebronnen en eventueel spattend water.
- Plaats het apparaat ver van brandbare materialen zoals textiel, karton en papier.
- Houd brandbare stoffen uit de buurt van het toestel.
- Verzeker u ervan dat de luchttoevoer en –uitvoer niet geheel of gedeeltelijk belemmerd worden door meubels, gordijnen, kleren, etc., hierdoor kan immers brandgevaar ontstaan.
- Sluit het apparaat nooit aan op een programmeur, timer of een ander mechanisme dat het

apparaat automatisch inschakelt.

- Gebruik het apparaat niet wanneer de voedingskabel of de stekker beschadigd is.
- Als een deel van de behuizing beschadigd wordt moet u de stekker van het apparaat onmiddellijk uit het stopcontact trekken om een elektrische schok te voorkomen.
- **WAARSCHUWING** Houd het apparaat droog.
- **WAARSCHUWING** Gebruik het apparaat niet in de buurt van water.
- Gebruik het apparaat niet met vochtige handen of voeten, noch blootsvoets.
- Forceer het stroomsnoer niet. Gebruik het snoer nooit om het apparaat op te tillen, te transporteren of om de stekker uit het stopcontact te trekken.
- Wikkel het stroomsnoer niet om het apparaat.
- Zorg ervoor dat het stroomsnoer niet bekneld of geknikt wordt.
- Zorg ervoor dat het stroomsnoer niet in contact komt met de hete oppervlakken van het apparaat.
- Controleer de staat van de elektriciteitskabel. Beschadigde kabels of kabels die in de war zijn vergroten het risico van elektrische schokken.
- Dit apparaat is niet geschikt voor gebruik buitenshuis.
- Controleer regelmatig dat het snoer niet beschadigd is. Gebruik het apparaat niet als het snoer beschadigd is.
- Het wordt aanbevolen een differentiële schakelaar te installeren met een maximale gevoeligheid van 30mA, als extra beveiliging van de elektrische voeding. Vraag een bevoegde elektricien om advies.
- Bewaar of gebruik het toestel niet buitenshuis.
- Stel het apparaat niet aan regen of vochtigheid bloot. Water dat in het apparaat komt vergroot het risico van een elektrische schok.
- Raak de stekker niet met natte handen aan.
- Personen die ongevoelig zijn voor warmte moeten het apparaat niet gebruiken (aangezien het apparaat oppervlakken heeft die heet worden).
- Raak de verhitte delen van het toestel niet aan, aangezien daardoor ernstige brandwonden kunnen ontstaan.
- De temperatuur van de toegankelijke oppervlakken kan hoog zijn als het apparaat in werking is.

GEbruik EN ONDERHOUD:

- Rol voor gebruik het netsnoer van het apparaat

volledig af.

- Gebruik het apparaat niet als de aan/uit knop niet werkt.
- Gebruik het apparaat niet wanneer het scheef staat en houd het niet ondersteboven.
- Keer het apparaat niet om terwijl het in gebruik is of aangesloten is op het lichtnet.
- Als u het apparaat gebruikt in de badkamer of vergelijkbare ruimte, trek de stekker uit het stopcontact als u het apparaat niet gebruikt, ook al is het maar voor een korte periode, aangezien de nabijheid van water een risico vormt, zelfs wanneer het apparaat uitgeschakeld is.
- Trek de stekker uit het stopcontact wanneer het apparaat niet in gebruik is en alvorens het te reinigen.
- Houd dit apparaat buiten bereik van kinderen en/of personen met lichamelijke, zintuiglijke of geestelijke beperkingen, of met een gebrek aan ervaring en kennis.
- Berg dit toestel niet verticaal op.
- Berg het apparaat niet op als het nog warm is.
- Het apparaat op een droge en donkere plaats opbergen en bewaren.
- Laat het apparaat nooit onbewaakt tijdens gebruik.
- Laat het apparaat nooit zonder toezicht aan staan. U bespaart hierdoor energie en verlengt tevens de levensduur van het apparaat.
- Gebruik het apparaat niet om kledingstukken te drogen.

REPARATIES:

- Verzeker u ervan dat het onderhoud van het apparaat door een deskundige wordt uitgevoerd en dat de eventuele te vervangen onderdelen origineel zijn.
- **WAARSCHUWING** Er bestaat brandgevaar als het apparaat niet volgens deze instructies wordt gereinigd.
- Onjuist gebruik of een gebruik dat niet overeenstemt met de gebruiksaanwijzing kan gevaar inhouden en doet de garantie en de aansprakelijkheid van de fabrikant teniet.

BESCHRIJVING

- A Aan-/uitschakelaar
- B Bedieningspaneel
- C LED-scherm
- D Warmte-uitvoer
- E Wielen
- F Muursteen
- G Schroeven

PICTOGRAMMEN VAN HET BEDIENINGSPANEEL

1. Aan/uit knop
2. Programmeertoets
3. Functietoets
4. Knop +
5. Knop -

FUNCTIONELE PICTOGRAMMEN VAN HET LCD SCHERM

- I. Timer
- II. Datum
- III. Programmanaam
- IV. Doeltemperatuur
- V. Comfort stand
- VI. Zuinige stand
- VII. Antivries
- VIII. Stand by
- IX. Blokkering van het toetsenbord
- X. Verwarming
- XI. Geselecteerd programma
- XII. Timer
- XIII. Beschrijving programma
- XIV. Tijdsperiode

Mocht het model van uw apparaat niet beschik-
ken over de hiervoor beschreven hulpstukken
dan kunt u deze ook apart verkrijgen bij de Tech-
nische Hulpdienst.

INSTALLATIE

- Controleer dat al het verpakkingsmateriaal binnenin het apparaat verwijderd is.
- Controleer dat het apparaat goed genivelleerd is met de vloer.
- Wanneer het apparaat aan de muur van een badkamer bevestigd wordt, moet het zodanig geplaatst worden dat het stopcontact, de voedingskabel, de knoppen of andere bedieningsor-
ganen zich niet binnen het bereik bevinden van een persoon die zich in het bad, de douche, of bij de wastafel bevindt.
- Plaats het apparaat ver van brandbare materia-
len zoals textiel, karton en papier.
- Plaats het toestel op minstens 50cm van bran-
dbare materialen zoals gordijnen, meubels...
- Verzeker u ervan dat de luchttoevoer en –
uitvoer niet geheel of gedeeltelijk belemmerd
worden door meubels, gordijnen, kleren, enz.,
want hierdoor kan brandgevaar ontstaan.
- Het apparaat vereist afdoende ventilatie om
goed te kunnen werken. Bewaar een afstand
van 30 cm tot muren of andere obstakels en 10
cm tot de vloer.
- Bedek of verstop geen enkele opening van het
apparaat.

- De stekker moet gemakkelijk bereikbaar zijn om het apparaat in geval van nood snel te kunnen loskoppelen.
- Het apparaat is het efficiëntst wanneer het gebruikt wordt in een ruimte met een omgevings-temperatuur tussen 12 en 32°C.
- Voor een optimale efficiëntie moet men het apparaat installeren op een koude muur (een buitenwand) en onder een raam. De voor ventilatie bestemde ruimte moet altijd vrij gehouden en niet geblokkeerd worden.
- Het apparaat enkel in werking stellen als de muursteun of de basis/poten goed vastgeklikt zijn.
- Het apparaat beschikt over een muursteun (F), die aan de muur bevestigd moet worden.
- Controleer dat het apparaat bevestigd is met de schroeven en veilig vastzit. Gebruik hierbij alleen de gaatjes die door de fabrikant zijn aangebracht om schade aan het apparaat te voorkomen.

MONTAGE VAN DE MUURSTEUN:

- Het apparaat beschikt over een muursteun (F). Het apparaat beschikt over een muursteun .
- Plaats de muursteun op de gewenste positie en markeer de boorgaten, rekening houdend met de eerder genoemde afstanden tot voorwerpen in de omgeving. (Fig.1).
- De aangeduide gaten boren en de pluggen erin steken.
- De steun plaatsen door de gaten met de pluggen te laten overeenkomen en vastschroeven (Fig.1).
- Zich ervan verzekeren dat de steun zodanig is vastgeankerd dat het ten minste het dubbele van het gewicht van het apparaat kan dragen.
- Plaats het apparaat in de muursteun.

MONTAGE VAN DE WIELEN:

- Plaats het apparaat ondersteboven om de wielen te monteren.
- Bevestig de wielen op het lichaam van het apparaat met behulp van de schroeven (G) die bij het apparaat geleverd zijn.
- Zet het apparaat weer rechtop en controleer dat de wielen goed werken.

GEBRUIKSAANWIJZING

OPMERKINGEN VOORAFGAAND AAN HET GEBRUIK:

- Breng het apparaat in gereedheid in overeenstemming met de gewenste functie:

GEBRUIK:

- Rol het snoer helemaal af alvorens de stekker in het stopcontact te steken.
- Steek de stekker in het stopcontact.
- Zet het apparaat aan met de aan-/uitschakelaar (A)
- Zet het apparaat aan met de aan-/uitknop (1).
- Bij het eerste gebruik verschijnt het volgende op het LCD scherm:

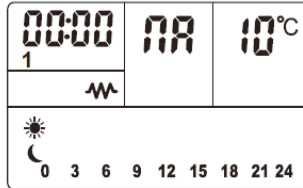

INSTELLING VAN DE DATUM EN DE TIJD

- De datum en de tijd worden linksboven op het LCD scherm (I) en (II) weergegeven.
- Druk op (3) om de tijd in te stellen. Druk op (4) of (5) om de uren te verhogen of verlagen.
- Druk op de knop (3) om de minuten in te stellen. Druk op (4) of (5) om de uren te verhogen of verlagen.
- Druk op de knop (3) om de dag in te stellen. Druk op (4) of (5) om de dag te selecteren.

1	Maandag
2	Dinsdag
3	Woensdag
4	Donderdag
5	Vrijdag
6	Zaterdag
7	Zondag

- Druk op (3) om de gekozen instelling te bevestigen en het instellen van de datum en de tijd te beëindigen.

PROGRAMMASELECTIE

- Druk op (2) om het programma in te stellen.
- Druk op (4) of (5) om het gewenste programma te selecteren, en druk vervolgens op (2) om de instelling te bevestigen.

- Vrij **NR**
- Dagelijks **P1-P7**
- Wekelijks **S**
- Raamsensor **FD**

VRIJ PROGRAMMA

- Zorg het het scherm  weergeeft, hetgeen aangeeft dat het vrije programma is geselecteerd.

TEMPERATUURKEUZE

- Stel de gewenste temperatuur in met de knoppen (4) of (5) en wacht tot de indicatie niet meer knippert.
- Men kan de temperatuur instellen tussen 10 en 35°C.
- Wanneer de omgevingstemperatuur hoger is dan de ingestelde temperatuur stopt het apparaat met verwarmen.
- De indicatie  wordt op het LCD scherm weergegeven zolang het apparaat aan het opwarmen is.

TIMER SELECTEREN

- Om een werkingsduur in te stellen, houd de knop (3) gedurende 5 seconden ingedrukt, totdat het pictogram van de klok op het scherm verschijnt (XII).
- Druk op (4) of (5) om de gewenste tijd in te stellen in stappen van 30 minuten (met een maximum van 24 uur).
- Om de geprogrammeerde tijd te annuleren, druk gedurende 5 seconden op de knop (3), totdat deze van het scherm verdwijnt.



DAGELIJKS PROGRAMMA

- Selecteer het gewenste programma (P1-P7), zoals uitgelegd onder "Programmaselectie".
- Deze programma's zijn vooraf ingesteld, maar kunnen naar wens worden gewijzigd.
- Er zijn 3 werkstanden:

- Comfort:  en 

- Zuinig:  en 

- Antivries: , waarbij geen programabeschrijving wordt getoond.



- Druk gedurende 5 seconden op de knop (3) totdat  wordt weergegeven.
- Selecteer de gewenste comfort-temperatuur met de knoppen (4) en (5).
- Druk op (3) om uw keuze te bevestigen, waarna het volgende pictogram wordt weergegeven: .
- Selecteer de gewenste temperatuur van de

- zuinige stand met de knoppen (4) en (5).
- Druk op (3) om de instelling te bevestigen.
- Druk gedurende 5 seconden op (2) totdat PROG wordt weergegeven.
- De in te stellen tijdsperiode wordt knipperend weergegeven.
- Druk op (3) om de gewenste werkstand te selecteren en druk op (4) of (5) om de volgende of vorige periode te selecteren.
- Herhaal deze stappen totdat men alle 24 uur naar wens heeft ingesteld.

WEKELIJKS PROGRAMMA:

- Hiermee kan men een verschillend programma invoeren voor elke dag van de week (P1-P7).
- Selecteer het wekelijkse programma .
- Druk voor het instellen van het wekelijkse programma gedurende 5 seconden op de knop (2) totdat de indicatie (III) en (II) gaat knipperen.
- Selecteer het gewenste programma (P1-P7) met de knop (4) en (5) voor de knipperende datum.
- Herhaal deze stappen totdat alle dagen van de week geprogrammeerd zijn.
- Druk op (3) wanneer u gereed bent met de instelling van het wekelijkse programma.

RAAMSENSOR

- Druk op de knop (2) om de programmeerinstelling te activeren. Druk op (4) of (5) om de gewenste raamsensor functie te selecteren .
- Druk na selectie op (2) om de selectie te bevestigen.
- Vervolgens gaat in de rechter bovenhoek OF knipperen.
- Druk op (4) of (5) om OF of ON te selecteren.
- Druk na selectie op (2) om de selectie te bevestigen.
- Druk op de knop (4) of (5) om de raamsensor functie te selecteren .
- Druk na selectie op de knop (2) om de selectie te bevestigen.

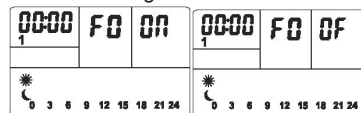

- Wanneer het apparaat detecteert dat de temperatuur 2°C daalt in 2 minuten, gaat de

verwarming automatisch uit.

AUTOMATISCHE BLOKKERING VAN HET BEDIENINGSPANEEL

- Wanneer men gedurende een minuut geen enkele knop heeft bediend, worden de knoppen geblokkeerd.
- Op het scherm verschijnt 
- Druk gelijktijdig op (4) en (5) om de blokkering op te heffen.

SCHERM MET ACHTERGRONDVERLICHTING

- Het apparaat beschikt over een LCD scherm met achtergrondverlichting om het gebruik te vergemakkelijken.
- Het scherm gaat uit wanneer men gedurende een minuut geen enkele knop heeft bediend.
- Druk op een knop om de verlichting weer aan te zetten.

NA GEBRUIK VAN HET APPARAAT:

- Zet het apparaat uit met de aan/uit knop(1).
- Stop het apparaat door op de aan-/uitknop te drukken(A).
- Trek de stekker uit het stopcontact.
- Reinig het apparaat.

THERMISCHE BEVEILIGING:

- Dit apparaat beschikt over een thermische beveiliging die het apparaat tegen oververhitting beveiligd.
- Wanneer het apparaat afwisselend aan- en uitschakelt zonder dat dit een gevolg is van de thermostaat, moet u controleren of de luchttoevoer of –uitlaat wordt geblokkeerd of belemmerd door een voorwerp.
- Wanneer het apparaat spontaan uitschakelt en niet opnieuw inschakelt, trek de stekker uit het stopcontact en wacht 15 minuten alvorens de stekker opnieuw in het stopcontact te steken. Indien het apparaat dan nog steeds niet werkt, neem contact op met een erkende technische dienst.

REINIGING

- Trek de stekker uit het stopcontact en laat het apparaat afkoelen alvorens het te reinigen.
- Maak het apparaat schoon met een vochtige doek met een paar druppels afwasmiddel en droog het daarna goed af.
- Gebruik geen oplosmiddelen of producten met een zure of basische pH zoals bleekwater, noch

schuurmiddelen, om het apparaat schoon te maken.

- Dompel het apparaat niet onder in water of een andere vloeistof en houd het niet onder de kraan.
- Indien het apparaat niet goed schoongehouden wordt, kan het oppervlak beschadigd en de levensduur van het apparaat verkort worden, en kan er een gevaarlijke situatie ontstaan.
- Opmerking: Wanneer u het apparaat laat opwarmen nadat het lange tijd buiten gebruik is geweest of u het alleen als ventilator heeft gebruikt, kan er aanvankelijk enige rook uit het apparaat komen. Dit is niet ernstig en is het gevolg van het verbranden van stof of andere deeltjes op het verwarmingselement. Dit kan voorkomen worden door de binnenkant van het apparaat eerst schoon te maken door de gleuven van het apparaat met een stofzuiger of een persluchtpijstool.

STORINGEN EN REPARATIE

- Breng het apparaat bij storing naar een erkende Technische Dienst. Probeer het apparaat niet zelf te demonteren of te repareren, want dit kan gevaarlijk zijn.

VOOR EU-VERSIES VAN HET PRODUCT EN/ OF INDIEN VAN TOEPASSING IN UW LAND:

ECOLOGIE EN HERGEBRUIK VAN HET PRODUCT

- Het verpakkingsmateriaal van dit apparaat is geschikt voor inzameling, classificatie en hergebruik. U kunt dit materiaal wegwerpen in de openbare afvalcontainers die voor de desbetreffende typen materiaal zijn bestemd.
- Het product bevat geen stoffen in concentraties die als schadelijk voor het milieu beschouwd kunnen worden.

Dit apparaat voldoet aan de laagspanningsrichtlijn 2014/35/EU, de richtlijn 2014/30/EU met betrekking tot elektromagnetische compatibiliteit, de richtlijn 2011/65/EU met betrekking tot beperkingen in de toepassing van bepaalde gevaarlijke stoffen in elektrische en elektronische apparaten en de richtlijn 2009/125/EG met betrekking tot de eisen inzake het ecologisch ontwerp van energie-gerelateerde producten.

MALBORK 600 / MALBORK 900 / MALBORK 1200 / MALBORK 1500 / MALBORK 2000	
Verwarmingsvermogen	
Nominaal verwarmingsvermogen P_{nom}	2,0 kW
Minimaal verwarmingsvermogen (indicatief) P_{min}	N/A
Maximaal continu verwarmingsvermogen $P_{max,c}$	N/A
Additioneel energieverbruik	
Bij nominaal verwarmingsvermogen $e_{l,max}$	N/A
Bij minimaal verwarmingsvermogen $e_{l,min}$	N/A
In de stand-by stand $e_{l,SB}$	0,87 kW
Type warmte-input, uitsluitend voor elektrische warmteopslagtoestellen	
Handmatige sturing van de warmteopslag, met geïntegreerde thermostaat	Nee
Handmatige sturing van de warmteopslag, met kameren/of buitentemperatuurfeedback	Nee
Elektronische sturing van de warmteopslag, met kameren/of buitentemperatuurfeedback	Nee
Door een ventilator bijgestane warmteafgifte	Nee
Type regeling verwarmingsvermogen/inwendige temperatuur	
Unieke stand verwarmingsvermogen, geen regeling inwendige temperatuur	Nee
Twee of meer met de hand instelbare standen, geen regeling inwendige temperatuur	Nee
Met regeling inwendige temperatuur via een mechanische thermostaat	Nee
Met elektronische regeling van inwendige temperatuur	Nee
Elektronische regeling inwendige temperatuur en dagelijkse timer	Ja
Elektronische regeling inwendige temperatuur en wekelijkse timer	Nee
Andere besturingssystemen	
Regeling inwendige temperatuur met aanwezigheidsdetectie	Nee
Regeling inwendige temperatuur met detectie open ramen	Nee
Met optionele afstandsbediening	Nee
Met instelbare inschakeling	Nee
Met beperking van werkingsduur	Ja
Met zwartlichtlamp sensor	Nee
Contactgegevens	"ELECTRODOMÉSTICOS TAURUS, S.L. Avda. Barcelona S/N 25790 Oliana, Lleida, Spain"

Polski

Grzejnik

Malbork 600

Malbork 900

Malbork 1200

Malbork 1500

Malbork 2000

Szanowny Kliencie,

Serdecznie dziękujemy za zdecydowanie się na zakup sprzętu gospodarstwa domowego marki TAURUS ALPATEC.

Jego technologia, forma i funkcjonalność, jak również fakt, że spełnia on wszelkie normy jakości, dostarczy Państwu pełnej satysfakcji przez długi czas.

Przeczytać uważnie instrukcję przed uruchomieniem urządzenia i zachować ją w celu późniejszych konsultacji. Niedostosowanie się i nieprzestrzeganie niniejszych instrukcji może doprowadzić do wypadku.

PORADY I OSTRZEŻENIA DOTYCZĄCE BEZPIECZEŃSTWA

- UWAGA: Niektóre części tego urządzenia mogą się bardzo nagrzać i spowodować oparzenia. Należy szczególnie uważać, jeśli w pobliżu znajdują się dzieci i inne osoby, które mogą być narażone.

- Urządzenie nie powinno być ustawione pod gniazdkiem elektrycznym.

- Dzieci poniżej 3 lat powinny się znajdować poza zasięgiem urządzenia o ile nie ma nad nimi nadzoru.

- Dzieci powyżej 3 lat i poniżej 8 lat mogą tylko włączyć/wyłączyć

urządzenie pod warunkiem, że jest ono umieszczone lub zainstalowane w normalnej przewidzianej pozycji i jeśli jest nad nimi nadzór lub uzyskały instrukcje odnośnie użytkowania urządzenia w sposób bezpieczny i są świadome wynikających z urządzenia zagrożeń.

- Urządzenie może być używane przez osoby niezapoznane z tego typu produktem, osoby niepełnosprawne lub dzieci od 8 roku życia, tylko i wyłącznie pod kontrolą dorosłych zapoznanym z tego typu sprzętem.

- Czyszczenie i konserwacja urządzenia nie powinny być wykonywane przez dzieci bez nadzoru dorosłych.

- Dzieci powyżej 3 lat i poniżej 8 lat nie powinny uruchamiać, regulować ani czyścić urządzenia ani wykonywać czynności konserwacyjnych.

- To urządzenie nie jest zabawką. Dzieci powinny pozostać pod czujną opieką w celu zagwarantowania iż nie bawią się urządzeniem.

- W razie awarii zanieść produkt do autoryzowanego Serwisu Technicznego. Nie próbować rozbierać urządzenia ani go naprawiać, ponieważ może to być niebezpieczne.

- Urządzenie to zaprojektowa-

ne zostało wyłącznie do użytku domowego, a nie do użytku profesjonalnego czy przemysłowego.



Ten symbol oznacza, że urządzenie nie może być przykryte w czasie pracy.

- **OSTRZEŻENIE** Aby uniknąć przegrzania nie przykrywać urządzenia.

- Przed podłączeniem urządzenia do sieci, sprawdzić czy napięcie wskazane na tabliczce znamionowej odpowiada napięciu sieci.
- Podłączyć urządzenie do gniazdka z uziemieniem, które może utrzymać 16 amperów.
- Wtyczka urządzenia powinna być zgodna z podstawą elektryczną gniazdka. Nigdy nie modyfikować wtyczki. Nie używać przejściówek dla wtyczki.
- Używać urządzenie w strefie z dobrą wentylacją.
- Pomieszczenie musi być wyposażone w odpowiednią wentylację, jeśli w tym samym pomieszczeniu będą instalowane i używane jednocześnie inne urządzenia zasilane gazem lub innym paliwem.
- Nie umieszczać urządzenia w miejscach, gdzie będzie narażony na bezpośrednie działanie światła słonecznego.
- Urządzenie musi być używane z dostarczonym stojakiem
- Umieścić urządzenie na powierzchni płaskiej, stabilnej, mogącej znieść wysokie temperatury, z dala od źródeł gorąca i chronić przed ochlapaniem wodą.
- Umieścić urządzenie z daleka od materiałów łatwopalnych, takich jak tkaniny, karton, papier...
- Nie ustawiać urządzenia w pobliżu materiałów łatwopalnych.
- Należy upewnić się, że zarówno wlot i wylot powietrza nie są zakryte obcymi materiałami jak odzież, zasłony itd. gdy może to grozić pożarem.
- Nie należy używać z urządzeniami automatycznymi jak czasomierze lub podobne.
- Nie używać urządzenia, gdy kabel elektryczny lub wtyczka jest uszkodzona.

- Jeśli popęka jakiś element obudowy urządzenia, natychmiast wyłączyć urządzenie z prądu, aby uniknąć porażenia prądem.
- **OSTRZEŻENIE** Utrzymywać urządzenie suche.
- **OSTRZEŻENIE** Nie używać urządzenia w pobliżu wody.
- Nie używać urządzenia mając wilgotne ręce czy stopy, ani będąc boso.
- Nie napinać elektrycznego kabla połączeń. Nie używać nigdy kabla elektrycznego do podnoszenia, przenoszenia ani wyłączania urządzenia.
- Nie związać przewodu zasilającego wokół urządzenia.
- Nie pozwolić, aby przewód zasilający został przygnieciony lub pocięty.
- Nie pozwolić, aby przewód zasilający był w kontakcie z gorącymi powierzchniami urządzenia.
- Sprawdzać stan elektrycznego kabla połączeń. Uszkodzone czy zaplątane kable zwiększają ryzyko porażenia prądem.
- Urządzenie nie jest przystosowane do używania na zewnątrz.
- Przewód zasilający musi być sprawdzany regularnie w celu poszukiwania oznak uszkodzenia, jeśli jest uszkodzony, urządzenie nie może być używane.
- Zaleca się stosowanie dodatkowej ochrony instalacji elektrycznej zasilającej urządzenie w postaci urządzenia różnicowoprądowego o maksymalnej czułości 30mA. Poprosić o radę kompetentnego instalatora.
- Nie używać, ani nie przechowywać urządzenia na zewnątrz.
- Nie wystawiać urządzenia na deszcz ani narażać na warunki wilgotności. Woda, która dostanie się do urządzenia zwiększy ryzyko porażenia prądem.
- Nie dotykać wtyczki mokrymi rękoma.
- Nie powinny używać aparatu osoby nie wrażliwe na gorąco (urządzenie posiada nagrzewające się powierzchnie).
- Nie dotykać części grzejnych, gdyż może to spowodować poważne oparzenia.
- Temperatura dostępnych powierzchni może ulec podniesieniu, kiedy urządzenie jest podłączone do sieci.

UŻYWANIE I KONSERWACJA:

- Przed każdym użyciem, rozwinąć całkowicie przewód zasilania urządzenia.
- Nie używać urządzenia, jeśli nie działa przycisk włączania ON/OFF.
- Nie należy używać urządzenia, gdy jest prze-

chylone ani obracać je do góry nogami..

- Nie obracać urządzenia, kiedy jest ono w użyciu lub kiedy jest podłączone do sieci.
- Jeśli urządzenie jest używane w łazience lub podobnym miejscu, wyłączać urządzenie z prądu, kiedy nie jest ono używane, nawet jeśli ma to miejsce na krótki okres czasu, ponieważ bliskość wody stanowi zagrożenie, nawet jeśli urządzenie jest wyłączone.
- Wyłączać urządzenie z prądu, jeśli nie jest ono używane i przed przystąpieniem do jakiegokolwiek czyszczenia.
- Przechowywać urządzenie w miejscu niedostępnym dla dzieci i/lub osób o ograniczonych zdolnościach fizycznych, dotykowych lub mentalnych oraz nie posiadających doświadczenia lub znajomości tego typu urządzeń.
- Nie przechowywać w pozycji pionowej.
- Nie umieszczać żelazka w pudełku, szafie etc. jeśli jest gorące.
- Przechowywać urządzenie w suchym miejscu, gdzie nie ma kurzu, i z dala od światła słonecznego.
- Nie pozostawiać włączonego urządzenia bez nadzoru.
- Nie pozostawiać nigdy urządzenia podłączonego i bez nadzoru. W ten sposób można zaoszczędzić energię i przedłużyć okres użytkowania urządzenia.
- Nie stosować urządzenia do suszenia żadnego rodzaju tkanin.

SERWIS TECHNICZNY:

- Należy upewnić się, że serwis urządzenia jest przeprowadzony przez wykwalifikowany personel, i że części zamienne są oryginalne.
- **OSTRZEŻENIE** Istnieje możliwość zagrożenia pożarem, jeśli urządzenie nie będzie używane zgodnie z instrukcją obsługi.
- Wszelkie niewłaściwe użycie lub niezgodne z instrukcją obsługi może doprowadzić do niebezpieczeństwa, anulując przy tym gwarancję i odpowiedzialność producenta.

OPIS

- A Wyłącznik ON / OFF
- B Panel sterowania
- C Ekran LCD
- D Wylot ciepła
- E Kółka
- F Zamocowanie ściennie
- G Śruby

IKONY PANELU STEROWANIA

1. Przycisk ON/OFF
2. Przycisk programowania
3. Przycisk opcji
4. Przycisk +
5. Przycisk -

IKONY FUNKCJI NA EKRANIE LCD

- I. Zegar
- II. Data
- III. Nazwa programu
- IV. Temperatura docelowa
- V. Tryb komfort
- VI. Tryb ekonomiczny
- VII. Przeciwzamarzaniu
- VIII. Stand by
- IX. Blokada klawiatury
- X. Ogrzewanie
- XI. Wybrany program
- XII. Czasomierz
- XIII. Zawartość programu
- XIV. Przedział czasowy

W przypadku, jeśli model Państwa urządzenia nie posiada opisanych powyżej akcesoriów, te można również nabyć osobno w Serwisie Technicznym.

INSTALACJA

- Upewnić się, czy zdjęty został cały materiał opakowania z wnętrza urządzenia.
- Upewnić się, czy urządzenie jest dobrze wyrównane w stosunku do podłogi.
- W przypadku kiedy montaż ścienny odbywa się w łazience, umieścić je w taki sposób, aby podstawa kontaktu, kabel zasilający, wyłączniki lub inne przyciski nie znajdowały się w zasięgu osoby, która znajdowałaby się w wannie, pod prysznicem lub umywalką.
- Umieścić urządzenie z daleka od materiałów łatwopalnych, takich jak tkaniny, karton, papier...
- Ustawić urządzenie w odległości większej niż 50 cm od materiałów łatwopalnych, jak zasłony, meble...
- Należy upewnić się, że zarówno wlot i wylot powietrza nie są zakryte obcymi materiałami jak odzież, zasłony itd. gdy może to grozić pożarem.
- Urządzenie potrzebuje odpowiedniej wentylacji do właściwego działania. Pozostawić przestrzeń 30 cm odległości pomiędzy ścianami lub innymi przeszkodami i 10 cm nad podłogą.
- Nie zakrywać ani nie blokować żadnego z otworów urządzenia.

- Wtyczka powinna być łatwo dostępna aby można ją było wyłączyć w sytuacji niebezpieczeństwa.
- Aby zwiększyć efektywność urządzenia, zaleca się ustawić je w miejscu, gdzie temperatura znajduje się między 12°C a 32°C
- W celu uzyskania lepszej wydajności i w miarę możliwości zainstalować urządzenie na ścianie zimnej (która wychodzi na zewnątrz) i pod oknem. Nigdy zaś nie instalować tak, by blokowało strefę wentylacyjną.
- Urządzenie powinno działać z założonym zamocowaniem ściennym lub z zamocowaną podstawą/stopami.
- Urządzenie jest wyposażone w uchwyt do mocowania na ścianie(F), którą należy zamocować na ścianie.
- Upewnić się, że urządzenie będzie zamocowane w odpowiedniej pozycji do pracy, ze wszystkimi śrubami i w sposób trwały. W celu uniknięcia uszkodzenia urządzenia zaleca się wykorzystać wyłączenie otwory, jakie zostały przygotowane przez producenta.

MONTAŻ ZAMOCOWANIA ŚCIENNEGO

- Urządzenie posiada zamocowanie ścienne (F) na którym produkt można oprzeć.
- Biorąc pod uwagę zachowanie wskazanych powyżej odległości od urządzenia, ustawić zamocowanie ścienne w odpowiedniej pozycji i zaznaczyć na ścianie punkty wiercenia. (Rys.1).
- Wywiercić w ścianie otwory w zaznaczonych miejscach i włożyć wkładki.
- Ustawić zamocowanie przykładając jego otwory do wkładek i przykręcić śruby.
- Upewnić się, czy zamocowanie jest zakotwiczone tak, by mogło utrzymać przynajmniej podwójny ciężar niż ciężar urządzenia.
- Ustawić urządzenie na zamocowaniu ściennym.

MONTAŻ KÓŁ:

- Aby zamontować koła należy postawić urządzenie do góry nogami.
- Zamocować stopy podstawy do korpusu urządzenia za pomocą śrub (G) dostarczonych wraz z urządzeniem.
- Postawić urządzenie w normalnej pozycji i sprawdzić poprawne działanie kół.

SPOSÓB UŻYCIA

UWAGI PRZED UŻYCIEM:

- Przygotowanie urządzenie do pracy w zależności od czynności, którą będzie wykonywać:

SPOSÓB UŻYCIA:

- Całkowicie rozwinąć kabel przed podłączeniem urządzenia.
- Podłączyć urządzenie do prądu.
- Włączyć urządzenie za pomocą przycisku ON/OFF (A).
- Włączyć urządzenie za pomocą przycisku ON/OFF (1)
- W przypadku pierwszego użycia pojawi się następujący ekran LCD:

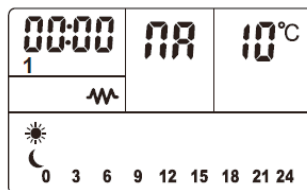

USTAWIENIE/SKONFIGUROWANIE DATY I GODZINY

- Data i godzina znajdują się w górnej lewej części ekranu LCD (I) y (II).
- Nacisnąć przycisk (3) aby ustawić godzinę. Nacisnąć przycisk (4) i(5) ,aby wybrać godzinę.
- Nacisnąć przycisk (3), aby ustawić minuty. Nacisnąć (4) lub (5),aby wybrać godzinę.
- Nacisnąć przycisk (3) , aby ustawić dni. Nacisnąć (4) lub (5) , aby wybrać dzień.

1	Poniedziałek
2	Wtorek
3	Środa
4	Czwartek
5	Piątek
6	Sobota
7	Niedziela

- Nacisnąć przycisk (3) w celu potwierdzenia i zakończenia konfiguracji daty i godziny.

WYBÓR PROGRAMU

- Nacisnąć (2) aby wybrać program.
- Nacisnąć (4) lub (5) aby wybrać żądany program, po jego wybraniu nacisnąć (2) w celu jego zatwierdzenia.
- Dowolny 

- Codzienny P1-P7
- Tygodniowy S
- Czujnik okna FO

DOWOLNY PROGRAM:

- Upewnić się, że na ekranie pojawi się  , co oznacza, że urządzenie znajduje się w wolnym (dowolnym) programie.

USTAWIĆ TEMPERATURĘ



- Wybrać żądaną temperaturę otoczenia naciskając przyciski (4) i (5) i poczekać aż wskaźnik przestanie migać.
- Zakres temperatury może być ustawiony pomiędzy 10-35°C.
- Jeśli temperatura otoczenia byłaby większa od ustawionej temperatury, urządzenie przestanie grzać.
- Wskaźnik  pojawi się na ekranie LCD, kiedy urządzenie będzie grzało.

USTAWIĆ CZASOMIERZ

- W celu ustawienia czasu funkcjonowania nacisnąć i przytrzymać przez 5 sekund przycisk (3) aż pojawi się na ekranie ikona zegara (XII).
- Nacisnąć (4) lub (5) , aby wybrać czas w odstępach 30 minutowych (maksymalnie 24 godziny).
- W celu skasowania ustawionego czasu nacisnąć i przytrzymać przez 5 sekund przycisk (3) aż zniknie z ekranu.

PROGRAM DZIENNY

- Wybrać żądany program (P1-P7), jak to wyjaśnia punkt „Wybór programu”.
- Niniejsze programy są ustawione fabrycznie, ale można je modyfikować zgodnie z życzeniem.
- Istnieją 3 tryby pracy:

- Komfortowy:  i 

- Ekonomiczny:  oraz 

- Przeciwzamarzaniu: , zawartość programu pojawia się pusta.

- Nacisnąć przycisk (3) w czasie 5 sekund, aż pojawi się .
- Wybrać żądaną temperaturę trybu komfortowego używając przycisków (4) i (5).



- Nacisnąć (3), aby potwierdzić wybór i pojawi się ikona .
- Wybrać żądaną temperaturę trybu komfortowego używając przycisków (4) i (5).
- Nacisnąć (3) , aby potwierdzić wybór.
- Nacisnąć (2) przez 5 sekund, aż pojawi się PROG.
- Zakres godzinowy programu będzie migał.
- Nacisnąć (3) , aby wybrać żądany tryb pracy i nacisnąć (4) lub (5) w celu przejścia do następnego lub poprzedniego zakresu godzin.
- Powtórzyć operację aż do skonfigurowania 24 godzin, tak jak tego chcemy.

PROGRAM TYGODNIOWY:

- Składa się z skonfigurowania każdego dnia tygodnia innym programem (P1-P7).
- Wybrać program tygodniowy S.
- W celu skonfigurowania programu tygodniowego nacisnąć przycisk (2) przez 5 sekund, aż zaczną migać wskaźnik (III) i (II).
- Wybrać żądany program (p1-P7) używając przycisków (4) i (5) dla daty, która miga.
- Powtórzyć operację aż do skompletowania programowania dla wszystkich dnia tygodnia.
- Nacisnąć (3) po zakończeniu programowania tygodniowego.

CZUJNIK OKNA

- Nacisnąć przycisk (2) , aby aktywować ustawienie programowania. Nacisnąć (4) lub (5), aby wybrać funkcję czujnik okna FO.
- Po jego wybraniu nacisnąć (2) aby go zatwierdzić.
- Następnie, w górnej prawej części pojawi się migając OFF.
- Nacisnąć (4) lub (5) aby wybrać OFF lub ON.
- Po jego wybraniu nacisnąć (2) aby go zatwierdzić.
- Nacisnąć przycisk (4) lub (5) aby wybrać funkcję czujnik okna FO
- Wybierając, nacisnąć przycisk (2) aby zatwierdzić.

00:00 1	FO	ON	00:00 1	FO	OF				
	0	3	6	9	12	15	18	21	24
	0	3	6	9	12	15	18	21	24

- Kiedy urządzenie wykryje, że temperatura obniża się 2°C w ciągu 2 minut, automatycznie przestanie grzać.

AUTOMATYCZNE BLOKOWANIE PANELU STEROWNICZEGO

- Po minucie, nie dotykając żadnego przycisku, zablokuje się używanie przycisków.
- Na ekranie pojawi się. 
- Nacisnąć (4) i (5) jednocześnie, aby odblokować.

PODŚWIETLANY EKRA

- Urządzenie wyposażone jest w podświetlany ekran LCD w celu ułatwienia jego używania.
- Ekran się wyłączy, jeśli nie naciśnie się żadnego przycisku w ciągu minuty.
- Nacisnąć jakikolwiek przycisk, aby ponownie się zaświecił.

PO ZAKOŃCZENIU KORZYSTANIA Z URZĄDZENIA:

- Wyłączyć urządzenie za pomocą przycisku ON/OFF(1).
- Wyłączyć urządzenie za pomocą przycisku ON/OFF(A).
- Wyłączyć urządzenie z sieci elektrycznej.
- Wyczyścić urządzenie.

OCHRONA PRZED PRZEGRZANIEM:

- Urządzenie posiada termiczny system bezpieczeństwa, który chroni je przed przegrzaniem.
- Jeśli aparat włącza i wyłącza się sam, należy sprawdzić czy nie są zablokowane wloty i wyloty urządzenia.
- Jeśli urządzenie się samo wyłącza i nie włącza się ponownie, należy je odłączyć od prądu, odczekać około 15 minut przed ponownym podłączeniem go. Jeśli nadal nie działa, skontaktować się z jednym z autoryzowanych serwisów technicznych.

CZYSZCZENIE

- Odłączyć urządzenie z sieci i pozostawić aż do ochłodzenia przed przystąpieniem do jakiegokolwiek czyszczenia.
- Czyścić urządzenie wilgotną szmatką zmoconą kilkoma kroplami płynu i następnie osuszyć.
- Nie używać do czyszczenia urządzenia rozpuszczalników, ni produktów z czynnikiem PH takich jak chlor, ani innych środków żrących.
- Nie zanurzać urządzenia w wodzie ni innej cieczy, nie wkładać pod kran.
- Jeśli urządzenie nie jest utrzymywane w odpowiednio dobrym stanie czystości, jego powierzchnia może się niszczyć i wpływać w

sposób niedający się powstrzymać na okres trwałości urządzenia oraz prowadzić do niebezpiecznych sytuacji.

- Uwaga: Po włączeniu urządzenia używając funkcji grzejnika, w przypadku gdy nie był on przez dłuższy czas używany, lub używany tylko w funkcji wentylatora, może on wydzielać niewielkie ilości dymu, ni ma to jednak żadnych negatywnych konsekwencji i jest spowodowane spalaniem się kurzu i innych substancji zakumulowanych w jego wnętrzu. Można uniknąć tego efektu czyszcząc urządzenie za pomocą odkurzacza lub innego aparatu emitującego sprężone powietrze.

NIEPRAWIDŁOWOŚCI I NAPRAWA

- W razie awarii zanieść urządzenie do autoryzowanego Serwisu Technicznego. Nie próbować rozbierać urządzenia ani go naprawiać, ponieważ może to być niebezpieczne.

DLA URZĄDZEŃ WYPRODUKOWANYCH W UNII EUROPEJSKIEJ I W PRZYPADKU WYMAGAŃ PRAWNYCH OBOWIĄZUJĄCYCH W DANYM KRAJU:

EKOLOGIA I ZARZĄDZANIE ODPADAMI

- Materiały, z których wykonane jest opakowanie tego urządzenia, znajdują się w ramach systemu zbierania, klasyfikacji oraz ich odzysku. Jeżeli chcecie Państwo się ich pozbyć, należy umieścić je w kontenerze przeznaczonym do tego typu materiałów.
- Produkt nie zawiera koncentracji substancji, które mogłyby być uznane za szkodliwe dla środowiska.



Symbol ten oznacza, że jeśli chcecie się Państwo pozbyć tego produktu po zakończeniu okresu jego użytkowania, należy go przekazać przy zastosowaniu określonych środków do autoryzowanego podmiotu zarządzającego odpadami w celu przeprowadzenia selektywnej zbiórki Odpadów Urządzeń Elektrycznych i Elektronicznych (WEEE).

Urządzenie spełniające wymogi Ustawy 2014/35/EC o Niskim Napięciu, Ustawy 2014/30/EC o Zgodności Elektromagnetycznej, Ustawy 2011/65/EC o gospodarce odpadami elektrycznymi i elektronicznymi i ustawy 2009/125/EC o urządzeniach konsumujących energię.

MALBORK 600 / MALBORK 900 / MALBORK 1200 / MALBORK 1500 / MALBORK 2000	
Moc cieplna	
Znamionowa moc cieplna P_{nom}	2,0 kW
Minimalna moc cieplna (orientacyjna) P_{min}	N/A
Maksymalna moc cieplna ciągła $P_{max,c}$	N/A
Dodatkowe zużycie energii elektrycznej	
A nominalna moc cieplna P_{max}	N/A
A minimalna moc cieplna P_{max}	N/A
W trybie czuwania S_B	0,87 kW
Sposób doprowadzania ciepła wyłącznie w przypadku elektrycznych akumulacyjnych miejscowych ogrzewaczy pomieszczeń	
Ręczny regulator doprowadzania ciepła z wbudowanym termostatem	Nie
Ręczny regulator doprowadzania ciepła z pomiarem temperatury w pomieszczeniu lub na zewnątrz	Nie
Elektroniczny regulator doprowadzania ciepła z pomiarem temperatury w pomieszczeniu lub na zewnątrz	Nie
Moc cieplna regulowana wentylatorem	Nie
Typ monitorowania mocą cieplną/temperaturą wnętrza	
Moc cieplna tylko jednego poziomu, bez kontrolowania temperatury pomieszczenia	Nie
Dwa lub więcej poziomy manualne, bez kontrolowania temperatury pomieszczenia	Nie
Z kontrolowaniem temperatury pomieszczenia poprzez termostat mechaniczny	Nie
Z kontrolowaniem elektronicznym temperatury pomieszczenia	Nie
Kontrolowanie elektroniczne temperatury pomieszczenia i czasomierz dzienny	Tak
Kontrolowanie elektroniczne temperatury pomieszczenia i czasomierz tygodniowy	Nie
Inne opcje kontroli	
Kontrolowanie temperatury pomieszczenia z wykrywaniem obecności	Nie
Kontrolowanie temperatury pomieszczenia z wykrywaniem otwartych okien	Nie
Z opcją kontrolowania odległości	Nie
Z kontrolowaniem uruchamiania adaptacyjnego	Nie
Z ograniczeniem czasu funkcjonowania	Tak
Z czujnikiem czarnej lampy	Nie
Dane teleadresowe	"ELECTRODOMÉSTICOS TAURUS, S.L. Avda. Barcelona S/N 25790 Oliana, Lleida, Spain"

Ελληνικά

Θερμοπομπός

Malbork 600

Malbork 900

Malbork 1200

Malbork 1500

Malbork 2000

Αξιότιμε πελάτη:

Σας ευχαριστούμε που αποφασίσατε να αγοράσετε ένα προϊόν μάρκας TAURUS ALPATEC.

Η τεχνολογία, ο σχεδιασμός και η λειτουργία του, σε συνδυασμό με το γεγονός ότι το προϊόν πληροί τις αυστηρότερες προδιαγραφές ποιότητας θα σας εξασφαλίσουν πλήρη ικανοποίηση για πολύ καιρό.

Διαβάστε προσεκτικά το παρόν φυλλάδιο οδηγιών πριν θέσετε σε λειτουργία τη συσκευή, και φυλάξτε το για να το συμβουλευέστε στο μέλλον. Η μη τήρηση και μη συμμόρφωση με τις εν λόγω οδηγίες μπορούν να οδηγήσουν σε ατύχημα.

ΟΔΗΓΙΕΣ ΚΑΙ ΠΡΟΕΙΔΟΠΟΙΗΣΕΙΣ ΑΣΦΑΛΕΙΑΣ

- **ΠΡΟΣΟΧΗ: Ορισμένα εξαρτήματα αυτού του προϊόντος μπορούν να υπερθερμανθούν και να προκαλέσουν εγκαύματα. Ιδιαίτερη προσοχή θα πρέπει να δίνεται όταν βρίσκονται κοντά παιδιά και ευάλωτα άτομα.**
- Η συσκευή δεν πρέπει να τοποθετείται κάτω από πρίζα.
- Θα πρέπει να υπάρχει μέριμνα ώστε τα παιδιά κάτω των 3 ετών να μένουν μακριά από τη συσκευή, εκτός κι αν παρακολουθούνται συνεχώς.
- Τα παιδιά από 3 έως 8 ετών

πρέπει να θέτουν σε λειτουργία/ να παύουν τη λειτουργία της συσκευής μόνο εφόσον αυτή έχει τοποθετηθεί ή εγκατασταθεί στην κανονική, προβλεπόμενη θέση λειτουργίας της, και να επιτηρούνται ή να έχουν λάβει σχετικές οδηγίες για την ασφαλή χρήση της συσκευής, καθώς και να αντιλαμβάνονται τους κινδύνους που μπορεί να προκληθούν από τη συσκευή.

- Αυτή τη συσκευή μπορούν να τη χρησιμοποιήσουν παιδιά ηλικίας 8 ετών και άνω και άτομα με μειωμένες σωματικές, αισθητηριακές ή διανοητικές ικανότητες ή με έλλειψη εμπειρίας ή γνώσεων, εφόσον τους παρέχεται η κατάλληλη εποπτεία ή εκπαιδευτούν στην ασφαλή χρήση της συσκευής και κατανοούν τους κινδύνους που εγκυμονεί.
- Η καθαριότητα και η συντήρηση που πρέπει να πραγματοποιεί ο χρήστης δεν πρέπει να πραγματοποιούνται από παιδιά χωρίς επιτήρηση.
- Τα παιδιά από 3 έως 8 ετών δεν πρέπει να βάζουν στην πρίζα, να ρυθμίζουν και να καθαρίζουν τη συσκευή ή να πραγματοποιούν εργασίες συντήρησης.
- Η παρούσα συσκευή δεν είναι παιχνίδι. Τα παιδιά πρέπει

να επιτηρούνται ώστε να διασφαλίζεται ότι δεν παίζουν με τη συσκευή.

- Εάν έχει υποστεί βλάβη το καλώδιο σύνδεσης στο ρεύμα, πρέπει να αντικατασταθεί και να μεταφέρετε τη συσκευή σε εγκεκριμένη υπηρεσία τεχνικής βοήθειας. Προκειμένου να μην εκτεθείτε σε κίνδυνο, μην προσπαθήσετε να αποσυναρμολογήσετε ή να επιδιορθώσετε τη συσκευή.
- Αυτή η συσκευή έχει σχεδιαστεί μόνο για οικιακή χρήση, όχι για επαγγελματική ή βιομηχανική χρήση.
-  Το σύμβολο αυτό δηλώνει πως η συσκευή δεν πρέπει να σκεπαστεί.
- ΠΡΟΕΙΔΟΠΟΙΗΣΗ: Για να αποφευχθεί υπερθέρμανση, μην καλύπτετε τη συσκευή.
- Πριν συνδέσετε τη συσκευή στο ρεύμα, ελέγξτε ότι η τάση που αναφέρεται στην πινακίδα σήμανσης συμπίπτει με την τάση του ρεύματος.
- Συνδέστε τη συσκευή σε πρίζα ρεύματος που να διαθέτει γείωση και να αντέχει 16 αμπέρ.
- Το βύσμα της πρίζας της συσκευής πρέπει να συμπίπτει με την ηλεκτρική βάση λήψης ρεύματος. Μην αλλάζετε ποτέ το βύσμα της πρίζας. Μην χρησιμοποιείται μετασχηματιστές στο βύσμα της πρίζας.
- Να χρησιμοποιείται τη συσκευή σε καλά αεριζόμενο χώρο.
- Πρέπει να προβλέπεται κατάλληλος εξαερισμός της αίθουσας, εφόσον στην ίδια αίθουσα όπου βρίσκεται εγκατεστημένη η συσκευή χρησιμοποιούνται ταυτόχρονα άλλες συσκευές με υγραέριο ή με άλλο καύσιμο.
- Μην τοποθετείτε τη συσκευή σε σημείο όπου μπορεί να φτάσει απευθείας το φως του ήλιου.

- Η συσκευή πρέπει μόνο να χρησιμοποιείτε με το στήριγμα που παρέχεται
- Τοποθετήστε τη συσκευή σε οριζόντια, επίπεδη, σταθερή επιφάνεια που να μπορεί να αντέξει υψηλές θερμοκρασίες, μακριά από άλλες πηγές θερμότητας και πιθανά πιπιλίσματα νερού.
- Τοποθετήστε τη συσκευή μακριά από οποιοδήποτε εύφλεκτο υλικό, όπως είναι υφάσματα, χαρτόνια, χαρτιά...
- Μην τοποθετείτε καύσιμη ύλη κοντά στη συσκευή.
- Αποφύγετε η είσοδος αλλά και η έξοδος του αέρα να βρίσκονται πλήρως ή μερικώς σκεπασμένες από έπιπλα, κουρτίνες, ρούχα, κ.λπ., υπάρχει κίνδυνος πυρκαγιάς.
- Μην χρησιμοποιείτε τη συσκευή συνδεδεμένη με κανέναν προγραμματιστή, χρονοδιακόπτη ή άλλη διάταξη που συνδέει τη συσκευή αυτομάτως.
- Μην χρησιμοποιείτε τη συσκευή όταν το ηλεκτρικό καλώδιο ή το βύσμα έχουν υποστεί ζημιά.
- Εάν κάποιο από τα περιβλήματα της συσκευής σπάσει, αποσυνδέετε αμέσως τη συσκευή από το ρεύμα για να αποφύγετε πιθανότητα ηλεκτροπληξίας.
- ΠΡΟΕΙΔΟΠΟΙΗΣΗ: Διατηρείτε τη συσκευή στεγνή.
- ΠΡΟΕΙΔΟΠΟΙΗΣΗ: Μην χρησιμοποιείτε τη συσκευή κοντά σε νερό
- Μην χρησιμοποιείτε τη συσκευή με υγρά χέρια ή πόδια, ούτε ξυπόλυτοι.
- Μην ασκείτε πίεση στο ηλεκτρικό καλώδιο. Ποτέ μη χρησιμοποιείτε το ηλεκτρικό καλώδιο για να σηκώσετε, να μεταφέρετε ή να αποσυνδέσετε τη συσκευή από την πρίζα.
- Μην τυλίγετε το ηλεκτρικό καλώδιο σύνδεσης γύρω από τη συσκευή.
- Μην αφήνετε το ηλεκτρικό καλώδιο σύνδεσης να σφηνώνει ή να διπλώνεται.
- Μην αφήνετε το ηλεκτρικό καλώδιο σύνδεσης να έρχεται σε επαφή με τις ζεστές επιφάνειες της συσκευής.
- Ελέγξτε την κατάσταση του καλωδίου τροφοδοσίας. Αν το καλώδιο παρουσιάζει φθορά ή έχει μπλεχτεί αυξάνεται ο κίνδυνος ηλεκτροπληξίας.
- Η συσκευή αυτή δεν ενδείκνυται για χρήση έξω στην ύπαιθρο.
- Το καλώδιο τροφοδοσίας πρέπει να εξετάζεται τακτικά ώστε να ανιχνεύονται σημάδια φθοράς, και αν υπάρχει φθορά, η συσκευή δεν πρέπει να χρησιμοποιείται.
- Σαν επιπρόσθετη προστασία στην ηλεκτρική

εγκατάσταση που τροφοδοτεί την συσκευή, συνίσταται το να διαθέτει μια διάταξη παραμένουτος ρεύματος, με μια μέγιστη ευαισθησία των 30 mA. Ρωτήστε έναν έμπειρο ηλεκτρολόγο για συμβουλές.

- Μη χρησιμοποιείτε ούτε να φυλάσσετε τη συσκευή σε εξωτερικούς χώρους.
- Μην εκθέτετε τη συσκευή στη βροχή ή την υγρασία. Το νερό που εισέρχεται στη συσκευή αυξάνει τον κίνδυνο ηλεκτροπληξίας.
- Μην αγγίζετε το βύσμα σύνδεσης με υγρά χέρια.
- Η συσκευή να μη χρησιμοποιείται από άτομα που δεν έχουν αίσθηση της θερμότητας (επειδή έχει επιφάνειες που θερμαίνονται).
- Μην αγγίζετε τα θερμασμένα τμήματα της συσκευής, γιατί μπορούν να προκαλέσουν εγκαύματα.
- Η θερμοκρασία των προσβάσιμων επιφανειών μπορεί να είναι υψηλή όταν η συσκευή λειτουργεί

ΧΡΗΣΗ ΚΑΙ ΣΥΝΤΗΡΗΣΗ:

- Πριν από κάθε χρήση, ξετυλίξτε τελείως το καλώδιο τροφοδοσίας της συσκευής.
- Μη χρησιμοποιείται τη συσκευή αν δεν λειτουργεί ο διακόπτης έναρξης/παύσης λειτουργίας.
- Μη χρησιμοποιείτε τη συσκευή κεκλιμένη ούτε να την αναποδογυρίζετε.
- Μην αναποδογυρίζετε τη συσκευή ενώ χρησιμοποιείται ή είναι συνδεδεμένη στο ρεύμα.
- Αν χρησιμοποιείτε τη συσκευή στο μπάνιο ή σε παρόμοιο δωμάτιο, βγάλτε τη συσκευή από τη πρίζα όταν δεν τη χρησιμοποιείτε, ακόμα κι αν είναι για σύντομο χρονικό διάστημα, μιας και η εγγύτητα στο νερό αποτελεί κίνδυνο, ακόμα και σε περίπτωση που η συσκευή είναι εκτός πρίζας.
- Αποσυνδέετε τη συσκευή από το ρεύμα, όταν δεν τη χρησιμοποιείτε καθώς και πριν πραγματοποιήσετε οποιαδήποτε διαδικασία καθαρισμού.
- Διατηρήστε την παρούσα συσκευή μακριά από τα παιδιά ή/και τα άτομα με μειωμένες σωματικές, αισθητηριακές ή διανοητικές ικανότητες ή άτομα με ελλιπείς εμπειρίες ή γνώσεις.
- Μην τοποθετείτε τη συσκευή σε κάθετη θέση.
- Μη φυλάσσετε ούτε να μεταφέρετε τη συσκευή όσο είναι ακόμα ζεστή.
- Διατηρείτε και φυλάξτε τη συσκευή σε στεγνό μέρος, χωρίς σκόνη και απομακρυσμένο από το φως του ήλιου.
- Χρησιμοποιείτε πάντα τη συσκευή υπό

επιτήρηση.

- Μην αφήνετε ποτέ συνδεδεμένη τη συσκευή και χωρίς επιτήρηση. Έτσι θα εξοικονομήσετε επίσης ενέργεια και θα επιμηκύνετε τη ζωή της συσκευής.
- Μη χρησιμοποιείτε τη συσκευή για να στεγνώσετε υφάσματα κανενός είδους.

ΛΕΙΤΟΥΡΓΙΑ:

- Η επισκευή της συσκευής πρέπει να πραγματοποιείται μόνο από ειδικευμένο προσωπικό και πρέπει να χρησιμοποιούνται μόνο γνήσια ανταλλακτικά ή εξαρτήματα για την αντικατάσταση υπαρχόντων τμημάτων/ εξαρτημάτων.
- ΠΡΟΕΙΔΟΠΟΙΗΣΗ: Υπάρχει κίνδυνος πυρκαγιάς, σε περίπτωση που ο καθαρισμός της συσκευής δεν γίνει σύμφωνα με αυτές τις οδηγίες.
- Οποιαδήποτε μη ενδεδειγμένη χρήση ή χρήση αντίθετη προς τις οδηγίες χρήσης μπορεί να εγκυμονεί κινδύνους, και ακυρώνει την εγγύηση και την ευθύνη του κατασκευαστή.

ΠΕΡΙΓΡΑΦΗ

- A Διακόπτης έναρξης/παύσης λειτουργίας
- B Πίνακας ελέγχου
- C Οθόνη LCD
- D Έξοδος θερμότητας
- E Ρόδες
- F Επιτοίχιο στήριγμα
- G Βίδες

ΕΙΚΟΝΙΔΙΑ ΣΤΟΝ ΠΙΝΑΚΑ ΕΛΕΓΧΟΥ

1. Κουμπί έναρξης/παύσης λειτουργίας
2. Κουμπί προγραμματισμού
3. Κουμπί τρόπου λειτουργίας
4. Κουμπί +
5. Κουμπί -

ΕΙΚΟΝΙΔΙΑ ΛΕΙΤΟΥΡΓΙΑΣ ΣΤΗΝ ΟΘΟΝΗ LCD

- I. Ρολόι
- II. Ημερομηνία
- III. Αριθμός προγράμματος
- IV. Θερμοκρασία στόχος
- V. Τρόπος λειτουργίας Άνεση
- VI. Τρόπος λειτουργίας Εξοικονόμηση
- VII. Αντιψυκτικό
- VIII. Stand by
- IX. Μπλοκάρισμα πλήκτρου
- X. Θέρμανση
- XI. Επιλεγμένο πρόγραμμα
- XII. Χρονοδιακόπτης
- XIII. Περιεχόμενο προγράμματος
- XIV. Χρόνος λειτουργίας

Σε περίπτωση που το μοντέλο της συσκευής σας δεν διαθέτει τα εξαρτήματα που περιγράφονται παραπάνω, αυτά τα εξαρτήματα μπορείτε να τα αποκτήσετε μεμονωμένα από τις υπηρεσίες τεχνικής συνδρομής.

ΕΓΚΑΤΑΣΤΑΣΗ

- Βεβαιωθείτε ότι απομακρύνετε κάθε υλικό συσκευασίας από τη συσκευή.
- Βεβαιωθείτε ότι η συσκευή δεν έχει κλίση σε σχέση με το πάτωμα.
- Σε περίπτωση που η συσκευή συναρμολογηθεί στον τοίχο του μπάνιου, τοποθετήστε τη έτσι ώστε η βάση της πρίζας, το τροφοδοτικό καλώδιο, οι διακόπτες ή άλλα όργανα ελέγχου να μην είναι προσιτά από άτομο που βρίσκεται στην μπανιέρα, το ντους ή τον νιπτήρα.
- Τοποθετήστε τη συσκευή μακριά από οποιοδήποτε εύφλεκτο υλικό, όπως είναι υφάσματα, χαρτόνια, χαρτιά...
- Τοποθετήστε τη συσκευή σε ελάχιστη απόσταση 50 cm, από εύφλεκτα υλικά, όπως κουρτίνες, έπιπλα...
- Αποφύγετε η είσοδος αλλά και η έξοδος του αέρα να βρίσκονται πλήρως ή μερικώς σκεπασμένες από έπιπλα, κουρτίνες, ρούχα, κ.λπ., υπάρχει κίνδυνος πυρκαγιάς.
- Η συσκευή χρειάζεται τον κατάλληλο εξαερισμό για να λειτουργεί σωστά. Αφήστε απόσταση 30 cm από τους τοίχους και άλλα εμπόδια και 10 cm από το πάτωμα.
- Μην καλύπτετε ούτε να παρεμποδίζετε κανένα από τα ανοίγματα της συσκευής.
- Το βύσμα πρέπει να είναι εύκολα προσβάσιμο ώστε να μπορείτε να την αποσυνδέσετε σε περίπτωση έκτακτης ανάγκης.
- Για μεγαλύτερη αποτελεσματικότητα, η συσκευή πρέπει να τοποθετείται σε μέρος όπου η θερμοκρασία δωματίου είναι από 12 έως 32°C.
- Για μεγαλύτερη αποτελεσματικότητα και στο μέτρο του δυνατού εγκαταστήστε τη συσκευή σε κρύο τοίχο (που συνορεύει με τον εξωτερικό χώρο) και κάτω από παράθυρο. Όμως, χωρίς να παρεμβάλλεται σε ή να εμποδίζει ζώνη εξαερισμού.
- Η συσκευή πρέπει να λειτουργεί με συναρμολογημένο ένα επιτοίχιο στήριγμα ή με συναρμολογημένη τη βάση/πόδι-βάση της.
- Η συσκευή διαθέτει μια βάση φορτιστή (F), η οποία πρέπει να στηρίζεται στον τοίχο.
- Βεβαιωθείτε ότι η συσκευή είναι στερεωμένη στη θέση λειτουργία της με βίδες και με ασφαλή τρόπο. Για να αποφύγετε βλάβες στη συσκευή, συνιστάται η αποκλειστική χρήση των οπών που

έχει προβλέψει ο κατασκευαστής.

ΣΥΝΑΡΜΟΛΟΓΗΣΗ ΤΟΥ ΕΠΙΤΟΙΧΙΟΥ ΣΤΗΡΙΓΜΑΤΟΣ:

- Η συσκευή διαθέτει πόδια βάσης (F) επάνω στα οποία μπορεί να στηρίζεται το προϊόν.
- Λαμβάνοντας υπόψη τις αποστάσεις διαχωρισμού της συσκευής που αναφέρονται παραπάνω, τοποθετήστε το επιτοίχιο στήριγμα στην επιθυμητή θέση και σημειώστε επάνω στον τοίχο τα σημεία προς διάτρηση. (Fig.1).
- Τρυπήστε στα σημάρδια και βάλτε τα ενθέματα.
- Τοποθετήστε το στήριγμα, φροντίζοντας να συμπέσουν οι τρύπες και τα ενθέματα, και βιδώστε.
- Βεβαιωθείτε ότι το στήριγμα έχει αγκιστρωθεί κατά τρόπο που να μπορεί να αντέξει τουλάχιστον το διπλάσιο βάρος από το βάρος της συσκευής.
- Βάλτε τη συσκευή μέσα στο επιτοίχιο στήριγμά της.

ΣΥΝΑΡΜΟΛΟΓΗΣΗ ΤΩΝ ΤΡΟΧΩΝ:

- Για να συναρμολογήσετε τους τροχούς, γυρίστε ανάποδα τη συσκευή.
- Στερεώστε τις ρόδες στο σώμα της συσκευής με τις βίδες (G) που παρέχονται με τη συσκευή.
- Γυρίστε τη συσκευή και πάλι στην όρθια θέση και επαληθεύστε την καλή λειτουργία των τροχών.

ΤΡΟΠΟΣ ΛΕΙΤΟΥΡΓΙΑΣ

ΠΑΡΑΤΗΡΗΣΕΙΣ ΠΡΙΝ ΤΗ ΧΡΗΣΗ:

- Προετοιμάστε τη συσκευή ανάλογα με τη λειτουργία που θέλετε να πραγματοποιήσετε.

ΧΡΗΣΗ:

- Ξετυλίξτε τελείως το καλώδιο πριν συνδέσετε τη συσκευή στο ρεύμα.
- Συνδέστε τη συσκευή στο ηλεκτρικό δίκτυο.
- Θέστε τη συσκευή σε λειτουργία, χρησιμοποιώντας το κουμπί έναρξη/παύση (A).
- Θέστε τη συσκευή σε λειτουργία, χρησιμοποιώντας το κουμπί έναρξη/παύση (1)
- Στην πρώτη χρήση, θα εμφανιστεί η ακόλουθη θόνη LCD:

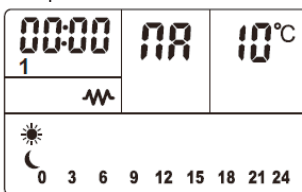

ΡΥΘΜΙΣΗ ΤΗΣ ΗΜΕΡΟΜΗΝΙΑΣ ΚΑΙ ΤΗΣ ΩΡΑΣ

- Η ημερομηνία και η ώρα βρίσκονται στο επάνω αριστερό μέρος της οθόνης LCD (I) και (II).
- Πατήστε τον διακόπτη (3) για να ρυθμίσετε την ώρα της συσκευής. Πιέστε (4) ή (5) για να επιλέξετε την ώρα.
- Πιέστε το κουμπί (3) για να ρυθμίσετε τα λεπτά. Πιέστε (4) ή (5) για να επιλέξετε την ώρα.
- Πιέστε το κουμπί (3) για να ρυθμίσετε τα λεπτά. Πιέστε (4) ή (5) για να επιλέξετε τα λεπτά.

1	Δευτέρα
2	Τρίτη
3	Τετάρτη
4	Πέμπτη
5	Παρασκευή
6	Σάββατο
7	Κυριακή

Πιέστε το κουμπί (3) για να επιβεβαιώσετε και να ολοκληρώσετε την επιλογή ημερομηνίας και ώρας.

ΕΠΙΛΟΓΗ ΠΡΟΓΡΑΜΜΑΤΟΣ

- Πιέστε (2) για να επιλέξετε το πρόγραμμα.
- Πιέστε(4) ή (5) για να επιλέξετε τον επιθυμητό τρόπο εκτέλεσης, αφού κάνετε την επιλογή σας, πιέστε (2) για επιβεβαίωση.
 - Ελεύθερο **FR**
 - Ημερήσιο **P1-P7**
 - Εβδομαδιαίο **S**
 - Αισθητήρας παραθύρου **FD**

ΕΛΕΥΘΕΡΟ ΠΡΟΓΡΑΜΜΑ

- Βεβαιωθείτε ότι στην οθόνη εμφανίζεται **FR**, πράγμα που σημαίνει ότι η συσκευή έχει ρυθμιστεί σε ελεύθερο πρόγραμμα.

ΕΠΙΛΕΞΤΕ ΘΕΡΜΟΚΡΑΣΙΑ

- Επιλέξτε την επιθυμητή θερμοκρασία με τα κουμπιά (4) ή (5) και περιμένετε μέχρι να σταματήσει να αναβοσβήνει η ένδειξη.
- Το εύρος θερμοκρασίας μπορεί να ρυθμιστεί

από 10 έως 35°C.

- Όταν η περιβάλλουσα θερμοκρασία είναι επάνω από τη θερμοκρασία που έχει επιλεγεί, η συσκευή θα σταματήσει να θερμαίνει.
- Η ένδειξη  εμφανίζεται στην οθόνη LCD όταν η συσκευή θερμαίνεται.

ΕΠΙΛΕΞΤΕ ΧΡΟΝΟΔΙΑΚΟΠΤΗ

- Για να προγραμματίσετε χρόνο λειτουργίας, πιέστε για 5 δευτερόλεπτα το κουμπί (3) μέχρι να εμφανιστεί στην οθόνη η εικόνα του ρολογιού (XII).
- Πιέστε (4) ή (5) για να επιλέξετε τον χρόνο με διαλείμματα των 30 λεπτών (μέγιστο 24 ώρες).
- Για ακύρωση του προγραμματισμένου χρόνου, πιέστε για 5 λεπτά το κουμπί(3) μέχρι να εξαφανιστεί από την οθόνη.



ΗΜΕΡΗΣΙΟ ΠΡΟΓΡΑΜΜΑ

- Επιλέξτε το επιθυμητό πρόγραμμα (P1-P7) όπως εξηγεί η παράγραφος «Επιλογή προγράμματος».
- Αυτά τα προγράμματα είναι προκαθορισμένα, αλλά μπορούν να αλλάξουν ανάλογα με τις επιθυμίες σας.
- Υπάρχουν 3 τρόποι λειτουργίας:

- Άνεση:  και 

- Εξοικονόμηση:  και 

- Αντίψυξη: , το περιεχόμενο του προγράμματος εμφανίζεται κενό.

- Πιέστε το κουμπί (3) για 5 δευτερόλεπτα, μέχρι να εμφανιστεί .
- Επιλέξτε την επιθυμητή θερμοκρασία του τρόπου λειτουργίας Άνεση με τα κουμπιά (4) και (5).
- Πιέστε (3) για να επιβεβαιώσετε την επιλογή και θα εμφανιστεί το εικονίδι .
- Επιλέξτε την επιθυμητή θερμοκρασία του τρόπου λειτουργίας Οικονομία με τα κουμπιά (4) και (5).
- Πιέστε (3) για να επιβεβαιώσετε την επιλογή.
- Πιέστε το (2) για 5 δευτερόλεπτα, μέχρι να εμφανιστεί ΠΡΟΓΡΑΜ..
- Ο χρόνος λειτουργίας που θα προγραμματίσετε αναβοσβήνει.
- Πιέστε (3) για να επιλέξετε τον επιθυμητό

τρόπο λειτουργίας και πιέστε (4) ή (5) για να μεταφερθείτε στην επόμενη ή την προηγούμενη χρονικό διάστημα.

- Επαναλάβετε τις κινήσεις μέχρι να ρυθμίσετε τις 24 ώρες με τον επιθυμητό τρόπο.

ΕΒΔΟΜΑΔΙΑΙΟ ΠΡΟΓΡΑΜΜΑ:

- Συνίσταται στη ρύθμιση κάθε ημέρας της εβδομάδας με ξεχωριστό πρόγραμμα (P1-P7).
- Επιλέξτε το εβδομαδιαίο πρόγραμμα **5**.
- Για να ρυθμίσετε το εβδομαδιαίο πρόγραμμα, πιέστε το κουμπί (2) για 5 δευτερόλεπτα μέχρι να αναβοσβήσει η ένδειξη (III) και (II).
- Επιλέξτε το επιθυμητό πρόγραμμα (P1-P2) χρησιμοποιώντας το κουμπί (4) ή(5) για την ημερομηνία που αναβοσβήνει.
- Επαναλάβετε τις κινήσεις, μέχρι να συμπληρώσετε τον προγραμματισμό για όλες τις ημέρες της εβδομάδας.
- Πιέστε(3) αφού έχετε ολοκληρώσει τον εβδομαδιαίο προγραμματισμό.

ΑΙΣΘΗΤΗΡΑΣ ΠΑΡΑΘΥΡΟΥ

- Πιέστε το κουμπί (2) για να ενεργοποιήσετε τις ρυθμίσεις του προγραμματισμού. Πιέστε (4) ή (5)για να επιλέξετε τη λειτουργία αισθητήρα παραθύρου **F0**.
- Μετά την επιλογή, πιέστε (2) για επιβεβαίωση.
- Στη συνέχεια θα εμφανιστεί να αναβοσβήνει OFF στο επάνω δεξί μέρος.
- Πιέστε (4) ή (5) για να επιλέξετε OFF ή ON.
- Μετά την επιλογή, πιέστε (2) για επιβεβαίωση.
- Πιέστε το κουμπί (4) ή (5) για να επιλέξετε τη λειτουργία αισθητήρα παραθύρου. **F0**
- Μετά την επιλογή, πιέστε το κουμπί (2) για επιβεβαίωση.

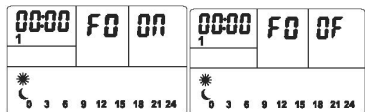

Όταν η συσκευή εντοπίζει ότι η θερμοκρασία μειώνεται 2°C σε 2 λεπτά, σταματά αυτόματα να εκπέμπει θερμότητα.

ΑΥΤΟΜΑΤΟ ΜΠΛΟΚΑΡΙΣΜΑ ΠΙΝΑΚΑΣ ΕΛΕΓΧΟΥ

- Αφού περάσει ένα λεπτό χωρίς να αγγίξετε κανένα κουμπί, μπλοκάρεται η χρήση των κουμπιών.

- Στην οθόνη θα εμφανιστεί **FO**
- Πιέστε (4) και (5) ταυτόχρονα για να ξεμπλοκάρει.

ΘΘΟΝΗ ΥΓΡΩΝ ΚΡΥΣΤΑΛΛΩΝ

- Η συσκευή διαθέτει οθόνη υγρών κρυστάλλων LCD για να είναι ευκολότερη η χρήση της.
- Η οθόνη θα σβήσει αν δεν πατηθεί κανένα κουμπί για ένα λεπτό.
- Πιέστε κάποιο κουμπί για να ξαναανάψει.

ΑΦΟΥ ΟΛΟΚΛΗΡΩΘΕΙ Η ΧΡΗΣΗ ΤΗΣ ΣΥΣΚΕΥΗΣ:

- Σταματήστε τη λειτουργία της συσκευής, χρησιμοποιώντας το κουμπί έναρξη/παύση λειτουργίας(1).
- Σταματήστε τη λειτουργία της συσκευής, χρησιμοποιώντας το κουμπί έναρξη/παύση(A).
- Αποσυνδέστε τη συσκευή από το ηλεκτρικό δίκτυο.
- Καθαρίστε τη συσκευή.

ΘΕΡΜΙΚΗ ΠΡΟΣΤΑΣΙΑ ΑΣΦΑΛΕΙΑΣ:

- Η συσκευή διαθέτει θερμική διάταξη ασφαλείας που προστατεύει τη συσκευή από τυχόν υπερθέρμανση.
- Όταν η συσκευή συνδέεται και αποσυνδέεται διαδοχικά, χωρίς αυτό να οφείλεται σε ενέργεια του θερμοστάτη της ατμοσφαιρικής θερμότητας, ελέγξτε ότι δεν υπάρχει κανένα εμπόδιο που να παρεμποδίζει ή να δυσκολεύει τη φυσιολογική είσοδο ή έξοδο του αέρα.
- Αν η συσκευή αποσυνδέεται μόνη της και δεν ξανασυνδέεται, βγάλτε τη από την πρίζα, περιμένετε περίπου 15 λεπτά, και ξαναβάλτε τη στην πρίζα. Αν πάλι δεν λειτουργεί, συμβουλευτείτε ένα εγκεκριμένο σέρβις.

ΚΑΘΑΡΙΟΤΗΤΑ

- Αποσυνδέστε τη συσκευή από το ρεύμα και αφήστε τη να κρυώσει πριν πραγματοποιήσετε οποιαδήποτε διαδικασία καθαρισμού.
- Καθαρίστε τη συσκευή με ένα υγρό πανί, βρεγμένο με μερικές σταγόνες απορρυπαντικού και μετά στεγνώστε τη.
- Μη χρησιμοποιείται διαλυτικά ούτε προϊόντα με όξινο ή αλκαλικό παράγοντα pH, όπως η χλωρίνη, ούτε λιπαντικά προϊόντα για τον καθαρισμό της συσκευής.
- Μην εμβαπτίζετε ποτέ τη συσκευή σε νερό ή άλλο υγρό, ούτε να τη βάζετε κάτω από τη βρύση.

- Αν η συσκευή δεν βρίσκεται σε καλή κατάσταση καθαριότητας, η επιφάνειά της μπορεί να χαλάσει και αυτό να επηρεάσει αναπόφευκτα τη διάρκεια ζωής της συσκευής και να οδηγήσει σε κατάσταση επικινδυνότητας.
- Σημείωση: Όταν λειτουργήσει η συσκευή στη λειτουργία θέρμανσης μετά από καιρό μη χρήσης ή χρήσης μόνο στη λειτουργία ανεμιστήρα, μπορεί στην αρχή να βγάλει λίγο καπνό, καθόλου ανησυχητικό, λόγω του ότι καίγεται η σκόνη και άλλα σωματίδια που έχουν μαζευτεί μέσα στο θερμαντικό σώμα. Μπορείτε να το αποφύγετε αυτό, αν καθαρίσετε εκ των προτέρων και ανάμεσα στις περιόδους της συσκευής, το εσωτερικό της, με μια ηλεκτρική σκούπα ή με εκτόξευση αέρα υπό πίεση.

ΠΡΟΒΛΗΜΑΤΑ ΚΑΙ ΕΠΙΣΚΕΥΕΣ

- Σε περίπτωση βλάβης, μεταφέρετε τη συσκευή σε εγκεκριμένη υπηρεσία τεχνικής βοήθειας. Μην προσπαθήσετε να την αποσυναρμολογήσετε ή να την επισκευάσετε γιατί μπορεί να εκτεθείτε σε κίνδυνο.

ΓΙΑ ΤΙΣ ΕΚΔΟΧΕΣ ΕΕ ΤΗΣ ΣΥΣΚΕΥΗΣ ΚΑΙ/Η ΕΦΟΣΟΝ ΙΣΧΥΟΥΝ ΤΑ ΠΑΡΑΚΑΤΩ ΣΤΗ ΧΩΡΑ ΣΑΣ:

ΟΙΚΟΛΟΓΙΑ ΚΑΙ ΑΝΑΚΥΚΛΩΣΙΜΟΤΗΤΑ ΤΟΥ ΠΡΟΪΟΝΤΟΣ

- Τα υλικά που απαρτίζουν τη συσκευασία αυτής της συσκευής, συμμετέχουν σε πρόγραμμα αποκομιδής, ταξινόμησης και ανακύκλωσης τους. Αν θέλετε να απαλλαγείτε από αυτά τα υλικά, μπορείτε να χρησιμοποιήσετε τους δημόσιους κάδους που ενδείκνυνται για κάθε είδος υλικού.
- Το προϊόν δεν περιέχει συγκεντρώσεις ουσιών που μπορούν να θεωρηθούν επιζήμιες για το περιβάλλον.



Αυτό το σύμβολο σημαίνει ότι εάν θέλετε να απαλλαγείτε από το προϊόν, όταν έχει ολοκληρωθεί ο κύκλος ζωής του, οφείλετε να το εναποθέσετε, με τα κατάλληλα μέσα, στα χέρια ενός χειριστή αποβλήτων, εγκεκριμένου για

την επιλεκτική συλλογή αποβλήτων ειδών ηλεκτρικού και ηλεκτρονικού εξοπλισμού (ΑΗΗΕ).

Το παρόν προϊόν συμμορφώνεται με την οδηγία 2014/35/ΕΕ χαμηλής τάσης, με την οδηγία 2014/30/ΕΕ για την ηλεκτρομαγνητική συμβατότητα, με την οδηγία 2011/65/ΕΕ για τον περιορισμό της χρήσης ορισμένων επικίνδυνων ουσιών σε ηλεκτρικό και ηλεκτρονικό εξοπλισμό και με την οδηγία 2009/125/ΕΚ για τις απαιτήσεις οικολογικού σχεδιασμού όσον αφορά τα συνδεδεμένα με την ενέργεια προϊόντα.

MALBORK 600 / MALBORK 900 / MALBORK 1200 / MALBORK 1500 / MALBORK 2000	
Θερμική ισχύς	
Ονομαστική θερμική ισχύς P_{nom}	2,0 kW
Ελάχιστη θερμική ισχύς (ενδεικτική) P_{min}	N/A
Συνεχής μέγιστη θερμική ισχύς $P_{max,c}$	N/A
Εφεδρική κατανάλωση ηλεκτρικής ενέργειας	
Σε ονομαστική θερμική ισχύ to_{max}	N/A
Σε ελάχιστη θερμική ισχύ to_{min}	N/A
Σε κατάσταση αναμονής to_{SB}	0,87 kW
Είδος θερμικής ισχύος μόνον στην περίπτωση των ηλεκτρικών τοπικών θερμοσυσσωρευτών	
Χειροκίνητος ρυθμιστής θερμικού φορτίου με ενσωματωμένο θερμοστάτη	Όχι
Χειροκίνητος ρυθμιστής θερμικού φορτίου με ανάδραση θερμοκρασίας δωματίου και/ή θερμοκρασίας εξωτερικού χώρου	Όχι
Ηλεκτρονικός ρυθμιστής θερμικού φορτίου με ανάδραση θερμοκρασίας δωματίου ή/και θερμοκρασίας εξωτερικού χώρου	Όχι
Παραγωγή θερμότητας υποβοηθούμενη από ανεμιστήρα	Όχι
Είδος ελέγχου θερμικής ισχύος/θερμοκρασίας δωματίου	
Θερμική ισχύς ενός μόνο επίπεδου, χωρίς έλεγχο της θερμοκρασίας δωματίου	Όχι
Δύο ή περισσότερα επίπεδα χειροκίνητα, χωρίς έλεγχο της θερμοκρασίας δωματίου	Όχι
Με έλεγχο της θερμοκρασίας δωματίου μέσω μηχανικού θερμοστάτη	Όχι
Με ηλεκτρονικό έλεγχο της θερμοκρασίας δωματίου	Όχι
Ηλεκτρονικός έλεγχος της θερμοκρασίας δωματίου και χρονοδιακόπτης σε ημερήσια βάση	Ναι
Ηλεκτρονικός έλεγχος της θερμοκρασίας δωματίου και χρονοδιακόπτης σε εβδομαδιαία βάση	Όχι
Άλλες επιλογές ελέγχου	
Έλεγχος θερμοκρασίας δωματίου με ανίχνευση παρουσίας	Όχι
Έλεγχος θερμοκρασίας δωματίου με ανίχνευση ανοικτών παράθυρων	Όχι
Με επιλογή εξ αποστάσεως ελέγχου	Όχι
Με έλεγχο ρυθμιζόμενης ενεργοποίησης	Όχι
Με περιορισμό του χρόνου λειτουργίας	Ναι
Με αισθητήρα μελανού φωτός	Όχι
Στοιχεία επικοινωνίας	"ELECTRODOMÉSTICOS TAURUS, S.L. Avda. Barcelona S/N 25790 Oliana, Lleida, Spain"

Русский

Электрообогреватель

Malbork 600

Malbork 900

Malbork 1200

Malbork 1500

Malbork 2000

Уважаемый клиент!

Благодарим за выбор аппарата торговой марки TAURUS ALPATEC.

Он выполнен с применением передовых технологий, имеет элегантный дизайн, надежную конструкцию и превышает наиболее требовательные стандарты качества, что обеспечит полное соответствие вашим требованиям и продолжительный срок службы.

Внимательно прочтите эту инструкцию перед включением электроприбора и сохраните ее для использования в будущем. Ненадлежащее соблюдение этой инструкции может быть причиной несчастного случая.

ИНСТРУКЦИЯ ПО ТЕХНИКЕ БЕЗОПАСНОСТИ

- ВНИМАНИЕ: Некоторые части прибора могут сильно нагреваться при работе и вызывать ожоги. Будьте особенно внимательны при работе с прибором в присутствии детей или других уязвимых лиц.

- Не устанавливайте прибор под розеткой, в которую он включен.

- Дети младше 3 лет не должны находиться рядом с прибором, если только они не находятся под постоянным присмотром взрослых.

- Дети от 3 до 8 лет могут включать и выключать прибор только при условии его правильного расположения и корректной установки, обеспечивающих его надлежащее использование.

Они также должны быть проинструктированы относительно безопасного использования прибора и осознавать связанные с этим риски.

- Данное устройство может использоваться детьми старше 8 лет, лицами с ограниченными физическими, сенсорными или умственными возможностями, а также лицами, не обладающими соответствующим опытом или знаниями, только под присмотром или после проведения инструктажа по безопасному использованию устройства и с пониманием связанных с ним опасностей.

- Дети не должны выполнять чистку или ухаживать за прибором без присмотра старших.

- Детям от 3 до 8 лет нельзя подключать, регулировать, чистить прибор или осуществлять его техническое обслуживание.

- Прибор не является

игрушкой. Необходимо следить за детьми, чтобы они не играли с ним.

- Поврежденный сетевой шнур подлежит замене в авторизованном сервисном центре. Не допускается разбирать или ремонтировать прибор, поскольку это небезопасно.

- Этот прибор предназначен только для домашнего, а не профессионального или промышленного использования.

-  Данный символ означает, что не следует накрывать прибор во время его работы.

- **ВНИМАНИЕ:** Во избежание перегрева не разрешается накрывать прибор.

- Прежде чем включить электроприбор, убедитесь, что напряжение на этикетке соответствует напряжению в сети.
- Подключите электроприбор к заземленной розетке, рассчитанной на ток не менее 16 ампер.
- Сетевая вилка должна подходить к розетке. Не допускается вносить изменения в вилку сетевого шнура. Не допускается также использовать переходники для розетки;
- Используйте прибор только в хорошо проветриваемом помещении.
- Если вы собираетесь использовать другие газовые или топливные приборы в одно и то же время в комнате, в которой используется прибор, то комната должна быть хорошо проветриваемой.
- Не располагайте прибор в месте, где на него попадают солнечные лучи.
- Электроприбор разрешается использовать

только с комплектной подставкой.

- Поставьте прибор на горизонтальную, ровную и устойчивую поверхность, способную выдержать высокую температуру и находящуюся вдали от других источников тепла и воды.
- Не устанавливайте прибор вблизи легко воспламеняющихся предметов (ткань, картон, бумага и пр....)
- Не располагайте возле прибора легковоспламеняющиеся материалы.
- Убедитесь, что доступ к воздуху и выход воздуха не прикрыты ни полностью ни частично шторами, одеждой, и т.п., так как увеличивается риск возникновения пожара.
- не используйте прибор вместе с устройствами программирования, таймерами или другими устройствами, которые могут автоматически включить его.
- не допускается эксплуатировать электроприбор с поврежденным шнуром или вилкой питания.
- При любом повреждении корпуса электроприбора немедленно отключите его от сети, чтобы не допустить поражения электрическим током.
- **ВНИМАНИЕ:** Сохраняйте прибор сухим.
- **ВНИМАНИЕ:** Не допускается использовать прибор возле воды.
- Не используйте прибор, если руки или ноги влажные, а также босиком;
- Не тяните шнур питания. Не допускается использовать шнур питания, чтобы поднимать или переносить электроприбор, вынимать вилку из розетки, потянув за шнур.
- Не накручивайте сетевой шнур на прибор.
- Не допускается пережимать или сильно сгибать шнур питания.
- не допускается, чтобы шнур питания касался горячих частей прибора.
- Проверьте состояние шнура питания. Поврежденный или запутанный шнур может быть причиной поражения электрическим током.
- Данный прибор не предназначен для использования вне дома.
- Сетевой шнур нужно периодически проверять, чтобы не допустить использование прибора с поврежденным шнуром питания.
- В качестве дополнительной защиты электропитания оборудования рекомендуется иметь дифференциальный

механизм с максимальной чувствительностью 30 мА. Попросите совета у компетентного мастера по установке оборудования.

- Не допускается использовать или хранить электроприбор на открытом воздухе.
- Не оставляйте прибор под дождем или во влажном месте. Если в прибор попадет вода, это может стать причиной поражения электрическим током;
- Не прикасайтесь к вилке влажными руками.
- Людям, не чувствительным к высоким температурам, не рекомендуется использовать прибор (так как в нем есть нагревающиеся поверхности).
- Не трогайте нагревающиеся части прибора, так как это может вызвать серьезные ожоги.
- температура поверхности включенного электроприбора может быть очень горячей.

ИСПОЛЬЗОВАНИЕ И УХОД

- Перед каждым использованием полностью разворачивайте сетевую кабель.
- Не допускается эксплуатировать электроприбор с неисправным выключателем питания.
- Не допускается использовать прибор в наклонном положении;
- Не переворачивайте прибор, если он используется или подключен к сети.
- в ванной или подобном месте вынимайте вилку с розетки после использования, даже если это ненадолго, поскольку близость воды представляет опасность даже при выключенном питании;
- Отсоедините электроприбор от сети после использования или для его чистки.
- храните этот прибор вне досягаемости детей и/или лиц с ограниченными физическими, сенсорными или умственными возможностями, а также тех, кто не знаком с правилами его использования;
- Не храните прибор в вертикальном положении.
- не ставьте электроприбор на хранение, пока он горячий;
- храните прибор в сухом, защищенном от пыли и солнечных лучей месте;
- Во время использования никогда не оставляйте прибор без присмотра.
- не оставляйте включенный электроприбор без присмотра. Это сохранит электроэнергию и продлит срок его службы.

- Не используйте прибор для сушки тканей.

СЕРВИСНОЕ ОБСЛУЖИВАНИЕ:

- Ремонтировать прибор разрешается только квалифицированным специалистам с использованием только оригинальных запасных частей.
- **ВНИМАНИЕ:** Очистка прибора должна осуществляться согласно данным инструкциям, так как в противном случае существует повышенный риск возникновения пожара.
- Любое неправильное использование или несоблюдение инструкций автоматически приводит к аннулированию гарантии и снятию ответственности производителя.

ОПИСАНИЕ

- A Переключатель ON/OFF
- B Панель управления
- C Жидкокристаллический дисплей
- D Отверстие для выхода тепла
- E Колеса
- F Настенный кронштейн
- G Винты

ИКОНКИ ПАНЕЛИ УПРАВЛЕНИЯ

1. Кнопка ВКЛ/ВЫКЛ
2. Кнопка программирования
3. Кнопка режима
4. Кнопка +
5. Кнопка -

ИКОНКИ НА ЖИДКОКРИСТАЛЛИЧЕСКОМ ЭКРАНЕ

- I. Часы
- II. Дата
- III. Название программы
- IV. Заданная температура
- V. Комфортный режим
- VI. Экономичный режим
- VII. Режим антизамерзания
- VIII. Режим ожидания
- IX. Кнопка блокировки
- X. Отопление
- XI. Настройка программ
- XII. Таймер
- XIII. Описание программы
- XIV. Отметка времени

Если ваша модель не укомплектована нужной вам принадлежностью, ее можно приобрести отдельно через службу технической поддержки.

УСТАНОВКА

- Убедитесь в том, что вы вынули все упаковочные материалы из прибора.
- Следите за тем, чтобы прибор стоял ровно относительно пола.
- В случае, если прибор установлен на стене ванной комнаты, установите его таким образом, чтобы розетка, кабель питания, выключатели и другие кнопки управления не находились в пределах досягаемости, когда вы принимаете ванную, душ или пользуетесь раковиной.
- Не устанавливайте прибор вблизи легко воспламеняющихся предметов (ткань, картон, бумага и пр....)
- Прибор должен быть установлен на расстоянии минимум 50 см от горячих предметов, таких как шторы, мебель и пр.
- Убедитесь, что доступ к воздуху и выход воздуха не прикрыты ни полностью ни частично шторами, одеждой, и т.п., так как увеличивается риск возникновения пожара.
- Для правильной работы прибора необходима соответствующая вентиляция помещения. Оставьте расстояние около 30 см между стенами и другими поверхностями и 10 см от пола.
- Не накрывайте и не заграждайте отверстия прибора.
- Штепсельная вилка должна быть легко доступна, чтобы в случае необходимости ее можно было бы отсоединить.
- Чтобы достичь максимальной производительности прибора, он должен быть установлен в таком месте, где температура воздуха составляет от 12 до 32°C.
- Чтобы достичь максимальной производительности прибора, вы можете установить прибор на холодной стене (наружной стене) и под окном. Никогда не накрывайте и не заграждайте область вентиляции.
- Прибор должен работать надлежащим образом с прилагаемым к нему настенным кронштейном и прилагающимися ножками/ опорой.
- Прибор оснащен зарядной станцией(F) , которая должна быть закреплена на стене.
- Убедитесь, что прибор надежно и должным образом закреплен в своем рабочем положении при помощи винтов. Во избежание повреждения прибора, рекомендуется использовать отверстия,

специально сделанные для этого производителем.

СБОРКА НАСТЕННОГО КРОНШТЕЙНА:

- Прибор имеет настенный кронштейн (F) , на котором он может быть закреплен.
- Закрепите настенный кронштейн там, где вы считаете нужным, используя для этого пробки, винты и клей ...
- Принимая во внимание расстояние между прибором и стеной, поместите настенное крепление в нужное положение и наметьте точки сверления на стене (Fig.1).
- Просверлите намеченные отверстия в стене и вставьте дюбеля .
- Установите кронштейн, сопоставляя прорези с дюбелями, и плотно закрутите .
- Убедитесь, что кронштейн закреплен плотно; он должен выдерживать двойной вес прибора.
- Установите прибор на настенный кронштейн.

УСТАНОВКА ОПОРНЫХ НОЖЕК:

- Для того, чтобы прикрепить опорную подставку, положите прибор передней частью вниз.
- Закрепите опорные ножки на приборе, используя винты (G) . (В комплекте с прибором)
- Поднимите прибор, чтобы проверить, что опорные ножки установлены должным образом.

ИНСТРУКЦИЯ ПО ЭКСПЛУАТАЦИИ ПЕРЕД ИСПОЛЬЗОВАНИЕМ:

- Подготовьте электроприбор к работе.

ИСПОЛЬЗОВАНИЕ:

- Полностью разверните кабель перед подключением к сети.
- Подключите прибор к сети.
- Включите прибор, используя кнопку on / off (A).
- Включите прибор, используя кнопку on/off (1).
- При первом использовании прибора экран будет выглядеть следующим образом:

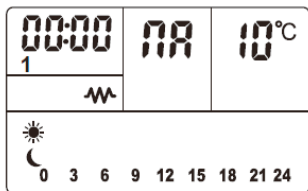

НАСТРОЙКА ЧАСОВ И ДНЕЙ НЕДЕЛИ:

- Часы и день недели находятся в верхней левой части ЖК-экрана (I) и(II).
- Нажмите кнопку (3) , чтобы настроить время. Нажмите(4) или (5) , чтобы выбрать время.
- Нажмите кнопку(3) , чтобы настроить минуты. Нажмите(4) или (5) , чтобы выбрать время.
- Нажмите кнопку (3) , чтобы настроить дни. Нажмите(4) или (5) , чтобы выбрать время.

1	Понедельник
2	Вторник
3	Среда
4	Четверг
5	Пятница
6	Суббота
7	Воскресенье

- Нажмите кнопку(3) , чтобы подтвердить и закончить настройку даты и времени.

ВЫБОР ПРОГРАММЫ:

- Нажмите кнопку(2) , чтобы настроить программу.
- Нажмите (4) или(5) чтобы выбрать нужную программу, после этого нажмите (2) для подтверждения выбора.
 - Свободный ПЯ
 - Дневной P1-P7
 - Недельный S
 - Датчик окон FO

РЕЖИМ СВОБОДНЫЙ

- Убедитесь, что ПЯ отображается на экране, что означает, что прибор работает в свободном режиме.

ВЫБОР ТЕМПЕРАТУРЫ

- Выберите желаемую температуру с помощью кнопок (4) или (5) и дождитесь, пока индикатор перестанет мерцать.
- Диапазон температур можно регулировать между 10-35°C.
- Если температура в помещении выше выбранной температуры, прибор прекратит нагрев.
- Индикатор появляется на ЖК-дисплее, если прибор нагревается

ВЫБОР ТАЙМЕРА

- Чтобы запрограммировать время работы, нажимайте кнопку (3) в течение 5 секунд, пока значок часов (XII) не появится на экране.
- Нажмите(4) или(5) , чтобы выбрать 30 минутный интервал времени (максимум 24 часа).
- Чтобы отменить запрограммированное время, нажимайте кнопку (3) в течение 5 секунд, пока она не исчезнет с экрана..

ДНЕВНОЙ РЕЖИМ

- Выберите нужную программу (P1-P7), как описано в разделе «Выбор программы».
- Эти программы настроены заранее, но они могут быть изменены по желанию.
- Прибор имеет три режима работы:

- Комфорт: и

- Экономичный: и

- Антизамерзания , описание программы не отображается.

- Нажимайте кнопку(3) в течение 5 секунд пока не появится на экране.
- Выберите температуру для комфортного режима, используя кнопки (4) и (5).
- Нажмите кнопку(3) , чтобы подтвердить свой выбор, и появится на экране.
- выберите температуру для экономичного режима, используя кнопки (4) и (5).
- Нажмите кнопку(3) , чтобы подтвердить свой выбор.
- Нажимайте кнопку(2) в течение 5 секунд, пока не появится значок PROG .
- Запрограммированный временной интервал начнет мерцать.

- Нажмите (3), чтобы выбрать нужный режим работы, и нажмите (4) или(5), чтобы перейти к следующему или предыдущему временному интервалу.
- Повторяйте операцию до тех пор, пока все 24 часа не будут настроены по вашему желанию.

РЕЖИМ ЕЖЕНЕДЕЛЬНЫЙ:

- Он состоит из настройки каждого дня недели с помощью другой программы (P1-P7).
- Выберите недельную программу **5**.
- Для настройки недельной программы нажимайте кнопку (2) в течение 5 секунд, пока индикатор (III) и(II) не станет мигать.
- Выберите нужную программу (P1-P7) с помощью кнопок (4)и(5) для той даты, которая мигает.
- Повторяйте операцию до тех пор, пока не будет завершена настройка всех дней недели.
- Нажмите (3) после завершения еженедельного программирования..

ДАТЧИК ОКОН

- Нажмите кнопку(2), чтобы активировать настройки программирования. Нажмите(4) или(5), чтобы выбрать функцию датчика окон **FO**.
- После этого нажмите (2)для подтверждения.
- Нажмите(4) или (5), чтобы выбрать OF или ON.
- После этого нажмите (2) для подтверждения.
- Нажмите(4) или (5), чтобы выбрать функцию датчика окон **FO**.
- После этого нажмите (2) для подтверждения.



- Если устройство обнаруживает, что температура уменьшилась на 2°C за 2 минуты, он автоматически прекращает нагреваться.

АВТОМАТИЧЕСКАЯ ПАНЕЛЬ УПРАВЛЕНИЯ

- Если никакая кнопка не нажималась в течение одной минуты, использование кнопок автоматически заблокируется.
- **⏻** Появится на экране.
- Нажмите (4) или (5) одновременно для разблокировки

ЭКРАН С ПОДСВЕТКОЙ

- Прибор оснащен жидкокристаллическим дисплеем с подсветкой для наиболее удобного использования.
- Экран автоматически отключается, если в течение одной минуты не была нажата никакая кнопка.
- Нажмите любую кнопку, чтобы экран загорелся вновь.

ПОСЛЕ ИСПОЛЬЗОВАНИЯ:

- Выключите прибор с помощью переключателя включения (1).
- Выключите прибор с помощью переключателя включения (A).
- Отключите прибор от сети.
- Очистите прибор.

ТЕПЛОВАЯ ЗАЩИТА И БЕЗОПАСНОСТЬ:

- Прибор оснащен защитным устройством, которое защищает его от перегрева.
- Когда прибор постоянно включается и выключается самостоятельно, без использования пульта дистанционного управления термостатом, убедитесь, что нет никаких препятствий, которые мешают правильному входу и выходу воздуха.
- Если прибор самостоятельно выключается и не включается снова, отключите его от электросети и подождите около 15 минут перед его повторным подключением. Если прибор не включается, обратитесь за квалифицированной технической поддержкой.

ОЧИСТКА

- Отсоедините прибор от сети после использования, чтобы он остыл перед чисткой.
- Очистите прибор, используя влажную ткань и несколько капель чистящей жидкости, а затем сухую ткань.
- Не допускается использовать растворители или продукты на основе кислоты или с высоким уровнем pH, например, отбеливатель, а также абразивные чистящие вещества.
- Не помещайте электроприбор в воду или иную жидкость, а также под струю воды.
- Если прибор не будет поддерживаться в чистом состоянии, его поверхность может быть повреждена, срок службы сокращен, а его использование может стать небезопасным;

- Примечание: Когда прибор используется после того, как в течение длительного времени он находился в неупотреблении, может появиться небольшое количество дыма. Это не имеет особого значения и является следствием сжигания отложений пыли, которые накопились на обогревательных элементах. Этот эффект можно предотвратить, если предварительно очистить внутренние элементы прибора через решетку пылесосом или сжатым воздухом.

НЕИСПРАВНОСТИ И РЕМОНТ

- В случае неисправности отнесите электроприбор в сервисный центр. Не пытайтесь самостоятельно ремонтировать электроприбор — это может быть опасно.

ДЛЯ ИЗДЕЛИЙ В ВЕРСИИ ЕС И/ИЛИ, ЕСЛИ ЭТОГО ТРЕБУЕТ ЗАКОНОДАТЕЛЬ- СТВО В ВАШЕЙ СТРАНЕ:

ЭКОЛОГИЯ И ВТОРИЧНОЕ ИСПОЛЬЗОВАНИЕ

- Материалы упаковки прибора принимаются системой сбора и сортировки материалов для вторичного их использования. Для утилизации используйте бытовые контейнеры для каждого типа мусора.
- В изделии нет веществ в концентрациях, которые считаются вредными для окружающей среды.



Этот значок означает, что после окончания срока службы для утилизации электроприбора отнесите его в пункт сбора электрических и электронных отходов (WEEE)

Этот прибор выполнен в соответствии с Директивой по низковольтному оборудованию 2014/35/EU, Директивой по электромагнитной совместимости 2014/30/EU, Директивой 2011/65/EU, ограничивающей использование некоторых опасных веществ в электрическом и электронном оборудовании, а также Директивой 2009/125/ЕС по экологическим требованиям к изделиям, потребляющим энергию.

MALBORK 600 / MALBORK 900 / MALBORK 1200 / MALBORK 1500 / MALBORK 2000	
Теплопроизводительность	
Номинальная тепловая мощность $P_{\text{НОМ}}$	2,0 kW
Минимальная тепловая мощность (показательная) P_{min}	N/A
Максимальная непрерывная тепловая мощность $P_{\text{max,c}}$	N/A
Вспомогательное потребление электроэнергии	
При номинальной тепловой мощности I_{max}	N/A
При минимальной тепловой мощности I_{min}	N/A
В режиме ожидания I_{SB}	0,87 kW
Тип подвода тепла, только для накопления локального отопления электроприборов	
Ручное управление тепловой нагрузки, со встроенным термостатом	Нет
Ручное управление тепловой нагрузки в ответ на внутреннюю или наружную температуру	Нет
С электронным управлением тепловой нагрузки реагирует на внутренней или наружной температуры	Нет
Мощность нагрева помогает вентиляторами	Нет
Тип теплоотдачи/контроль комнатной температуры	
Одноступенчатая теплопроизводительность и отсутствие контроля комнатной температуры	Нет
Два или более положения, переключаемых в ручном режиме, без контроля комнатной температуры	Нет
С механической регуляцией комнатной температуры	Нет
С электронным контролем комнатной температуры	Нет
Электронный контроль комнатной температуры, плюс дневной таймер	Да
Электронный контроль комнатной температуры, плюс недельный таймер	Нет
Другие варианты управления	
Контроль комнатной температуры, с датчиком обнаружения присутствия	Нет
Контроль комнатной температуры, с функцией обнаружения открытого окна	Нет
С возможностью дистанционного управления	Нет
С адаптивным управлением начала работы термостата	Нет
С ограничением рабочего времени	Да
С датчиком температуры излучения	Нет
Контактная информация	"ELECTRODOMÉSTICOS TAURUS, S.L. Avda. Barcelona S/N 25790 Oliana, Lleida, Spain"

Română

Radiator cu transmitere termică

Malbork 600

Malbork 900

Malbork 1200

Malbork 1500

Malbork 2000

Stimate client,

Vă mulțumim că ați ales să cumpărați un produs de marca TAURUS ALPATEC.

Datorită tehnologiei sale, designului și modului de funcționare, precum și faptului că depășește cele mai stricte standarde de calitate, se poate garanta o utilizare complet satisfăcătoare și de lungă durată a produsului.

Înainte de a porni aparatul, citiți cu atenție aceste instrucțiuni și păstrați-le pentru a le putea consulta în viitor. Nerespectarea acestor instrucțiuni poate provoca un accident.

RECOMANDĂRI ȘI AVERTIZĂRI PRIVIND SIGURANȚA

- ATENȚIE! Unele piese ale acestui produs se pot încălzi foarte tare și pot cauza arsuri. Trebuie acordată o atenție specială în prezența copiilor și a persoanelor vulnerabile.
- Aparatul nu trebuie așezat sub o priză.
- Copiii mai mici de 3 ani trebuie să fie ținuți la distanță, în cazul în care nu sunt supravegheați în permanență.
- Copiii cu vârste cuprinse între 3 și 8 ani pot să pornească/oprească aparatul, numai dacă acesta a fost plasat sau

instalat în poziția prevăzută de funcționare normală și cu condiția ca aceștia să fie supravegheați sau să primească instrucțiuni referitoare la utilizarea aparatului în mod sigur și să înțeleagă pericolele implicate.

- Acest aparat poate fi utilizat de către copiii cu vârsta minimă de 8 ani și persoane cu capacități fizice, senzoriale sau mentale reduse sau fără experiență și cunoștințe, în cazul în care aceștia sunt supravegheați sau au fost instruiți cu privire la utilizarea aparatului într-un mod sigur și înțeleg pericolele implicate.
- Curățarea și întreținerea nu trebuie efectuate de copii, fără a fi supravegheați.
- Copiii cu vârste cuprinse între 3 și 8 ani nu trebuie să conecteze, să regleze și să curețe aparatul sau să realizeze operațiuni de întreținere.
- Acest aparat nu este o jucărie. Copiii trebuie supravegheați, pentru a vă asigura că nu se joacă cu aparatul.
- În cazul în care conexiunea la rețeaua de alimentare a fost avariata, aceasta trebuie înlocuită, iar aparatul trebuie dus la un service de asistență tehnică autorizat. Nu încercați

să dezasamblați sau să reparați aparatul pe cont propriu, pentru a evita pericolele.

- Acest aparat este destinat numai pentru utilizarea în gospodărie și nu pentru utilizări profesionale sau industriale.

-  Acest simbol semnifică faptul că acest produs nu poate fi acoperit.

- **ATENȚIE:** Pentru a preveni supraîncălzirea, nu acoperiți aparatul.

- Înainte de a branșa aparatul, verificați dacă tensiunea de pe plăcuța de identificare a aparatului corespunde celei de la priză.

- Conectați aparatul la o bază cu o priză cu împământare de minim 16 amperi.

- Ștecherul aparatului trebuie să intre corect în priză. Nu modificați ștecherul. Nu utilizați adaptoare pentru ștechere.

- Utilizați aparatul într-o zonă bine ventilată.

- Dacă utilizați alte dispozitive pe gaz sau combustibil în același timp în încăperea în care utilizați aparatul, încăperea trebuie să fie bine ventilată.

- Nu puneți aparatul acolo unde poate ajunge în lumina directă a soarelui.

- Aparatul trebuie utilizat numai cu suportul furnizat.

- Puneți aparatul pe o suprafață orizontală, plană și stabilă, adecvată pentru a rezista la temperaturi mari și ferită de alte surse de căldură și de contactul cu apa.

- Păstrați aparatul la distanță de materiale inflamabile, precum materiale textile, carton, hârtie etc.

- Nu așezați materiale inflamabile lângă aparat.

- Asigurați-vă că nici calea de acces a aerului și nici cea de ieșire nu este acoperită parțial sau în totalitate cu draperii sau îmbrăcăminte etc., întrucât acestea sporesc riscul de incendiu.

- Nu utilizați acest aparat împreună cu un programator, cronometru sau alt dispozitiv care îl pornește în mod automat.

- Nu utilizați aparatul dacă acesta are ștecherul

sau cablul de alimentare deteriorat.

- Dacă una din părțile carcasei aparatului se sparge, deconectați imediat aparatul de la rețea, pentru a preveni posibilitatea unui șoc electric.

- **ATENȚIE!** Mențineți aparatul uscat.

- **ATENȚIE:** Nu utilizați aparatul în apropierea apei.

- Nu utilizați aparatul cu mâinile sau cu picioarele ude sau când nu purtați încălțăminte.

- Nu forțați cablul de alimentare. Nu utilizați niciodată cablul electric pentru a ridica, transporta sau decupla aparatul.

- Nu înfășurați cablul electric în jurul aparatului.

- Nu prindeți cu cleme și nu pliați cablul de alimentare.

- Nu lăsați cablul de alimentare să intre în contact cu suprafețele fierbinți ale aparatului.

- Verificați starea cablului de alimentare. Cablurile deteriorate sau încurcate măresc riscul de electrocutare.

- Acest aparat nu este adecvat pentru utilizarea în exterior.

- Cablul de alimentare trebuie examinat regulat pentru semne de uzură, iar dacă acesta este deteriorat, aparatul nu trebuie utilizat.

- Se recomandă ca protecție suplimentară la instalația electrică care alimentează aparatul dispunerea de un dispozitiv de curent diferențial cu o sensibilitate maximă de 30mA. Cereți sfatul unui instalator competent în acest sens.

- Nu utilizați și nici nu depozitați aparatul la exterior.

- Nu lăsați aparatul în ploaie sau expus la umezeală. În cazul în care se infiltră apă în interiorul aparatului, riscul de electrocutare va crește.

- Nu atingeți ștecherul cu mâinile ude.

- Nu utilizați aparatul, în cazul persoanelor insensibile la căldură (deoarece aparatul are suprafețe încălzite).

- Nu atingeți părțile încălzite ale aparatului, deoarece ele vă pot produce arsuri grave.

- Temperatura suprafețelor accesibile poate fi ridicată în timpul folosirii aparatului.

UTILIZARE ȘI ÎNGRIJIRE:

- Desfășurați complet cablul de alimentare al aparatului înainte de fiecare utilizare.

- Nu utilizați aparatul dacă întrerupătorul pornit/oprit nu funcționează.

- Nu utilizați aparatul dacă este înclinat în sus și nu îl întoarceți.

- Nu răsturnați aparatul în timpul utilizării sau dacă este conectat la rețeaua de alimentare.
- Dacă utilizați aparatul în baie sau într-un loc asemănător, deconectați-l de la rețeaua de alimentare atunci când nu este utilizat, chiar dacă este pentru scurt timp, deoarece apropierea de apă este riscantă, chiar dacă aparatul este deconectat.
- Deconectați aparatul de la rețeaua de alimentare atunci când nu îl utilizați și înainte de a-l curăța.
- Depozitați aparatul într-un loc care să nu fie la îndemâna copiilor și/sau a persoanelor cu capacități fizice, senzoriale sau mentale reduse, ori care nu au experiență sau cunoștințele necesare.
- Nu depozitați aparatul în poziție verticală.
- Nu depozitați aparatul dacă mai este fierbinte.
- Păstrați aparatul într-un loc uscat, lipsit de apă și care nu se află în lumina directă a soarelui.
- Nu lăsați niciodată aparatul nesupravegheat în timp ce este utilizat.
- Nu lăsați niciodată aparatul conectat și nesupravegheat dacă nu este utilizat. Astfel se economisește energie și se prelungește durata de viață a aparatului.
- Nu utilizați aparatul pentru a usca articole textile de nici un tip.

SERVICE:

- Asigurați-vă că lucrările de întreținere ale aparatului sunt efectuate doar de personal calificat și că sunt utilizate doar piese de schimb și accesorii originale pentru înlocuirea pieselor/ accesorilor existente.
- ATENȚIE: Există risc de incendiu în cazul în care curățarea aparatului nu se realizează conform acestor instrucțiuni.
- Orice utilizare necorespunzătoare sau nerespectarea instrucțiunilor face ca garanția și responsabilitățile producătorului să devină nule și neavenite.

DESCRIERE

- A Comutator On/off
- B Panou de control
- C Ecran LCD
- D Orificiu de ieșire a căldurii
- E Roți
- F Suporturi pentru perete
- G Șuruburi

CONTROL PANEL ICONS

1. Buton pentru PORNIRE/OPRIRE
2. Programerbutton
3. Modebutton
4. Buton +
5. Buton -

LCD SCREENFUNCTIONALICONS

- I. Ora
- II. Data
- III. Programe name
- IV. Temperatura țintă
- V. Comfortmode
- VI. Economicmode
- VII. Anti-frostmode
- VIII. Așteptare
- IX. Buttonslock
- X. Încălzire
- XI. Programsetting
- XII. Temporizator
- XIII. Programcontents
- XIV. Solide time mark

Dacă modelul aparatului dvs. nu are accesoriile descrise mai sus, acestea pot fi achiziționate și separat de la Service-ul de Asistență Tehnică.

INSTALARE

- Asigurați-vă că înlăturați tot materialul ambalajului din interiorul aparatului.
- Asigurați-vă că aparatul este plan față de podea.
- În cazul în care aparatul este montat pe peretele sălii de baie, așezați-l astfel încât priza, cablul de alimentare, comutatoarele sau alte butoane să nu intre în contact cu o persoană care se află la baie, duș sau chiuvetă.
- Instalați aparatul departe de materiale inflamabile precum textile, carton sau hârtie etc.
- Instalați aparatul la o distanță minimă de 50 cm față de materiale combustibile precum perdele, mobilă ...
- Asigurați-vă că nici calea de acces a aerului, dat nici cea de ieșire nu sunt acoperite parțial sau în totalitate cu draperii sau materiale etc., întrucât acestea sporesc riscul de incendiu.
- Acest aparat necesită o ventilație adecvată pentru a funcționa în mod corespunzător. Lăsați un spațiu de 30 cm între pereți sau alte obstacole și 10 cm de la podea.
- Nu acoperiți sau obturați orificiile aparatului.
- Ștecherul trebuie să fie ușor accesibil astfel încât acesta să poată fi deconectat în caz de urgență.

- Pentru a obține o eficiență maximă a aparatului, acesta trebuie amplasat într-un spațiu în care temperatura atmosferică este între 12 și 32 °C.
- Pentru a obține o eficiență maximă a aparatului și astfel pentru a instala aparatul pe un perete rece (un perete exterior) și sub o fereastră. Însă fără să obstrucționați sau să acoperiți zona de ventilație.
- Aparatul ar trebui să funcționeze bine cu suportul de perete atașat sau cu baza/picioarele sale atașate.
- Aparatul are un suport pentru perete (F) care trebuie montat pe perete.
- Asigurați-vă că aparatul este fixat în mod sigur și corespunzător în poziția de lucru cu șuruburi. Pentru a evita defectarea aparatului, se recomandă să utilizați numai orificii făcute în mod specific de către producător.

ASAMBLAREA SUPORTULUI DE PERETE:

- Aparatul are un suport de perete (F) pe care poate fi montat.
- Fixați suportul pentru perete după cum considerați că este adecvat, utilizând fișe, șuruburi și adeziv...
- Luând în considerare distanțele de separare menționate mai sus, așezați suportul de perete în poziția necesară și marcați punctele de găurire în perete. (Fig. 1).
- Găuriți peretele în locurile marcajelor și inserați diblurile.
- Așezați suportul potrivit orificiile cu diblurile și strângeți bine șuruburile.
- Asigurați-vă că suportul este bine fixat; ar trebui să susțină de două ori greutatea aparatului.
- Fixați aparatul în suportul pentru perete.

MONTAREA PICIOUȘELOR BAZEI:

- Pentru a asambla picioarele la bază, așezați aparatul cu fața în jos.
- Poziționați picioarele bazei pe corpului aparatului utilizând șuruburile (G) . (Furnizate cu aparatul)
- Ridicați din nou aparatul pentru a verifica dacă picioarele funcționează corespunzător.

INSTRUCȚIUNI DE UTILIZARE ÎNAINTE DE UTILIZARE:

- Pregătiți aparatul conform funcției pe care doriți să o utilizați:

UTILIZARE:

- Desfășurați complet cablul înainte de a-l introduce în priză.
- Conectați aparatul la rețeaua electrică.
- Porniți aparatul de la întrerupătorul on/off (A).
- Puneți aparatul în funcțiune, acționând butonul on/off (1).
- La prima utilizare, ecranul va afișa după cum urmează:

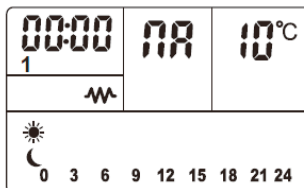

SETAREA OREI ȘI A ZILEI DIN SĂPTĂMÂNĂ:

- Ceasul și ziua săptămânii se află în partea stângă sus a ecranului LCD (I) și (II).
- Apăsăți butonul (3) pentru a regla ora. Apăsăți (4) sau (5) pentru a selecta ora.
- Apăsăți butonul (3) pentru a regla minutele. Apăsăți (4) sau (5) pentru a selecta ora.
- Apăsăți butonul (3) pentru a regla zilele. Apăsăți (4) sau (5) pentru a selecta ora.

1	Luni
2	Marți
3	Miercuri
4	Joi
5	Vineri
6	Sâmbătă
7	Duminică

- Apăsăți butonul (3) pentru a confirma și a termina data și ora setate.

SELECȚIE PROGRAM:

- Apăsăți butonul (2) pentru a regla programul.
- Apăsăți (4) sau (5) pentru a selecta programul dorit, după ce apăsați tasta (2) pentru a confirma.
 - Liber **AA**
 - Zilnic **P1-P7**
 - Săptămânal **S**
 - Senzor de fereastră **FG**

PROGRAMUL LIBER

- Asigurați-vă că  apare pe ecran, ceea ce înseamnă că dispozitivul este în program liber.

SELECTAREA TEMPERATURII

- Alegeți temperatura dorită folosind butoanele (4) sau (5) și așteptați ca indicatorul să nu mai clipească.
- Domeniul de temperatură poate fi ajustat între 10-35 ° C.
- Când temperatura camerei este mai mare decât temperatura selectată, aparatul se va opri din încălzire.
- Indicatorul  apare pe ecranul LCD atunci când aparatul se încălzește.

TIMERSELECTION

- Pentru a programa o durată de funcționare, apăsați butonul (3) timp de 5 secunde până când pictograma ceasului (XII) apare pe ecran.
- Apăsați (4) sau (5) pentru a selecta intervalul de timp de 30 de minute (cel mult 24 de ore).
- Pentru a anula ora programată, apăsați butonul (3) timp de 5 secunde până când dispare de pe ecran.



PROGRAMUL ZILNIC

- Selectați programul dorit (P1-P7) așa cum este explicat în secțiunea „Selectarea programului”.
- Aceste programe sunt predeterminate, dar pot fi modificate după cum doriți.
- Există trei moduri de lucru:

- Comfort:  and 

- Economic:  and 

- Antigel: , conținutul programului este afișat goală.



- Apăsați butonul (3) timp de 5 secunde până când  apare.
- Selectați temperatura modului de confort folosind butoanele (4) și (5).
- Apăsați butonul (3) pentru a confirma selecția și  va apărea.
- Selectați temperatura modului economic folosind butoanele (4) și (5).
- Apăsați pe (3) pentru a confirma selecția.

- Apăsați butonul (2) timp de 5 secunde până când apare PROG.
- Fanta de programare care va fi programată va fi scăzută.
- Apăsați (3) pentru a selecta modul de lucru dorit și apăsați (4) sau (5) pentru a vă deplasa în intervalul de timp următor sau anterior.
- Repetați operația până când cele 24 de ore sunt configurate conform dorințelor.

PROGRAMUL SĂPTĂMÂNAL

- Se compune din configurarea în fiecare zi a săptămânii cu un program diferit (P1-P7).
- Selectați programul săptămânal .
- Pentru a seta programul săptămânal, apăsați butonul (2) timp de 5 secunde până când indicatoarele (III) și (II) clipește.
- Selectați programul dorit (P1-P7) folosind butoanele (4) și (5) pentru data de pălpăire.
- Repetați operația până când programarea pentru toate zilele săptămânii este finalizată.
- Apăsați (3) după terminarea programării săptămânale.

WINDOW SENSOR

- Apăsați butonul (2) pentru a activa setările de programare. Apăsați (4) sau (5) pentru a selecta funcția senzor de fereastră .
- Odată selectată apăsați (2) pentru a confirma.
- Apăsați (4) sau (5) pentru a selecta OF sau ON.
- Odată selectată apăsați (2) pentru a confirma.
- Apăsați (4) sau (5) pentru a selecta funcția de senzor de fereastră .
- Odată selectați apăsați (2) pentru a confirma.

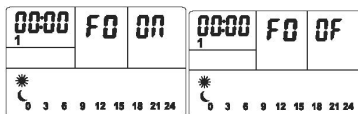

- Atunci când aparatul detectează că temperatura scade cu 2°C în 2 minute, se oprește automat emiterea de căldură.

PANOUL DE CONTROL AUTOMAT DE ÎNCĂRCARE

- După un minut fără a apăsa niciun buton, utilizarea butoanelor va fi blocată.

-  va apărea pe ecran.
- Apăsați simultan (4) sau (5) pentru a debloca.

ECRAN LUMINAT

- Aparatul are un ecran LCD luminat pentru a fi mai ușor de utilizat.
- The screen will turn off if no button is pressed within one minute.
- Press any button to make it light again.

DUPĂ CE AȚI TERMINAT DE UTILIZAT APARATUL:

- Opriiți aparatul de la butonul pornit/oprit. (1).
- Opriiți aparatul de la întrerupătorul pornit/oprit (A).
- Scoateți aparatul din priză.
- Curățați aparatul.

PROTECTOR TERMIC DE SIGURANȚĂ:

- Aparatul are un dispozitiv de siguranță care previne supraîncălzirea sa.
- Atunci când aparatul se pornește și se oprește singur în mod repetat, din alte motive decât prin controlul termostatului, verificați pentru a vă asigura că nu există obstacole care să împiedice o intrare și evacuare corectă a aerului.
- Dacă aparatul se oprește singur și nu pornește din nou, deconectați-l de la rețeaua de alimentare și așteptați aproximativ 15 minute înainte de a-l reconecta. Dacă mașina nu pornește din nou, solicitați asistență tehnică autorizată.

CURĂȚARE

- Decuplați aparatul de la rețeaua de alimentare și lăsați-l să se răcească înaintea oricărei operații de curățare.
- Curățați aparatul cu o cârpă umedă și câteva picături de detergent lichid, apoi uscați-l.
- Nu utilizați solvenți sau produse cu pH acid sau bazic, precum înălbitori sau produse abrazive, pentru curățarea aparatului.
- Nu introduceți niciodată aparatul în apă sau orice alt lichid și nici nu țineți aparatul sub jet de apă.
- Dacă aparatul nu este bine curățat, suprafața sa se poate deteriora, afectând în mod inevitabil durata sa de viață devenind nesigur pentru utilizare.
- Remarcă: Dacă utilizați aparatul după o perioadă lungă de timp de depozitare sau după ce acesta a fost utilizat numai pe post de ventilator, acesta poate produce o cantitate mică de fum. Acest lucru nu este important și este

cauzat de radiatorul care arde depunerile de praf acumulate pe elementul de încălzire. Acest fenomen poate fi evitat prin curățarea prealabilă a interiorului aparatului prin grilaj, cu ajutorul unui aspirator sau cu aer presurizat.

ANOMALII ȘI REPARAȚII

- Duceți aparatul la un service de asistență tehnică autorizat, dacă produsul este deteriorat sau apar alte probleme. Nu încercați să demontați sau să reparați singur aparatul, deoarece poate fi periculos.

PENTRU VERSIUNILE UE ALE PRODUSULUI ȘI/SAU ÎN CAZUL ÎN CARE ESTE OBLIGATORIU ÎN ȚARĂ DVS.:

ECOLOGIA ȘI RECICLABILITATEA PRODUSULUI

- Materialele din care este alcătuit ambalajul acestui produs sunt incluse într-un sistem de colectare, clasificare și reciclare. Dacă veți dori să le eliminați, utilizați pubelele publice corespunzătoare fiecărui tip de material.
- Produsul nu conține substanțe în concentrații care ar putea fi considerate dăunătoare pentru mediu.



Acest simbol înseamnă că, în cazul în care doriți să aruncați aparatul la încheierea duratei sale de funcționare, trebuie să îl duceți la un centru de colectare a deșeurilor autorizat, în vederea colectării selective a deșeurilor de echipamente electrice și electronice (DEEE).

Acest aparat respectă Directiva 2014/35/CE cu privire la echipamentele electrice destinate utilizării în cadrul unor anumite limite de tensiune, Directiva 2014/30/CE cu privire la compatibilitatea electromagnetică, Directiva 2011/65/UE privind restricțiile de utilizare a anumitor substanțe periculoase în echipamentele electrice și electronice și Directiva 2009/125/CE de instituire a unui cadru pentru stabilirea cerințelor în materie de proiectare ecologică aplicabile produselor cu impact energetic.

MALBORK 600 / MALBORK 900 / MALBORK 1200 / MALBORK 1500 / MALBORK 2000	
Putere calorică	
Putere calorică nominală P_{nom}	2,0 kW
Putere calorică minimă (indicativ) P_{min}	N/A
Putere calorică maximă continuă $P_{max,c}$	N/A
Consum auxiliar de electricitate	
La putere calorică nominală $e_{l,max}$	N/A
La putere calorică minimă $e_{l,min}$	N/A
În mod așteptare $e_{l,SB}$	0,87 kW
Modul de acumulare a căldurii, numai în cazul aparatelor electrice pentru încălzire locală cu acumulator de căldură	
Control manual al sarcinii termice, cu termostat integrat	Nu
Control manual al sarcinii termice, ca răspuns la temperatura camerei și/ sau exterioară	Nu
Control electronic al sarcinii termice, ca răspuns la temperatura camerei și/sau exterioară	Nu
Putere termică comandată de ventilator	Nu
Tip de putere calorică/comandă a temperaturii ambiante	
Putere calorică într-o singură fază și nicio comandă a temperaturii ambiante	Nu
Două sau mai multe faze manuale, nicio comandă a temperaturii ambiante	Nu
Cu comandă mecanică a temperaturii ambiante cu termostat	Nu
Cu comandă electronică a temperaturii ambiante	Nu
Comandă electronică a temperaturii ambiante plus temporizator de zi	Da
Comandă electronică a temperaturii ambiante plus temporizator de săptămână	Nu
Alte opțiuni de comandă	
Comanda temperaturii ambiante, cu detectarea prezenței	Nu
Comanda temperaturii ambiante, cu detectarea ferestrei deschise	Nu
Cu opțiunea de comandă de la distanță	Nu
Cu comandă de pornire adaptabilă	Nu
Cu limitarea timpului de lucru	Da
Cu senzor cu bulb negru	Nu
Detalii de contact	"ELECTRODOMÉSTICOS TAURUS, S.L. Avda. Barcelona S/N 25790 Oliana, Lleida, Spain"

Български

Електрически термоконвектор

Malbork 600

Malbork 900

Malbork 1200

Malbork 1500

Malbork 2000

Уважаеми клиенти,

Благодарим Ви, че закупихте електроуред с марката TAURUS ALPATEC.

Технологията, дизайнът и функционалността на същия, както и фактът, че надвишава най-стриктните норми за качество, ще Ви донесат пълно и дълготрайно задоволство от него.

Прочетете внимателно тази брошура, преди да пуснете уреда в действие. Запазете я за по-нататъшни справки. Несъобразяването с настоящите указания може да стане причина за произшествие.

СЪВЕТИ И ПРЕДУПРЕЖДЕНИЯ ЗА БЕЗОПАСНОСТ.

- **ВНИМАНИЕ!**: Някои части от това изделие могат силно да се загреят и да причинят изгаряния. Обръщайте специално внимание когато уреда е в близост до деца и хора в уязвимо състояние.
- Уредът не трябва да се поставя под електрически контакт.
- Дръжте уреда извън обсега на деца под 3 години, освен ако същите се намират под постоянно наблюдение.
- Деца между 3 и 8 годишна възраст могат единствено да

включват/изключват уреда при условие, че е поставен или инсталиран в нормално положение за употреба. Децата следва да бъдат под надзор или да са били инструктирани за безопасното използване на уреда, а също и да осъзнават свързаните с него рискове.

- Този уред може да бъде използван от хора, неумеещи да боравят с този вид продукти, хора с физически увреждания или деца над 8 години, но само и единствено ако се намират под надзора на някой възрастен човек или ако предварително им е обяснено как безопасно да използват уреда, а също и ако разбират съществуващите рискове.
- Моля не допускайте деца да почистват или поддържат уреда без надзор на възрастен.
- Не се допуска деца между 3 и 8 годишна възраст да включват, регулират или почистват уреда, както и да извършват неговата поддръжка.
- Този уред не е играчка! Дръжте децата под наблюдение, за да избегнете да си играят с уреда.

- В случаите на повреден захранващ кабел, същият следва да се подмени. При такива случаи, моля отнесете уреда в оторизиран сервис за техническо обслужване. С цел избягване на произшествия, моля не поправяйте или разглобявайте уреда.
- Този уред е предназначен единствено за битови нужди, а не за професионална или промишлена употреба.
-  Този символ означава, че уредът не следва да се покрива.
- **ВНИМАНИЕ:** Не покривайте уреда, за да избегнете пренагряване.
- Преди да свържете уреда към мрежата, проверете, дали посоченото на табелката с техническите характеристики напрежение съвпада с напрежението на електрическата мрежа.
- Включете уреда в заземен източник на електрически ток, който да може да издържа 16 ампера.
- Щепселът на уреда следва да съвпада по вид с електрическия контакт. В никакъв случай не променяйте вида на щепсела. Не използвайте адаптори за щепсела.
- Използвайте уреда на добре проветрено място.
- В случай, че в помещението, където е поставен уредът едновременно с това се използват други уреди, захранвани с газ-пропан или друго гориво, задължително е да се предвиди правилно проветрение за помещението.
- Не поставяйте уреда на места, където може да попадне под пряко въздействие на слънчева светлина.
- Уредът следва да се употребява само с основата, с която се продава.
- Поставете уреда върху равна, стабилна и издържаша на високи температури повърхност, далеч от други източници на топлина и евентуални пръски вода.
- Поставете уреда далеч от запалими материали като текстилни тъкани, картон, хартия и др.
- Не оставяйте лесно запалителни материали в близост до уреда.
- Избягвайте решетката на въздуха да бъде изцяло или частично покрита от мебели, пердета, дрехи или др., тъй като съществува риск от пожар.
- Не използвайте уреда, ако е свързан с програматор, таймер или друго устройство за автоматично включване на уреда.
- Не използвайте уреда при повреден кабел или щепсел.
- Ако някоя външна част на уреда се повреди, незабавно го изключете от захранващата мрежа, за да предотвратите опасността от електроудар.
- **ВНИМАНИЕ:** Поддържайте уреда сух.
- **ВНИМАНИЕ:** Не използвайте уреда в близост до вода.
- Не използвайте уреда в близост до вани, душове и басейни.
- Не упражнявайте сила върху електрическия кабел. В никакъв случай не използвайте електрическия кабел за повдигане, пренасяне или изключване на апарата.
- Не навивайте електрическия кабел около уреда.
- Не допускате притискане или прегъване на електрическия кабел.
- Не допускате електрическият кабел да се допира до горещите повърхности на уреда.
- Проверявайте състоянието на захранващия кабел. Ако кабелът е повреден или заплетен, опасността от електрически удар нараства.
- Този уред не е предназначен за употреба на открито.
- Проверявайте периодично състоянието на захранващия кабел. Не използвайте уреда, ако забележите следи от повреди.
- Като допълнителна защита към електрическата инсталация, която захранва уреда, препоръчва се да разполагате с устройство за диференциален ток с максимална чувствителност 30mA. За съвет, консултирайте се с инсталатор специалист.

- Не използвайте и не съхранявайте уреда на открито.
- Не излагайте уреда на дъжд и влага. Водата, проникнала в уреда повишава риска от електрически удар.
- Не пипайте с мокри ръце щепсела за включване в мрежата.
- Моля, не използвайте уреда, ако сте нечувствителни към топлината, тъй като уредът има загрети повърхности.
- Моля, не пипайте загретите части на уреда - това може да предизвика изгаряния.
- Когато уредът се намира в работен режим, достъпните повърхности може да бъдат високонагрети.

УПОТРЕБА И ПОДДРЪЖКА :

- Преди употреба развийте напълно захранващия кабел на уреда..
- Не използвайте уреда при повреден бутон за вкл./изкл.
- Не използвайте уреда наклонен, нито обърнат.
- Не обръщайте уреда, докато работи или е включен в електрическата мрежа.
- Ако по начало използвате уреда в баня или други подобни помещения, изключвайте го от ел. контакт, когато не го използвате, макар и за кратко време, тъй като близостта до вода е опасна - дори и когато уредът е изключен.
- Изключете уреда, когато не го използвате или когато се готвите да го почистите.
- Съхранявайте уреда далеч от досега на деца и/или хора с намалени физически, сензорни или умствени възможности, или такива без опит и познания за боравене с него.
- Не съхранявайте уреда във вертикална позиция.
- Не съхранявайте уреда, ако все още е топъл.
- Съхранявайте и пазете уреда на сухо място, без прах и отдалечен от слънчевата светлина.
- Уредът следва винаги да се използва под надзор.
- Никога не оставяйте включения уред без наблюдение. По този начин ще спестите енергия и ще удължите живота на ел.уреда.
- Не използвайте уреда за подсушаване на какъвто и да е вид дрехи.

ОБСЛУЖВАНЕ НА УРЕДА:

- Уверете се, че поддръжката на уреда се извършва от специализирано лице и винаги

използвайте оригинални консумативи и резервни части.

- **ВНИМАНИЕ:** Ако апаратът не се почиства съгласно указанията, възможно е да възникне пожар.
- Неправилното използване на уреда или неспазването на инструкциите за работа е опасно, анулира гаранцията и освобождава производителя от отговорност.

ОПИСАНИЕ

- A Прекъсвач за включване/изключване
- B Контролно табло
- C Екран LCD
- D Изход за топлината
- E Колела
- F Стенна поставка
- G Винтове

ИКОНКИ НА КОНТРОЛНИЯ ПАНЕЛ

1. Бутон за пуск/стоп
2. Бутон за програмиране
3. Бутон за режим
4. Бутон +
5. Бутон -

ИКОНКИ ЗА ФУНКЦИЯ НА ЕКРАНА ТИП LCD

- I. Часовник
- II. Дата
- III. Име на програма
- IV. Целева температура
- V. Режим „комфорт“
- VI. Режим „икономичен“
- VII. Размразяване
- VIII. Режим “изчакване”
- IX. Блокиране на клавиатурата
- X. Отопление
- XI. Избрана програма
- XII. Таймер
- XIII. Съдържание на програмата
- XIV. Часови диапазон

В случай, че моделът уред, с който разполагате не притежава гореописаните приставки, можете да ги придобиете отделно в сервизите за техническо обслужване.

ИНСТАЛИРАНЕ

- Уверете се, че сте извадили всички опаковки от вътрешността на уреда.
- Внимавайте уредът да е добре нивелиран спрямо пода.
- В случай, че уредът е поставен на стена в баня, поставете го така, че контактът, захранващият кабел, прекъсвачите и други

контролери да не са достъпни на лицето, намиращо се във ваната, под душа или пред мивката.

- Поставете уреда далеч от запалими материали като текстилни тъкани, картон, хартия и др.
- Поставете уреда на минимум 50 см от запалителни материали, като пердета, мебели...
- Избягвайте решетката на въздуха да бъде изцяло или частично покрита от мебели, пердета, дрехи или др., тъй като съществува риск от пожар.
- Уредът се нуждае от подходящо проветряване, за да работи добре. Моля, оставете отстояние от 30 см между стените или други препятствия, и отстояние от 10 см над пода.
- Не покривайте и не запушвайте отворите на уреда.
- Щепселът следва да е леснодостъпен, за да може при извънредно положение да бъде изваден.
- За да бъде уреда по-ефикасен, той трябва да се намира на място където стайната температура да бъде между 12 и 32 °C.
- С цел постигане на по-добра ефективност, доколкото е възможно, монтирайте уреда върху студена (външна) стена и под прозорец, като уредът в никакъв случай не бива да пречи или запушва предназначено за проветряване пространство..
- Уредът трябва да работи монтиран на поставката за стена, или с монтирани опорни крачета.
- Уредът разполага със захранващ блок (F), който следва да се закрепя на стената.
- Уверете се, че уредът е фиксиран по сигурен начин на мястото за работа с винтове. За да избегнете повреди на уреда, Ви препоръчваме да използвате единствено маркираното от фабриканта място за дупките.

МОНТИРАНЕ НА СТЕННАТА ОПОРА:

- Уредът разполага с поставка за стена (F) върху която може да се закрепя.
- Имайки пред вид посочените по-горе разстояния на отдалеченост, положете поставката на желаната височина и отбележете на стената местата, където трябва да пробие отвори (Fig.1).
- Пробийте отворите и сложете дюбелите.

- Положете поставката като внимавате дупките ѝ да съвпадат с дупките на дюбелите и завинтете.
- Уверете се, че поставката е толкова здраво захваната, че да може да издържи поне два пъти теглото на уреда.
- Наместете добре уреда в поставката за стена.

МОНТАЖ НА КОЛЕЛЦАТА:

- За да поставите колелцата, обърнете уреда на обратно.
- Закрепете колелата към корпуса на уреда посредством винтове (G) , доставени с уреда.
- Обърнете отново уреда и проверете, дали колелцата работят изправно.

НАЧИН НА УПОТРЕБА

ЗАБЕЛЕЖКИ ПРЕДИ УПОТРЕБА:

- Подгответе уреда в зависимост от функцията, която желаете да използвате:

УПОТРЕБА:

- Преди употреба развийте напълно захранващия кабел на уреда.
- Включете уреда в електрическата мрежа.
- Включете уреда, задействайки прекъсвача за включване/изключване (A).
- Включете уреда чрез прекъсвача за включване/изключване (1)
- При първа употреба, на LCD екрана ще се появи следното:

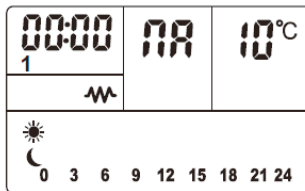

НАСТРОЙКА НА ДАТАТА И ЧАСА

- Датата и часът се намират в горната лява част на екрана LCD (I) и(II).
- Натиснете бутон (3) за да нагласите часа. Натиснете(4) или(5) , за да изберете часа.
- Натиснете бутон (3), за да нагласите минутите. Натиснете (4)или(5), за да изберете часа.
- Натиснете бутон(3) , за да нагласите дните. Натиснете(4) или(5) , за да изберете деня.

1	Понеделник
2	Вторник
3	Сряда
4	Четвъртък
5	Петък
6	Събота
7	Неделя

- Натиснете бутон(3) , за да потвърдите и приключите конфигурацията на датата и часа.

ИЗБОР НА ПРОГРАМА

- Натиснете(2) за настройка на програмата.
- Натиснете(4) или(5)за избиране на желаната програма. След като я изберете, натиснете (2)за потвърждение.
 - Свободен **ПЯ**
 - Подневен **Р1-Р7**
 - Седмичен **5**
 - Сензор на прозореца **FD**

СВОБОДНА ПРОГРАМА:

- Уверете се, че на екрана се появява **ПЯ**, което означава, че уредът се намира в свободна програма.

ИЗБИРАНЕ НА ТЕМПЕРАТУРА

- Изберете желаната температура посредством бутони (4) или(5) и изчакайте, докато светлинният индикатор престане да трепка.
- Температурния обхват може да се наглася в границите между 10 и 35°C.
- Когато температурата на околната среда надвиши избраната температура, уредът преустановява затоплянето.
- Индикаторът **WM** се появява на LCD екрана, когато уредът загрява.

ИЗБИРАНЕ НА ТЕМПОРИЗАТОР

- За програмиране на време за работа натиснете в продължение на 5 секунди бутон (3) , докато се появи изображението на часовник(XII).
- Натиснете (4) или(5) , за да изберете

времето на интервали от 30 минути (най-много 24 часа).

- За прекратяване на програмираното време натиснете в продължение на 5 секунди бутон(3), докато излезне от екрана.

ПРОГРАМА „ДНЕВНО“:

- Изберете желаната програма (P1-P7), според както е обяснено в раздел “Избиране на програма”.
- Тези програми са предварително определени, но може да бъдат променяни по желание.
- Съществуват 3 вида работа:

- - Комфорт:  и 

- - Икономичен:  и 

- - Размразяване: , съдържанието на програмата се показва празно.

- Натиснете бутон(3) в продължение на 5 секунди, докато се появи  .

- Изберете температурата на режим „комфорт“ посредством бутони (4) и (5).

- Натиснете (3), за да потвърдите избора.

Ще се появи изображение  .

- Изберете температурата на икономичен режим посредством бутони.(4) и (5).

- Натиснете(3) , за да потвърдите избора.

- Натиснете(2) в продължение на 5 секунди, докато се появи PROG.

- Часовият диапазон за програмиране ще започне да мига.

- Натиснете (3) , за да изберете желания режим на работа, след което натиснете(4) или(5), за да се придвижите към следващия или предишния часови пояс.

- Повторете тази операция, докато конфигурирате 24-те часа по желания начин.

СЕДМИЧНА ПРОГРАМА:

- Състои се в това да конфигурира всеки ден от седмицата с различна програма (P1-P7).

- Изберете седмична програма **5** .

- За настройка на седмичната програма натиснете бутон(2) в продължение на 5 секунди, докато индикаторът примигва(III) и (II).

- Изберете желаната програма (P1-P7) чрез бутон (4) и (5) за датата, която примигва.
- Повторете операцията, докато завършите програмирането за всички дни на седмицата.
- След като (3) приключите седмичното програмиране, натиснете.

СЕНЗОР НА ПРОЗОРЕЦ

- Натиснете бутон (2) , за да задействате настройките за програмиране. Натиснете(4) или(5), за да изберете функция „сензор на прозореца“ **FO**.
- След като сте го избрали, натиснете (2), за да потвърдите.
- След това се появява мигащо OF в горната дясна част.
- Натиснете (4) или(5), за да изберете OF или ON.
- След като сте го избрали, натиснете (2), за да потвърдите.
- Натиснете бутон (4) о (5) , за да изберете функция „сензор на прозореца“ **FO**
- След избирането натиснете бутон (2) ,за да потвърдите.

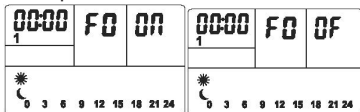

- Когато уредът усети, че температурата намалява с 2°C за 2 минути, автоматично престава да отдава топлина.

АВТОМАТИЧЕН БЛОКАЖ КОНТРОЛНО ТАБЛО

- След една минута, без да бъде натиснат никой от бутоните употребата на бутоните ще блокира.
- На екрана ще се появи 
- Натиснете едновременно(4) и (5) , за да деблокирате.

ЕКРАН С ВЪТРЕШНО ОСВЕТЛЕНИЕ

- Уредът разполага с LCD дисплей с вътрешно осветление, което улеснява използването му.
- Екранът изгасва, ако в продължение на една минута не се натисне някой от бутоните.
- Натиснете някой от бутоните, за да светне отново.

СЛЕД ПРИКЛЮЧВАНЕ НА РАБОТАТА С УРЕДА, НАПРАВЕТЕ СЛЕДНОТО:

- Спрете уреда чрез бутона за включване/ изключване(1).
- Спрете уреда чрез бутона за включване/ изключване(A).
- Изключете го от захранващата мрежа.
- Почистете уреда.

МЕХАНИЗЪМ ЗА АВТОМАТИЧНО ИЗКЛЮЧВАНЕ ПРИ ПРЕГРЯВАНЕ:

- Уредът е снабден със защитен механизъм, предпазващ го от всякакъв вид прегряване.
- Когато уредът се включва и изключва последователно, и причината не е в термостата на стаята, проверете да няма възпрепятствия, които да затрудняват нормалния вход и изход на въздуха.
- Ако уредът се изключи автоматично и не се включи повторно, извадете щепсела от ел. контакт, изчакайте около 15 минути и го включете отново. Ако и тогава не работи, обърнете се към оторизиран сервиз за техническо обслужване.

ПОЧИСТВАНЕ

- Преди почистване, изключете уреда от захранващата мрежа и го оставете да изстине.
- Почистете уреда с влажна кърпа, напоена с няколко капки миеш препарат, след което го подсушете.
- За почистването на уреда не използвайте разтворители и препарати с киселинен или основен pH фактор, като белина и абразивни продукти.
- Не потапяйте уреда във вода или друга течност, и не го поставяйте под течаща вода.
- Ако не поддържате уреда чист, повърхността му може да се повреди и това да съкрати безвъзвратно експлоатационния му живот, а също и да стане причина за рискова ситуация.
- Бележка: Когато се включи уреда с функцията печка, след като е бил дълго време спрян или е работил само с функцията вентилатор, е възможно да отдели слаб пушек в началото, без никакви последици, в резултат на това, че изгаря прах и други частици насъбрани по частите на печката. Това явление може да бъде избегнато с предварителното почистване на вътрешността на уреда през отворите,

с помощта на прахосмукачка или с въздушна струя под налягане.

НЕИЗПРАВНОСТИ И РЕМОНТ

В случай на неизправност, моля отнесете уреда в оторизиран сервиз за техническо обслужване. Моля не се опитвайте да разглобявате уреда или пък да го поправяте - това е опасно.

ЗА РАЗНОВИДНОСТИТЕ ЕУ НА ТОВА ИЗДЕЛИЕ И/ИЛИ В СЛУЧАЯ, ПРИЛОЖИМ ЗА ВАШАТА СТРАНА:

ОПАЗВАНЕ НА ОКОЛНАТА СРЕДА И РЕЦИКЛИРАНЕ НА ИЗДЕЛИЕТО.

- Материалите, от които изработена опаковката на този електроуред са включени в система за тяхното събиране, класифициране и рециклиране. Ако желаете да се освободите от тях, използвайте обществените контейнери, пригодени за всеки отделен вид материал.
- В изделието отсъстват концентрации на вещества, които могат да бъдат определени като вредни за околната среда.



Този символ означава, че ако желаете да се освободите от уреда след изтичане на експлоатационния му живот трябва да го предадете по подходящ начин на фирма за преработка на отпадъци, оторизирана за

разделно събиране на относно отпадъци от електрическо и електронно оборудване (ОЕЕО).

Настоящият уред изпълнява Директива 2014/35/UE за ниски напрежения, Директива 2014/30/UE за електромагнитно съответствие и с Директива 2011/65/EU за ограниченията при употреба на някои определени опасни вещества в електрически и електронни апарати и с Директива 2009/125/CE за изискванията за екологичен дизайн, приложими към изделия, свързани с енергия.

MALBORK 600 / MALBORK 900 / MALBORK 1200 / MALBORK 1500 / MALBORK 2000	
Топлинна мощност	
Номинална топлинна мощност P_{nom}	2,0 kW
Минимална топлинна мощност (показателна) P_{min}	N/A
Максимална продължителна топлинна мощност $P_{max,c}$	N/A
Помощно потребление на електроенергия	
A номинална топлинна мощност $_{max}$	N/A
A минимална топлинна мощност $_{min}$	N/A
B режим на изчакване $_{SB}$	0,87 kW
Вид топлинно зареждане, само за електрически акумулиращи локални отоплителни топлоизточници	
Ръчен регулатор на топлинното зареждане с вграден термостат	Не
Ръчен регулатор на топлинното зареждане с обратна връзка за температурата в помещението и/или навън	Не
Електронен регулатор на топлинното зареждане с обратна връзка за температурата в помещението и/или навън	Не
Отдавана чрез обдухване топлинна енергия	Не
Вид контрол на топлинната мощност/на вътрешната температура	
Топлинна мощност от една степен, без контрол на вътрешната температура	Не
Две или повече равнища, на ръка, без контрол на вътрешната температура.	Не
С контрол на вътрешната температура с механичен термостат.	Не
С електронен контрол на вътрешната температура	Не
Електронен контрол на вътрешната температура и дневен темпоризатор.	Да
Електронен контрол на вътрешната температура и седмичен темпоризатор.	Не
Други контролни опции	
Контрол на вътрешната температура с детектор на присъствие.	Не
Вътрешен температурен контрол със засичане на отворени прозорци.	Не
С възможност за дистанционен контрол	Не
С адаптиращ се контрол на задействане	Не
С ограничение във времето на работа	Да
Със сензор за черна лампа.	Не
Сведения за контакт	"ELECTRODOMÉSTICOS TAURUS, S.L. Avda. Barcelona S/N 25790 Oliana, Lleida, Spain"

القوة الحرارية	
Pnom القوة الحرارية الاسمية	2,0 kW
Pmin القوة الحرارية الأدنى (الدالية)	N/A
c,Pmax القوة الحرارية الأقصى المستمرة	N/A
استهلاك الطاقة الكهربائية المساعد	
بقوة حرارية اسمية max	N/A
بقوة حرارية أدنى min	N/A
في وضع الانتظار SB	0,87 kW
وع من امدخالت الحرارة، فقط لرتاكم التدفئة املحلية الأجهزة الكهربائية	
التحكم اليدوي من الحمل الحراري، مع الحرارة متكاملة	ليس
التحكم اليدوي من الحمل الحراري ردا عمل درجات الحرارة يف الأماكن املغلقة أو في الهواء الطلق	ليس
الحمل الحراري التي تسيطر عليها الكرتونيا تستجيب لدرجة الحرارة يف الأماكن املغلقة أو يف الهواء الطلق	ليس
التدفئة السلطة مساعدة من قبل املشجعن	ليس
نوع التحكم بالقوة الحرارية/درجة الحرارة الداخلية	
القوة الحرارية لمستوى واحد، دون التحكم في درجة الحرارة الداخلية	ليس
اثنين من المستويات اليدوية أو أكثر، دون التحكم في درجة الحرارة الداخلية	ليس
مع التحكم في درجة الحرارة الداخلية من خلال منظم حرارة آلي	ليس
مع تحكم إلكتروني في درجة الحرارة الداخلية	ليس
تحكم إلكتروني في درجة الحرارة الداخلية ومؤقت يومي	إذا
تحكم إلكتروني في درجة الحرارة الداخلية ومؤقت أسبوعي	ليس
خيارات التحكم الأخرى	
تحكم في درجة الحرارة الداخلية مع جهاز كشف الوجود	ليس
تحكم في درجة الحرارة الداخلية مع جهاز كشف النوافذ المفتوحة	ليس
مع خيار التحكم عن بعد	ليس
مع تحكم تشغيل قابل للتكيف	ليس
مع تحديد وقت التشغيل	إذا
مع جهاز استشعار مصباح أسود	ليس
معلومات الاتصال	"ELECTRODOMÉS-TICOS TAURUS, S.L. Avda. Barcelona S/N 25790 Oliana, Lleida, Spain"

- عندما يشتغل الجهاز ويفصل بالتناوب، ولا يكون هذا نتيجة عمل منظم الحرارة في الغرفة، تحقق من عدم وجود عائق يمنع أو يعيق الدخول أو الخروج العادي للهواء.
- إذا فصل الجهاز من تلقاء نفسه ولا يعود للتشغيل، باشر بفصل قابسه من التيار الكهربائي، وانتظر حوالي ٥١ دقيقة قبل إعادة توصيله من جديد، وإذا استمر بدون تشغيل، اذهب إلى إحدى مراكز خدمات الصيانة التقنية المعتمدة.

التنظيف

- افصل قابس الجهاز من التيار الكهربائي واركبه يرد قبل البدء بأي عملية تنظيف.
- قم بتنظيف الجهاز بقطعة قماش مبللة ومشرية بوضع قطرات من منظف ثم جففه.
- لا تستخدم مواد مذيبة ولا منتجات بعنصر رقم هيدروجيني حمضي أو أساسي مثل المبيضات ولا منتجات كاشطة لتنظيف الجهاز.
- لا تغسّل الجهاز في الماء أو سائل آخر، ولا تضعه تحت الحنفية.
- إذا لم يتم حفظ الجهاز في حالة جيدة من النظافة، فإن سطحه قد يتلف ويؤثر لا محالة على مدة عمر الجهاز ويؤدي إلى وضع خطير.
- ملاحظة: عند تشغيل الجهاز بوظيفة التدفئة، بعد فترة طويلة من التوقف أو كان يعمل فقط بوظيفة المروحة، فمن الممكن أن ينبعث في البداية بعض الدخان الخفيف، ليس له أي تأثير، لأنه يتم حرق الغبار وغيره من الجسيمات المتراكمة على عنصر التدفئة، ويمكن تجنب هذه الظاهرة بالتنظيف المسبق ومن خلال مشابه الجهاز وجزئه الداخلي بمساعدة مكبسة كهربائية أو دفقة من الهواء المضغوط.

أمور غير عادية والتصليح

- في حال العطل احمل الجهاز إلى مركز صيانة فنية معتمد. لا تحاول فكه أو إصلاحه لأنه قد يكون فيه خطر.

إصدارات الاتحاد الأوروبي من المنتج و/أو في حال يطبق في بلدك:

البيئة وإعادة تدوير المنتج

- يتم دمج المواد التي تشكل تعبئة هذا الجهاز في نظام جمع وفرز وإعادة تدوير لها. إذا كنت ترغب في التخلص منها، يمكنك استخدام الحاويات العامة المناسبة لكل نوع من أنواع المواد.
- يخلو هذا المنتج من تركيزات المواد التي يمكن أن تعتبر ضارة بالبيئة.

يعني هذا الرمز أنه إذا كنت ترغب بالتخلص من المنتج، بعد انتهاء عمره، فيجب إيداعه عن طريق الوسائل المناسبة بيد وكيل نفايات معتمد للجمع الانتقائي من نفايات الأجهزة الإلكترونية (WEEE).

يستوفي هذا الجهاز توجيه EU/٥٢/٤١٠٢ للجهد المنخفض، وتوجيه EU/٠٣/٤١٠٢ للتوافق الكهرومغناطيسي وتوجيه UE/٥٦/١١٠٢ حول قيود استخدام مواد خطرة معينة في الأجهزة الكهربائية والإلكترونية وتوجيه EC/٥٢١/٩٠٠٢ حول متطلبات التصميم البيئي المطبق على المنتجات ذات الصلة بالطاقة.







- الاقتصادي: و
- مضاد للتجمد: ، يتم عرض محتوى البرنامج فارغاً.
- اضغط الزر (٣) لمدة ٥ ثوان حتى يظهر .
- حدد درجة حرارة وضع الراحة بواسطة الأزرار (٤) و (٥).
- اضغط على الزر (٣) لتأكيد التحديد وستظهر الأيقونة .
- حدد درجة حرارة الوضع الاقتصادي بواسطة الأزرار (٤) و (٥).
- اضغط (٣) لتأكيد التحديد.
- اضغط (٢) لمدة ٥ ثوان حتى يظهر PROG.
- سترمش المنطقة الزمنية المراد برمجتها.
- اضغط (٣) لتحديد وضع التشغيل المطلوب واضغط (٤) أو (٥) للانتقال إلى المنطقة الزمنية التالية أو السابقة.
- كرر العملية حتى إعداد ٤٢ ساعة على النحو المطلوب.

البرنامج الأسبوعي

- يتكون من إعداد كل يوم من الأسبوع مع برنامج مختلف (P1-PV).
- حدد البرنامج الأسبوعي .
- لإعداد البرنامج الأسبوعي اضغط على الزر (٢) لمدة ٥ ثوان حتى يرمش المؤشر (III) و (II).
- حدد البرنامج المطلوب (P1-PV) باستخدام الزر (٤) و (٥) للتاريخ الذي يرمش.
- كرر العملية حتى إكمال البرمجة لجميع أيام الأسبوع.
- اضغط على (٣) بعد الانتهاء من البرمجة الأسبوعية

استشعار النافذة

- اضغط على الزر (٢) لتنشيط إعدادات البرمجة. اضغط (٤) أو (٥) لتحديد وظيفة استشعار النافذة .
- بعد التحديد اضغط (٢) للتأكيد.
- ثم سيظهر يرمش OFF في الجزء العلوي الأيمن.
- اضغط (٤) أو (٥) لتحديد OFF أو ON.
- بعد التحديد اضغط (٢) للتأكيد.
- اضغط الزر (٤) أو (٥) لتحديد وظيفة استشعار النافذة. .
- عند التحديد، اضغط على الزر (٢) للتأكيد.

٠٠:٠٠	FD	OF	٠٠:٠٠	FD	ON				
	0	3	6	9	12	15	18	21	24
	0	3	6	9	12	15	18	21	24

- عندما يكتشف الجهاز أن درجة الحرارة تقل بمقدار ٢ درجة مئوية أثناء دقيقتين، فإنه يتوقف تلقائياً عن إطلاق الحرارة.

القفل التلقائي للوحة التحكم

- بعد دقيقة واحدة دون لمس أي زر، سوف يتم قفل استخدام الأزرار.
- سيظهر على الشاشة .
- اضغط (٤) و (٥) بنفس الوقت لفتح القفل.

شاشة الإضاءة الخلفية

- يحتوي الجهاز على شاشة LCD بإضاءة خلفية لتسهيل استخدامه.
- ستنتطفئ الشاشة إذا لم يتم الضغط على أي زر خلال دقيقة واحدة.
- اضغط على أحد الأزرار لتضيء مرة أخرى.

بعد الانتهاء من استعمال الجهاز:

- أوقف الجهاز، عن طريق تحريك زر تشغيل/إيقاف(١).
- أوقف الجهاز، عن طريق تحريك زر تشغيل/إيقاف(A).
- افصل قابس الجهاز من التيار الكهربائي.
- نظف الجهاز.

واقى حراري للسلامة:

- تم تجهيز الجهاز بجهاز حراري للسلامة يحمي الجهاز من أي زيادة في التسخين.

للاستخدام للمرة الأولى، سوف تظهر شاشة LCD التالية:

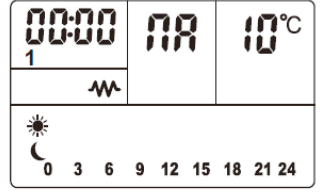

إعدادات التاريخ والوقت:

- يكون التاريخ والوقت في الجزء العلوي الأيسر من الشاشة LCD (I) و (II).
- اضغط الزر (٣) لضبط الساعة. اضغط (٤) أو (٥) لتحديد الساعة.
- اضغط الزر (٣) لضبط الدقائق. اضغط (٤) أو (٥) لتحديد الساعة.
- اضغط الزر (٣) لضبط الأيام. اضغط (٤) أو (٥) لتحديد اليوم.

1	الاثنين
2	الثلاثاء
3	الأربعاء
4	الخميس
5	الجمعة
6	السبت
7	الأحد

- اضغط الزر (٣) لتأكيد وإنهاء إعدادات التاريخ والوقت.

اختيار البرنامج

- اضغط (٢) لضبط البرنامج.
- اضغط (٤) أو (٥) لتحديد البرنامج المطلوب، بعد تحديده اضغط (٢) للتأكيد.

حر
P1-P7
S
E0

البرنامج الحر

- تأكد من ظهور على الشاشة **HR**، مما يعني أن الجهاز يكون في البرنامج الحر.

اختيار درجة الحرارة

- اختر درجة الحرارة المطلوبة بواسطة الأزرار (٤) أو (٥) وانتظر حتى يتوقف المؤشر عن الوميض.
- ويمكن ضبط نطاق درجة الحرارة ما بين ١٠-٣٥ درجة مئوية.
- عندما تكون درجة حرارة الغرفة أعلى من درجة الحرارة المحددة، فإن الجهاز سيتوقف عن التسخين.
- يظهر المؤشر **HR** على شاشة LCD عندما يسخن الجهاز.

تحديد المؤقت

- لبرمجة وقت التشغيل اضغط لمدة ٥ ثوان على الزر (٣) حتى تظهر على الشاشة أيقونة الساعة (XII).
- اضغط (٤) أو (٥) لتحديد الوقت على فترات من ٣٠ دقيقة (كحد أقصى ٢٤ ساعة).
- لإلغاء الوقت المبرمج اضغط لمدة ٥ ثوان على الزر (٣) حتى يخفني من الشاشة.

البرنامج اليومي

- حدد البرنامج المطلوب (P1-PV) كما هو موضح في فقرة "تحديد البرنامج".
- يتم إعداد هذه البرامج مسبقاً، ولكن يمكن تعديلها حسب الرغبة.

توجد ٣ أوضاع للتشغيل:

الراحة:  و 

أيقونات وظيفة في شاشة LCD

- I. الساعة
- II. التاريخ
- III. اسم البرنامج
- IV. درجة حرارة الهدف
- V. وضع راحة
- VI. وضع اقتصادي
- VII. مضاد للتجمد
- VIII. استعداد
- IX. قفل لوحة المفاتيح
- X. التدفئة
- XI. تم تحديد البرنامج
- XII. المؤقت
- XIII. محتوى البرنامج
- XIV. المنطقة الزمنية

في حال لم يكن لدى طراز جهازك الملحقات المذكورة أعلاه، يمكن أيضاً شراؤها بشكل منفصل في مركز خدمات الصيانة التقنية.

التركيب

- تأكد من إزالة جميع مواد التغليف من داخل الجهاز.
- تأكد من أن يكون الجهاز على مستوى جيد بالنسبة للأرض.
- إذا يتم إجراء التركيب في الجدار في حجرة الحمام، قم بوضعه بحيث أن مقبس قاعدة مأخذ التيار وسلوك الكهرباء والمفاتيح أو غيرها من أجهزة التحكم لا يمكن أن يصلها شخص يكون في حوض الاستحمام أو الدوش أو المغسلة.
- ضع الجهاز بعيداً عن المواد القابلة للاحتراق، مثل المواد النسيجية والكارتون والورق...
- ضع الجهاز على مسافة لا تقل عن ٥ سم من أي مواد قابلة للاشتعال مثل الستائر والأثاث...
- تجنب أن يبقى مدخل ومخرج الهواء مغطى كلياً أو جزئياً بالأثاث والستائر والملابس وما إلى ذلك، ما قد يؤدي إلى إندلاع حريق.
- يحتاج الجهاز تهوية مناسبة ليعمل بالشكل الصحيح، اترك فراغ ٣ سم من المسافة بين الجدران أو غيرها من العوائق و ١ سم فوق الأرض.
- لا تغطي أو تسد أي فتحة من فتحات الجهاز.
- ينبغي أن يكون القابس سهل الوصول إليه للتمكن من فصله في حال الطوارئ.
- للحصول على قدر أكبر من الكفاءة يجب وضع الجهاز في موقع حيث تكون درجة حرارة الغرفة ما بين ٢١ و ٢٣ درجة مئوية.
- للحصول على أكبر قدر من الكفاءة وإلى أقصى حد ممكن ثبت الجهاز في جدار بارد (يجاور الجزء الخارجي) وتحت نافذة. ولكن لا يتداخل أو يسد أبداً منطقة للتهوية.
- يجب أن يعمل الجهاز مع دعامة الجدار الخاصة به مركبة أو مع قاعدته/أرجل قاعدته مركبة.
- يحتوي الجهاز على قاعدة شحن (F)، والتي يجب تثبيتها على الجدار.
- تأكد من أن الجهاز مثبت في مكان تشغيله بالبرغي وبشكل آمن. لتجنب الأضرار بالجهاز ينصح باستخدام فقط الثقوب المقدمة من قبل الشركة المصنعة.

تثبيت دعامة الجدار:

- يحتوي الجهاز على سيقان قاعدة (F) يمكن إسناد المنتج عليها.
- خذ بالاعتبار المسافات التي تفصل الجهاز المذكورة سابقاً، وضع دعامة الجدار في الموضع المطلوب وأشر على الحائط النقاط التي يجب ثقبها. (١.gif).
- اثقب في العلامات وأدخل مراسي التثبيت.
- ضع الدعامة مع مطابقة الثقوب بمراسي التثبيت وشد البراغي .
- تحقق أن تكون الدعامة مرساة بحيث يمكن أن تدعم على الأقل ضعف وزن الجهاز.
- ثبت الجهاز في دعامته بالجدار.

تثبيت العجلات:

- لتثبيت العجلات، ضع الجهاز رأساً على عقب.
- ثبت العجلات في هيكل الجهاز بواسطة البراغي (G) المرफقة مع الجهاز.
- اقلب الجهاز من جديد وتحقق من حسن سير العجلات.
- طريقة الاستخدام

ملاحظات أولية للاستعمال:

- قم بإعداد الجهاز وفقاً للوظيفة المطلوب القيام بها:

الاستعمال:

- انشر السلك بالكامل قبل توصيل القابس.
- أوصل قابس الجهاز بالتيار الكهربائي.
- شغل الجهاز وذلك بتحويل مفتاح تشغيل/إيقاف (A).
- شغل الجهاز، عن طريق تحريك زر التشغيل/الإيقاف. (١)

- إذا تمزق أي من مغلفات الجهاز، قم على الفور بفصل الجهاز من التيار الكهربائي لتفادي احتمال حدوث صدمة كهربائية.
- تحذير: حافظ على الجهاز جافاً.
- تحذير: لا تستخدم الجهاز بالقرب من المياه.
- لا تستخدم الجهاز واليدين أو القدمين مبللتين ولا حافي القدمين.
- لا تستعمل القوة مع سلك التوصيل الكهربائي. لا تستعمل أبداً السلك الكهربائي لرفع أو حمل أو فصل قابس الجهاز.
- لا تلف سلك التوصيل الكهربائي حول الجهاز.
- لا تترك سلك التوصيل الكهربائي يظل عالقاً أو منثنياً.
- لا تدع سلك التوصيل الكهربائي يلامس الأسطح الساخنة من الجهاز.
- تحقق من حالة سلك التوصيل الكهربائي. تزيد الأسلاك التالفة أو المتشابكة من خطر حدوث صدمة كهربائية.
- هذا الجهاز غير مناسب للاستعمال في الأماكن الخارجية.
- يجب فحص سلك التيار الكهربائي بصورة منتظمة بحثاً عن علامات التلف، وإذا تعرض للتلف، فلا يجب استعمال الجهاز.
- يستحسن حماية إضافية في التركيب الكهربائي الذي يشغل الجهاز، تزويد جهاز التفاضلي مع حساسية أقصاها ٠٢ ملي أمبير. اسأل عامل مثبت مؤهل لينصحك.
- لا تستخدم ولا تحفظ الجهاز في الهواء الطلق.
- لا تعرض الجهاز تحت المطر أو ظروف الرطوبة. المياه التي تدخل في الجهاز ستزيد من خطر حدوث صدمة كهربائية.
- لا تلمس قابس التوصيل ويدك مبللتين.
- لا تستعمل الجهاز في حالة الأشخاص عديمي الإحساس بالحرارة (لأن الجهاز لديه أسطح مسخنة).
- لا تلمس الأجزاء الساخنة من الجهاز، لأنها قد تسبب حروقاً.
- قد تكون درجة حرارة الأسطح التي يمكن الوصول إليها مرتفعة عندما يكون الجهاز قيد التشغيل.

الاستخدام والعناية:

- قبل كل استعمال، انشر بالكامل سلك التيار الكهربائي للجهاز.
- لا تستعمل الجهاز إذا كانت أداة التشغيل/الإيقاف لا تعمل.
- لا تستخدم الجهاز مائلاً، ولا تقلبه.
- لا تقلب الجهاز أثناء ما يكون قيد الاستعمال أو موصولاً بالتيار الكهربائي.
- إذا يستعمل الجهاز في الحمام أو ما شابه ذلك، قم بفصل قابس الجهاز من التيار الكهربائي عند عدم الاستعمال، حتى لو لفترة قصيرة، لأن القرب من الماء يمثل خطراً حتى في حال كان الجهاز مفصلاً.
- أفضل قابس الجهاز من التيار الكهربائي عند عدم استعماله وقيل القيام بأي عملية تنظيف.
- احفظ هذا الجهاز بعيداً عن متناول الأطفال و/أو الأشخاص الذين يعانون من انخفاض قدراتهم الجسدية والحسية أو العقلية أو نقص الخبرة والمعرفة.
- لا تحفظ الجهاز في وضع رأسي.
- لا تخرن الجهاز إذا كان لا يزال ساخناً.
- احفظ واخرن الجهاز في مكان جاف، خالي من الغبار وبعيداً عن أشعة الشمس.
- استعمل دائماً الجهاز تحت المراقبة.
- لا تترك الجهاز أبداً موصولاً وبدون مراقبة. بالإضافة إلى ذلك ستقوم بتوفير الطاقة وإطالة عمر الجهاز.
- لا تستعمل الجهاز لتجفيف قطع المنسوجات من أي نوع.

الخدمة:

- تأكد من أن يتم تنفيذ خدمة صيانة الجهاز من قبل العاملين المؤهلين، وفي حال تحديد المواد القابلة للاستهلاك/قطع الغيار، أن تكون أصلية.
- تحذير: هناك خطر اندلاع حريق في حال لم يتم تنظيف الجهاز وفقاً لهذه الإرشادات.
- إن كل استخدام غير مناسب، أو مخالفة إرشادات الاستعمال، قد يترتب عليه مخاطر، وهذا يلغي الضمان ومسؤولية الشركة المصنعة.

الوصف

- A مفتاح التشغيل/الإيقاف
- B لوحة تحكم
- C شاشة LCD
- D مخرج الحرارة
- E العجلات
- F دعامة الجدار
- G براغي
- أيقونات في لوحة التحكم

زر تشغيل/إيقاف

١. زر برمجة
٢. زر وضع
٣. زر+
٤. زر-

نشكر قرارك شراء منتج من منتجات العلامة التجارية B&W SURUAT.

وسوف تجلب لك التكنولوجيا والتصميم والأداء إلى جانب واقع يتجاوز أعلى معايير الجودة الرضا التام لفترة طويلة من الزمن.

اقرأ بعناية كراس الإرشادات هذا قبل بدء تشغيل الجهاز واحتفظ به للرجوع إليه في المستقبل. إن عدم التقيد والامتثال لهذه الإرشادات قد يترتب عليه كنتيجة لذلك وقوع حادث.

نصائح وتحذيرات السلامة

- تحذير: قد تصبح بعض أجزاء هذا المنتج ساخنة جداً وتسبب حروقاً. وينبغي إيلاء اهتماماً خاصاً عند وجود الأطفال والأشخاص الضعفاء.

- لا يجب وضع الجهاز تحت قاعدة مأخذ تيار.

- يجب أن يبقى الأطفال دون سن 3 سنوات بعيداً عن متناول الجهاز ما لم يتم الإشراف عليهم باستمرار.

- لا يجب على الأطفال من عمر 3 سنوات ودون 8 سنوات سوى تشغيل/إطفاء الجهاز طالما تم وضعه أو تركيبه في وضع التشغيل العادي سلفاً ويتم الإشراف عليهم أو تلقوا تعليمات بشأن استخدام الجهاز بأمان واستوعبوا المخاطر التي لدى الجهاز.

- يمكن أن يستخدم هذا الجهاز الأطفال ممن هم بعمر 8 سنوات فما فوق والأشخاص من ذوي القدرات البدنية أو الحسية أو العقلية المنخفضة أو انعدام الخبرة والمعرفة، إذا ما قدم لهم الإشراف أو التدريب المناسبين فيما يتعلق باستخدام الجهاز بطريقة آمنة ويستوعبوا المخاطر المترتبة عليه.

- لا يجب على الأطفال القيام بالتنظيف والصيانة التي يجب أن يقوم بها المستخدم ومن دون إشراف.

- لا يجب على الأطفال من عمر 3 سنوات ودون 8 سنوات توصيل القابس وتنظيم وتنظيف الجهاز أو إجراء أعمال صيانة.

- إن هذا الجهاز ليس لعبة. يجب أن يكون الأطفال تحت المراقبة للتأكد بأنهم لا يلعبون بالجهاز.

- في حال تلف توصيل التيار الكهربائي، فإنه يجب استبداله وحمل الجهاز إلى مركز خدمة صيانة تقنية معتمد. ومن أجل تفادي المخاطر، لا تحاول فكه أو إصلاحه بنفسك.

- تم إعداد هذا الجهاز للاستعمال المنزلي فقط، وليس للاستعمال المهني أو الصناعي.

- يشير هذا الرمز إلى أن الجهاز لا ينبغي تغطيته.

- تحذير: لتجنب التسخين الزائد، لا تغطي الجهاز.

- قبل توصيل الجهاز بالتيار الكهربائي، تحقق من أن الجهد المبين على لوحة المواصفات مطابقاً لجهد التيار الكهربائي.

- أوصل الجهاز إلى قاعدة مأخذ تيار مزودة بمأخذ أرضي وأن تتحمل ٦١ أمبير.

- يجب أن يتطابق قابس الجهاز مع القاعدة الكهربائية لمأخذ التيار. لا تقم أبداً بتعديل القابس. لا تستعمل محولات قابس.

- استعمل الجهاز في منطقة جيدة التهوية.

- ينبغي توفير تهوية مناسبة للصالة، فيما إذا كان في نفس الصالة حيث تم تثبيت الجهاز يمكن استخدام في وقت واحد أجهزة أخرى تشتغل بالغاز أو غيره من الوقود.

- لا تضع الجهاز في مكان يمكن أن تصله أشعة الشمس مباشرة.

- لا يجب استخدام الجهاز إلا مع الدعامة المرفقة.

- ضع الجهاز على سطح أفقي مستو ومستقر وصالح لتحمل درجات الحرارة العالية، بعيداً عن مصادر الحرارة ورشاشات الماء المحتملة.

- ضع الجهاز بعيداً عن المواد القابلة للاحتراق، مثل المواد النسيجية والكارتون والورق...

- لا تضع مواد قابلة للاحتراق بالقرب من الجهاز.

- تجنب أن يبقى مدخل ومخرج الهواء مغطى كلياً أو جزئياً بالأثاث والستائر والملابس وما إلى ذلك، ما قد يؤدي إلى إندلاع حريق.

- لا تستعمل الجهاز وهو مرتبط بمبرمج أو مؤقت أو جهاز آخر يقوم بتوصيل الجهاز تلقائياً.

- لا تستخدم الجهاز والسلك الكهربائي أو القابس تالفين.

Español

GARANTÍA Y ASISTENCIA TÉCNICA

Este producto goza del reconocimiento y protección de la garantía legal de conformidad con la legislación vigente. Para hacer valer sus derechos o intereses debe acudir a cualquiera de nuestros servicios de asistencia técnica oficiales.

Podrá encontrar el más cercano accediendo al siguiente enlace web: <http://taurus-home.com/>

También puede solicitar información relacionada poniéndose en contacto con nosotros por el teléfono que aparece al final de este manual.

Puede descargar este manual de instrucciones y sus actualizaciones en <http://taurus-home.com>

Català

GARANTIA I ASSISTÈNCIA TÈCNICA

Aquest producte gaudeix del reconeixement i protecció de la garantia legal de conformitat amb la legislació vigent. Per fer valer els seus drets o interessos ha d'acudir a qualsevol dels nostres serveis d'assistència tècnica oficials.

Podrà trobar el més proper accedint al següent enllaç web: <http://taurus-home.com/>

També pot demanar informació relacionada posant-se en contacte amb nosaltres al telèfon que apareix al final d'aquest manual.

Podeu descarregar aquest manual d'instruccions i les seves actualitzacions a <http://taurus-home.com>

English

WARRANTY AND TECHNICAL ASSISTANCE

This product enjoys the recognition and protection of the legal guarantee in accordance with current legislation. To enforce your rights or interests you must go to any of our official technical assistance services.

You can find the closest one by accessing the following web link: <http://taurus-home.com/>

You can also request related information by contacting us.

You can download this instruction manual and its updates at <http://taurus-home.com/>

Français

GARANTIE ET ASSISTANCE TECHNIQUE

Ce produit est reconnu et protégé par la garantie établie conformément à la législation en vigueur. Pour faire valoir vos droits ou intérêts, vous devez vous adresser à l'un de nos services d'assistance technique agréés.

Pour savoir lequel est le plus proche, vous pouvez accéder au lien suivant : <http://taurus-home.com/>

Vous pouvez aussi nous contacter pour toute information.

Vous pouvez télécharger ce manuel d'instructions et ses mises à jour sur <http://taurus-home.com/>

Deutsch

GARANTIE UND TECHNISCHER SERVICE

Dieses Produkt ist von der gesetzlichen Garantie gemäss der geltenden Gesetzgebung geschützt. Um Ihre Rechte und Interessen geltend zu machen, müssen Sie eines unserer offiziellen Servicezentren aufsuchen.

Über folgenden Link finden Sie ein Servicezentrum in Ihrer Nähe: <http://taurus-home.com/>

Sie können auch Informationen anfordern, indem Sie sich mit uns in Verbindung setzen.

Sie können dieses Benutzerhandbuch und seine Aktualisierungen unter <http://taurus-home.com/>

Italiano

GARANZIA E ASSISTENZA TECNICA

Questo prodotto possiede il riconoscimento e la protezione della garanzia legale di conformità con la legislazione vigente. Per far valere i suoi diritti o interessi, dovrà rivolgersi a uno qualsiasi dei nostri servizi ufficiali di assistenza tecnica.

Può trovare il più vicino cliccando sul seguente link: <http://taurus-home.com/>

Inoltre, può richiedere informazioni mettendosi in contatto con noi.

Può scaricare questo manuale di istruzioni e i suoi aggiornamenti da <http://taurus-home.com/>

Português

GARANTIA E ASSISTÊNCIA TÉCNICA

Este produto goza do reconhecimento e proteção da garantia legal em conformidade com a legislação em vigor. Para fazer valer os seus direitos ou interesses, deve recorrer sempre aos nossos serviços oficiais de assistência técnica.

Poderá encontrar o mais próximo de si através do seguinte website: <http://taurus-home.com/>
Também pode solicitar informações relacionadas, pondo-se em contacto connosco.

Pode fazer o download deste manual de instruções e suas atualizações em <http://taurus-home.com/>

Nederlands

GARANTIE EN TECHNISCHE ONDERSTEUNING

Dit product valt onder de legale garantievoorzieningen zoals bepaald in de actuele wetgeving. Om een beroep te doen op uw rechten of aanspraken kunt u contact opnemen met onze officiële technische service.

U kunt de dichtstbijzijnde technische service vinden op de website: <http://taurus-home.com/>

Voor verdere informatie kunt u ook contact met ons opnemen.

U kunt deze gebruiksaanwijzing en eventuele actualiseringen ervan downloaden via <http://taurus-home.com/>

Polski

GWARANCJA I SERWIS TECHNICZNY

Ten produkt jest uznawany i chroniony prawną gwarancją zgodnie z obowiązującymi przepisami. W celu wyegzekwowania swoich praw lub interesów, należy udać się do dowolnego z naszych oficjalnych usług pomocy technicznej.

Najbliższy punkt można znaleźć, korzystając z poniższego linku: <http://taurus-home.com/>

Można również poprosić o informacje, kontaktując się z nami.

Można też pobrać niniejszą instrukcję obsługi i jej aktualizacje na <http://taurus-home.com/>

Ελληνικά

ΕΓΓΥΗΣΗ ΚΑΙ ΤΕΧΝΙΚΗ ΥΠΟΣΤΗΡΙΞΗ

Το παρόν προϊόν αναγνωρίζεται και προστατεύεται από τη νόμιμη εγγύηση συμμόρφωσης προς την ισχύουσα νομοθεσία. Για να διεκδικήσετε τα δικαιώματά ή συμφέροντά σας πρέπει να απευθυνθείτε σε οποιοδήποτε από τα επίσημα γραφεία μας τεχνικής υποστήριξης.

Για να βρείτε το πιο κοντινό σε εσάς, ανατρέξτε στην ιστοσελίδα: <http://taurus-home.com/>

Μπορείτε επίσης να ζητήσετε πληροφορίες, επικοινωνώντας μαζί μας.

Μπορείτε να «κατεβάσετε» από το διαδίκτυο το παρόν εγχειρίδιο οδηγιών και τις σχετικές ενημερώσεις του στο <http://taurus-home.com/>

Русский

ГАРАНТИЯ И ТЕХНИЧЕСКАЯ ПОДДЕРЖКА

Этот продукт защищен юридической гарантией в соответствии с действующим законодательством. Чтобы обеспечить соблюдение ваших прав или интересов, вы должны обратиться в любую из наших официальных служб по технической поддержке клиентов.

Вы можете найти ближайшие из центров, пройдя по следующей веб-ссылке: <http://taurus-home.com/>

Вы также можете запросить соответствующую информацию, связавшись с нами (см. последнюю страницу руководства).

Вы можете скачать это руководство и обновления к нему по адресу <http://taurus-home.com/>

Română

GARANȚIE ȘI ASISTENȚĂ TEHNICĂ

Acest produs beneficiază de recunoașterea și protecția garanției legale în conformitate cu legislația în vigoare. Pentru a vă exercita drepturile sau interesele, trebuie să vă adresați unuia dintre serviciile noastre oficiale de asistență tehnică.

Puteți găsi cel mai apropiat serviciu de asistență tehnică accesând următorul link web: <http://taurus-home.com/>

De asemenea, puteți solicita informații conexe, contactând-ne (consultați ultima pagină a manualului).

Puteți descărca acest manual de instrucțiuni și actualizările sale la <http://taurus-home.com/>

Български

ГАРАНЦИЯ И ТЕХНИЧЕСКА ПОМОЩ

Настоящият продукт има законна гаранция, в съответствие с действащото законодателство. За да упражните правата си на потребител следва да се насочите към някой от нашите оторизирани сервиси.

Най-близкия до Вас сервис можете да откриете на следния линк: <http://taurus-home.com/>

Също така, можете да потърсите информация, свързвайки се с нас (вижте на последната страница на наръчника).

Наръчника с указания и неговите осъвременявания можете да свалите на следния <http://taurus-home.com/>

العربية

الضمان والمساعدة التقنية

يحظى هذا المنتج بالاعتراف والحماية من الضمان القانوني وفقاً للتشريعات النافذة. لطلب حقوقك أو مصلحك يجب عليك مراجعة أي

مركز من مراكزنا لخدمات المساعدة التقنية الرسمية.

يمكنك العثور على الأقرب عن طريق الدخول إلى رابط

الموقع التالي:

<http://taurus-home.com> (حسب العلامة التجارية)

كما يمكنك طلب المعلومات ذات الصلة عن طريق الاتصال بنا عبر الهاتف.

ويمكنك تحميل دليل التعليمات هذا وتحديثاته على الموقع

<http://taurus-home.com>

COUNTRY	ADDRESS	PHONE
Algeria	Zone d'Activite, N° 62, Constantine	213770777756
Argentina	Av. del Libertador 1298,(B1638BEY), Vicente López (Pcia. Buenos Aires)	541153685223
Belgium	Mariëndonkstraat 5, 5154 EG, Elshout	31620401500
Benin	359 Av. Steinmetz, 1930, Cotonou	0299-21313798
Bulgaria	265,Okolovrasten Pat, Mladost 4, 1766, Sofia	35929211120 / 35929211193
Burkina Faso	Avenue Bassawarga, 01 BP915, Ouagadougou	226 25301038
Congo (Republic of)	98 Blvd General Charles de Gaulle, Pointe Noire	242066776656
Cyprus	20, Bethlehem Str. / P.O.Box 20430, 2033, Strovolos	35722711300
Czech Republic	Milady Horakove 357/4, 568 02, Svitavy	420 461 540 130
Democratic Republic of the Congo	AV. Pont Canale N° 3440, Kinshasa	00243-991223232
Equatorial Guinea	SN Av Patricio Lumumba y C/ Jesus B, Bata	00240 333 082958 / 00240 333 082453
Equatorial Guinea	Calle de las Naciones Unidas, PO box 762, Malabo	240333082958 / 240333082453
España	Avda Barcelona, S/N, 25790 Oliana (Lleida) atencioncliente@taurus.es	902 118 050
Ethiopia	Lideta Sub City Kebele 10 H.NO 124, Addis Ababa	+251 11 5518300
France	Za les bas musats 18, 89100, Malay-le-Grand	03 86 83 90 90
Gabon	BP 574, Port-Gentil Centre-ville	24101552689 / 24101560698
Ghana	Ederick Place, Accra-Ghana	302682448 / 302682404

Gibraltar	11 Horse Barrack Lane, 54000, Gibraltar	00350 200 75397 / 00350 200 41023
Greece	Sapfous 7-9, 10553, Athens	+30 21 0373 7000
Guinea	BP 206, GN, Conakry	(224) 622204545
Hong Kong	Unit H,13/F., World Tech Centre, Hong kong	(852) 2448 0116 / 9197 3519
Hungary	Késmárk utca 11-13, 1158, Budapest	+36 1 370 4519
India	C-175, Sector-63, Noida, Gautam Budh Nagar - 201301, Delhi	(+91) 120 4016200
Ivory Coast	01 Rue Des Carrossiers-Zone 3, B.P 3747, Abidjan 01 (RCI)	22521251820 / 225 21 353494
Jordan	28 Basman St Down town, Amman	+962 6 46 222 68
Kuwait	P.O. BOX 3379 hawally, 32034, Hawally	+965 2200 1010
Lebanon	Damascus Highway; Sciale Building, Jamhour	9615922963
Luxembourg	Mariëndonkstraat 5, 5154 EG, Elshout	31620401500
Mali	BP E2900, Dravela Bolibana	223227216 / 223227259
Marruecos	Avenue 2 Mars, Résidence Nassrallah, Appt n° 2 1er, Casablanca	(+212) 522 86 30 95
Mauritania	134 Avenue Gamal Abdener Ilot D, Nouakchott	2225254469 / 2225251258
Mexico	Rosas Moreno N° 4-203 Colonia de San Rafael C.P. 06470 – Delegación Cuauhtémoc, Ciudad de México	(+52) 55 55468162
Montenegro	Rastovac bb, 81400, Niksic	+382 40 217 055
Netherlands	Mariëndonkstraat 5, 5154 EG, Elshout	31620401500
Nigeria	8, Isaac; John Str,G.R.A Ikeja Lagos	23408023360099
Paraguay	Denis Roa 155 c/ Guido Spano, Asunción	21665100
Peru	Calle los Negocios 428, Surquillo, Lima	(511) 421 6047
Portugal	Avenida Rainha D. Amélia, nº12-B, 1600-677, Lisboa	+351 210966324
Romania	Dudesti Pantelimon 23, 410554, Bucharest	031.805.49.58
Serbia	Rastovac bb, 81400, Niksic	+382 40 217 055
Slovakia	Milady Horakove 357/4, 568 02, Svitavy	420 461 540 130
Southafrica	Unit 25 & 26, San Croy Office Park, Die Agora Road, Croydon, Kempton Park, 1619, Johannesburg	(+27) 011 392 5652
Tunisia	2, Rue de Turquie, Tunis	21671333066
Ukraine	Block 6, Ap Housing Estate Topol-2, B, 49000, Dnepropetrovsk	380563704161 / 380563704161
United Arab Emirates	P.O.BOX 8543, Dubai	14506246200
Uruguay	Luis Alberto de Herrera 3468, 11600, Montevideo	598 2209 28 00
Vietnam	Lot 7 Ind. Zone for, Ha Noi	84437658111 / 84437658110

taurus

Avda. Barcelona, s/n
E 25790 Oliana
Spain