

CONDITION DE GARANTIE
 Ce produit est garanti pour une période de 2 ans à partir de la date d'achat*, contre toute défaillance résultant d'un vice de fabrication ou de matériau. Cette garantie ne couvre pas les vices ou les dommages résultant d'une mauvaise installation, d'une utilisation incorrecte ou de l'usure anormale du produit.
 *sur présentation du ticket de caisse.

GARANTIEVOORWAARDEN
 Dit product wordt gegarandeerd voor een periode van 2 jaar vanaf de aankoopdatum*, voor elke storing die het gevolg is van een fabricagefout of het materiaal. Gebreken of schade door slechte installatie, onjuist gebruik of abnormale slijtage van het product worden niet gedekt door deze garantie.
 *op vertoon van kassabon.

CONDICIONES DE GARANTÍA
 El certificado de garantía de este producto tiene una duración de 3 años a partir de la fecha de compra* que se limita a los defectos de fabricación y averías del material. Se excluyen de la garantía deficiencias o daños originados por una mala instalación, errores en la manipulación o por un uso inadecuado.
 *previa presentación del comprobante de compra.

Fer à lisser
Stijltang
Plancha de pelo

955435 / BY-MINISRED
 955436 / BY-MINISPURPLE
 955437 / BY-MINISNOW

GUIDE D'UTILISATION 02
 HANDLEIDING 12
 INSTRUCCIONES DE USO 22

ELECTRO DEPOT
 1 route de Vendeville
 59155 FACHES-THUMESNIL - FRANCE



Made in PRC

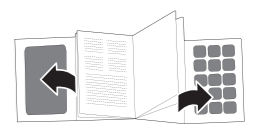
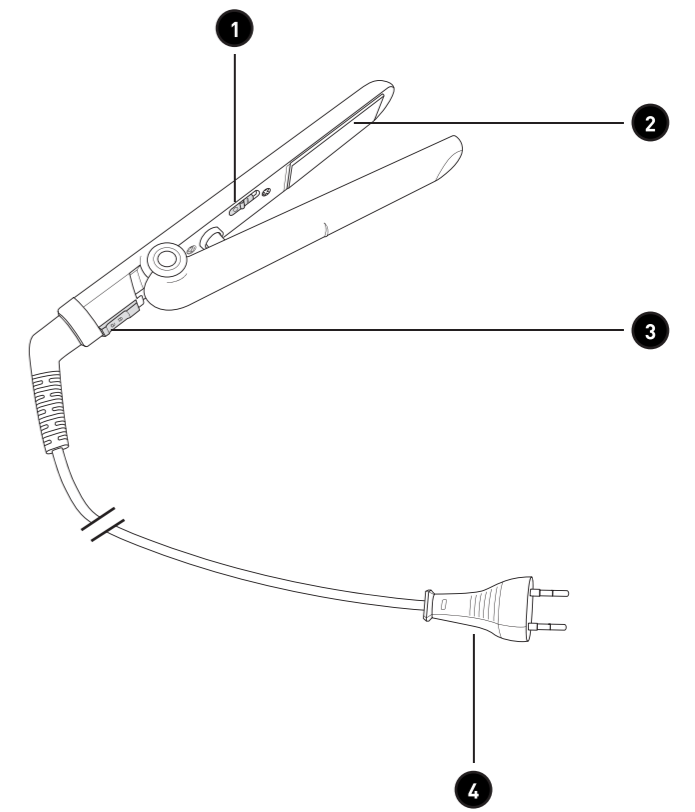

Merci !

Merci d'avoir choisi ce produit BEYOU.

Choisis, testés et recommandés par ELECTRO DEPOT, les produits de la marque HIGHONE vous assurent une utilisation simple, une performance fiable et une qualité irréprochable.

Grâce à cet appareil, vous savez que chaque utilisation vous apportera satisfaction.

Bienvenue chez ELECTRO DEPOT.

Visitez notre site Internet : www.electrodepot.fr

VOTRE AVIS COMPTE !



**PARTAGEZ
VOTRE EXPERIENCE
SUR LES PRODUITS**

Parce que votre satisfaction est notre priorité, nous vous proposons de donner votre avis sur ce produit. Il sera transmis et analysé par nos équipes afin d'améliorer continuellement le produit.

Donnez votre avis sur : <http://www.electrodepot.fr/avis-client>



ELECTRO DEPOT

A	Avant d'utiliser l'appareil	4	Consignes de sécurité
B	Aperçu de l'appareil	7	Composants
		7	Aperçu de l'appareil
		8	Utilisation prévue
		8	Caractéristiques
C	Utilisation de l'appareil	8	Utilisation
D	Nettoyage et entretien	9	Nettoyage et entretien
		9	Rangement
E	Mise au rebut	10	Mise au rebut de votre ancien appareil

Les notices sont aussi disponibles sur le site <http://www.electrodepot.fr/sav/notices/>

Consignes de sécurité

VEUILLEZ LIRE ATTENTIVEMENT LES INSTRUCTIONS AVANT D'UTILISER L'APPAREIL ET CONSERVEZ-LES POUR POUVOIR LES CONSULTER LORSQUE VOUS EN AUREZ BESOIN.

Consignes générales

- Cet appareil peut être utilisé par des enfants âgés de plus de 8 ans et par des personnes ayant des capacités physiques, sensorielles ou mentales limitées ou ayant une expérience et des connaissances réduites, uniquement s'ils sont surveillés ou s'ils ont reçu des instructions concernant l'utilisation en toute sécurité de l'appareil et ont compris les risques encourus. Les enfants ne doivent pas jouer avec l'appareil. Le nettoyage et l'entretien régulier ne doivent pas être réalisés par des enfants à moins qu'ils soient âgés de plus de 8 ans et surveillés. Conservez l'appareil et son cordon d'alimentation hors de portée des enfants âgés

de moins de 8 ans.

- Débranchez la fiche électrique de la prise de courant quand l'utilisation est terminée et avant le nettoyage.
- **Attention !** Ne plongez pas le cordon d'alimentation, la fiche électrique et l'appareil dans l'eau ou tout autre liquide ! Ne tenez jamais l'appareil sous l'eau courante !
- **Danger de mort !**  N'utilisez pas l'appareil à proximité d'eau, d'une baignoire, d'un lavabo ou de tout autre récipient contenant de l'eau. Même s'il est hors tension, lorsque le cordon d'alimentation est branché, maintenez l'appareil à l'écart de l'eau ou de tout autre liquide.
- Lorsque l'appareil est utilisé dans une salle de bains, débranchez-le après chaque utilisation car la proximité de l'eau présente des risques même lorsque l'appareil n'est pas sous tension.
- Avant de brancher l'appareil sur une prise murale, assurez-vous que le courant électrique local

correspondre bien à celui indiqué sur l'étiquette signalétique de l'appareil.

- Si le câble d'alimentation est endommagé, il doit être remplacé par le fabricant, son service après vente ou des personnes de qualification similaire afin d'éviter un danger.
- Utilisez cet appareil exclusivement aux fins prévues. L'appareil n'est pas prévu pour une utilisation commerciale. Cet appareil est exclusivement conçu pour une utilisation domestique et à l'intérieur.
- N'utilisez ou ne gardez jamais l'appareil à l'extérieur.
- Des conseils pour nettoyer l'appareil peuvent être trouvés au chapitre « Nettoyage et entretien ».
- N'utilisez jamais d'accessoires qui ne sont pas fournis ou recommandés par le fabricant.
- En cas d'utilisation d'une rallonge, assurez-vous que sa capacité corresponde bien à la puissance consommée de l'appareil.
- Éteignez toujours l'appareil avant de débrancher la fiche électrique.
- Branchez la fiche élec-

trique sur une prise de courant facilement accessible afin que l'appareil puisse être immédiatement débranché en cas d'urgence. Enlevez la fiche électrique de la prise de courant afin d'arrêter complètement l'appareil. Utilisez la fiche électrique comme dispositif de coupure.

- Assurez-vous que l'appareil ainsi que le câble d'alimentation électrique et la fiche électrique n'entrent pas en contact avec les surfaces chaudes.
- Afin d'éviter tout endommagement du cordon d'alimentation, veillez à ne pas l'écraser, le plier ou le frotter contre des bords coupants. Maintenez-le également à l'écart de toute surface chaude et flamme nue.
- Disposez le cordon de sorte que personne ne puisse tirer dessus ou s'y prendre les pieds par inadvertance.
- Si vous utilisez une rallonge, ses spécifications doivent être adaptées à l'appareil.
- N'utilisez jamais un appareil endommagé ! Débranchez l'appareil de la prise

de courant et contactez votre détaillant s'il est endommagé.

- **Risque de choc électrique !** N'essayez pas de réparer l'appareil vous-même. En cas de dysfonctionnement, les réparations doivent être effectuées par du personnel qualifié.
- N'utilisez pas l'appareil lorsque vous avez les mains mouillées ou que vous vous tenez sur un sol humide. Ne touchez pas la fiche électrique avec les mains humides.
- N'ouvrez en aucun cas le boîtier de l'appareil ! N'insérez aucun corps étranger à l'intérieur du boîtier.
- Ne placez pas d'objets lourds au-dessus de l'appareil. Ne placez pas d'objets avec des flammes (par ex. bougies) sur ou à côté de l'appareil. Ne placez pas d'objets remplis d'eau (par ex. vases) sur ou près de l'appareil.
- Maintenez l'appareil à l'écart de toute surface chaude et flamme nue. Protégez l'appareil de la chaleur et du froid, de la poussière, des rayons du soleil, de l'humidité et de

tout égouttement ou éclaboussure d'eau.

- N'enroulez pas le cordon d'alimentation autour de l'appareil.
- Au cas où l'appareil tomberait dans l'eau, débranchez d'abord la fiche d'alimentation, avant de plonger les mains dans l'eau.
- N'utilisez pas l'appareil lorsque vous êtes pieds nus.
- Ne laissez pas l'appareil sans surveillance lorsqu'il est utilisé ou si le cordon d'alimentation est branché à une prise de courant.
- N'utilisez pas l'appareil en cas de somnolence ou si vous risquez de vous endormir.
- N'utilisez pas l'appareil trop près du cuir chevelu.
- Laissez l'appareil se refroidir avant de le ranger.
- Posez l'appareil uniquement sur des surfaces résistant à la chaleur. Ne posez pas l'appareil sur des tapis, de la literie, des serviettes, etc.
- Lors de l'utilisation, n'utilisez pas de laque, de vaporisateurs d'eau ou autres vaporisateurs à proximité de l'appareil. Utilisez-les

uniquement lorsque l'appareil est hors tension et que le cordon d'alimentation est débranché.

- Pour une protection supplémentaire, nous vous recommandons d'utiliser un dispositif de courant différentiel résiduel (DCR) avec un courant de déclenchement n'excédant pas **30 mA** installé dans le circuit électrique alimentant votre appareil. L'installation doit être réalisée par un électricien expérimenté.

• **Risque de suffocation !**

- Conservez tous les matériaux d'emballage hors de portée des enfants et des bébés !
- Recyclez les matériaux d'emballage en respectant la réglementation. Demandez aux autorités locales où se trouvent les centres de collecte ou déchèteries.
 - Ce produit est chaud en cours de fonctionnement. Ne pas laisser des surfaces chauffées entrer en contact avec la peau.

Composants

1 Commutateur **ON/OFF**

2 Plaques

3 Dispositif de verrouillage des plaques en céramique

4 Cordon d'alimentation avec fiche

Aperçu de l'appareil

- Déballez l'appareil. Retirez toutes les étiquettes du produit. Veuillez vérifier son exhaustivité et s'il est en bon état. Si l'appareil est endommagé ou présente un dysfonctionnement, ne l'utilisez pas et rapportez-le à votre revendeur ou service après-vente.
- Conservez tous les emballages hors de portée des enfants. Il existe un risque d'accident si les enfants jouent avec les matériaux d'emballage.

Utilisation prévue

- Cet appareil est conçu pour défriser les cheveux.
- Toute autre utilisation peut endommager l'appareil ou provoquer des blessures.

Caractéristiques

Modèle : 955435 / BY-MINISRED
 955436 / BY-MINISPURPLE
 955437 / BY-MINISNOW

Tension d'alimentation : 100-240 V~,
 50/60 Hz
 Consommation électrique : 25 W
 Classe de protection : Classe II

Utilisation



ATTENTION !

Lorsqu'il est branché et fonctionne pour la première fois, l'appareil peut dégager de la fumée et une légère odeur pendant un court instant. Ce phénomène ne présente aucun danger pour l'utilisateur et n'indique pas que l'appareil est défectueux.



ATTENTION !

Lors de la première utilisation, laissez l'appareil continuer de fonctionner jusqu'à la dissipation de la fumée. Cela devrait durer environ 1 minute.



Remarque : pour obtenir des résultats optimaux, vos cheveux doivent être propres, relativement secs et sans laque à cheveux et crème.

- 1 Déverrouillez l'appareil en appuyant sur le dispositif de verrouillage des plaques.
- 2 Positionnez le commutateur **ON/OFF** (marche/arrêt) sur **OFF** (Arrêt). Branchez la fiche d'alimentation à une prise de courant.
 - Positionnez le commutateur **ON/OFF** (marche/arrêt) sur **ON** (marche). Laissez chauffer l'appareil pendant quelques minutes.
- 3 Séparez une mèche de cheveux d'environ 5 cm de large, puis lissez-la à l'aide d'une brosse.
- 4 Placez la mèche choisie entre les plaques et le fer à lisser, puis fermez les plaques. Ne touchez pas les plaques chaudes.

- 5 Faites glisser le lisseur le long des cheveux des racines jusqu'aux pointes pendant 5 secondes. Ne pas interrompre le déplacement du lisseur afin de prévenir une surchauffe éventuelle.

Répétez cette étape au bout de 20 secondes jusqu'à obtention de la coiffure souhaitée.

Ne pas peigner ou brosser vos cheveux avant leur refroidissement.

- 6 **Mise hors tension** : positionnez le commutateur **ON/OFF** sur **OFF**.

Débranchez la fiche d'alimentation de la prise de courant.

Assurez-vous de ne laisser pénétrer aucune humidité dans l'appareil au cours de son nettoyage.

- N'utilisez jamais de détergents corrosifs, de brosse métallique, de tampon à récurer abrasif, de métal ou d'outils tranchants pour nettoyer votre appareil.
- Séchez complètement l'appareil après son nettoyage.
- Éliminez régulièrement poussières et cheveux du filtre arrière et de l'entrée d'air à l'aide d'une brosse.

Nettoyage et entretien



AVERTISSEMENT

- Avant de procéder au nettoyage ou à l'entretien de l'appareil, veillez à mettre celui-ci hors tension et à le débrancher de la prise de courant. Laissez-le ensuite refroidir complètement.
- Ne plongez jamais l'appareil dans l'eau ou tout autre liquide.

- Nettoyez l'appareil à l'aide d'un chiffon doux, légèrement humide.

Rangement

- Débranchez toujours l'appareil de la prise de courant avant de le ranger.
- Rangez l'appareil dans un endroit frais, sec et propre, hors de la portée des enfants et des animaux de compagnie.
- Veuillez conserver l'emballage pour ranger votre appareil lorsque vous ne l'utilisez pas sur une plus longue période.

Mise au rebut de votre ancien appareil

COLLECTE SÉLECTIVE DES DÉCHETS ÉLECTRIQUES ET ÉLECTRONIQUES



Cet appareil comporte le symbole DEEE (Déchet d'équipement électrique et électronique) signifiant qu'en fin de vie, il ne doit pas être jeté aux déchets ménagers, mais déposé au centre de tri de la localité. La valorisation des déchets permet de contribuer à préserver notre environnement.



Nos emballages peuvent faire l'objet d'une consigne de tri. Pour en savoir plus : www.consignesdetri.fr

PROTECTION DE L'ENVIRONNEMENT - DIRECTIVE 2012/19/UE

Afin de préserver notre environnement et notre santé, l'élimination en fin de vie des appareils électriques et électroniques doit se faire selon des règles bien précises et nécessite l'implication de chacun, qu'il soit fournisseur ou utilisateur.

C'est pour cette raison que votre appareil, tel que le signale le symbole  apposé sur sa plaque signalétique ou sur l'emballage, ne doit en aucun cas être jeté dans une poubelle publique ou privée destinée aux ordures ménagères. L'utilisateur a le droit de déposer l'appareil dans un lieu public de collecte procédant à un tri sélectif des déchets pour être recyclé ou réutilisé pour d'autres applications, conformément à la directive.



Bedankt!

Bedankt om voor dit product van HIGHONE gekozen te hebben. De producten van het merk HIGHONE worden gekozen, getest en aanbevolen door ELECTRO DEPOT en verzekeren u een eenvoudig gebruik, een betrouwbare prestatie en een onberispelijke kwaliteit. Dankzij dit toestel weet u dat elk gebruik tevredenstellend zal zijn.

Welkom bij ELECTRO DEPOT.

Bezoek onze website www.electrodepot.be



A

**Alvorens het
apparaat**

14 Veiligheidsinstructies

B

**Overzicht van
het apparaat**

17 Onderdelen
17 Beschrijving van de onderdelen
18 Doelmatig gebruik
18 Specificaties

C

**Het apparaat
gebruiken**

18 Bediening

D

**Reiniging en
onderhoud**

19 Reiniging en onderhoud
19 Opslag

E

Verwijdering

20 Afdanken van uw oude machine

Veiligheidsinstructies

LEES DE GEBRUIKSAANWIJZING AANDACHTIG DOOR VOORDAT U HET APPARAAT IN GEBRUIK NEEMT EN BEWAAR DEZE VOOR LATERE RAADPLEGING.

Algemene veiligheidsinstructies

- Dit apparaat kan worden gebruikt door kinderen vanaf 8 jaar en ouder of personen met beperkte fysieke, visuele of mentale mogelijkheden, of die een gebrek hebben aan ervaring en kennis, als ze onder toezicht staan of instructies hebben gekregen over het veilig gebruik van het apparaat en de gevaren die het gebruik van het apparaat met zich meebrengen begrijpen. Laat kinderen nooit met het apparaat spelen. Kinderen jonger dan 8 jaar en zonder toezicht mogen het apparaat niet schoonmaken of onderhouden. Houd het apparaat en de stekker uit de buurt van kinderen jonger dan 8 jaar.
- Haal de stekker uit het stopcontact na gebruik en voor reiniging van het apparaat.
- **Opgelet!** Dompel het snoer, de stekker of het apparaat niet in water of een andere vloeistof! Houd het apparaat nooit onder stromend water!
- **Levensgevaar!**  Gebruik het apparaat niet in de buurt van water, een badkuip, lavabo of een ander voorwerp gevuld met water. Als de stekker in het stopcontact zit, houd het apparaat uit de buurt van water of een andere vloeistof, zelfs wanneer het apparaat niet ingeschakeld is.
- Als het apparaat in een badkamer wordt gebruikt, haal de stekker na elk gebruik uit het stopcontact. De aanwezigheid van water kan gevaar opleveren, zelfs wanneer de stekker niet in een stopcontact zit.
- Voordat u de stekker in een stopcontact steekt, controleer of de netspanning overeenstemt met de spanning die op het typeplaatje van het apparaat is

vermeld.

- Als het snoer is beschadigd, laat het vervangen door de fabrikant, zijn servicecentrum of een gelijkwaardig bevoegd persoon om elk gevaar te vermijden.
- Gebruik dit apparaat alleen voor de doeleinden waarvoor het is bestemd. Dit apparaat is niet geschikt voor commercieel gebruik. Dit apparaat is alleen ontworpen voor huishoudelijk gebruik binnenshuis.
- Gebruik of berg het apparaat nooit buitenshuis op.
- Voor informatie over het reinigen van het apparaat, raadpleeg het hoofdstuk "Reiniging en onderhoud".
- Gebruik nooit toebehoren dat niet door de fabrikant is geleverd of wordt aanbevolen.
- Als u een verlengsnoer gebruikt, zorg dat het vermogen overeenstemt met deze van het apparaat.
- Schakel altijd eerst het apparaat uit voordat u de stekker uit het stopcontact trekt.
- Steek de stekker in een stopcontact dat eenvoud-

dig toegankelijk is zodat het apparaat in geval van nood snel van de voeding ontkoppeld kan worden. Trek de stekker uit het stopcontact om het apparaat volledig van de voeding te ontkoppelen. Gebruik de stekker om het apparaat volledig van de voeding te ontkoppelen.

- Zorg dat het apparaat, het snoer en de stekker niet met de warme oppervlakken in aanraking komen.
- Om schade aan het snoer te vermijden, zorg dat het snoer niet wordt verpletterd of vervormd en dat het niet over scherpe randen schuurt. Houd het snoer uit de buurt van een warm oppervlak of open vlam.
- Leg het snoer op een dergelijke manier zodat niemand er per ongeluk aan kan trekken of over kan struikelen.
- Bij gebruik van een verlengsnoer moet het vermogen geschikt zijn voor het elektriciteitsverbruik van het apparaat.

- Gebruik nooit een beschadigd apparaat! Haal de stekker uit het stopcontact en contacteer uw handelaar als het apparaat beschadigd is.
- **Risico op elektrische schokken!** Repareer het apparaat nooit zelf. In geval van een storing mag de reparatie van het apparaat alleen door een vakbekwame persoon uitgevoerd worden.
- Gebruik het apparaat niet met natte handen of wanneer u op een natte vloer staat. Raak de stekker niet aan met natte handen.
- Open in geen enkel geval de behuizing van het apparaat! Steek geen vreemd voorwerp in de behuizing.
- Plaats geen zwaar voorwerp op het apparaat. Plaats geen voorwerpen met een vlam (zoals een kaars) op of naast het apparaat. Plaats geen voorwerpen gevuld met water (zoals een vaas) op of naast het apparaat.
- Houd het apparaat uit de buurt van een warm oppervlak of open vlam. Bescherm het apparaat tegen extreme warmte of koude, stof, direct zonlicht, vocht en waterdruppels of gespetter.
- Wikkel het snoer nooit rond het apparaat.
- Als het apparaat in het water is gevallen, haal de stekker eerst uit het stopcontact voordat u uw handen in het water steekt.
- Gebruik het apparaat nooit blootsvoets.
- Laat het apparaat niet zonder toezicht achter wanneer in gebruik of als de stekker in het stopcontact zit.
- Gebruik het apparaat niet als u moe bent of in slaap kunt vallen.
- Gebruik het apparaat niet in de buurt van de huid.
- Laat het apparaat afkoelen voordat u het opbergt.
- Leg het apparaat alleen op een hittebestendig oppervlak. Leg het apparaat niet op tapijt, beddengoed, een handdoek, etc.
- Gebruik tijdens de werking van het apparaat geen lak, waterverstuiver of spuitbus in de buurt van het appa-

- raat. Gebruik deze middelen alleen wanneer het apparaat is uitgeschakeld en de stekker uit het stopcontact is gehaald.
- Voor extra bescherming bevelen we aan om een differentieelschakelaar (RCD) met een uitschakelstroom van maximum 30 mA te gebruiken in de elektrische schakelkring die uw apparaat van stoom voorziet. De installatie dient door een vakbekwame elektricien te gebeuren.

- **Verstikkingsgevaar!** Bewaar alle verpakkingsmateriaal buiten het bereik van kinderen en baby's!
- Recycleer het verpakkingsmateriaal volgens de geldende wetgeving. Raadpleeg uw gemeente voor meer informatie over de gepaste inzamelpunten.
- Dit product wordt heet tijdens gebruik. Zorg dat de warme oppervlakken niet met de blote huid in aanraking komen.

Onderdelen

1 ON/OFF schakelaar

3 Vergrendeling voor keramische platen

2 Platen

4 Snoer met stekker

Beschrijving van de onderdelen

- Haal het apparaat uit de verpakking. Verwijder alle labels van het product. Controleer of alle onderdelen geleverd zijn en zich in een goede staat bevinden. Als het apparaat beschadigd is of een storing treedt op, gebruik het apparaat niet en breng het terug naar uw handelaar of een servicecentrum.
- Houd de verpakking buiten het bereik van kinderen. Er is risico op een ongeval als kinderen met de verpakking spelen.

Doelmatig gebruik

- Dit apparaat is ontworpen voor het ontkrullen van haar.
- Elk ander gebruik kan schade aan het apparaat en letsel aan personen te weegbrengen.

Specificaties

Model: 955435 / BY-MINISRED
955436 / BY-MINISPURPLE
955437 / BY-MINISNOW

Voedingsspanning: 100-240 V~,
50/60 Hz
Stroomverbruik: 25 W
Beschermingsklasse: Classe II

Bediening



OPGELET!

Bij ingebruikname van het apparaat kan er tijdelijk wat rook en een lichte geur vrijkomen. Dit vormt geen gevaar voor de gebruiker en wijst niet op een storing van de krultang. Dit fenomeen levert geen gevaar op voor de gebruiker en duidt niet op een storing van het apparaat.



OPGELET!

Als u het apparaat voor de eerste keer gebruikt, houd het ingeschakeld totdat alle rook is verdwenen. Dit moet minstens 1 minuut duren.



Opmerking: Voor het beste resultaat, zorg dat uw haar schoon, relatief droog en zonder haarlak en crème is.

- 1 Ontgrendel het apparaat door op de vergrendeling van de platen te duwen.
- 2 Stel de **ON/OFF** (aan/uit) schakelaar in op **OFF** (uit). Steek de stekker in een gepast stopcontact.
- Stel de **ON/OFF** (aan/uit) schakelaar in op **ON** (aan). Laat het apparaat gedurende enkele minuten opwarmen.
- 3 Neem een strook haar van circa 5 cm breed en maak het glad met een borstel.
- 4 Plaats de gekozen strook haar tussen de platen van de stijltang en sluit de platen. Raak de hete platen niet aan.

- 5 Schuif de stijltang door het haar vanaf de wortels tot aan de punten gedurende 5 seconden. Stop niet met het bewegen van de stijltang om oververhitting van het haar te vermijden.

Herhaal deze stap na 20 seconden totdat het gewenste kapsel wordt bereikt.

Kam of borstel uw haar pas nadat het is afgekoeld.

- 6 **Uitschakelen:** stel de **ON/OFF**-schakelaar in op **OFF**.

Haal de stekker uit het stopcontact.

Reiniging en onderhoud



WAARSCHUWING

- Voordat u het apparaat reinigt of onderhoudt, controleer of het apparaat is uitgeschakeld en de stekker uit het stopcontact is gehaald. Laat het apparaat vervolgens volledig afkoelen.
- Dompel het apparaat niet in water of een andere vloeistof.

- Maak het apparaat schoon met een zachte en licht bevochtigde doek. Zorg dat er tijdens het reinigen geen water of een andere vloeistof het apparaat binnendringt.
- Maak uw apparaat niet schoon met een agressief schoonmaakmiddel, metalen borstel, schuursponsje, of een metalen of scherp voorwerp.
- Droog het apparaat volledig na elke reiniging.
- Verwijder regelmatig stof en haar uit de achterste filter en de luchtinlaat met behulp van een borstel.

Opslag

- Haal altijd de stekker uit het stopcontact voordat u het apparaat opbergt.
- Bewaar het apparaat op een koele, droge en schone plaats, uit de buurt van kinderen en huisdieren.
- Bewaar de verpakking om het apparaat in op te bergen, wanneer het voor langere tijd niet gebruikt zal worden.

Afdanken van uw oude machine

SELECTIEVE INZAMELING VAN ELEKTRISCH EN ELEKTRONISCH AFVAL



Dit toestel is voorzien van het DEEE-symbool, wat betekent dat het niet bij het huishoudelijke afval gegooid mag worden op het einde van zijn levensduur, maar dat het naar een recyclagecentrum voor elektrische en elektronische huishoudtoestellen gebracht dient te worden. Wanneer u versleten huishoudtoestellen recycleert, levert u een aanzienlijke bijdrage tot de bescherming van ons milieu.

BESCHERMING VAN HET MILIEU - RICHTLIJN 2012/19/EU

Wanneer u versleten elektrische en elektronische apparaten recycleert, levert u een aanzienlijke bijdrage tot de bescherming van ons milieu en onze gezondheid. Dit dient echter wel te gebeuren volgens bepaalde regels en vraagt de betrokkenheid van zowel leverancier als consument.



Daarom is uw toestel voorzien van het symbool  dat op het typeplaatje of op de verpakking aangebracht werd, in geen geval in een openbare of privévuilnisbak voor huishoudelijk afval gooien. De gebruiker heeft het recht om het toestel naar openbare inzamelpunten voor selectieve afvalverwerking te brengen zodat het toestel gerecycleerd of opnieuw gebruikt kan worden voor toepassingen conform de richtlijn.



¡Muchas gracias!

Muchas gracias por haber elegido nuestro producto HIGHONE. Seleccionado, testado y recomendado por ELECTRO DEPOT. Los productos de la marca HIGHONE le garantizan una facilidad de uso, un rendimiento eficaz y una calidad impecable.

Con este dispositivo puede estar seguro de que siempre quedará satisfecho al utilizarlo.

Bienvenido a ELECTRO DEPOT.

Visite nuestra página web: www.electrodepot.es



A**Antes de empezar**

24 Indicaciones de seguridad

B**Descripción del dispositivo**

27 Lista de partes
27 Descripción del dispositivo
28 Uso previsto
28 Especificaciones técnicas

C**Uso del dispositivo**

28 Uso

D**Mantenimiento y limpieza**

29 Mantenimiento y limpieza
29 Conservar el dispositivo

E**Eliminación**

30 Desecho de su dispositivo obsoleto

Indicaciones de seguridad

POR FAVOR, LEA ESTE MANUAL CON DETENIMIENTO ANTES DE UTILIZAR EL DISPOSITIVO Y CONSÉRVELO PARA SU USO EN FUTURAS OCASIONES.

Información general

- Este aparato puede ser utilizado por niños mayores de **8 años**, y por personas con capacidades físicas, sensoriales o mentales limitadas, o con falta de experiencia y conocimiento, únicamente bajo supervisión o si han recibido instrucciones sobre el uso seguro del aparato y los riesgos que puede originar. No está permitido que los niños jueguen con el aparato. Los menores de **8 años** no deben realizar la limpieza y mantenimiento regular sin supervisión de un adulto. Conserve el aparato y el cable de alimentación fuera del alcance de los menores de **8 años**.
- Cuando termine de utilizar el aparato, y antes de proceder a su limpieza, desenchúfelo de la toma de corriente de la pared.
- **¡Atención!** ¡No sumerja el cable de alimentación, el enchufe o el aparato en el agua o en cualquier otro líquido! ¡No sostenga el aparato debajo del agua corriente!
- **¡Peligro de muerte!** Nunca utilice el aparato cerca del  agua, de una bañera, de un lavabo o de cualquier otro recipiente lleno de agua. Aunque esté apagado, si el cable de alimentación está conectado, mantenga el aparato alejado del agua o de otros líquidos.
- Si utiliza el aparato en un cuarto de baño, desenchúfelo después de cada uso ya que la proximidad del agua representa un riesgo aunque el aparato esté apagado.
- Antes de enchufar el aparato a la toma de corriente de la pared, compruebe que la corriente eléctrica

del local se corresponde con la indicada en la etiqueta de identificación del aparato.

- Para evitar peligros, si el cable de conexión de red está dañado, deberá ser reemplazado por el fabricante, su servicio posventa o por una persona cualificada.
- Utilice este aparato solo para los fines previstos. No se ha previsto el uso comercial del aparato. Este aparato se ha diseñado exclusivamente para un uso doméstico e interior.
- Nunca utilice o guarde el aparato en el exterior.
- En el apartado “Limpieza y mantenimiento” se indican algunos consejos para limpiar el aparato.
- Nunca utilice accesorios que no sean incluidos o recomendados por el fabricante.
- Si utiliza un cable de extensión, compruebe que su capacidad se corresponde con la potencia de consumo del aparato.
- Apague siempre el aparato

antes de desenchufarlo.

- Enchufe el aparato a una toma de corriente de acceso fácil para poder desconectar el aparato inmediatamente en caso de urgencia. Desenchufe el aparato de la toma de corriente para pararlo completamente. Utilice el enchufe como dispositivo de desconexión.
- Asegúrese de que ni el aparato ni el cable de alimentación eléctrica o el enchufe están en contacto con superficies calientes.
- Para evitar daños en el cable de alimentación, no lo aplaste, doble o frote en bordes cortantes. Asimismo, manténgalo lejos de cualquier superficie caliente o llama abierta.
- Disponga el cable de manera que nadie pueda tirar o tropezar con él de forma accidental.
- Si utiliza un cable de extensión, sus especificaciones deben adaptarse al aparato.
- ¡Nunca utilice un aparato dañado! Desenchufe el

aparato de la toma de corriente y contacte con su distribuidor si está dañado.

- **¡Riesgo de descarga eléctrica!** Nunca intente reparar el aparato usted mismo. En caso de funcionamiento incorrecto, solo el personal cualificado debe realizar las reparaciones.
- No utilice el aparato con las manos mojadas o si el suelo está húmedo. No sujete nunca el enchufe con las manos mojadas.
- ¡Nunca abra la carcasa del aparato! No inserte ningún objeto extraño en el interior de la carcasa.
- No coloque objetos pesados encima del aparato. No coloque objetos con llamas (por ejemplo, velas) encima o cerca del aparato. No coloque recipientes llenos de agua (por ejemplo, vasos) encima o cerca del aparato.
- Mantenga el aparato lejos de cualquier superficie caliente o llama viva. Proteja el aparato del calor y del frío, del polvo, de la luz directa del sol, de la humedad y de goteos o salpica-

duras de agua.

- No enrolle el cable alrededor del aparato.
- Si el aparato cayera en el agua, primero desenchúfelo, antes de sumergir las manos en el agua.
- No utilice el aparato con los pies descalzos.
- No deje el aparato desatendido durante su uso o si el cable de alimentación está conectado a una toma de corriente.
- No utilice el aparato si siente somnolencia o si puede quedarse dormido.
- No utilice el aparato demasiado cerca del cuero cabelludo.
- Deje que el aparato se enfríe antes de guardarlo.
- Únicamente apoye el aparato en superficies resistentes al calor. No apoye el aparato en alfombras, ropa de cama, toallas, etc.
- Durante el uso, no utilice laca, vaporizadores de agua u otros vaporizadores cerca del aparato. Utilice estos productos solo cuando el aparato esté apagado y el cable de alimentación

desenchufado.

- Para conseguir una protección adicional, le recomendamos que utilice un interruptor diferencial (DCR) con una corriente de disparo que no sobrepase los **30 mA** instalado en el circuito eléctrico que alimenta el aparato. Solo un electricista profesional debe realizar la instalación.

- **¡Riesgo de asfixia!** ¡Mantenga el embalaje fuera del alcance de los niños y de los bebés!
- Recicle los materiales de embalaje según la normativa vigente. Solicite a las autoridades locales la ubicación de los centros o puntos de recogida.
- Este producto se calienta al utilizarlo. No deje que las superficies calientes entren en contacto con la piel desnuda.

Lista de partes

1 Interruptor **ON/OFF**

3 Segura de las placas de cerámica

2 Placas

4 Cable de alimentación y enchufe

Descripción del dispositivo

- Desembale el dispositivo. Retire todos los adhesivos del dispositivo. Controle que el dispositivo reúne todas las condiciones establecidas y se encuentra en perfecto estado. Si el dispositivo está dañado o presenta averías, no lo utilice y hágase lo llevar a su distribuidor o servicio al cliente.
- Mantenga el embalaje fuera del alcance de los niños. Existe un riesgo de accidente si los niños juegan con el embalaje.

Uso previsto

- Este aparato se ha diseñado para planchar el pelo.
- Cualquier otro uso puede deteriorar el dispositivo u originar daños.

Especificaciones técnicas

Modelo: 955435 / BY-MINISRED
955436 / BY-MINISPURPLE
955437 / BY-MINISNOW

Tensión de alimentación 100-240 V~,
50/60 Hz

Consumo eléctrico: 25 W
Tipo de protección: Clase II

Uso



ATENCIÓN!

Al conectarlo y ponerlo en marcha por primera vez, se puede originar humo y un ligero olor a éste. Este fenómeno no presenta ningún peligro para el usuario y no indica que el aparato sea defectuoso.



ATENCIÓN!

Al utilizarlo por primera vez, déjelo funcionar hasta que el humo se disipe. Esto debería durar un minuto aproximadamente.



Nota: para obtener los resultados óptimos, el pelo debe estar limpio, relativamente seco y sin lacas ni cremas.

- 1 Desbloquee el dispositivo pulsando el seguro de las placas.
- 2 Ajuste el conmutador **ON/OFF** (marcha/paro) a **OFF** (paro). Enchufe el cable a una toma de corriente.
- Ajuste el conmutador **ON/OFF** (marcha/paro) a **ON** (marcha). Deje calentar el aparato durante unos minutos.
- 3 Separe una sección de pelo de aproximadamente 5 cm de ancho y alísela con cepillo.
- 4 Coloque la sección de pelo elegida entre las placas de la plancha y cierre las placas. No toque las placas calientes.

5 Deslice la plancha a lo largo del pelo, desde la raíz hasta la punta durante **5** segundos. No interrumpa el movimiento de la plancha para evitar un posible sobrecalentamiento.

Repita este paso cada **20** segundos hasta que obtenga el peinado deseado.

No peine o cepille el pelo hasta que no se haya enfriado.

6 **Apagado:** ajuste el conmutador **ON/OFF** a **OFF**.

Desenchufe el cable de la toma de corriente.

Mantenimiento y limpieza



ADVERTENCIA

- Apague el dispositivo antes de llevar a cabo su limpieza y mantenimiento. Desconecte el enchufe de la toma de corriente. A continuación, deje que el dispositivo se enfríe por completo.
- Nunca sumerja el dispositivo en agua u otros líquidos.

- Limpie el aparato con un paño suave, ligeramente húmedo. Asegúrese de que no entra humedad en el dispositivo durante el proceso de limpieza.

- Nunca utilice detergentes corrosivos, cepillos metálicos, estropajos abrasivos o metálicos, o herramientas cortantes para limpiar el aparato.
- Seque totalmente el aparato después de limpiarlo.
- Elimine periódicamente el polvo y los pelos del filtro posterior y de la entrada de aire con la ayuda de un cepillo.

Conservar el dispositivo

- Antes de almacenar el dispositivo, desconéctelo del suministro eléctrico.
- Almacene el dispositivo en un lugar fresco, seco y limpio. Conserve el dispositivo fuera del alcance de los niños y animales.
- Guarde el embalaje para almacenar su dispositivo cuando no lo vaya a utilizar durante largos periodos de tiempo.

Desecho de su dispositivo obsoleto

ELIMINACIÓN DE DESECHOS ELÉCTRICOS Y ELECTRÓNICOS



Este dispositivo contiene el símbolo de la Directiva RAEE (Directiva sobre residuos de aparatos eléctricos y electrónicos), lo que significa que al no puede ser desechado en la basura doméstica una vez finalizada su vida útil, sino en puntos de recogida locales para la separación de residuos. La recuperación de residuos contribuye a la protección del medio ambiente.

PROTECCIÓN DEL MEDIO AMBIENTE - DIRECTIVA 2012/19/EU

Para proteger nuestro medio ambiente y nuestra salud, los dispositivos viejos eléctricos y electrónicos deben desecharse según las normas establecidas, a seguir tanto por los proveedores, como por los usuarios.

Por este motivo, su dispositivo con el símbolo indicado en su etiqueta de identificación o embalaje,



no debe desecharse en un cubo de basura público o privado de uso doméstico. El usuario debe entregar el dispositivo en puntos de recogida locales para su reciclaje y clasificación, o para ser reutilizados con otros fines según lo definido en la Directiva.

