

FR

CONDITION DE GARANTIE
 Ce produit est garanti pour une période de 2 ans à partir de la date d'achat*, contre toute défaillance résultant d'un vice de fabrication ou de matériau. Cette garantie ne couvre pas les vices ou les dommages résultant d'une mauvaise installation, d'une utilisation incorrecte ou de l'usure anormale du produit.
 *sur présentation du ticket de caisse.

NL

GARANTIEVOORWAARDEN
 Dit product wordt gegarandeerd voor een periode van 2 jaar vanaf de aankoopdatum*, voor elke storing die het gevolg is van een fabricagefout of het materiaal. Gebreken of schade door slechte installatie, onjuist gebruik of abnormale slijtage van het product worden niet gedekt door deze garantie.
 *op vertoon van kassabon.

ES

CONDICIONES DE GARANTÍA
 El certificado de garantía de este producto tiene una duración de 2 años a partir de la fecha de compra* que se limita a los defectos de fabricación y averías del material. Se excluyen de la garantía deficiencias o daños originados por una mala instalación, errores en la manipulación o por un uso inadecuado.
 *previa presentación del comprobante de compra.

**Hotte de cuisine
 Dampkap
 Campana extractora**

958687 - CH 60 W 373C
 958688 - CH 60 K 373C

05/2018

ELECTRO DEPOT
 1 route de Vendeville
 59155 FACHES-THUMESNIL - FRANCE

GUIDE D'UTILISATION 02
 HANDLEIDING 14
 INSTRUCCIONES DE USO 26



Nos emballages peuvent faire l'objet d'une consigne de tri.
 Pour en savoir plus : www.consignesdetri.fr

Made in PRC

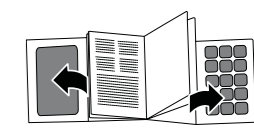

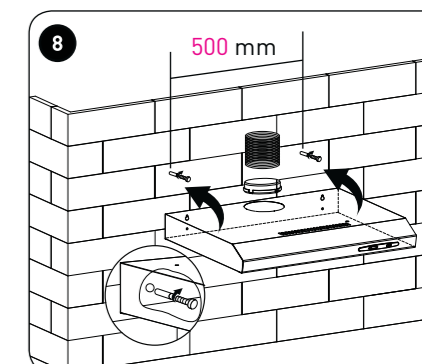
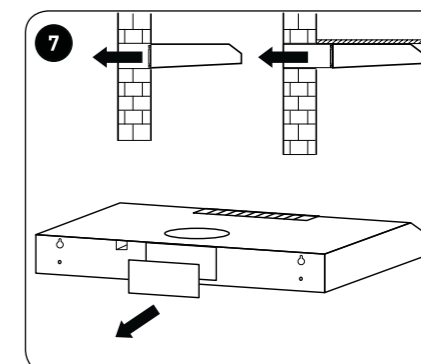
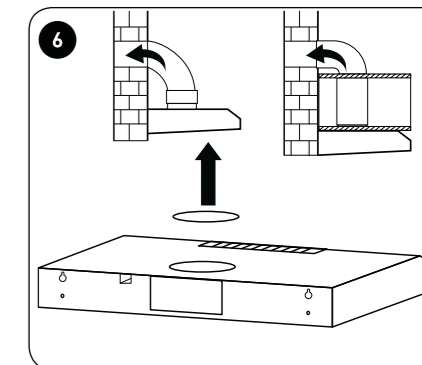
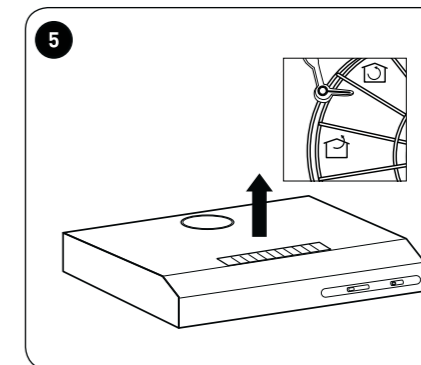
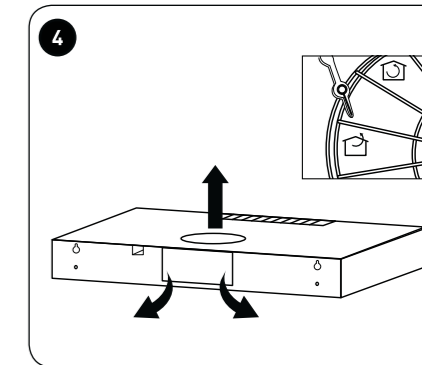
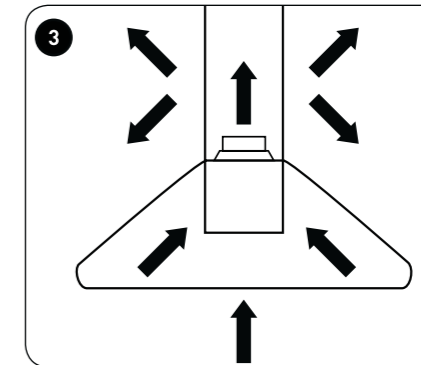
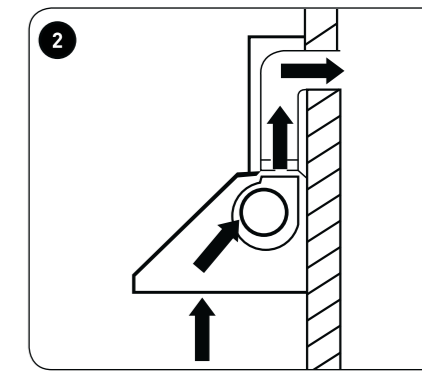
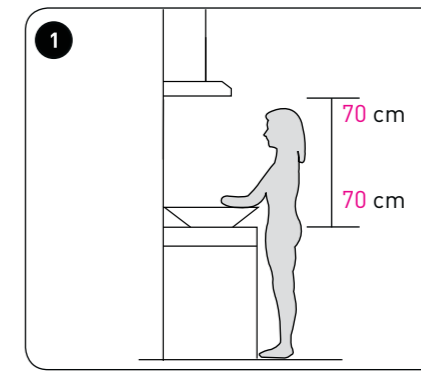
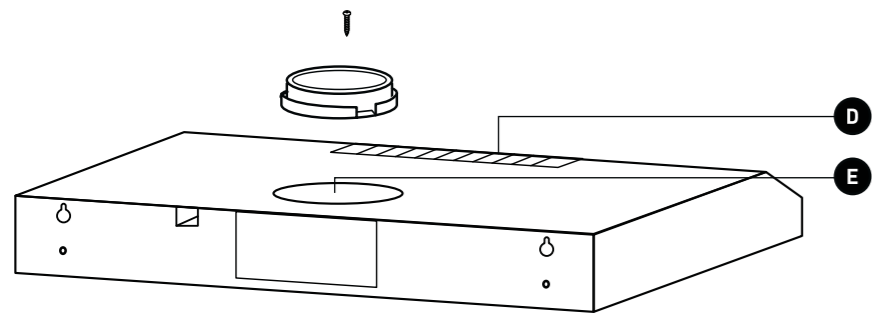
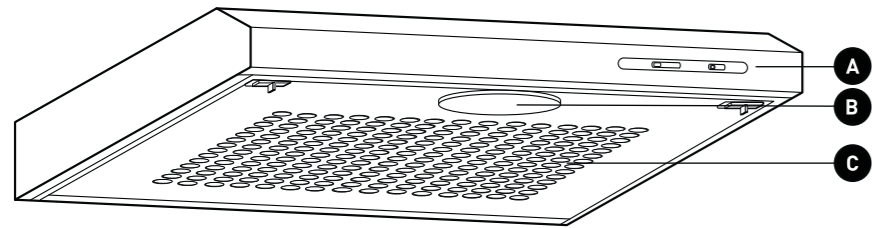

Merci !

Merci d'avoir choisi ce produit HIGHONE.
Choisis, testés et recommandés par
ELECTRO DEPOT, les produits de la marque
HIGHONE sont synonymes d'utilisation simple, de
performances fiables et de qualité irréprochable.
Grâce à cet appareil, vous savez que chaque
utilisation vous apportera satisfaction.

Bienvenue chez ELECTRO DEPOT.

Consultez notre site Internet : www.electrodepot.fr
www.electrodepot.be

VOTRE AVIS COMPTE !



**PARTAGEZ
VOTRE EXPERIENCE
SUR LES PRODUITS**

Parce que votre satisfaction est notre priorité, nous vous proposons de donner votre avis sur ce produit. Il sera transmis et analysé par nos équipes afin d'améliorer continuellement le produit.

Donnez votre avis sur :

<http://www.electrodepot.fr/avis-client>

<http://www.electrodepot.be/avis-client>



ELECTRO DEPOT

A

**Avant d'utiliser
l'appareil**

4 Consignes de sécurité

B

**Utilisation de
l'appareil**

7 Composants
7 Caractéristiques
8 Utilisation prévue
8 Installation
10 Utilisation

C

**Nettoyage et
entretien**

10 Nettoyage et entretien

D

Mise au rebut

12 Mise au rebut de votre ancien appareil

Les notices sont aussi disponibles sur le site
<http://www.electrodepot.fr/sav/notices/>
<http://www.electrodepot.be/fr/sav/notices/>

Consignes de sécurité

VEUILLEZ LIRE ATTENTIVEMENT LES INSTRUCTIONS AVANT D'UTILISER L'APPAREIL ET CONSERVEZ-LES POUR POUVOIR VOUS Y RÉFÉRER ULTÉRIEUREMENT.

- **Attention** : si, dans la même pièce, vous utilisez simultanément la hotte à évacuation avec un brûleur ou une cheminée alimentés par une énergie autre que l'électricité, vous risquez de créer un problème « d'inversion de flux ».
- Dans ce cas, la hotte aspire l'air nécessaire à la combustion. La dépression dans le local ne doit pas dépasser les **4 Pa** (**4×10^{-5}** bar). Pour un fonctionnement en toute sécurité, n'oubliez pas de prévoir une ventilation suffisante du local. Pour l'évacuation vers

l'extérieur, veuillez vous référer aux dispositions en vigueur dans votre pays.

Avant de brancher la hotte au réseau de distribution électrique :

- Lisez les données reportées sur la plaquette d'identification (apposée à l'intérieur de la hotte) pour vérifier si le voltage et la puissance correspondent à ceux du réseau. Contrôlez aussi si la prise est adaptée.
- En cas de doutes, contactez un électricien qualifié.
- Si le câble d'alimentation est endommagé, il doit être remplacé par le fabricant, son service après vente ou des personnes de qualification similaire afin d'éviter un danger.
- Raccordez le dispositif au secteur à l'aide d'une

prise à fusible 3 A ou aux 2 fils du diphasé protégés par un fusible 3 A.

ATTENTION ! Dans certaines circonstances, les appareils électroménagers peuvent être dangereux :

- N'essayez pas de contrôler l'état des filtres quand la hotte est en marche.
- Ne touchez jamais les lampes et les zones adjacentes pendant que l'éclairage est en utilisation prolongée, ni immédiatement après.
- Il est absolument interdit de flamber des aliments sous la hotte.
- **Évitez les flammes** : elles sont dangereuses pour les filtres et risquent de provoquer un incendie.
- Surveillez constamment les fritures pour éviter que l'huile surchauffée prenne feu.
- Avant de procéder à toute

opération d'entretien, coupez l'alimentation électrique de la hotte.

- Cet appareil peut être utilisé par des enfants âgés d'au moins 8 ans et par des personnes ayant des capacités physiques, sensorielles ou mentales réduites ou dénuées d'expérience ou de connaissance, s'ils (si elles) sont correctement surveillé(e)s ou si des instructions relatives à l'utilisation de l'appareil en toute sécurité leur ont été données et si les risques encourus ont été appréhendés. Les enfants ne doivent pas jouer avec l'appareil. Le nettoyage et l'entretien par l'utilisateur ne doivent pas être effectués par des enfants sans surveillance.
- Lorsque la hotte est utilisée en présence d'appareils utilisant du gaz ou d'autres combustibles, la

pièce doit être correctement ventilée.

- Si le nettoyage n'est pas réalisé conformément aux instructions, un incendie peut se déclarer.
- Une ventilation adéquate de la pièce devra être apporté quand la hotte est utilisée en même temps que des appareils utilisant du gaz ou autres combustibles (non applicables aux appareils qui déchargent de l'air à l'arrière de la pièce).
- L'air ne doit pas être déchargé dans un conduit utilisé pour l'épuisement de vapeur d'appareils à gaz ou autres combustibles (non applicable pour les appareils qui déchargent seulement de l'air à l'arrière de la pièce).
- **ATTENTION** : les parties accessibles peuvent être chaudes lorsque quand il est utilisé avec des appa-

reils de cuisine.

- Les réglementations concernant l'évacuation de l'air doivent être respectées.
- En ce qui concerne les informations pour l'installation, le nettoyage et le remplacement des lampes, référez-vous au paragraphe ci-après de la notice.
- **Nous déclinons toute responsabilité pour les éventuels dégâts provoqués par l'inobservation des instructions susmentionnées.**

Composants

- A** Bandeau de commande
- B** Lumière
- C** Filtre
- D** Aération
- E** Bouche d'évacuation

Fiche produit

Mesures effectuées suivant les règlements UE N° 65/2014 & 66/2014 de la Commission Européenne et la norme EN 61591.

	Symbole	Valeur	Unité
Marque		HIGHONE	
Identification du modèle		CH 60 W 373C / CH 60 K 373C	
Code produit		958687 / 958688	
Consommation d'énergie annuelle	AEC _{hotte}	44.2	kWh/a
Classe d'efficacité énergétique		C	
Efficacité fluidodynamique	FDE _{hotte}	9.5	
Classe d'efficacité fluidodynamique		E	
Efficacité lumineuse	LE _{hotte}	38.6	Lux/W
Classe d'efficacité lumineuse		A	
Efficacité de filtration des graisses	GFE _{hotte}	80.8	%
Classe d'efficacité de filtration des graisses		C	
Débit d'air en vitesse minimale en fonctionnement normal		99.6	m ³ /h
Débit d'air en vitesse maximale en fonctionnement normal		207.8	m ³ /h
Niveau de puissance acoustique à la vitesse minimale en fonctionnement normal	L _{WA}	55	dB(A)
Niveau de puissance acoustique à la vitesse maximale en fonctionnement normal	L _{WA}	71	dB(A)
Consommation d'électricité mesurée en mode «arrêt»	P ₀	0	W

Documentation technique et informations complémentaires

	Symbole	Valeur	Unité
Electro-Dépôt, 1 Route de Vendeville, 59155 Faches-Thumesnil (France)			
Indice d'efficacité énergétique	EEI _{hotte}	81.5	
Facteur d'accroissement dans le temps	f	1.7	
Débit d'air mesuré au point de rendement maximal	Q _{BEP}	88.4	m ³ /h
Pression d'air mesurée au point de rendement maximal	P _{BEP}	262	Pa
Puissance électrique à l'entrée mesurée au point de rendement maximal	W _{BEP}	67.9	W
Éclairage moyen du système d'éclairage sur la surface de cuisson	E _{moyen}	108	Lux
Puissance nominale du système d'éclairage	W _L	2.8	W
Débit d'air maximal	Q _{max}	209.7	m ³ /h

Caractéristiques techniques

	Valeur	Unité
Tension assignée	220-240	V
Nature du courant	~	
Fréquence assignée	50	Hz
Classe de protection électrique	II	
Type d'éclairage	Module LED	
Puissance d'éclairage	1 x 2,5	W
Eclairage remplaçable par l'utilisateur	Non	
Puissance moteur	85	W
Puissance totale assignée	87.5	W
Poids net	4.3	kg

Utilisation prévue

L'appareil a été conçu pour être utilisé en mode *aspiration* (évacuation de l'air à l'extérieur) ou en mode *filtration* (retour de l'air à l'intérieur).

Installation



ATTENTION

Afin de réduire l'impact total sur l'environnement (par ex. utilisation d'énergie) du processus de cuisson, veuillez vous assurer que l'installation de votre produit est conforme au manuel d'utilisation. Maintenir bien aéré l'endroit où l'appareil est utilisé. Maintenir droit la conduite d'extraction et veiller à ce qu'elle soit aussi courte que possible.

- 1 La distance minimale entre la surface de support des récipients de cuisson sur le dispositif de cuisson et la partie la plus basse de la hotte pour cuisine doit être de **70** cm.



ATTENTION

- Le montage et le raccordement électrique doivent être effectués par du personnel spécialisé.
- Utilisez des gants de protection avant de procéder aux opérations de montage.

Raccordement électrique

- Vérifiez que la prise reste accessible après l'installation de l'appareil. Si l'appareil est équipé d'un cordon dépourvu de fiche, il faudra intercaler, entre le secteur et l'appareil, un interrupteur omnipolaire ayant une distance d'ouverture des contacts d'au moins **3** mm, dimensionné à la charge et conforme à la réglementation applicable en la matière.
- Voici comment réaliser le raccordement au réseau électrique :

MARRON	=	L ligne
BLEU	=	N neutre
- S'il faut utiliser un tuyau de connexion composé de deux parties ou plus, la partie supérieure doit être à l'extérieur de celle inférieure. Ne pas relier le tuyau d'échappement de la hotte à un conduit dans lequel circule de l'air chaud ou employé pour évacuer les fumées des appareils alimentés par une énergie différente de celle électrique.
- S'il s'agit d'une hotte aspirante, il faudra prévoir une ouverture pour l'évacuation de l'air.

- Nous conseillons d'utiliser un tuyau d'évacuation de l'air de même diamètre que l'orifice de sortie de l'air. L'utilisation d'une réduction risque de diminuer les prestations du produit et d'augmenter le niveau sonore.

2 Version aspirante

Avec ce genre d'installation, l'appareil évacue les vapeurs à l'extérieur à travers une paroi périphérique ou une canalisation déjà existante.

3 Version recyclage

Pour transformer la hotte de la version *évacuation* en version *recyclage*, demandez à votre vendeur des filtres à charbon actif.

Installez le filtre à charbon actif (cassette)

- Pour installer le filtre à charbon actif, le filtre en aluminium doit être préalablement retiré.
- Ouvrez la grille, appuyez sur le dispositif de verrouillage, puis tirez le filtre vers le bas.
- Placez le filtre à charbon actif dans l'appareil, puis fixez-le en le tournant dans le sens inverse des aiguilles d'une montre.
- Remplacez la grille dans sa position initiale.

Installez le filtre à charbon actif (à découper)

- Pour installer le filtre à charbon actif, le filtre en aluminium doit être préalablement retiré.
- Placez le filtre pré-découpé au dessus du filtre aluminium.
- Remplacez le filtre aluminium.
- Il est conseillé de mettre la hotte en service quelques minutes avant de commencer à cuisiner. De même, il est conseillé de l'arrêter 15 minutes après avoir terminé la cuisson pour éliminer au maximum les odeurs et évacuer l'air vicié.

Installer la hotte de cuisson à un endroit approprié disposant d'une bonne ventilation.

4 Raccordement en mode évacuation (l'air est évacué à l'extérieur) :

- Enlever le filtre.
- Retirez la lamelle d'évacuation d'air.
- Positionner l'ajusteur du conduit d'air sur la position de conduit d'air vers l'extérieur.

5 Raccordement en mode recyclage (l'air est filtré et redistribué dans la pièce) :

- Enlever le filtre.
- Retirez la lamelle d'évacuation d'air.
- Positionner l'ajusteur du conduit d'air sur la position de conduit d'air vers l'intérieur.

Installation de l'appareil (en mode évacuation)

La hotte est livrée avec deux sorties d'air possible, et un couvercle en plastique pour être monté dans le trou non utilisé ainsi qu'un clapet antiretour pour être monté dans l'autre sortie en fonction de la solution choisie.

6 Évacuation par le dessus

7 Évacuation arrière

- Choisissez l'endroit où percer les trous en vue de la fixation de la hotte de cuisine.
- Fixez la hotte de cuisine au mur à l'aide de 4 vis (4 x 30 mm).
- Fixez le clapet antiretour sur le capot à l'aide de la vis (4 x 8 mm).

- 9 Installation dans un meuble de cuisine :**
- Fixez la hotte de cuisine sur l'armoire à l'aide de 4 vis (4 x 35 mm), 4 écrous et 4 rondelles plates.
 - Fixez la hotte sur l'armoire en faisant passer 4 vis et 4 rondelles plates par le haut de l'armoire jusqu'à la hotte de cuisine.
 - Ensuite, à l'intérieur de la hotte de cuisine, faites passer la rondelle plate et l'écrou à travers la vis pour fixer l'appareil en place sur l'armoire.
 - Mettre le clapet antiretour sur le capot.
- 10** Installez le tuyau extensible.

**Remarques :**

Le tuyau extensible est un accessoire optionnel, non fourni avec le produit.

Utilisation

Il est conseillé de mettre la hotte en service quelques minutes avant de commencer à cuisiner. De même, il est conseillé de l'arrêter 15 minutes après avoir terminé la cuisson pour éliminer au maximum les odeurs et évacuer l'air vicié.

Tableau de commande

- 11 Touche vitesse** 
- Touche Arrêt** 0
- Touche première vitesse** 1
Vitesse minimale.
- Touche deuxième vitesse** 2
Vitesse moyenne.

Touche troisième vitesse

Vitesse maximum.

3

Touche ECLAIRAGE 0/1Allume et éteint l'installation de l'éclairage. **ATTENTION**

En ce qui concerne les produits dotés du mode d'utilisation manuelle, nous vous suggérons de couper le moteur au bout de 10 minutes au terme du processus de cuisson.

- Ne pas oublier d'éteindre la lampe de la hotte de cuisine une fois la cuisson terminée.
- Ne pas oublier d'éteindre la hotte de cuisine une fois la cuisson terminée.

Nettoyage et entretien

- Lorsque vous procédez à l'entretien du produit, démontez toutes les pièces en vous conformant strictement au manuel d'utilisation.
- Le bon fonctionnement de la hotte dépend de la fréquence des opérations d'entretien et, plus particulièrement, de l'entretien du filtre anti-graisse et du filtre à charbon actif.
- Le filtre aluminium récupère les graisses, les fumées et les poussières, il impacte donc directement l'efficacité de la hotte aspirante. S'il n'est pas nettoyé, les résidus de graisse (potentiellement inflammables) vont le boucher.

- Nettoyez-le avec un détergent ménager. Il est recommandé de nettoyer le filtre aluminium tous les mois. Il peut être nettoyé au lave-vaisselle. Après plusieurs lavages, la couleur peut changer. Ce n'est pas un motif suffisant pour demander leur remplacement.
- Les filtres au carbone actif servent à purifier l'air qui sera rejeté dans la pièce et à atténuer les odeurs générées par la cuisson.
- Les filtres à carbone actif non régénérables doivent être remplacés tous les 4 mois au maximum. La saturation du carbone actif dépend de l'utilisation plus ou moins prolongée de l'appareil, du type de cuisine et de la régularité avec laquelle vous effectuez le nettoyage du filtre anti-graisse.
- L'éclairage est conçu pour être utilisé pendant la cuisson et non pour éclairer la pièce de façon prolongée. L'utilisation prolongée de l'éclairage réduit considérablement la durée moyenne de la lampe.

CHANGER LA LAMPE D'ÉCLAIRAGE

La hotte est équipée d'un éclairage LED non remplaçable par l'utilisateur. En cas de défaillance, veuillez vous rapprocher du service après-vente.

- **ATTENTION** : Le module LED doit être remplacé uniquement par un modèle de même type.

12 INSTALLER / CHANGER LES FILTRES A CHARBON

- Retirez le filtre en tirant sur les 2 pièces coulissantes vers l'intérieur.
- Détachez la grille.
- Remplacez la natte filtrante.
- Remplacez la grille dans sa position initiale.



Remarques :

Le filtre à charbon est un accessoire en option, non fourni avec le produit

Il ne peut être nettoyé ou recyclé.

Il doit être remplacé au bout de 6 mois d'utilisation.



ATTENTION

La non-observation de ces remarques de nettoyage de la hotte et du remplacement et nettoyage des filtres entraîne des risques d'incendie. Il est donc recommandé de suivre les instructions suggérées.

- Nettoyez fréquemment la hotte, tant à l'intérieur qu'à l'extérieur, en utilisant un chiffon humidifié avec de l'alcool dénaturé ou des détergents liquides neutres non abrasifs.

Emballage et environnement

Mise au rebut des matériaux d'emballage

Les matériaux d'emballage protègent votre machine contre les dommages susceptibles de survenir pendant le transport. Ces matériaux sont respectueux de l'environnement puisqu'ils sont recyclables. Le recyclage des matériaux permet à la fois d'économiser les matières premières et de réduire la production de déchets.

Mise au rebut de votre ancien appareil

COLLECTE SÉLECTIVE DES DÉCHETS ÉLECTRIQUES ET ÉLECTRONIQUES



Cet appareil porte le symbole DEEE (Déchet d'Équipement Électrique et Électronique) signifiant qu'en fin de vie, il ne doit pas être jeté aux déchets ménagers, mais déposé au centre de tri de la localité. La valorisation des déchets permet de contribuer à préserver notre environnement.

PROTECTION DE L'ENVIRONNEMENT - DIRECTIVE 2012/19/EU

Afin de préserver notre environnement et notre santé, l'élimination en fin de vie des appareils électriques et électroniques doit se faire selon des règles bien précises et nécessite l'implication de chacun, qu'il soit fournisseur ou utilisateur.

C'est pour cette raison que votre appareil, comme le signale le symbole  apposé sur sa plaque signalétique ou sur son emballage, ne doit en aucun cas être jeté dans une poubelle publique ou privée destinée aux ordures ménagères. L'utilisateur a le droit de déposer l'appareil dans un lieu public de collecte procédant à un tri sélectif des déchets pour être recyclé ou réutilisé pour d'autres applications, conformément à la directive.

Rendez l'appareil inutilisable immédiatement. Débranchez la prise d'alimentation et coupez le câble électrique. Retirez ou détruisez les fermetures à bascule ou à ressort avant de vous débarrasser de l'appareil. Ceci permet d'éviter aux enfants de s'enfermer dans l'appareil et de mettre ainsi leur vie en danger. Pour la sécurité des enfants, rangez vos vieux appareils en lieu sûr jusqu'à ce qu'ils soient mis au rebut, hors de votre domicile.



Bedankt!

Proficiat met uw keuze voor een product van HIGHONE

De selectie en de testen van de toestellen van HIGHONE gebeuren volledig onder controle en supervisie van ELECTRO DEPOT. We staan garant voor de kwaliteit van de toestellen van HIGHONE, die uitmunten in hun eenvoudig gebruik, hun betrouwbare werking en hun onberispelijke kwaliteit.

ELECTRO DEPOT beveelt de HIGHONE toestellen aan en is ervan dat u uiterst tevreden zal zijn bij elk gebruik van het toestel.

Welkom bij ELECTRO DEPOT.

Bezoek onze website: www.electrodepot.be



A

**Alvorens het
apparaat**

16 Veiligheidsinstructies

B

**Overzicht van het
apparaat**

19 Onderdelen
19 Specificaties
20 Doelmatig gebruik
20 Installatie
22 Bediening

C

**Reiniging en
onderhoud**

22 Reiniging en onderhoud

D

Verwijdering

24 Afdanken van uw oude machine

De gebruiksaanwijzingen kunnen tevens
worden geraadpleegd op de website:
<https://www.electrodepot.be/nl/sav/notices>

Veiligheidsinstructies

LEES DE GEBRUIKSAANWIJZING AANDACHTIG DOOR VOORDAT U HET APPARAAT IN GEBRUIK NEEMT EN BEWAAR DEZE VOOR LATERE RAADPLEGING.

- **Let op:** Als in dezelfde kamer tegelijkertijd een dampkap en een brander of haard worden gebruikt die gevoed worden door een andere energiebron dan elektriciteit, bestaat het gevaar dat de luchtstroom wordt omgekeerd.
 - De dampkap kan de lucht die de brander of haard nodig heeft voor de verbranding aan de omgeving onttrekken. De negatieve druk in de omgeving mag niet boven de 4 Pa ($4 \times 10^{-5} \text{ bar}$) liggen. Voor een veilige werking dient u te zorgen voor een goede ventilatie van de ruimte. Voor de afvoer naar buiten moet u zich houden aan de geldende voorschriften die in uw land van toepassing zijn.
- Voordat u de dampkap op het elektriciteitsnet aansluit:**
- Controleer of het typeplaatje (aan de binnenkant van de dampkap) of de spanning en het vermogen overeenstemmen met deze van het net, en of de stekker geschikt is voor de aansluiting.
 - Neem in geval van twijfel contact op met een vakbekwame elektricien.
 - Als het snoer beschadigd is, laat het vervangen door de fabrikant, een erkend servicecentrum of een gelijkwaardig bekwame persoon om elk gevaar te voorkomen.
 - Verbind het mechanisme aan de voeding met behulp van een stekker

met zekering van 3 A of aan de 2 draden van de tweefasenwisselstroom die door een zekering van 3 A wordt beschermd.

OPGELET! Huishoudelijke apparaten kunnen in bepaalde omstandigheden gevaarlijk zijn:

- Probeer niet om de filters te controleren terwijl de dampkap in werking is.
 - Raak de lampen en de zones vlakbij niet aan na een langdurige inschakeling van de verlichting of kort na uitschakeling.
 - Het is absoluut verboden om eten met open vlam onder de kap te bereiden.
 - **Vermijd vlammen:** Deze zijn gevaarlijk voor de filters en kunnen brand veroorzaken.
 - Controleer voortdurend gebakken etenswaren om te voorkomen dat de hete olie vlam vat.
- Voor elke onderhoudsbeurt, ontkoppel de dampkap van de netvoeding.
 - Dit apparaat kan worden gebruikt door kinderen vanaf 8 jaar en ouder of personen met beperkte fysieke, visuele of mentale mogelijkheden, of die een gebrek hebben aan ervaring en kennis, als ze onder toezicht staan of instructies hebben gekregen over het veilig gebruik van het apparaat en de gevaren die het gebruik van het apparaat met zich meebrengt begrijpen. Kinderen mogen niet met het apparaat spelen. Kinderen zonder toezicht mogen het apparaat niet reinigen of onderhouden.
 - Als de dampkap tegelijk met andere apparaten wordt gebruikt die gas of andere brandstoffen verbranden, moet de

ruimte goed worden geventileerd.

- Als de reinigingswerkzaamheden niet worden uitgevoerd zoals aangegeven in de gebruiksaanwijzing, loopt u het risico dat er brand uitbreekt.
- Zorg voor voldoende ventilatie in de ruimte wanneer de dampkap tegelijkertijd wordt gebruikt met apparaten die op gas of een ander brandstof werken (niet van toepassing voor apparaten die lucht naar de achterkant van de ruimte afvoeren).
- De lucht mag niet worden afgevoerd in een leiding die voor de afvoer van damp van apparaten die op gas of een andere brandstof werken wordt gebruikt (niet van toepassing voor apparaten die alleen lucht naar de achterkant van de ruimte afvoeren).
- **OPGELET:** De toeganke-

lijke onderdelen kunnen warm worden wanneer het toestel met andere keukenapparatuur wordt gebruikt.

- Leef de voorschriften over het juist afvoeren van de lucht na.
- Voor instructies over de installatie, reiniging of het vervangen van de lampen, raadpleeg de sectie die verder in deze gebruiksaanwijzing is vermeld.
- **Wij wijzen alle verantwoordelijkheid af in geval van schade als gevolg van het negeren van de instructies die hieronder zijn vermeld.**

Onderdelen

- A** Bedieningspaneel
- B** Licht
- C** Filter
- D** Ventilatie
- E** Afvoeropening

Productblad

Metingen uitgevoerd volgens de Europese regels N ° 65/2014 & 66/2014 van de Europese Commissie en de norm EN 61591.

	symbool	waarde	eenheid
Mark		HIGHONE	
Model identificatie		CH 60 W 373C / CH 60 K 373C	
Productcode		958687 / 958688	
Jaarlijks energieverbruik	AEC _{hood}	44.2	kWh /yr
Energie-efficiëntieklasse		C	
Fluidodynamische efficiëntie	FDE _{hood}	9.5	
Klasse van fluidodynamische efficiëntie		E	
Lichtopbrengst	LE _{hood}	38.6	Lux/W
Lichtefficiëntieklasse		A	
Filterefficiëntie van vetten	GFE _{hood}	80.8	%
Filtratie-efficiëntieklasse van vetten		C	
Luchtstroom bij minimale snelheid tijdens normale werking		99.6	m ³ /h
Luchtstroom bij maximale snelheid tijdens normale werking		207.8	m ³ /h
Geluidsniveau bij minimale snelheid bij normale werking	L _{WA}	55	dB(A)
Geluidsniveau bij maximale snelheid bij normale werking	L _{WA}	71	dB(A)
Elektriciteitsverbruik gemeten in "stop" -modus	P ₀	0	W

Technische documentatie en aanvullende informatie

	symbool	waarde	eenheid
Electro-Depot, 1 Route de Vendeville, 59155 Faches-Thumesnil (Frankrijk)			
Energie-efficiëntie-index	EEL _{hood}	81.5	
Groefactor in de tijd	f	1.7	
Luchtstroom gemeten op het punt van maximale opbrengst	Q _{BEP}	88.4	m ³ /h
Luchtdruk gemeten op het punt van maximale efficiëntie	P _{BEP}	262	Pa
Input elektrisch vermogen gemeten op het punt van maximale efficiëntie	W _{BEP}	67.9	W
Gemiddelde verlichting van het verlichtingssysteem op het kookoppervlak	E _{middle}	108	Lux
Nominaal vermogen van het verlichtingssysteem	W _L	2.8	W
Maximale luchtstroom	Q _{max}	209.7	m ³ /h

Technische kenmerken

	waarde	eenheid
Nominale spanning	220-240	V
Aard van de stroom	~	
Toegewezen frequentie	50	Hz
Klasse elektrische beveiliging	II	
Type verlichting	LED Module	
Verlichtingskracht	1 x 2,5	W
Door de gebruiker vervangbare verlichting	Non	
Motorvermogen	85	W
Totaal vermogen toegewezen	87.5	W
Netto gewicht	4.3	kg

Doelmatig gebruik

Het apparaat is ontworpen om te worden gebruikt in de *afzuigmodus* (afvoer van lucht naar buiten) of in de *filtermodus* (terugkeer van lucht naar binnen).

Installatie



WAARSCHUWING

Om de impact van het kookproces op het milieu te beperken (bijv. stroomverbruik), installeer uw product zoals aangegeven in de gebruikershandleiding. Zorg voor voldoende ventilatie in de ruimte waar het apparaat gebruikt wordt. Zorg dat de afvoerleiding zo recht en kort mogelijk is.

- 1 De minimale afstand tussen het steunoppervlak van de pannen op het kooktoestel en het laagste deel van de dampkap mag niet minder dan 65 cm zijn.



WAARSCHUWING

- De montage en elektrische aansluiting moeten door een vakbekwame persoon worden uitgevoerd.
- Draag werkhandschoenen voordat u montagewerkzaamheden uitvoert.

Elektrische aansluiting

- Zorg dat het gebruikte stopcontact na installatie van het apparaat eenvoudig te bereiken is. In geval het apparaat een kabel zonder stekker heeft, moet men het op het elektriciteitsnet aansluiten met een schakelaar tussen het apparaat en net, waarvan alle polen onderbroken worden; de minimale opening tussen de contacten moet minstens 3 mm zijn en de schakelaar moet gedimensioneerd zijn voor de belasting en voldoen aan de geldende normen.
- De aansluiting op het elektriciteitsnet moet als volgt worden uitgevoerd:

BRUIN	=	L fase
BLAUW	=	N nulleiding
- Indien een verbindingbuis bestaande uit twee of meer delen gebruikt wordt, dan moet het bovenste gedeelte aan de buitenkant van het onderste gedeelte zitten.
Sluit de afvoer van de dampkap niet aan op een leiding waardoor warme lucht circuleert of die gebruikt wordt voor de afvoer van rook van apparaten die door een andere energiebron dan elektrische energie gevoed worden.
- Bij montage van het apparaat in de afzuigversie dient u voor een gat voor de luchtafvoer te zorgen.

- We raden u aan een luchtafvoerbuis te gebruiken met eenzelfde diameter als die van de luchtafvoeropening. Het gebruik van een reduceerelement zou de prestaties van het product kunnen beperken en het lawaai kunnen doen toenemen.

2 Afzuigversie

Bij dit soort installatie zal het apparaat de dampen door een buitenmuur of door een bestaande kanalisering naar buiten afvoeren.

3 Filterversie

Om de dampkap van de afzuigversie naar de filterversie om te bouwen, vraag uw dealer om actieve koolstoffilters.

De actieve koolstoffilter installeren

- Om de actieve koolstoffilter te installeren, verwijder eerst de aluminium filter.
- Open het rooster, druk op de vergrendeling en duw de filter omlaag.
- Plaats de actieve koolstoffilter in het toestel en draai het tegen de klok in.
- Plaats het rooster opnieuw in de originele positie.
- We raden aan om de dampkap enkele minuten voor het bereiden van gerechten in te schakelen. Het wordt tevens aanbevolen het apparaat 15 minuten ingeschakeld te houden eenmaal het eten bereid is voor een optimale verwijdering van geuren en afvoer van vervuilde lucht.

Installeer de dampkap in een gepaste ruimte waar voldoende ventilatie aanwezig is.

4 Aansluiting in afzuigmodus (de lucht wordt naar buiten afgevoerd):

- Verwijder de filter.
- Haal de luchtuitlaatplaat af.
- Stel de luchtregelaar in zodat de lucht naar buiten worden geblazen.

5 Aansluiting in de filtermodus (de lucht wordt gefilterd en opnieuw in de kamer geblazen):

- Verwijder de filter.
- Haal de luchtuitlaatplaat af.
- Stel de luchtregelaar in zodat de lucht naar binnen wordt geblazen.

Het apparaat installeren (in de afzuigmodus)

De dampkap wordt geleverd met twee verschillende luchtuitlaten, een kunststof deksel om op het niet gebruikte gat te worden aangebracht en een terugslagklep om op de andere uitlaat te worden aangebracht, naargelang de gekozen oplossing.

6 Afvoer via de bovenkant

7 Afvoer via de achterkant

- Kies de gewenste plaats voor het boren van de gaten om de dampkap te bevestigen.
- Maak de dampkap vast aan de muur met behulp van 4 schroeven (4 x 30 mm).
- Maak de terugslagklep vast aan de kap met behulp van de bout (4 x 8 mm).

- 9 In een keukenmeubel installeren:**
- Maak de dampkap vast aan de kast met behulp van **4** bouten (**4** x **35** mm), **4** moeren en **4** sluitringen.
 - Maak de dampkap vast aan de kast door de **4** bouten en **4** sluitringen door de kast te stoppen zodat de dampkap wordt bereikt.
 - Binnenin de dampkap, schroef de bout samen met de sluitring vast op de moer om het apparaat aan de kast vast te maken.
 - Installeer de terugslagklep op de kap.

- 10** Installeer de verlengslang.



Opmerkingen:

De verlengslang is een optioneel accessoire die niet met het product is meegeleverd.

Bediening

We raden aan om de dampkap enkele minuten voor het bereiden van gerechten in te schakelen. Het wordt tevens aanbevolen het apparaat **15** minuten ingeschakeld te houden eenmaal het eten bereid is voor een optimale verwijdering van geuren en afvoer van vervuilde lucht.

Bedieningspaneel

- 11** Snelheidstoets 

Stoptoets **0**

Toets eerste snelheid **1**

Lage snelheid.

Toets tweede snelheid **2**

Medium snelheid.

Toets derde snelheid

Hoge snelheid. **3** 

LICHT toets 0/1

De verlichting in- of uitschakelen.



OPGELET

Voor producten die voorzien zijn van een handmatige werkmodus bevelen we aan om de motor ca. 10 minuten na het beëindigen van het kookproces uit te schakelen.

- Vergeet niet om de verlichting na het beëindigen van het kookproces uit te schakelen.
- Vergeet niet om de dampkap na het beëindigen van het kookproces uit te schakelen.

Reiniging en onderhoud

- Om het product te onderhouden, haal alle onderdelen uit elkaar zoals vermeld in deze gebruikershandleiding.
- De goede werking van de dampkap hangt af van een regelmatig en correct onderhoud; besteed in het bijzonder aandacht aan de vetfilter en de actieve koolstoffilter.
- De aluminium filter vangt vet, rook en stof op, en heeft aldus een directe impact op de efficiëntie van de dampkap. Als de filter niet wordt gereinigd, zullen de (mogelijke brandbare) vetresten de filter doen verstopen.

- Reinig het met een schoonmaakmiddel. Het wordt aanbevolen om de aluminium filter elke maand te reinigen. Deze kan tevens in de afwasmachine worden geplaatst. De kleur kan na enkele wasbeurten wijzigen. Dit feit geeft u geen recht op een klacht voor eventuele vervanging.
- De actieve koolstoffilters dienen om de lucht te zuiveren die in de ruimte wordt uitgestoten, en hebben als functie de onaangename geuren die tijdens het koken worden afgegeven op te vangen.
- De actieve koolstoffilters zijn niet herbruikbaar en moeten minstens om de 4 maanden worden vervangen. De verzadiging van de actieve koolstof hangt af van een korter of langer gebruik van het apparaat, van het type keuken en van de regelmaat waarmee de schoonmaak van de vetfilter wordt uitgevoerd.
- De verlichting binnenin de dampkap is alleen bestemd voor gebruik tijdens het koken en niet voor een langdurig gebruik, zoals het verlichten van een kamer.
Een langdurige werking van de verlichting verkort de gemiddelde levensduur van de lampen aanzienlijk.

DE LAMP VERVANGEN

De afzuigkap is uitgerust met niet-door de gebruiker te vervangen LED-verlichting.

Neem in geval van storingen contact op met de servicedienst.

- LET OP: De LED-module mag alleen worden vervangen door een model van hetzelfde type.

12 DE KOOLSTOFFILTERS INSTALLEREN / REINIGEN

- Verwijder de filter door de 2 schuiven naar binnen te duwen.
- Maak het rooster los.
- Vervang de filterdoek.
- Plaats het rooster opnieuw in de originele positie.



Opmerkingen:

De koolstoffilter is een optioneel accessoire die niet met het product is meegeleverd.

Deze kan niet worden gereinigd of gerecycled. Vervang deze filter om de 6 maanden.

- Maak de dampkap zowel aan de binnen- als buitenkant regelmatig schoon met een doek geweekt in gedenatureerde alcohol of een mild reinigingsmiddel.



WAARSCHUWING Het negeren van deze instructies tijdens het reinigen van de dampkap of het vervangen en reinigen van de filters kan brandgevaar opleveren. Het wordt aldus aanbevolen om deze instructies strikt te volgen.

Verpakking en milieu

Afdanken van de verpakkingsmaterialen

De verpakkingsmaterialen beschermen uw toestel tegen mogelijke beschadiging tijdens het transport.

Deze materialen zijn milieuvriendelijk want ze kunnen gerecycleerd worden. Door materialen te recyclen kan op grondstoffen bespaard worden en wordt er minder afval geproduceerd.

Afdanken van uw oude toestel

SELECTIEVE INZAMELING VAN ELEKTRISCH EN ELEKTRONISCH AFVAL



Dit toestel is voorzien van het AEEA-symbool, wat betekent dat het niet bij het huishoudelijke afval gegooid mag worden op het einde van zijn levensduur, maar dat het naar een recyclagecentrum voor elektrische en elektronische huishoudtoestellen gebracht dient te worden. Wanneer u versleten huishoudtoestellen recycleert, levert u een aanzienlijke bijdrage tot de bescherming van ons milieu.

BESCHERMING VAN HET MILIEU - RICHTLIJN 2012/19/EU

Wanneer u versleten elektrische en elektronische apparaten recycleert, levert u een aanzienlijke bijdrage tot de bescherming van ons milieu en onze gezondheid. Dit dient echter wel te gebeuren volgens bepaalde regels en vraagt de betrokkenheid van zowel leverancier als consument.

Daarom mag uw toestel, zoals aangegeven wordt door het symbool  op het kenplaatje of de verpakking, in geen geval in een openbare of private vuilnisbak voor huishoudelijk afval gegooid worden. De gebruiker heeft het recht om het toestel naar een openbaar inzamelpunt voor selectieve afvalverwerking te brengen, zodat het toestel gerecycleerd of opnieuw gebruikt kan worden voor andere toepassingen, conform de richtlijn.

Maak het afgedankte apparaat onmiddellijk onbruikbaar. Haal de stekker uit het stop-contact en knip het snoer af. Verwijder of maak de knip- of veersluitingen permanent onbruikbaar voordat u het apparaat afdankt. Dit voorkomt dat kinderen in het apparaat opgesloten raken, wat tot levensgevaarlijke situaties kan leiden. Bewaar uw oude toestellen steeds op een veilige plaats buiten uw huis waar kinderen er niet bijkunnen.

¡Muchas gracias!

Muchas gracias por haber elegido nuestro producto HIGHONE. Seleccionado, testado y recomendado por ELECTRO DEPOT. Los productos de la marca HIGHONE le garantizan una facilidad de uso, un rendimiento eficaz y una calidad impecable.

Con este dispositivo puede estar seguro de que siempre quedará satisfecho al utilizarlo.

Bienvenido a ELECTRO DEPOT.

Visite nuestra página web: www.electrodepot.es



A	Antes de empezar	28	Indicaciones de seguridad
B	Uso del dispositivo	31	Lista de partes
		31	Especificaciones técnicas
		32	Uso previsto
		32	Instalación
		34	Uso
C	Mantenimiento y limpieza	34	Mantenimiento y limpieza
D	Eliminación	36	Desecho de su dispositivo obsoleto

El manual se puede consultar en el sitio web
de <http://www.electrodepot.es/sav/notice>

Indicaciones de seguridad

POR FAVOR, LEA ESTE MANUAL CON DETENIMIENTO ANTES DE UTILIZAR EL DISPOSITIVO Y CONSÉRVELO PARA SU USO EN FUTURAS OCASIONES.

- **Atención:** si, en la misma habitación, utiliza simultáneamente la campana extractora con un quemador o una chimenea alimentados con una energía distinta de la electricidad, se arriesga a crear un problema de «inversión del flujo».
 - En este caso, la campana extractora sustrae el aire necesario para la combustión. El vacío en la estancia no debe superar los 4 Pa ($4 \times 10^{-5} \text{ bar}$). Para garantizar un uso seguro, cerciórese de que el área esté lo suficientemente ventilada. En cuanto al
- aire de salida, se aplicarán las disposiciones vigentes en su país.
- Antes de conectar la campana extractora al suministro eléctrico, es importante que tenga en cuenta los siguientes pasos:**
- Lea detenidamente los datos señalados en la placa indicadora (en la parte interior de la campana extractora) y compruebe si la tensión y el rendimiento del dispositivo coinciden con la del sistema eléctrico. Además, compruebe si el enchufe es adecuado.
 - En caso de duda, déjese aconsejar por un electricista cualificado.
 - Para evitar peligros, si el cable de alimentación está dañado, deberá ser reemplazado por el fabricante, su servicio posventa o por una persona cualificada.

- Conecte el dispositivo a la red mediante un enchufe con fusible de 3 A o a los 2 cables del bifásico protegidos por un fusible de 3 A.

¡ATENCIÓN! ¡Los electrodomésticos pueden constituir un peligro en determinadas circunstancias!

- No intente comprobar el estado de los filtros cuando la campana extractora esté encendida.
- Evite el contacto de lámparas o piezas circundantes durante o directamente después de un largo período de uso.
- Queda estrictamente prohibido flamear alimentos bajo la campana extractora.
- **¡Evitar las llamas!** Ponen en peligro los filtros y originan un riesgo de incendio.
- Al freír, observe el aceite de forma continua para evitar que se sobrecaliente y prenda fuego.

- Antes de llevar a cabo trabajos de mantenimiento en el dispositivo, desconéctelo del suministro eléctrico.

- Este dispositivo puede ser utilizado por niños de al menos 8 años y por personas con capacidades físicas, sensoriales o mentales reducidas, o personas con poca experiencia o conocimiento, siempre que se encuentren bajo supervisión o se les haya informado sobre el uso seguro del dispositivo, y sean conscientes del peligro que conlleva su uso. No está permitido que los niños jueguen con el dispositivo. La limpieza y el mantenimiento por parte del usuario no deben realizarlos niños sin supervisión.

- Si la campana extractora se utiliza en el mismo

espacio que dispositivos con gas u otros combustibles, éste deberá contar con una ventilación suficiente.

- Existe riesgo de incendio si la limpieza no se lleva a cabo según se indica en las instrucciones.
- Cuando utilice la campana al mismo tiempo que otros aparatos de gas u otros combustibles (no aplicable para los aparatos de descarga de aire), la habitación deberá tener una ventilación correcta.
- El aire no debe descargarse dentro del conducto utilizado para el escape de vapor de los aparatos de gas u otros combustibles (no aplicable para los aparatos que descargan aire).
- **ATENCIÓN:** las partes accesibles pueden estar calientes cuando se utilizan con aparatos de

cocina.

- Respete la normativa relacionada con la evacuación del aire.
- Por lo que se refiere a la información sobre la instalación, la limpieza y la sustitución de las bombillas, consulte el siguiente párrafo del manual.
- **No asumimos ninguna responsabilidad por cualquier tipo de perjuicio derivado de una falta de observancia de las pautas citadas anteriormente.**

Lista de partes

A Panel de control

B Luz

C Filtro

D Ventilación

E Boca de evacuación

Producto

Mediciones realizadas según las normativas europeas N ° 65/2014 y 66/2014 de la Comisión Europea y la norma EN 61591.

	símbolo	valor	unidad
marca		HIGHONE	
Identificación del modelo		CH 60 W 373C / CH 60 K 373C	
Código del producto		958687 / 958688	
Consumo de energía anual	AEC _{hood}	44.2	kWh /yr
Clase de eficiencia energética		C	
Eficiencia Fluidodinámica	FDE _{hood}	9.5	
Clase de eficiencia fluidodinámica		E	
Eficiencia luminosa	LE _{hood}	38.6	Lux/W
Clase de eficiencia luminosa		A	
La eficiencia de filtración de las grasas	GFE _{hood}	80.8	%
Clase de eficiencia de filtración de grasas		C	
Flujo de aire a la velocidad mínima durante el funcionamiento normal		99.6	m ³ /h
Flujo de aire a velocidad máxima durante el funcionamiento normal		207.8	m ³ /h
Nivel de potencia acústica a velocidad mínima en funcionamiento normal	L _{WA}	55	dB(A)
Nivel de potencia acústica a máxima velocidad en funcionamiento normal	L _{WA}	71	dB(A)
Consumo de electricidad medido en modo "detener"	P ₀	0	W

Documentación técnica e información adicional

Electro-Depot, 1 Route de Vendeville, 59155 Faches-Thumesnil (Francia)	símbolo	valor	unidad
Índice de eficiencia energética	EEl _{hood}	81.5	
Factor de crecimiento en el tiempo	f	1.7	
Flujo de aire medido en el punto de máximo rendimiento	Q _{BEP}	88.4	m ³ /h
La presión de aire medida en el punto de máxima eficiencia	P _{BEP}	262	Pa
Energía eléctrica de entrada medida en el punto de máxima eficiencia	W _{BEP}	67.9	W
Iluminación promedio del sistema de iluminación en la superficie de cocción	E _{middle}	108	Lux
Potencia nominal del sistema de iluminación	W _L	2.8	W
Flujo de aire máximo	Q _{max}	209.7	m ³ /h

Características técnicas

	valor	unidad
Voltaje nominal	220-240	V
Naturaleza de la corriente	~	
Frecuencia asignada	50	Hz
Clase de protección eléctrica	II	
Tipo de iluminación	modulo LED	
Poder de iluminación	1 x 2,5	W
Iluminación reemplazable por el usuario	Non	
Potencia del motor	85	W
Potencia total asignada	87.5	W
Peso neto	4.3	kg

Uso previsto

El aparato se ha diseñado para utilizarlo en modo *aspiración* (evacuación del aire al exterior) o en modo *filtración* (retorno del aire al interior).

Instalación



ATENCIÓN

Para reducir el impacto total sobre el medio ambiente (por ej., el uso de energía) del proceso de cocción, asegúrese de que la instalación de su producto se ha realizado tal y como se indica en el manual de uso. Mantenga bien ventilado el lugar en el que utilice el aparato. Mantenga recto el tubo de extracción y compruebe que sea lo más corto posible.

- 1 La distancia mínima entre la superficie del recipiente de cocción sobre la base de cocción y el lugar más profundo de la campana extractora debe ser de al menos **65** cm.



ATENCIÓN

- El montaje y la conexión eléctrica del dispositivo deben ser llevados a cabo por personal cualificado.
- ¡Utilice guantes de protección antes de iniciar el montaje!

Conexión eléctrica

- El enchufe debe resultar accesible una vez finalizada la instalación. Si el aparato está equipado con un cable sin enchufe, habrá que intercalar, entre la red y el aparato, un interruptor omnipolar que tenga una distancia de apertura de los contactos de, al menos, **3** mm, adecuado para la carga y conforme con la reglamentación aplicable en esta materia.
- La conexión con el suministro eléctrico se debe llevar a cabo de la siguiente manera:

MARRÓN	=	L línea
AZUL	=	N neutro
- Si se utiliza un tubo de unión compuesto de dos o más piezas, asegúrese de que la parte superior rodea desde fuera la parte inferior. El tubo de escape de aire no debe unirse a un tubo por el que pase aire caliente o que sea utilizado para desviar humo de dispositivos no eléctricos.
- Si se trata de una campana extractora de aspiración, posibilita un orificio para el transporte del aire.

- Le recomendamos que utilice un tubo de salida de aire y un orificio de salida de aire con un diámetro idéntico. El uso de un reductor puede reducir el rendimiento del producto y contribuir a que se genere más ruido.

2 Función del aire de salida

En esta variante de instalación, el dispositivo transporta los vapores hacia afuera mediante una pared exterior con abertura o una tubería ya existente

3 Función del aire de circulación

Para cambiar la campana extractora de "salida de aire" a "aire de circulación" necesita filtros de carbón activo.

Instalación del filtro de carbón activo

- Para instalar el filtro de carbón activo, primero retire el filtro de aluminio.
- Abra la rejilla, pulse el bloqueo y deslice el filtro hacia abajo.
- Coloque el filtro de carbón activo en la unidad y gírelo hacia la izquierda.
- Vuelva a colocar la rejilla en su posición original
- Se recomienda encender la campana extractora unos minutos antes de cocinar. Además, también es aconsejable dejarlo funcionar unos 15 minutos una vez finalizada la cocción para eliminar por completo los olores y posibilitar el transporte de aire utilizado.

Instale la campana extractora en un lugar adecuado que disponga de una buena ventilación.

4 Conexión en modo evacuación (el aire es transportado al exterior):

- Retire el filtro.
- Retire la lámina de evacuación del aire.
- Coloque el ajustador del conducto del aire en la posición de conducción del aire hacia el exterior.

5 Conexión en modo reciclaje (se filtra el aire y después se devuelve a la estancia):

- Retire el filtro.
- Retire la lámina de evacuación del aire.
- Coloque el ajustador del conducto del aire en la posición de conducción del aire hacia el interior.

Instalación del aparato (en modo evacuación)

La campana se entrega con dos salidas de aire posibles y se puede montar una tapa de plástico en el agujero no utilizado o una válvula antirretorno en la otra salida en función de la solución elegida.

6 Evacuación por arriba

7 Evacuación por detrás

- ## 8
- Elija el lugar en el que hacer los agujeros en función de la fijación de la campana extractora.
 - Fije la campana a la pared con ayuda de 4 tornillos (4 × 30 mm).
 - Fije la válvula antirretorno a la cubierta con ayuda de los tornillos (4 × 8 mm).

- 9 Instalación en un mueble de cocina:**
- Fije la campana al armario con ayuda de **4 tornillos (4 × 35 mm)**, **4 tuercas** y **4 arandelas planas**.
 - Fije la campana al armario haciendo pasar **4 tornillos** y **4 arandelas planas** por encima del armario, hasta la campana extractora.
 - A continuación, en el interior de la campana, pase la arandela plana y la tuerca a través del tornillo para fijar el aparato en su sitio sobre el armario.
 - Coloque la válvula antirretorno sobre la cubierta.

- 10** Instale el tubo extensible.



Advertencia:

El tubo extensible es un accesorio opcional y no se incluye con el producto.

Uso

Se recomienda encender la campana extractora unos minutos antes de cocinar. Además, también es aconsejable dejarla funcionar unos **15 minutos** una vez finalizada la cocción para eliminar por completo los olores y posibilitar el transporte de aire utilizado.

Panel de control

11 Tecla Velocidad

Tecla Apagado

Tecla velocidad 1
Velocidad mínima

Tecla velocidad 2
Velocidad media



0

1

2

Tecla velocidad 3

Velocidad máxima

Tecla LÁMPARA 0/1

Enciende y apaga la luz.

3



ATENCIÓN

Por lo que se refiere a los productos dotados del modo de uso manual, le sugerimos que apague el motor **10 minutos** después de haber finalizado la cocción.

- No olvide apagar la lámpara de la campana una vez haya terminado la cocción.
- No olvide apagar la campana una vez haya terminado la cocción.

Mantenimiento y limpieza

- Cuando realice el mantenimiento del producto, desmonte todas las piezas respetando estrictamente lo indicado en el manual de instrucciones.
- Para lograr un funcionamiento óptimo, la campana extractora necesita un mantenimiento y limpieza regulares. Ello incluye el filtro de carbón activo y grasas.
- El filtro de aluminio recupera las grasas, los humos y el polvo, por lo que influye directamente en la eficacia de la campana extractora. Si no se limpia, los residuos de grasa (potencialmente inflamables) van a taponarlo.

- Límpielo con un producto para el hogar. Se recomienda limpiar el filtro de aluminio todos los meses. Se puede lavar en el lavavajillas. Tras varios lavados, el color puede cambiar. Ello no justifica un cambio gratuito.
- Los filtros de carbón activo limpian el aire que ha vuelto a la habitación y debilitan los olores al cocinar.
- Los filtros de carbón activo desechables deben ser reemplazados cada 4 meses como muy tarde. La saturación del carbón activo está influido por la duración de uso de la campana extractora, el tipo de cocina y la frecuencia de la limpieza del filtro de grasas.

12 INSTALAR / CAMBIAR LOS FILTROS DE CARBÓN

- Retire el filtro tirando de las 2 piezas correderas hacia el interior.
- Quite la rejilla.
- Cambie la esterilla filtrante.
- Vuelva a colocar la rejilla en su posición original.



Advertencia:

El filtro de carbón es un accesorio opcional y no se incluye con el producto. No puede ser limpiado ni reciclado. Debe cambiarse después de usarlo durante 6 meses.

- Limpie regularmente el interior y el exterior de la campana extractora con la ayuda de un paño humedecido con alcohol o un producto de limpieza neutro (ningún limpiador abrasivo).

- La iluminación integrada está concebida para su uso durante el proceso de cocción y no debe utilizarse de forma permanente para iluminar el espacio. Un uso prolongado reduce considerablemente la vida útil de la bombilla.

CAMBIAR LA LÁMPARA

La campana está equipada con iluminación LED no reemplazable por el usuario.

En caso de falla, contáctese con el servicio posventa.

- **ATENCIÓN:** El módulo LED solo debe reemplazarse por un modelo del mismo tipo.



ATENCIÓN

Si no se respetan las indicaciones de limpieza para la campana extractora, así como las indicaciones para el intercambio de filtros, existe peligro de incendio. Por lo tanto, es recomendable seguir las instrucciones previstas.

Embalaje y medioambiente

Cómo desechar los materiales del embalaje

Los materiales del embalaje protegen su aparato contra los posibles daños que se puedan originar en el transporte. Estos materiales son respetuosos con el medioambiente ya que son reciclables. El reciclado de los materiales permite, al mismo tiempo, economizar las materias primas y reducir la producción de residuos.

Cómo desechar su antiguo aparato

RECOGIDA SELECTIVA DE RESIDUOS DE APARATOS ELÉCTRICOS Y ELECTRÓNICOS



Este aparato lleva el símbolo RAEE (Residuos de Aparatos Eléctricos y Electrónicos) que significa que al final de su vida útil, no debe tirarse a la basura, sino que debe depositarse en la unidad de clasificación de residuos de su localidad. La valorización de los residuos permite contribuir a conservar nuestro medio ambiente.

PROTECCIÓN DEL MEDIO AMBIENTE - DIRECTIVA 2012/19/EU

Para preservar nuestro medio ambiente y nuestra salud, la eliminación de los aparatos eléctricos y electrónicos al final de su vida útil debe hacerse según normas muy precisas y requiere la implicación de todos, tanto del proveedor como del usuario.

Es por ello que su aparato, tal y como señala el símbolo  que se encuentra en su placa de características o en su embalaje, no debe, bajo ningún concepto, tirarse a un contenedor público o privado de residuos domésticos. El usuario tiene derecho a depositar el aparato en un lugar público de recogida selectiva de residuos para que sea reciclado o reutilizado para otras aplicaciones de conformidad con la directiva.

Inutilice el aparato inmediatamente. Desconecte el enchufe de alimentación y corte el cable eléctrico. Retire o destruya los cierres de basculación o de resorte antes de des-echarlo el aparato. Esto evitará que los niños puedan encerrarse en el aparato y poner así su vida en peligro.

Por la seguridad de los niños, guarde sus aparatos en un lugar seguro hasta que pueda eliminarlos, preferentemente fuera de su domicilio.