



## FR CONDITION DE GARANTIE

Ce produit est garanti pour une période de 2 ans à partir de la date d'achat\*, contre toute défaillance résultant d'un vice de fabrication ou de matériau. Cette garantie ne couvre pas les vices ou les dommages résultant d'une mauvaise installation, d'une utilisation incorrecte ou de l'usure anormale du produit.

\*sur présentation du ticket de caisse.

## NL GARANTIEVOORWAARDEN

Dit product wordt gegarandeerd voor een periode van 2 jaar vanaf de aankoopdatum\*, voor elke storing die het gevolg is van een fabricagefout of het materiaal. Gebreken of schade door slechte installatie, onjuist gebruik of abnormale slijtage van het product worden niet gedekt door deze garantie.

\*op vertoon van kassabon.

## ES CONDICIONES DE LA GARANTÍA

Este producto tiene una garantía por un período de 2 años a partir de la fecha de compra\*, ante cualquier fallo resultante de un defecto de fabricación o de material. Esta garantía no cubre los defectos o los daños provocados por una mala instalación, un uso inadecuado o por un desgaste anormal del producto.

\*mediante la presentación del comprobante de compra.

ELECTRO DEPOT

1 route de Vendeville

59155 FACHES-THUMESNIL

France



**Four électrique  
Elektrische oven  
Horno eléctrico**

**961156  
MO 45 K 009C**

GUIDE D'UTILISATION .....	02
HANDLEIDING .....	14
MANUAL DEL USUARIO .....	26

**VALBERG**



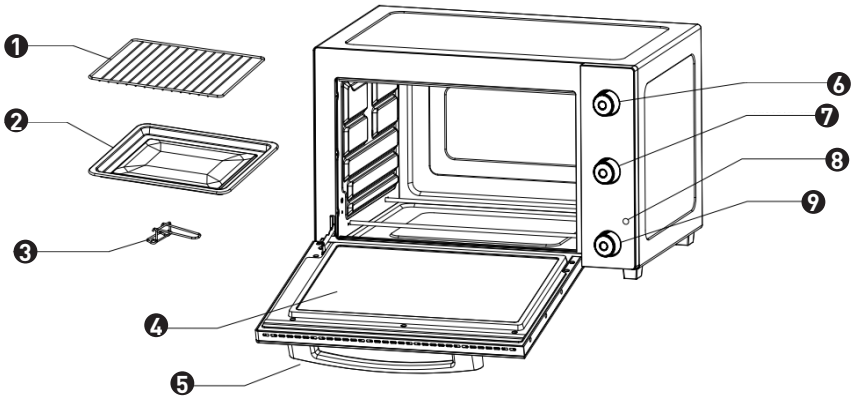









# Merci !

Merci d'avoir choisi ce produit VALBERG.  
Choisis, testés et recommandés par ELECTRO DEPOT,  
les produits de la marque VALBERG vous assurent  
une utilisation simple, une performance fiable et  
une qualité irréprochable.  
Grâce à cet appareil, vous savez que chaque utilisation  
vous apportera satisfaction.

Bienvenue chez ELECTRO DEPOT.

Visitez notre site Internet : [www.electrodepot.fr](http://www.electrodepot.fr)  
[www.electrodepot.be](http://www.electrodepot.be)

## VOTRE AVIS COMPTE !



PARTAGEZ  
VOTRE EXPERIENCE  
SUR LES PRODUITS

Parce que votre satisfaction est notre priorité, nous vous proposons de donner votre avis sur ce produit. Il sera transmis et analysé par nos équipes afin d'améliorer continuellement le produit.

**Donnez votre avis sur : <http://www.electrodepot.fr/avis-client>**



**ELECTRO DEPOT**

<b>A</b>	<b>Avant d'utiliser l'appareil</b>	4	Consignes de sécurité
<b>B</b>	<b>Aperçu de l'appareil</b>	7	Description de l'appareil
		7	Spécifications techniques
<b>C</b>	<b>Utilisation de l'appareil</b>	8	Installation
		9	Avant la première utilisation
		9	Utilisation de votre appareil
		10	Cuisson au gril
<b>D</b>	<b>Informations pratiques</b>	11	Entretien et nettoyage
		13	Emballage et environnement
		13	Mise au rebut de votre ancien appareil

Les notices sont aussi disponibles sur le site  
<http://www.electrodepot.fr/sav/notices/>  
<http://www.electrodepot.be/fr/sav/notices>

## Consignes de sécurité

**VEUILLEZ LIRE ATTENTIVEMENT LES INSTRUCTIONS AVANT D'UTILISER L'APPAREIL ET CONSERVEZ-LES POUR POUVOIR VOUS Y RÉFÉRER ULTÉRIEUREMENT.**

- Cet appareil est exclusivement destiné à un usage domestique. Tout autre usage (professionnel, commercial, etc.) est exclu. Ne pas utiliser à l'extérieur.
- Cet appareil est destiné à une utilisation domestique et analogue telles que :
  - Les zones de cuisine du personnel de magasins, bureaux et autres environnements de travail ;
  - Les fermes ;
  - Les clients dans les hôtels, motels et autres environnements de type résidentiel ;
- Les environnements de type chambres d'hôtes.
- Avant de brancher votre appareil, assurez-vous que la tension électrique de votre domicile corresponde à celle indiquée sur la plaque signalétique de l'appareil.
- Branchez toujours votre appareil sur une prise murale reliée à la terre.
- Cet appareil peut être utilisé par des enfants âgés de 8 ans et plus et par des personnes ayant des capacités physiques, sensorielles ou mentales réduites ou manquant d'expérience et de connaissances, à condition qu'ils soient surveillés ou aient reçu des instructions concernant l'utilisation de l'appareil en toute sécurité et qu'ils comprennent les risques encourus.

Les enfants ne doivent pas jouer avec l'appareil

- Le nettoyage et l'entretien par l'utilisateur ne doivent pas être effectués par des enfants, sauf s'ils ont plus de 8 ans et qu'ils sont surveillés. Maintenir l'appareil et son cordon hors de portée des enfants de moins de 8 ans.

- Si le câble d'alimentation est endommagé, il doit être remplacé par le fabricant, son service après-vente ou des personnes de qualification similaire afin d'éviter un danger.

- N'immergez pas l'appareil (par exemple pour le nettoyer), le câble d'alimentation ou la fiche dans l'eau ou tout autre liquide.

- Lorsque vous débranchez le câble, tirez-le toujours au niveau de la fiche, ne tirez pas sur le câble lui-même.

- Cet appareil n'est pas destiné à être mis en fonctionnement au moyen d'une minuterie extérieure ou par un système de commande à distance séparé.



#### AVERTISSEMENT

L'appareil et ses pièces accessibles deviennent chauds en cours d'utilisation. Il convient de prendre soin d'éviter de toucher les éléments chauffants. Les enfants de moins de 8 ans doivent être maintenus à l'écart, à moins qu'ils ne soient en permanence surveillés.

- Ne pas utiliser de produits de nettoyage abrasifs ou de grattoirs métalliques pour nettoyer la paroi en verre de la porte du four, car ceux-ci sont susceptibles de rayer la surface et d'entraîner le bris de la paroi en verre.
- Lors de son utilisation, l'appareil devient chaud. Il convient de veiller à ne pas toucher les éléments chauffants.
- Pour le nettoyage, n'utilisez pas de nettoyeur à vapeur.
- Afin d'éviter tout risque de surchauffe, l'appareil ne doit pas être installé derrière une porte décorative.
- Concernant les détails sur la façon de nettoyer les surfaces qui sont au contact des denrées alimentaires, référez-vous au paragraphe ci-après de la notice.

**MISE EN GARDE**

Les parties accessibles peuvent devenir chaudes au cours de l'utilisation. Il est recommandé d'éloigner les jeunes enfants.

**MISE EN GARDE**

S'assurer que l'appareil est déconnecté de l'alimentation avant de remplacer la lampe pour éviter tout risque de choc électrique.

- Le four doit être placé contre un mur. L'arrière du four doit être placé contre un mur.
- En ce qui concerne les instructions de nettoyage de l'appareil, référez-vous au paragraphe ci-après de la notice.

## Description de l'appareil

Liste des composants :

- |                                   |                                     |
|-----------------------------------|-------------------------------------|
| ❶ Grille                          | ❸ Bouton du thermostat              |
| ❷ Plaque de cuisson               | ❹ Bouton de sélection des fonctions |
| ❺ Poignée de la plaque de cuisson | ❶ Témoïn d'alimentation             |
| ❸ Porte en verre                  | ❹ Bouton de la minuterie            |
| ❹ Poignée de la porte             |                                     |

### Description du produit

Boutons : bouton du thermostat, bouton de sélection des fonctions et bouton de la minuterie.

Grille : permet de faire griller ou de cuire, pour une cuisine traditionnelle dans des plats de cuisson, ainsi que de charger la plaque de cuisson.

Plaque de cuisson : permet de faire dorer et de rôtir divers aliments contenant de l'eau ou libérant de l'eau ou de la graisse au cours de la cuisson.

Poignée de la porte : poignée froide pour éviter les brûlures.

Porte en verre : le verre trempé transparent vous permet de surveiller facilement la cuisson.

## Spécifications techniques

Référence	MO45K009C
Tension	220 - 240 V~
Fréquence	50/60 Hz
Puissance	1 800 W
Capacité	45 l

## Installation



### AVERTISSEMENT Risque d'incendie !

- Ne placez jamais l'appareil sous des placards ou à côté de rideaux, de parois de meubles ou d'autres objets inflammables.
- Assurez-vous de toujours conserver, entre l'appareil et les meubles suspendus, plafonds, murs latéraux ou surfaces semblables, une distance minimale d'au moins 12 cm au-dessus de l'appareil et de 12 cm sur les côtés. De ce fait, l'appareil ne peut pas être utilisé à l'intérieur de placards, par exemple, ou de structures similaires. Dans le cas contraire, la ventilation serait probablement insuffisante pour l'appareil, ce qui risquerait de provoquer un incendie ou des dégâts.
- Installez toujours l'appareil sur une surface qui résiste à la chaleur. Si vous ne respectez pas cette consigne, le risque d'incendie ou de dégâts est accru. La zone sous le fond de l'appareil risque de se décolorer et de s'abîmer. De plus, s'il est placé sur une surface molle, l'appareil risque de provoquer des dégâts permanents en raison des traces de pression.



### MISE EN GARDE Choc électrique !

- Ne placez pas l'appareil à proximité immédiate de sources d'eau, comme des éviers ou des lavabos, ni dans des caves humides. Dans le cas contraire, il existe un risque de choc électrique.
- Installez l'appareil sur une surface solide, plane et qui résiste à la chaleur (par exemple, un plan de travail en acier inoxydable ou en pierre naturelle, comme du granite). Assurez-vous que la ventilation autour de l'appareil est suffisante.
- Poussez l'appareil contre le mur, de sorte que le dos de l'appareil soit face au mur. Les cales d'espacement à l'arrière doivent toucher le mur. Assurez-vous que le mur se compose d'un matériau qui résiste à la chaleur, comme du carrelage, de la pierre naturelle ou du granite.
- Nettoyez toutes les pièces de la manière décrite dans la rubrique « ENTRETIEN ET NETTOYAGE ».

**Retirez tous les matériaux d'emballage autour de l'appareil et les éléments de protection à l'intérieur des compartiments de l'appareil.**

## Avant la première utilisation

- Enlevez tous les matériaux d'emballage de l'appareil.
- Sortez tous les accessoires (grille, plaque, poignées, rôtissoire) de l'appareil.
- Nettoyez le four et ses accessoires à l'aide d'un chiffon humide, puis séchez-les.
- Déroulez complètement le cordon d'alimentation, puis branchez-le dans une prise électrique.
- Réglez le bouton de sélection des fonctions sur .
- Réglez le bouton du thermostat sur 230°C.

- Réglez le bouton de la minuterie sur 15 minutes pour faire fonctionner le four à vide (sans nourriture ni accessoires) pendant ce délai.



### ATTENTION

Lorsque l'appareil est utilisé pour la première fois, il peut émettre une légère odeur et un peu de fumée. Ce phénomène est normal et cesse très rapidement. Assurez-vous d'utiliser l'appareil dans une pièce bien ventilée.

## Utilisation de votre appareil

- Tournez le bouton du thermostat dans le sens des aiguilles d'une montre jusqu'à atteindre la température souhaitée.
- Tournez le bouton de sélection des fonctions jusqu'à la position requise.
- Tournez le bouton de la minuterie dans le sens des aiguilles d'une montre jusqu'au temps de cuisson souhaité.
- Le témoin d'alimentation s'allumera une fois que la minuterie sera déclenchée et s'éteindra quand le bouton de la minuterie sera positionné sur « OFF ».
- À la fin du temps de cuisson, la minuterie s'arrêtera automatiquement et une sonnerie retentira.

- Si la cuisson est terminée avant la fin du temps de cuisson réglé, replacez le bouton de la minuterie sur « OFF » pour éteindre le four.
- Lors de la première utilisation de ce four, il est possible qu'une légère fumée se dégage de l'appareil, ce qui est normal. Au bout de 5 à 15 minutes, la fumée disparaîtra.
- Pour obtenir de meilleurs résultats, il est recommandé de préchauffer le four pendant environ 10 à 15 minutes.
- Une fois que la cuisson au gril est terminée, replacez le bouton de la minuterie et le bouton de sélection des fonctions sur « OFF » pour éteindre le four.



## Cuisson au gril

- Tournez le bouton de sélection des fonctions sur « Résistance supérieure ».
- Placez le bouton de réglage de la température sur 230 °C.
- Réglez le bouton de la minuterie sur la durée souhaitée pour la cuisson au gril.
- Une fois que la cuisson au gril est terminée, remplacez le bouton de la minuterie et le bouton de sélection des fonctions sur « OFF » pour éteindre le four.

## Entretien et nettoyage

- Ne plongez pas l'appareil dans l'eau. Toutes les surfaces peuvent être nettoyées à l'aide d'un chiffon propre et humide.
- Si des taches apparaissent néanmoins, il est recommandé d'utiliser du savon.
- N'utilisez pas de nettoyeurs abrasifs ni d'ustensiles pointus pour nettoyer l'appareil.
- Nettoyez le compartiment intérieur avec un chiffon propre et humide.
- Débranchez l'appareil et laissez-le refroidir avant de le nettoyer.

Problèmes	Causes potentielles	Mesures correctives
L'appareil ne fonctionne pas.	La fiche n'est pas branchée sur l'alimentation secteur.	Insérez la fiche dans une prise de courant.
	La prise est défectueuse.	Utilisez une autre prise secteur.
	L'appareil est défectueux.	Contactez le Service après-vente.
Le temps de cuisson des aliments semble très long.	La porte en verre a été ouverte fréquemment pour vérifier la progression de la cuisson.	N'ouvrez pas la porte en verre plus souvent que nécessaire.
	La température n'a pas été réglée correctement.	Vérifiez le réglage de la température.
De la fumée et des odeurs se dégagent lors de l'utilisation.	Il reste du détergent ou des résidus de nourriture sur les éléments chauffants.	Retirez les aliments de l'appareil et poursuivez le processus de cuisson en laissant la porte en verre ouverte, jusqu'à ce que la fumée cesse.

Pour tout autre problème concernant votre appareil : contactez le Service après-vente.

**En raison de l'amélioration constante des fonctionnalités et de la conception des produits, nous nous réservons le droit d'apporter des modifications au produit sans notification préalable.**

## Emballage et environnement

### MISE AU REBUT DES MATÉRIAUX D'EMBALLAGE

Les matériaux d'emballage protègent votre machine contre les dommages susceptibles de survenir pendant le transport.

Ces matériaux sont respectueux de l'environnement puisqu'ils sont recyclables. Le recyclage des matériaux permet à la fois d'économiser les matières premières et de réduire la production de déchets.

## Mise au rebut de votre ancien appareil

### COLLECTE SÉLECTIVE DES DÉCHETS ÉLECTRIQUES ET ÉLECTRONIQUES



Cet appareil comporte le symbole DEEE (Déchet d'Équipement Électrique et Électronique) signifiant qu'en fin de vie, il ne doit pas être jeté aux déchets ménagers, mais déposé au centre de tri de la localité. La valorisation des déchets permet de contribuer à préserver notre environnement.

### PROTECTION DE L'ENVIRONNEMENT - DIRECTIVE 2012/19/EU

Afin de préserver notre environnement et notre santé, l'élimination en fin de vie des appareils électriques et électroniques doit se faire selon des règles bien précises et nécessite l'implication de chacun, qu'il soit fournisseur ou utilisateur.



C'est pour cette raison que votre appareil, tel que le signale le symbole  apposé sur sa plaque signalétique ou sur l'emballage, ne doit en aucun cas être jeté dans une poubelle publique ou privée destinée aux ordures ménagères. L'utilisateur a le droit de déposer l'appareil dans des lieux publics de collecte procédant à un tri sélectif des déchets pour être soit recyclé, soit réutilisé pour d'autres applications conformément à la directive.

**Pour la sécurité des enfants, rangez vos vieux appareils en lieu sûr jusqu'à ce qu'ils soient mis au rebut, hors de votre domicile.**



Nos emballages peuvent faire l'objet  
d'une consigne de tri.  
Pour en savoir plus : [www.consignesdetri.fr](http://www.consignesdetri.fr)

# Bedankt!

Proficiat met uw keuze voor een product van VALBERG. De selectie en de testen van de toestellen van VALBERG gebeuren volledig onder controle en supervisie van ELECTRO DEPOT. We staan garant voor de kwaliteit van de toestellen van VALBERG, die uitmunten in hun eenvoudig gebruik, hun betrouwbare werking en hun onberispelijke kwaliteit.

ELECTRO DEPOT beveelt de VALBERG toestellen aan en is ervan dat u uiterst tevreden zal zijn bij elk gebruik van het toestel.  
Welkom bij ELECTRO DEPOT.

Bezoek onze website: [www.electrodepot.be](http://www.electrodepot.be)



<b>A</b>	<b>Alvorens het toestel te gebruiken</b>	16	Veiligheidsvoorschriften						
<b>B</b>	<b>Overzicht van het toestel</b>	19	Beschrijving van het toestel	19	Technische beschrijving				
<b>C</b>	<b>Gebruik van het toestel</b>	20	Installatie	21	Vóór het eerste gebruik	21	Gebruik van uw toestel	22	Bereiding op de grill
<b>D</b>	<b>Praktische informatie</b>	23	Onderhoud en reiniging	25	Verpakking en milieu	25	Afdanken van uw oude toestel		

## Veiligheidsvoorschriften

**G E L I E V E   D E Z E  
I N S T R U C T I E S  
A A N D A C H T I G   T E   L E Z E N  
A L V O R E N S   H E T   T O E S T E L  
T E   G A A N   G E B R U I K E N   E N  
B E W A A R   D E Z E   O M   E R  
L A T E R   D I N G E N   I N   O P   T E  
Z O E K E N .**

- Dit toestel is uitsluitend bestemd voor huishoudelijk gebruik. Elk ander gebruik (professioneel, commercieel...) is verboden. Gebruik het toestel niet buiten.
- Dit toestel is bestemd voor huishoudelijk of gelijkaardig gebruik, zoals:
  - keukenhoeken voor winkelen kantoorpersoneel en andere professionele omgevingen;
  - Boerderijen;
  - Klanten in hotels, motels en andere residentiële omgevingen;
  - Omgevingen van het type chambre d'hôtes.
- Alvorens de stekker in het stopcontact te steken, dient u zich ervan te vergewissen dat de elektrische spanning bij u thuis overeenkomt met diegene die aangegeven wordt op het typeplaatje van het toestel.
- Steek de stekker van uw toestel steeds in een geaard wandstopcontact.
- Dit toestel mag gebruikt worden door kinderen van minstens 8 jaar oud, alsook door personen met verminderde fysieke, zintuiglijke of mentale capaciteiten of die niet over de noodzakelijke ervaring en kennis beschikken, op voorwaarde dat zij instructies gekregen hebben en begeleid worden met het oog op het veilige gebruik van dit toestel en dat ze de mogelijke risico's begrijpen. Kinderen mogen niet met het toestel spelen.

- De reinigingen en het onderhoud mogen niet uitgevoerd worden door kinderen behalve wanneer ze ouder zijn dan 8 jaar en wanneer zij begeleid worden. Bewaar het toestel en het snoer buiten het bereik van kinderen jonger dan 8 jaar.

- Indien de voedings snoer beschadigd is, dient deze vervangen te worden door de fabrikant, de klantendienst of bevoegde personen, om elk risico uit te sluiten.

- Dompel het toestel, het voedings snoer of de stekker (bijvoorbeeld om het schoon te maken) niet onder in water of een andere vloeistof.

- Wanneer u het voedings snoer uit het stopcontact trekt, neemt u het vast bij de stekker en niet bij de kabel zelf.

- Dit toestel is niet bestemd om in werking gesteld te

worden via een externe timer of door een afzonderlijk afstandsbedieningssysteem.



#### WAARSCHUWING

Het toestel en de toegankelijke onderdelen worden warm tijdens het gebruik. Vermijd deze warme onderdelen aan te raken. Houd kinderen jonger dan 8 jaar uit de buurt, tenzij ze voortdurend in de gaten worden gehouden.

- Gebruik geen schurende schoonmaakproducten of metalen schrapers om de glazen deur van de oven schoon te maken, aangezien dit het oppervlak zou kunnen bekrassen waardoor de glazen wand zou kunnen breken.



- Tijdens het gebruik wordt het toestel erg warm. Let erop dat u de verwarmingselementen niet aanraakt.

- Gebruik geen stoomreiniger om het toestel schoon te maken.

- Om het risico op oververhitting uit te sluiten mag het toestel niet geïnstalleerd worden achter een decoratieve deur.

- Wat de informatie over hoe de oppervlakken schoonmaken die in contact komen met voedingsmiddelen betreft, raadpleegt u de paragraaf verderop in deze handleiding.

- De oven dient tegen een muur geplaatst te worden. De achterkant van de oven dient tegen een muur geplaatst te worden.

**WAARSCHUWING**

De toegankelijke delen kunnen warm worden tijdens het gebruik. We raden aan jonge kinderen uit de buurt te houden.

**WAARSCHUWING**

Controleer of het toestel van de elektriciteit losgekoppeld is vooraleer u de lamp vervangt, om elektrische schokken te vermijden.

- Wat de instructies voor de reiniging van het apparaat betreft, raadpleeg de onderstaande paragraaf.

## Beschrijving van het toestel

Lijst met onderdelen:

- |                           |                                  |
|---------------------------|----------------------------------|
| 1 Rooster                 | 6 Knop van de thermostaat        |
| 2 Bakplaat                | 7 Keuzeknop functies             |
| 3 Handvat van de bakplaat | 8 Controlelampje voor de voeding |
| 4 Glazen deur             | 9 Knop van de timer              |
| 5 Handvat van de deur     |                                  |

### Productbeschrijving

**Knoppen:** knop van de thermostaat, keuzeknop van de functies en knop van de timer.

**Rooster:** maakt het mogelijk te grillen of bakken, van traditionele gerechten en de ovenschalen kunnen erop worden geplaatst.

**Bakplaat:** maakt het mogelijk verschillende voedingsmiddelen die water bevatten of waarbij water of vet vrijkomt tijdens de bereiding te laten bruinen en braden.

**Handvat van de deur:** koud handvat om brandwonden te vermijden.

**Glazen deur:** dankzij het gehard doorzichtig glas kunt u de bereiding makkelijk volgen.

## Technische beschrijving

Referentie	MO45K009C
Spanning	220-240 V~
Frequentie	50/60 Hz
Vermogen	1 800 W
Capaciteit	45 l

## Installatie



### WAARSCHUWING Risico op brand!

- Plaats het toestel nooit onder kasten of naast gordijnen of wanden van meubels of andere brandbare voorwerpen.
- Zorg ervoor dat u steeds minstens 12 cm boven en naast het toestel bewaart tussen het toestel en de hangmeubelen, plafonds, zijmuren of gelijkaardige oppervlakken. Bijgevolg kan het toestel niet gebruikt worden in kasten, bijvoorbeeld of gelijkaardige structuren. In het tegengestelde geval is er waarschijnlijk te weinig ventilatie voor het toestel, waardoor er risico op brand of schade ontstaat.
- Installeer het toestel steeds op een oppervlak dat bestand is tegen de warmte. Wanneer u dit advies niet naleeft, bestaat er een groter risico op brand of schade. De zone onder de onderkant van het toestel kan verkleuren en beschadigd worden. Wanneer het toestel bovendien op aan zachte ondergrond wordt geplaatst, kan het toestel permanente schade veroorzaken door druksproten.



### WAARSCHUWING Elektrische schok!

- Plaats geen toestel in de onmiddellijke omgeving van waterbronnen, zoals gootstenen en wastafels, of in vochtige kelders. In het tegengestelde geval bestaat er een risico op elektrische schokken.
- Installeer het toestel op een stevig, vlak en warmtebestendig oppervlak (bijvoorbeeld een werkblad in roestvrij staal of natuursteen, zoals graniet). Controleer of er voldoende ventilatie is rond het toestel.
- Duw het toestel tegen de muur zodat de achterkant van het toestel tegen de muur staat. De wiggen aan de achterkant dienen de muur te raken. Controleer of de muur bestaat uit materialen die bestand zijn tegen de hitte, zoals tegels, natuursteen of graniet.
- Maak alle onderdelen schoon zoals beschreven wordt in de rubriek 'ONDERHOUD EN REINIGING'.

Verwijder alle verpakkingsmaterialen van het toestel en de beschermingsmiddelen in de compartimenten van het toestel.

## Vóór het eerste gebruik

- Verwijder alle verpakkingsmaterialen van het toestel.
- Haal alle accessoires (rooster, plaat, handvatten, grill) uit het toestel.
- Maak de oven en de accessoires schoon met een vochtige doek en wrijf vervolgens droog.
- Rol het voedingsnoer volledig af en steek het vervolgens in een stopcontact.
- Stel de keuzeknop van de functies in op .
- Stel de knop van de thermostaat in op 230°C.
- Stel de knop van de timer in op 15 minuten om de oven leeg te laten werken (zonder voedsel of accessoires) gedurende deze duur.



### OPGELET

Wanneer het toestel voor de eerste keer wordt gebruikt kan een lichte geur en een beetje rook ontstaan. Dit fenomeen is normaal en stopt snel. Zorg ervoor dat u het toestel in een goed verluchte ruimte gebruikt.

## Gebruik van uw toestel

- Draai de knop van de thermostaat in wijzerzin tot de gewenste temperatuur bereikt werd.
- Draai keuzeknop van de functies op de gewenste stand.
- Draai de knop van de timer in wijzerzin op de gewenste bereidingstijd.
- Het controlelampje voor de voeding gaat branden eens de timer ingeschakeld werd en dooft wanneer de knop van de timer op 'OFF' staat.
- Op het einde van de bereidingstijd stopt de timer automatisch en weerklinkt er een geluid.
- Indien de bereiding klaar is vooraleer de ingestelde bereidingstijd verstreken is, zet u de knop van de timer opnieuw op 'OFF' om de oven uit te schakelen.
- Bij het eerste gebruik van deze oven kan er een lichte rook ontstaan, dat is normaal. De rook zal na 5 à 15 minuten verdwijnen.
- Om de beste resultaten te verkrijgen raden we aan de oven gedurende ongeveer 10 tot 15 minuten voor te verwarmen.
- Eens de bereiding op de grill klaar is, plaatst u de knop van de timer en de keuzeknop van de functies op 'OFF' om de oven uit te schakelen.

## Bereiding op de grill

- Draai de keuzeknop van de functies op 'Weerstand bovenaan'.
- Zet de knop voor het regelen van de temperatuur op 230 °C.
- Zet de knop van de timer op de gewenste duur voor de bereiding op de grill.
- Eens de bereiding op de grill klaar is, zet u de knop van de timer en de keuzeknop van de functies terug op 'OFF' om de oven uit te schakelen.

## Onderhoud en reiniging

- Dompel het toestel nooit onder in water. Alle oppervlakken kunnen gereinigd worden met een schone en vochtige doek.
- Gebruik zeep indien er toch vlekken verschijnen.
- G e b r u i k g e e n schuurmiddelen of scherpe voorwerpen om het toestel te reinigen.
- Reinig de binnenzijde van het compartiment met een schone en vochtige doek.
- Schakel het toestel uit en laat het afkoelen vooraleer het schoon te maken.

Problemen	Mogelijke oorzaken	Corrigerende maatregelen
Het toestel werkt niet.	De stekker is niet aangesloten op de netspanning.	Steek de stekker in het stopcontact.
	De stekker is defect.	Gebruik een ander stopcontact.
	Het toestel is defect.	Contacteer de klantendienst.
De bereidingstijd van de voedingsmiddelen lijkt erg lang.	De glazen deur werd regelmatig geopend om de vooruitgang van de bereiding te controleren.	Open de glazen deur niet vaker dan nodig.
	De temperatuur werd niet correct ingesteld.	Controleer de temperatuurinstelling.
Tijdens het gebruik ontstaat er rook en geuren.	Er is detergens of voedselresten achtergebleven op de verwarmingselementen.	Haal het voedsel uit het toestel en zet het bereidingsproces verder terwijl u de deur openlaat, tot de rook stopt.

Voor elk ander probleem met uw toestel: Contacteer de klantendienst.

**Omwille van de voortdurende verbetering van de functionaliteiten en het ontwerp van de producten behouden wij ons het recht voor zonder voorgaande waarschuwing wijzigingen aan te brengen aan het toestel.**

## Verpakking en milieu

### AFDANKEN VAN DE VERPAKKINGSMATERIALEN

De verpakkingsmaterialen beschermen uw toestel tegen mogelijke beschadiging tijdens het transport. Deze materialen zijn milieuvriendelijk want ze kunnen gerecycleerd worden. Door materialen te recyclen kan op grondstoffen bespaard worden en wordt er minder afval geproduceerd.

## Afdanken van uw oude toestel

### SELECTIEVE INZAMELING VAN ELEKTRISCH EN ELEKTRONISCH AFVAL



Dit toestel is voorzien van het AEEA-symbool, wat betekent dat het niet bij het huishoudelijke afval gegooid mag worden op het einde van zijn levensduur, maar dat het naar een recyclagecentrum voor elektrische en elektronische huishoudtoestellen gebracht dient te worden. Wanneer u versleten huishoudtoestellen recycleert, levert u een aanzienlijke bijdrage tot de bescherming van ons milieu.

### BESCHERMING VAN HET MILIEU - RICHTLIJN 2012/19/EU

Wanneer u versleten elektrische en elektronische apparaten recycleert, levert u een aanzienlijke bijdrage tot de bescherming van ons milieu en onze gezondheid. Dit dient echter wel te gebeuren volgens bepaalde regels en vraagt de betrokkenheid van zowel leverancier als consument.

Daarom mag uw toestel, zoals aangegeven wordt door het symbool  op het kenplaatje of de verpakking, in geen geval in een openbare of private vuilnisbak voor huishoudelijk afval gegooid worden. De gebruiker heeft het recht om het toestel naar een openbaar inzamelpunt voor selectieve afvalverwerking te brengen, zodat het toestel gerecycleerd of opnieuw gebruikt kan worden voor andere toepassingen, conform de richtlijn.

**Bewaar uw oude toestellen steeds op een veilige plaats buiten uw huis waar kinderen er niet bijkunnen.**



# ¡Muchas gracias!

Muchas gracias por haber elegido nuestro producto VALBERG. Seleccionados, testados y recomendados por ELECTRO DEPOT, los productos de la marca VALBERG le garantizan una facilidad de uso, un rendimiento eficaz y una calidad impecable.

Con este dispositivo puede estar seguro de que siempre quedará satisfecho al utilizarlo. Bienvenido a ELECTRO DEPOT.

Visite nuestra página web: [www.electrodepot.es](http://www.electrodepot.es)



<b>A</b>	<b>Antes de utilizar el aparato</b>	28	Instrucciones de seguridad
<b>B</b>	<b>Descripción del aparato</b>	31	Descripción del aparato
		31	Descripción técnica
<b>C</b>	<b>Utilización del aparato</b>	32	Instalación
		33	Antes de utilizar el aparato por primera vez
		33	Utilización del aparato
		34	Cocción con el gratinador
<b>D</b>	<b>Información práctica</b>	35	Mantenimiento y limpieza
		37	Embalaje y medioambiente
		37	Cómo desechar su antiguo aparato

## Instrucciones de seguridad

**LEA ATENTAMENTE ESTAS INSTRUCCIONES ANTES DE UTILIZAR EL APARATO Y CONSÉRVELAS PARA PODER CONSULTARLAS MÁS ADELANTE.**

- Este aparato está destinado exclusivamente a un uso doméstico. Cualquier otro uso (profesional, comercial, etc.) queda excluido. No utilizar en el exterior.
- Este aparato está diseñado para un uso doméstico o similar, tal y como:
  - Las cocinas de personal de tiendas, oficinas y otros entornos de trabajo;
  - Las granjas;
  - Los clientes de hoteles, moteles y otros ambientes de tipo residencial;
- Los entornos como alojamientos rurales.
- Antes de enchufar el aparato, compruebe que la tensión eléctrica de su domicilio corresponde a la indicada en la placa de características del aparato.
- Enchufe siempre su aparato a una toma mural con toma de tierra.
- Este aparato no puede ser utilizado por niños menores de 8 años, ni por personas con sus capacidades físicas, sensoriales o mentales reducidas o por quienes no tengan los conocimientos y la experiencia necesarios, a menos que estén supervisados e instruidos para el uso del aparato de forma segura y siempre que conozcan los riesgos que conlleva su uso.

Los niños no deben jugar con este aparato

- La limpieza y el mantenimiento no deben ser efectuados por niños, excepto si tienen más de 8 años y se encuentran bajo vigilancia. Mantenga el aparato y su cable fuera del alcance de los niños menores de 8 años.

- Si el cable de alimentación está dañado, debe ser reemplazado por el fabricante, su servicio de postventa o una persona de cualificación similar para evitar cualquier peligro.

- No sumerja el aparato (para limpiarlo por ejemplo), el cable de alimentación ni el enchufe en agua ni cualquier otro líquido.

- Cuando desenchufe el cable de alimentación, tire siempre directamente de la clavija y nunca del cable.

- El aparato no puede ponerse en funcionamiento mediante un temporizador externo ni un sistema de mando a distancia aparte.



#### ADVERTENCIA

El aparato y sus piezas accesibles se calientan durante su uso. Conviene tener cuidado y no tocar los elementos calefactores. Los niños menores de 8 años deben mantenerse alejados, a menos que estén constantemente vigilados.

- No utilice productos de limpieza abrasivos o rascadores metálicos para limpiar la pared de vidrio de la puerta del horno, ya que podrían rayar la superficie y romper la superficie del vidrio.
- El aparato se calienta durante su utilización. Tenga cuidado de no tocar los elementos calefactores.
- Para la limpieza, no utilice limpiadores a vapor.
- Para evitar cualquier riesgo de sobrecalentamiento, el aparato no debe instalarse detrás de una puerta decorativa.
- Consulte más adelante el párrafo «limpieza y mantenimiento» para conocer más detalles sobre cómo limpiar las superficies que se encuentran en contacto con productos alimenticios.



**ADVERTENCIA**

Las partes accesibles pueden calentarse durante el funcionamiento. Se recomienda mantener alejados a los niños.



**ADVERTENCIA**

Asegúrese de que el aparato esté desenchufado de la toma de corriente antes de cambiar la lámpara para evitar cualquier riesgo de descarga eléctrica.

- El horno debe estar colocado contra una pared. La parte trasera del horno debe estar colocada contra una pared.
- Encuanto a las instrucciones de limpieza del dispositivo, consulte las siguientes partes del manual.

## Descripción del aparato

Lista de componentes:

- |                                |                                      |
|--------------------------------|--------------------------------------|
| 1 Rejilla                      | 6 Botón del termostato               |
| 2 Bandeja de cocción           | 7 Tecla de selección de programas    |
| 3 Asa de la bandeja de cocción | 8 Indicador luminoso de alimentación |
| 4 Puerta de vidrio             | 9 Botón del temporizador             |
| 5 Tirador de la puerta         |                                      |

### Descripción del producto

**Botones:** botón del termostato, botón de selección de las funciones y botón del temporizador.

**Rejilla:** permite asar o cocinar, en una cocina tradicional en platos de cocción, así como cargar la bandeja de cocción.

**Bandeja de cocción:** permite dorar y tostar diversos alimentos que contengan agua o liberen agua o grasa durante la cocción.

**Tirador de la puerta:** tirador que permanece frío para evitar las quemaduras.

**Puerta de vidrio:** el vidrio templado transparente le permite controlar fácilmente la cocción.

## Descripción técnica

Referencia	MO45K009C
Voltaje	220-240 V ~
Frecuencia	50/60 Hz
Potencia	1800 W
Capacidad	45 l

## Instalación



### ADVERTENCIA ¡Riesgo de incendio!

- No coloque nunca el aparato bajo armarios o cerca de cortinas, paredes de muebles u otros objetos inflamables.
- Asegúrese de conservar siempre, entre su aparato y los muebles colgados, techos, paredes laterales o superficies similares, una distancia mínima de al menos 12 cm por encima del aparato y de 12 cm por los lados. Por ello, el aparato no puede utilizarse en el interior de armarios, por ejemplo, o de estructuras similares. En caso contrario, la ventilación sería insuficiente para el aparato y podría provocar un incendio o daños graves.
- Instale siempre el aparato en una superficie resistente al calor. Si no respeta estas instrucciones, el riesgo de incendios o de daños es mayor. La zona bajo el fondo del aparato podría perder el color o dañarse. Además, si está colocado en una superficie blanco, el aparato podría provocar daños permanentes debido a las marcas que dejan las patas.



### ADVERTENCIA ¡Descarga eléctrica!

- No coloque el aparato cerca de fuentes de agua, como fregaderos o lavabos, ni en bodegas húmedas. En caso contrario, existe riesgo de descarga eléctrica.
- Instale el aparato en una superficie sólida, plana y resistente al calor (por ejemplo, una encimera de acero inoxidable o de piedra natural como el granito). Asegúrese de que la ventilación alrededor del aparato sea suficiente.
- Empuje el aparato contra la pared de forma que la parte trasera quede frente a esta. Las cuñas de separación de la parte trasera deben tocar la pared. Asegúrese de que la pared está fabricada con materiales resistentes al calor, como azulejos, piedra natural o granito.
- Limpie todas las piezas de la forma descrita en la sección «Limpieza y mantenimiento».

**Retire todos los materiales del embalaje alrededor del aparato y los elementos de protección en el interior de los compartimentos del aparato.**

## Antes de utilizar el aparato por primera vez

- Quite todo el material del embalaje del aparato.
- Extraiga todos los accesorios (rejilla, bandeja, asas, espetón) del aparato.
- Limpie el horno y sus accesorios con un paño húmedo y, luego, séquelo.
- Desenrolle completamente el cable de alimentación y, luego, enchúfelo en una toma eléctrica.
- Ajuste el botón de selección de las funciones en .
- Ajuste el botón del termostato en 230 °C.
- Ajuste el botón del temporizador en 15 minutos para poner el horno a funcionar en vacío (sin comida ni accesorios) durante ese tiempo.



### ATENCIÓN

Quando utilice el aparato por primera vez, puede desprender un ligero olor y un poco de humo. Esto es normal y cesa rápidamente. Asegúrese de utilizar el aparato en una habitación bien ventilada.

## Utilización del aparato

- Gire el botón del termostato en el sentido de las agujas de un reloj hasta alcanzar la temperatura deseada.
- Gire el botón de selección de las funciones hasta la posición requerida.
- Gire el botón del temporizador en el sentido de las agujas del reloj hasta alcanzar el tiempo de cocción deseado.
- El indicador de alimentación se encenderá cuando se active el temporizador y se apagará cuando el botón del temporizador esté colocado en «OFF».
- Una vez que finaliza el tiempo de cocción, el temporizador se detendrá automáticamente y sonará un pitido.
- Si la cocción finaliza antes del final del tiempo de cocción preajustado, vuelva a colocar el botón del temporizador en «OFF» para apagar el horno.
- Cuando utilice el horno por primera vez, es posible que desprenda un poco de humo, no se preocupe, es normal. Después de 5 o 15 minutos, el humo desaparecerá.
- Para obtener mejores resultados, se recomienda precalentar el horno durante al menos 10 o 15 minutos.
- Una vez que la cocción con el gratinador haya finalizado, vuelva a colocar el botón del temporizador y el botón de selección de las funciones en la posición «OFF» para apagar el horno.



## Cocción con el gratinador

- Gire el botón de selección de funciones hasta la Resistencia superior.
- Coloque el botón de ajuste de la temperatura en 230 °C.
- Ajuste el botón del temporizador en la duración deseada para la cocción.
- Una vez que la cocción con el gratinador haya finalizado, vuelva a colocar el botón del temporizador y el botón de selección de las funciones en la posición «OFF» para apagar el horno.

## Mantenimiento y limpieza

- No sumerja jamás el aparato en el agua. Todas las superficies pueden limpiarse con un paño limpio y húmedo.
- Si hay muchas manchas, utilice jabón.
- No utilice limpiadores abrasivos ni utensilios con punta para limpiar el aparato.
- Limpie el compartimento interior con un paño limpio y húmedo.
- Detenga el aparato y deje que se enfríe antes de limpiarlo.

Problemas	Posibles causas	Medidas correctivas
El aparato no funciona.	El enchufe no está enchufado en la toma eléctrica.	Enchufe el aparato a una toma de corriente.
	La toma es defectuosa.	Utilice otra toma de corriente.
El tiempo de cocción de los alimentos parece muy largo.	El dispositivo está defectuoso.	Contacte el servicio de postventa.
	La puerta de vidrio se ha abierto con frecuencia para comprobar la progresión de la cocción.	No abra la puerta de vidrio demasiado a menudo.
Cuando usa el aparato, este desprende olores y humo.	La temperatura no se ha ajustado correctamente.	Compruebe el ajuste de la temperatura.
	Quedan restos de detergente o comida en los elementos calefactores.	Retire los alimentos del aparato y continúe con la cocción dejando la puerta un poco abierta hasta que el humo deje de salir.

Para cualquier otro problema relativo al aparato. Contacte con el servicio de postventa.

**Debido a la mejora constante de las funcionalidades y del diseño de nuestros productos, nos reservamos el derecho de aportar modificaciones sin notificación previa.**

## Embalaje y medioambiente

### CÓMO DESECHAR LOS MATERIALES DEL EMBALAJE

Los materiales del embalaje protegen su aparato contra los posibles daños que se puedan originar en el transporte.

Estos materiales son respetuosos con el medioambiente ya que son reciclables. El reciclado de los materiales permite, al mismo tiempo, economizar las materias primas y reducir la producción de residuos.

### Cómo desechar su antiguo aparato

#### RECOGIDA SELECTIVA DE RESIDUOS DE APARATOS ELÉCTRICOS Y ELECTRÓNICOS



Este aparato lleva el símbolo RAEE (Residuos de Aparatos Eléctricos y Electrónicos) que significa que al final de su vida útil, no debe tirarse a la basura, sino que debe depositarse en la unidad de clasificación de residuos de su localidad. La valorización de los residuos permite contribuir a conservar nuestro medio ambiente.

#### PROTECCIÓN DEL MEDIO AMBIENTE - DIRECTIVA 2012/19/EU

Para preservar nuestro medio ambiente y nuestra salud, la eliminación de los aparatos eléctricos y electrónicos al final de su vida útil debe hacerse según normas muy precisas y requiere la implicación de todos, tanto del proveedor como del usuario.

Es por ello que su aparato, tal y como señala el símbolo  que se encuentra en su placa de características o en su embalaje, no debe, bajo ningún concepto, tirarse a un contenedor público o privado de residuos domésticos. El usuario tiene derecho a depositar el aparato en un lugar público de recogida selectiva de residuos para que sea reciclado o reutilizado para otras aplicaciones de conformidad con la directiva.

**Por la seguridad de los niños, guarde sus aparatos en un lugar seguro hasta que pueda eliminarlos, preferentemente fuera de su domicilio.**