**CONDITION DE GARANTIE**

FR Ce produit est garanti pour une période de 2 ans à partir de la date d'achat*, contre toute défaillance résultant d'un vice de fabrication ou de matériau. Cette garantie ne couvre pas les vices ou les dommages résultant d'une mauvaise installation, d'une utilisation incorrecte ou de l'usure anormale du produit.

*sur présentation du ticket de caisse.

GARANTIEVOORWAARDEN

NL Dit product wordt gegarandeerd voor een periode van 2 jaar vanaf de aankoopdatum*, voor elke storing die het gevolg is van een fabricagefout of het materiaal. Gebreken of schade door slechte installatie, onjuist gebruik of abnormale slijtage van het product worden niet gedekt door deze garantie.

*op vertoon van kassabon.

CONDICIONES DE GARANTÍA

ES El certificado de garantía de este producto tiene una duración de 2 años a partir de la fecha de compra* que se limita a los defectos de fabricación y averías del material. Se excluyen de la garantía deficiencias o daños originados por una mala instalación, errores en la manipulación o por un uso inadecuado.

*previa presentación del comprobante de compra.

Plancha
Elektrische tafelgrill
Plancha

961252 HO-PL3525

| | |
|----------------------|----|
| GUIDE D'UTILISATION | 02 |
| HANDLEIDING | 12 |
| INSTRUCCIONES DE USO | 22 |

ELECTRO DEPOT
1 route de Vendeville
59155 FACHES-THUMESNIL - FRANCE



Made in PRC

HIGH 1 NE

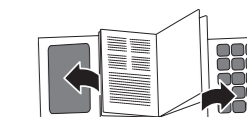

138 x 210 mm

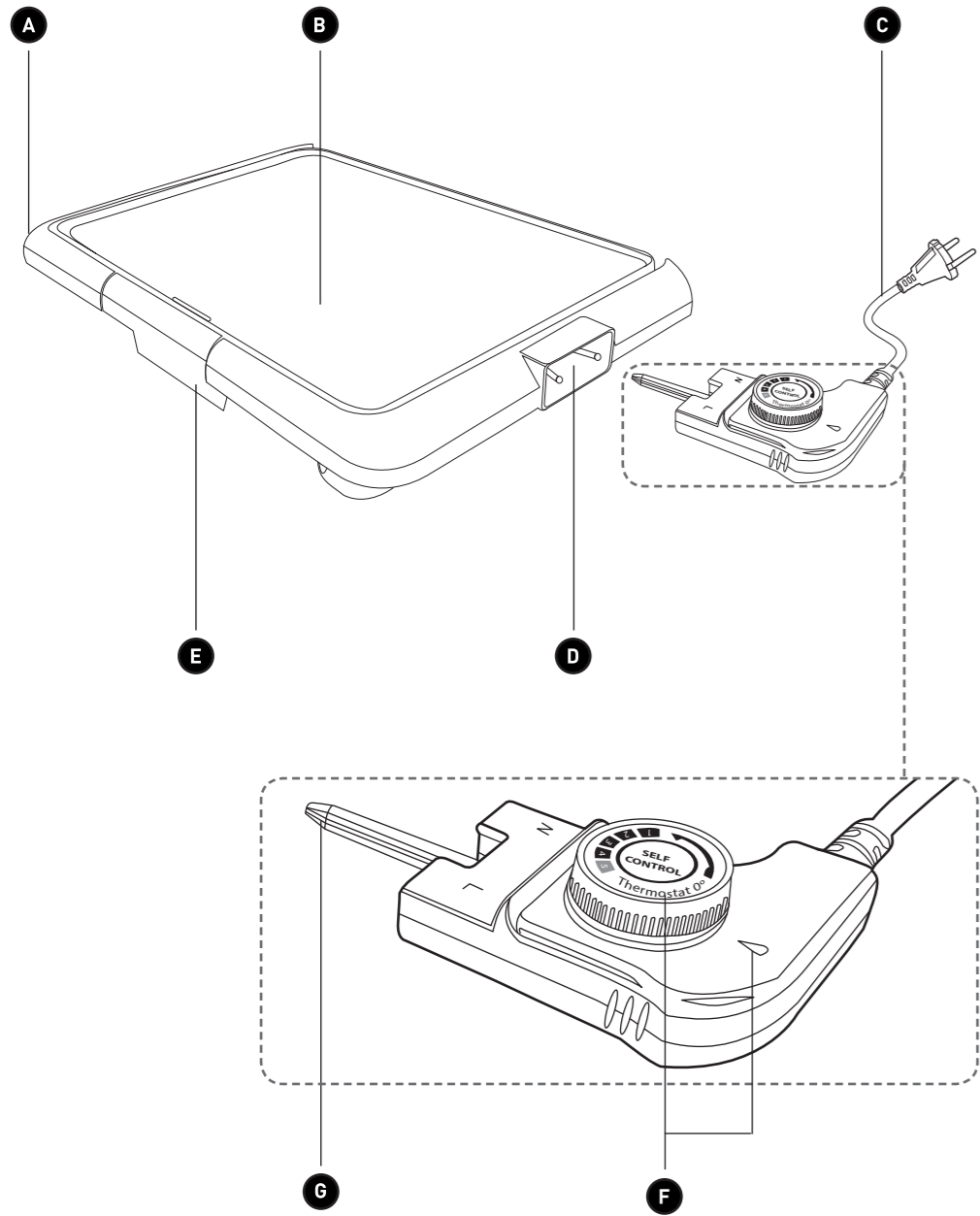

140 x 210 mm

140 x 210 mm

138 x 210 mm

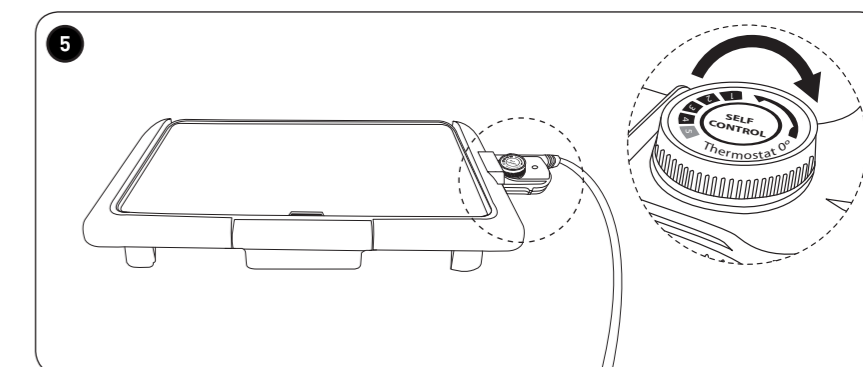
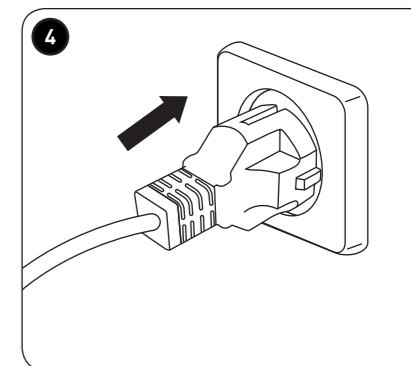
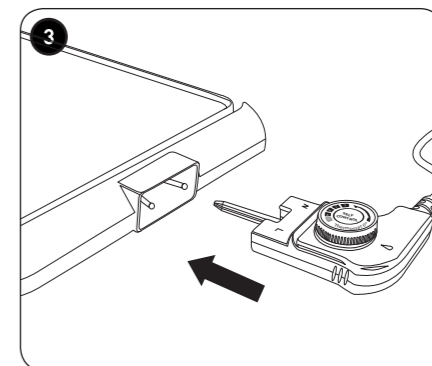
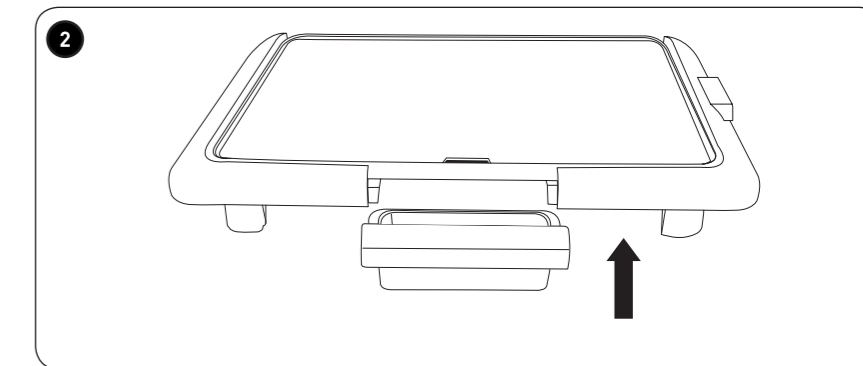
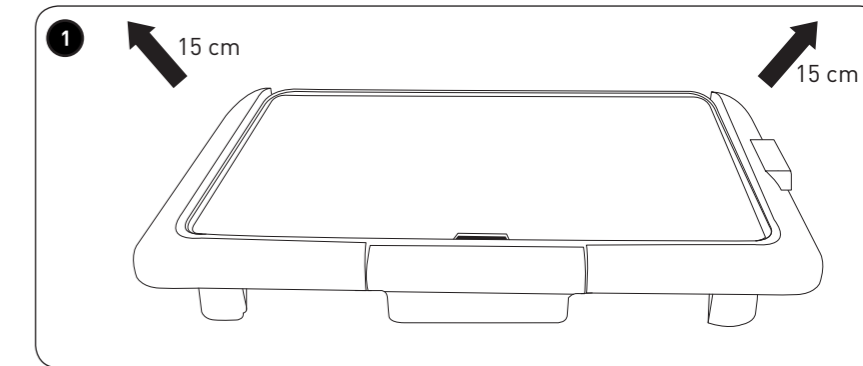

Merci !

Merci d'avoir choisi ce produit HIGHONE. Choisis, testés et recommandés par ELECTRO DEPOT, les produits de la marque HIGHONE vous assurent une utilisation simple, une performance fiable et une qualité irréprochable.

Grâce à cet appareil, vous savez que chaque utilisation vous apportera satisfaction.

Bienvenue chez ELECTRO DEPOT.

Visitez notre site Internet : www.electrodepot.fr
www.electrodepot.be

VOTRE AVIS COMPTE !



PARTAGEZ
VOTRE EXPERIENCE
SUR LES PRODUITS

Parce que votre satisfaction est notre priorité, nous vous proposons de donner votre avis sur ce produit. Il sera transmis et analysé par nos équipes afin d'améliorer continuellement le produit.

Donnez votre avis sur : <http://www.electrodepot.fr/avis-client>
<http://www.electrodepot.be/avis-client>



ELECTRO DEPOT

Table des matières

A Avant d'utiliser l'appareil

4 Consignes de sécurité

B Aperçu de l'appareil

7 Composants
7 Aperçu de l'appareil
7 Utilisation prévue
7 Caractéristiques

C Utilisation de l'appareil

8 Avant la première utilisation
8 Utilisation
9 Conseils et astuces

D Nettoyage et entretien

9 Nettoyage et entretien
10 Rangement

E Informations pratiques

11 Emballage et environnement
11 Mise au rebut de votre ancien appareil

Français

Les notices sont aussi disponibles sur le site <http://www.electrodepot.fr/sav/notices/>
<http://www.electrodepot.be/fr/sav/notices/>

Consignes de sécurité

VEUILLEZ LIRE ATTENTIVEMENT LES INSTRUCTIONS AVANT D'UTILISER L'APPAREIL ET CONSERVEZ-LES POUR POUVOIR VOUS Y RÉFÉRER ULTÉRIEUREMENT.

- Cet appareil est exclusivement destiné à un usage domestique. Tout autre usage (professionnel, commercial, etc.) est exclu. Ne pas utiliser le produit à l'extérieur.
- Cet appareil est destiné à une utilisation domestique et analogue telles que :
 - Les zones de cuisine du personnel de magasins, de bureaux et d'autres environnements de travail ;
 - Les fermes ;
 - Les clients dans des hôtels, des motels et d'autres environnements de type résidentiel ;
 - Les environnements de type chambres d'hôtes.
- Cet appareil peut être utilisé par des enfants âgés de 8 ans ou plus et par des personnes ayant des capacités physiques, sensorielles ou

mentales réduites ou manquant d'expérience et de connaissances, à condition qu'ils soient surveillés ou aient reçu des instructions concernant l'utilisation de l'appareil en toute sécurité et qu'ils comprennent les dangers que l'appareil présente. Les enfants ne doivent pas jouer avec l'appareil. Le nettoyage et l'entretien ne doivent pas être effectués par des enfants, sauf s'ils ont plus de 8 ans et s'ils sont surveillés.

- Maintenez l'appareil et son cordon d'alimentation hors de la portée des enfants de moins de 8 ans.
- Surveillez les enfants afin de vous assurer qu'ils ne jouent pas avec l'appareil.
- Débranchez l'appareil lorsque vous ne l'utilisez pas, lors de son entretien ou lors du remplacement de composants. Laissez refroidir l'appareil avant de l'utiliser, d'ajouter ou de retirer des composants et de procéder à son nettoyage.
- **ATTENTION** : afin d'éviter tout danger, l'appareil ne peut pas être utilisé avec un appareillage externe tel qu'un minuteur, ou être raccordé à un circuit régu-



lièrement mis sous ou hors tension.

- L'appareil n'est pas prévu pour être utilisé au moyen d'une minuterie externe ou d'un système séparé de commande à distance.
- Les surfaces marquées par ce symbole deviennent chaudes lors de l'utilisation. Afin d'éviter tout risque de brûlure, il est recommandé de ne pas toucher la surface de l'appareil, à l'exception des poignées.
- Avant la première utilisation, retirez tous les éléments d'emballage et les éventuels autocollants promotionnels. Ne laissez jamais l'appareil sans surveillance lorsqu'il est en cours de fonctionnement.
- N'utilisez et ne conservez jamais l'appareil à l'extérieur.
- Ne déplacez jamais l'appareil lorsqu'il est en cours de fonctionnement et tant que l'huile est encore chaude. Laissez refroidir l'ensemble avant de déplacer l'appareil.
- N'utilisez l'appareil que pour l'usage auquel il est destiné.
- Vérifiez avant utilisation que la tension indiquée sur

l'appareil correspond à la tension du réseau électrique de votre domicile.

- La fiche de l'appareil doit être branchée sur une prise de courant appropriée, ayant été installée et raccordée à la terre conformément à la réglementation et aux exigences locales.
- N'utilisez que les accessoires fournis avec l'appareil.
- Seulement le connecteur fourni devra être utilisé.
- Le connecteur doit être enlevé de l'appareil dans le nettoyage de celui-ci.
- Le connecteur doit être sec avant son branchement.
- N'utilisez jamais l'appareil en cas d'endommagement de son cordon ou de sa fiche d'alimentation, ou s'il ne fonctionne plus. Rapportez l'appareil au SAV pour examen, réparation ou modifications électriques/mécaniques. Ne tentez en aucun cas de réparer l'appareil par vous-même.
- Si le cordon d'alimentation est endommagé, il doit être remplacé par le fabricant, par son service après-vente ou par des personnes de qualification similaire, afin d'éviter tout danger.
- Afin d'éviter tout risque de

choc électrique ou de brûlures, n'immergez jamais l'appareil, le cordon ou la fiche d'alimentation dans l'eau ou dans tout autre liquide.

- L'appareil est livré avec un cordon d'alimentation court, afin de limiter au maximum les risques de s'y empêtrer ou de devoir le démêler. N'utilisez jamais cet appareil avec une rallonge électrique.
- Afin d'éviter tout risque de surchauffe, déroulez entièrement le cordon d'alimentation.
- Ne laissez pas le cordon entrer en contact avec une surface chaude ou pendre du rebord d'une table ou d'un plan de travail.
- Veillez à ce que le cordon d'alimentation ne se situe jamais sous ou autour de l'appareil.
- Maintenez l'appareil à l'écart de la chaleur d'un feu, d'une plaque électrique ou d'un four chauffé.
- Maintenez l'appareil à l'écart des matériaux inflammables, du gaz et des matériaux explosifs.
- Maintenez l'appareil à l'écart de tout objet susceptible de prendre feu, tel que des rideaux, des serviettes, etc.
- En cas d'incendie, n'étei-

gnez jamais le feu avec de l'eau. Débranchez l'appareil et recouvrez-le d'un linge humide afin d'étouffer les flammes.

- Tout accident ou dommage résultant du non-respect des règles ci-dessus incombe à votre responsabilité. Le fabricant, l'importateur et le fournisseur ne peuvent être tenus pour responsables.
- Éteignez l'appareil et débranchez la fiche d'alimentation de la prise secteur lorsque vous ne l'utilisez pas.
- Afin d'assurer une ventilation suffisante, laissez au moins **15** cm d'espace libre tout autour de l'appareil.
- Utilisez exclusivement le connecteur fourni avec l'appareil. Le connecteur doit être retiré de l'appareil avant le nettoyage de celui-ci. Le connecteur doit être sec avant son branchement.
- Pour de plus amples informations sur la façon de nettoyer les surfaces entrant en contact avec les denrées alimentaires, merci de vous référer au paragraphe « Nettoyage et entretien » ci-après de la notice.

Composants

- | | |
|---|--|
| A Poignée froide au toucher | E Bac de récupération des graisses de cuisson |
| B Plaque de cuisson | F Bouton de réglage de la température / Voyant de chauffage |
| C Cordon d'alimentation muni d'une fiche | G Connecteur de la sonde |
| D Prise de la sonde | |

Aperçu de l'appareil

- Déballez l'appareil. Retirez toutes les étiquettes du produit. Veuillez vérifier son exhaustivité et s'il est en bon état. Si l'appareil est endommagé ou présente un dysfonctionnement, ne l'utilisez pas et rapportez-le à votre revendeur ou au service après-vente.
- Conservez tous les emballages hors de la portée des enfants. Il existe un risque d'accident si les enfants jouent avec les matériaux d'emballage.

Utilisation prévue

- Cet appareil est exclusivement conçu pour la préparation d'aliments. Il est conçu pour être utilisé avec du beurre, du bacon, de la margarine, etc. Ne l'utilisez pas à d'autres fins.
- Toute autre utilisation est susceptible d'endommager l'appareil ou de provoquer des blessures.

Caractéristiques

| | |
|---------------------------|-------------------------|
| Modèle : | 961252 HO-PL3525 |
| Tension d'alimentation : | 230 V~, 50/60 Hz |
| Consommation électrique : | 2000 W |
| Classe de protection : | Classe I |

Avant la première utilisation

- Avant la première utilisation, faites fonctionner l'appareil pendant 5 minutes afin d'en éliminer tous les résidus de production (→ Utilisation). Cette opération permet d'éliminer les résidus issus du processus de fabrication.
- En raison du processus de fabrication, l'appareil est susceptible d'émettre une légère odeur de brûlé lors de sa première mise sous tension. Il s'agit d'un phénomène normal n'indiquant pas un défaut de fabrication ou un danger.
- Nettoyez l'appareil et les accessoires (→ Nettoyage et entretien).

Utilisation

- 1 Placez le socle sur une surface plane, stable, sèche et résistante à la chaleur. Distance minimale par rapport à d'autres objets : 15 cm
- 2 Placez le bac d'égouttage dans l'appareil.
- 3 Branchez le connecteur de la sonde sur la prise.



ATTENTION

Avant de brancher le connecteur de la sonde, veillez à positionner le bouton de réglage de la température sur 0.



Remarque : lors de la première utilisation, appliquez une petite quantité d'huile sur les plaques de cuisson, puis essuyez-les à l'aide d'une serviette en papier absorbante.

- 4 Branchez la fiche d'alimentation sur une prise de courant appropriée.
- 5 **Mise sous tension :** réglez le thermostat du régulateur de la température sur le réglage souhaité. Le voyant de fonctionnement s'allume.
- 6 **Laissez l'appareil préchauffer. Pour contrôler la température, ne tentez jamais de toucher la zone de cuisson.**

Préparation des aliments

- Une fois la température définie atteinte, le voyant de fonctionnement s'éteint. L'appareil est à présent prêt à l'emploi.
 - Pendant le fonctionnement, le voyant de fonctionnement s'allume et s'éteint continuellement afin de maintenir la température définie.
 - Placez les aliments sur la plaque de cuisson.
 - 7 **Mise hors tension :** après utilisation, positionnez le bouton de réglage de la température sur 0.
 - 8 Débranchez la fiche d'alimentation de la prise de courant.
 - 9 Débranchez la sonde de réglage de la température de la prise de courant.
- Laissez l'appareil refroidir complètement, hors de la portée des enfants et des animaux domestiques !



Remarque : afin de protéger le revêtement anti-adhésif des plaques de cuisson, utilisez toujours un outil en plastique ou en bois pour retirer les aliments.



ATTENTION – RISQUE DE BRÛLURES !

Pendant le préchauffage ou le refroidissement, ne tentez jamais de toucher la surface de cuisson pour vérifier la température.

Conseils et astuces

- Cet appareil est conçu pour la cuisson de légumes, de viandes ou de poissons. Remarque : la margarine « légère » ainsi que diverses huiles végétales (huile d'olive pressée à froid, huile de chardon, de lin, de germe de blé, de germe de maïs, de sésame, de noix, de noisette) ne conviennent pas pour le grillage.
- Contrôlez la température à l'intérieur des aliments grillés à l'aide d'un thermomètre à viande.
- Avant de procéder au grillage, faites mariner la viande pendant un certain temps, afin de la rendre plus tendre et d'accélérer le grillage. Par exemple, du vin rouge, du jus de papaye, d'ananas ou de pamplemousse frais, du vinaigre, du babeurre ou de la crème sont adaptés comme liquide de base pour réaliser la marinade. Ajoutez diverses herbes et épices pour relever le goût.

- N'ajoutez pas de sel à la marinade afin de ne pas extraire d'eau de la viande. La viande doit être entièrement immergée dans la marinade.
- Assurez-vous toujours que les aliments grillés sont entièrement cuits.
- Afin d'éviter d'endommager le revêtement anti-adhésif de la plaque de cuisson, retirez les aliments grillés à l'aide d'un outil en plastique ou en bois.

Nettoyage et entretien



AVERTISSEMENT

- Avant de procéder au nettoyage, veillez à mettre l'appareil hors tension, puis débranchez-le de la prise de courant. Laissez-le refroidir complètement, hors de la portée des enfants et des animaux de compagnie ! **RISQUE DE BRÛLURES !**
- N'utilisez pas de détergents récurants ou abrasifs ou d'objets pointus pour le nettoyage, car ceux-ci sont susceptibles d'endommager la surface.

- Nettoyez l'appareil après chaque utilisation afin d'éviter toute accumulation de résidus d'aliments.

Nettoyage de la plaque de cuisson

- Retirez les résidus alimentaires à l'aide d'un chiffon doux humide ou de serviettes en papier.
- Pour les résidus tenaces, une petite quantité d'huile de cuisine versée dessus suffit pour les ramollir.
- Nettoyez le produit à l'aide d'une éponge souple non abrasive et d'une petite quantité de détergent.
- Rincez à l'eau propre et séchez soigneusement ensuite.
- Frottez une petite quantité d'huile de cuisine sur la plaque de cuisson à l'aide d'un chiffon.
- Il est possible de détacher la plaque et de la passer au lave-vaisselle.



ATTENTION

- Au besoin, essuyer la sonde de température à l'aide d'un chiffon humidifié.

- En cours de nettoyage, ne laissez aucun liquide pénétrer dans la prise de la sonde.

Nettoyage du bac de récupération

- 10 Retirez le bac de récupération de l'appareil.
- Videz le bac de récupération, puis jetez les résidus d'huile dans le respect de l'environnement.
- Nettoyez-le à l'aide d'une petite quantité de détergent doux.
- Rincez-le, puis séchez-le entièrement. Insérez-le à nouveau dans sa position initiale.

Rangement

- Débranchez toujours l'appareil de la prise de courant avant de le ranger.
- Rangez l'appareil dans un endroit frais, sec et propre, hors de la portée des enfants et des animaux domestiques.
- Veuillez conserver l'emballage afin d'y ranger votre appareil lorsque vous ne l'utilisez pas sur

une période prolongée.

Emballage et environnement

Mise au rebut des matériaux d'emballage

Les matériaux d'emballage protègent votre machine contre les dommages susceptibles de survenir pendant le transport. Ces matériaux sont respectueux de l'environnement puisqu'ils sont recyclables. Le recyclage des matériaux permet à la fois d'économiser les matières premières et de réduire la production de déchets.

Mise au rebut de votre ancien appareil

COLLECTE SÉLECTIVE DES DÉCHETS ÉLECTRIQUES ET ÉLECTRONIQUES



Cet appareil porte le symbole DEEE (Déchet d'Équipement Électrique et Électronique) signifiant qu'en fin de vie, il ne doit pas être jeté aux déchets ménagers, mais déposé au centre de tri de la localité. La valorisation des déchets permet de contribuer à préserver notre environnement.

PROTECTION DE L'ENVIRONNEMENT - DIRECTIVE 2012/19/UE

Afin de préserver notre environnement et notre santé, l'élimination en fin de vie des appareils électriques et électroniques doit se faire selon des règles bien précises et nécessite l'implication de chacun, qu'il soit fournisseur ou utilisateur.



C'est pour cette raison que votre appareil, comme le signale le symbole  apposé sur sa plaque signalétique ou sur son emballage, ne doit en aucun cas être jeté dans une poubelle publique ou privée destinée aux ordures ménagères. L'utilisateur a le droit de déposer l'appareil dans un lieu public de collecte procédant à un tri sélectif des déchets pour être recyclé ou réutilisé pour d'autres applications, conformément à la directive.

Pour la sécurité des enfants, rangez vos vieux appareils en lieu sûr jusqu'à ce qu'ils soient mis au rebut, hors de votre domicile.



Nos emballages peuvent faire l'objet d'une consigne de tri.
Pour en savoir plus : www.consignesdetri.fr

Bedankt!

Proficiat met uw keuze voor een product van HIGHONE. De selectie en de testen van de toestellen van HIGHONE gebeuren volledig onder controle en supervisie van ELECTRO DEPOT. We staan garant voor de kwaliteit van de toestellen van HIGHONE, die uitmunten in hun eenvoudig gebruik, hun betrouwbare werking en hun onberispelijke kwaliteit. ELECTRO DEPOT beveelt de HIGHONE toestellen aan en is ervan dat u uiterst tevreden zal zijn bij elk gebruik van het toestel.

Welkom bij ELECTRO DEPOT.

Bezoek onze website www.electrodepot.be



De gebruiksaanwijzingen kunnen tevens worden geraadpleegd op de website:
<http://www.electrodepot.be>

A Alvorens het apparaat

14 Veiligheidsinstructies

B Overzicht van het apparaat

17 Onderdelen
17 Beschrijving van de onderdelen
17 Doelmatig gebruik
17 Technische gegevens

C Het apparaat gebruiken

18 Voor ingebruikname
18 Werking
19 Advies en nuttige tips

D Reiniging en onderhoud

19 Reiniging en onderhoud
20 Opslag

E Praktische informatie

21 Verpakking en milieu
21 Afdanken van uw oude toestel

Veiligheidsinstructies

LEES DE GEBRUIKSAANWIJZING AANDACHTIG DOOR VOORDAT U HET APPARAAT IN GEBRUIK NEEMT EN BEWAAR DEZE VOOR LATERE RAADPLEGING.

- Dit apparaat is alleen bestemd voor huishoudelijk gebruik. Elk ander gebruik (professioneel, commercieel, etc.) is niet toegestaan. Gebruik het product nooit buitenshuis.
- Dit apparaat is alleen ontworpen voor huishoudelijk gebruik en gelijksoortige toepassingen, zoals:
 - Kantines in winkels, kantoren en andere werkomgevingen;
 - Boerderijen;
 - Gebruik door gasten in hotels, motels en andere woonomgevingen;
 - bed & breakfasts.
- Dit apparaat kan worden gebruikt door kinderen vanaf 8 jaar of ouder of personen met beperkte fysieke, visuele of mentale mogelijkheden, of die een gebrek hebben aan

ervaring en kennis, als ze onder toezicht staan of instructies hebben gekregen over het veilig gebruik van het apparaat en de gevaren die het gebruik van het apparaat met zich meebrengt begrijpen. Kinderen mogen niet met het apparaat spelen. Kinderen jonger dan 8 jaar en zonder toezicht mogen het apparaat niet schoonmaken of onderhouden.

- Houd het apparaat en de stekker uit de buurt van kinderen jonger dan 8 jaar.
- Houd toezicht over kinderen om ervoor te zorgen dat ze niet met het apparaat spelen.
- Haal de stekker altijd uit het stopcontact als u het apparaat niet gebruikt, en voordat u het apparaat onderhoudt of onderdelen vervangt. Laat het apparaat afkoelen voordat u het gebruikt, onderdelen aanbrengt of verwijdert en voordat u het reinigt.
- **OPGELET:** Om elk gevaar te vermijden, gebruik het apparaat niet met een extern apparaat, zoals een timer, of sluit het niet aan op een circuit dat regelma-

tig onder en buiten spanning wordt gezet.

- Het apparaat is niet bestemd voor gebruik met een externe timer of een afzonderlijk systeem voor afstandsbediening.



De oppervlakken die met dit symbool zijn gemarkeerd worden warm tijdens de werking. Om het risico op brandwonden te vermijden wordt het aanbevolen om het oppervlak van het apparaat, uitgezonderd de handvatten, niet aan te raken.

- Voor ingebruikname, verwijder alle verpakkingsmateriaal en eventuele stickers. Laat het apparaat nooit zonder toezicht achter wanneer het in werking is.
- Gebruik en berg het apparaat nooit buitenshuis op.
- Verplaats het apparaat nooit wanneer in werking of wanneer de olie nog warm is. Laat het volledig apparaat afkoelen voordat u het verplaatst.
- Gebruik dit apparaat alleen waarvoor het is bestemd.
- Controleer vóór gebruik of de spanning vermeld op het apparaat overeenstemt met de spanning van de netvoe-

ding in uw woning.

- Steek de stekker van het apparaat in een geaard stopcontact dat volgens de plaatselijke normen en voorschriften is geïnstalleerd.
- Gebruik alleen de accessoires die met het apparaat zijn meegeleverd.
- Gebruik alleen het snoer dat met het apparaat is meegeleverd.
- Haal de stekker uit het stopcontact voordat u het apparaat reinigt.
- Zorg dat de stekker droog is voordat u het in het stopcontact steekt.
- Gebruik het apparaat nooit wanneer het snoer of de stekker beschadigd is of het apparaat niet langer correct werkt. Breng het apparaat naar een erkend servicecentrum voor controle, reparatie of een elektrische/mechanische afstelling. Repareer het apparaat nooit zelf.
- Als het snoer beschadigd is, dient het vervangen te worden door de fabrikant, zijn klantendienst of een gelijkwaardig bevoegd persoon om elk gevaar te vermijden.

- Dompel het apparaat, het snoer of de stekker nooit in water of een andere vloeistof om het risico op elektrische schokken of brandwonden te vermijden.
- Het apparaat komt met een kort elektrisch snoer om het risico op verstrikking te beperken. Gebruik nooit een verlengsnoer met dit apparaat.
- Om het risico op oververhitting te vermijden, wikkel het snoer volledig af.
- Laat het elektrisch snoer nooit over de tafelrand of aanrecht hangen of met een heet vlak in aanraking komen.
- Zorg dat het snoer zich nooit rond of onder het apparaat bevindt.
- Houd het apparaat uit de buurt van een vuur, een elektrische kookplaat of een ingeschakelde oven.
- Houd het apparaat uit de buurt van brandbare of explosieve materialen en gassen.
- Houd het apparaat uit de buurt van voorwerpen die vlam kunnen vatten, zoals gordijnen, handdoeken, etc.
- In geval van een brand, probeer nooit het vuur met

water te blussen. Haal de stekker uit het stopcontact en dek de brand af met een vochtige doek om de vlammen te doven.

- U bent verantwoordelijk voor elk ongeval of schade als gevolg van het negeren van bovenstaande instructies. De fabrikant, importeur of handelaar kan niet aansprakelijk worden gesteld.
- Schakel het apparaat uit en haal de stekker uit het stopcontact wanneer u het niet gebruikt.
- Laat een vrije ruimte van minstens **15** cm rond het apparaat om voldoende ventilatie te waarborgen.
- Gebruik alleen de aansluiting die met het apparaat is meegeleverd. Haal de stekker uit het stopcontact voordat u het apparaat reinigt. Zorg dat de stekker droog is voordat u deze opnieuw in het stopcontact steekt.
- Voor meer informatie over het reinigen van de oppervlakken die met etenswaren in aanraking komen, raadpleeg onderstaande sectie "Reiniging en onderhoud".

Onderdelen

- | | |
|--------------------------------------|--|
| A Cool touch handgreep | E Uitneembare lekbak |
| B Bakplaat | F Temperatuurregelaar / Werkingscontrolelampje |
| C Snoer met stekker | G Penstekker |
| D Aansluiting voor penstekker | |

Beschrijving van de onderdelen

- Haal het apparaat uit de verpakking. Verwijder alle etiketten van het product. Controleer of het volledig is en zich in een goede staat bevindt. Als het apparaat beschadigd of defect is, gebruik het niet en breng het terug naar uw handelaar of klantenservice.
- Houd alle verpakking buiten het bereik van kinderen. Er is risico op een ongeval als kinderen met de verpakking spelen.

Doelmatig gebruik

- Dit apparaat is alleen ontworpen voor het bereiden van etenswaren. Het is ontworpen om te worden gebruikt met boter, spek, margarine, etc. Gebruik het niet voor andere doeleinden.
- Elk ander gebruik kan schade aan het apparaat of letsel aan personen teweegbrengen.

Technische gegevens

| | |
|---------------------|-------------------------|
| Model: | 961252 HO-PL3525 |
| Voedingsspanning: | 230 V~, 50/60 Hz |
| Stroomverbruik: | 2000 W |
| Beschermingsklasse: | Klasse I |

Voor ingebruikname

- Voor ingebruikname, schakel het apparaat gedurende 5 minuten in om eventuele fabricageresten te verwijderen (→ Bediening). Deze procedure verwijdert eventuele fabricageresten.
- Het apparaat kan, omwille van het fabricageproces, een lichte brandgeur afgeven wanneer het voor de eerste keer wordt ingeschakeld. Dit is normaal en wijst niet op een defect of gevaar.
- Reinig het apparaat en de accessoires (→ Reiniging en onderhoud).

Werking

- 1 Plaats het apparaat altijd op een vlak, stabiel, droog en hittebestendig oppervlak.
Minimale afstand tot andere voorwerpen: 15 cm
- 2 Breng de lekbak in het apparaat aan.
- 3 Stop de penstekker in de aansluiting van het apparaat.



OPGELET

Voordat u de penstekker in de aansluiting steekt, stel de temperatuurregelaar in op de stand 0.



Opmerking: Bij ingebruikname, breng een beetje olie op de bakplaten aan en veeg het vervolgens open met een vel keukenpapier.

- 4 Steek de stekker in een gepast stopcontact.
- 5 **Inschakelen:** Stel de temperatuurregelaar van de thermostaat in op de gewenste stand. Het werkingscontrolelampje brandt.
- 6 **Laat het apparaat voorverwarmen. Raak het bakoppervlak nooit aan om de temperatuur te controleren.**

De levensmiddelen bereiden

- Het werkingscontrolelampje dooft zodra de geselecteerde temperatuur wordt bereikt. Het apparaat is klaar voor gebruik.
- Het werkingscontrolelampje gaat afwisselend aan en uit om de ingestelde temperatuur te handhaven.
- Leg de etenswaren op de bakplaat.
- 7 **Uitschakelen:** Na gebruik, stel de temperatuurregelaar in op de stand 0.
- 8 Haal de stekker uit het stopcontact.
- 9 Haal de penstekker van de temperatuurregelaar uit de aansluiting van het apparaat.
Laat het apparaat volledig afkoelen, buiten het bereik van kinderen en huisdieren!



Opmerking: Om de antiaanbaklaag van de bakplaten te beschermen, verwijder de etenswaren altijd met een kunststof of houten keukengerei.



OPGELET – RISICO OP BRANDWONDEN!

Tijdens het opwarmen en afkoelen, raak het bakoppervlak nooit aan om de temperatuur te controleren.

Advies en nuttige tips

- Dit apparaat is bestemd voor het bereiden van groente, vlees of vis. Opmerking: "light" margarine en verschillende plantaardige oliën (koudgeperste olijf-, distel-, lijnzaad-, tarwekiem-, maïskiem-, sesam-, walnoot- of hazelnootolie) zijn niet geschikt om etenswaren te grillen.
- Controleer de temperatuur binnenin de gegrild etenswaren met behulp van een vleesthermometer.
- Alvorens te grillen, marineer het vlees gedurende enige tijd om het malsen te maken en het grillen te versnellen. Bijv. rode wijn, vers papaja-, ananas of pompelmoessap, azijn, karnemelk of room is ideaal om als basisvloeistof voor uw marinade te dienen. Voeg verschillende kruiden naar wens toe.

- Voeg geen zout aan uw marinade toe om het onttrekken van water uit het vlees te vermijden. Het vlees moet volledig in de marinade zijn ondergedompeld.
- Zorg dat de gegrilde etenswaren altijd goed zijn doorbakken.
- Om schade aan de antiaanbaklaag van de bakplaten te vermijden, verwijder de gegrilde etenswaren met een kunststof of houten keukengerei.

Reiniging en onderhoud



WAARSCHUWING

- **Vóór** reiniging, schakel het apparaat uit en haal de stekker vervolgens uit het stopcontact. Laat het apparaat volledig afkoelen, buiten het bereik van kinderen en huisdieren! **RISICO OP BRANDWONDEN!**
- Reinig het apparaat niet met schuurmiddelen, agressieve schoonmaakmiddelen of scherpe voorwerpen om schade aan de buitenkant te vermijden.

- Reinig het apparaat na elk gebruik om ophoping van etensresten te vermijden.

De bakplaat reinigen

- Verwijder de etensresten met een vochtige zachte doek of keukenpapier.
- Voor hardnekkige etensresten, breng een beetje spijsolie aan om de resten zacht te maken.
- Maak het product schoon met een zachte niet-schuurende spons en een beetje afwasmiddel.
- Spoel met schoon water en veeg vervolgens droog.
- Breng een beetje spijsolie op de bakplaat aan met behulp van een doek.
- Het is mogelijk om de bakplaat los te maken en in de vaatwasmachine te wassen.



OPGELET

- Indien nodig, veeg de penstekker schoon met een vochtige doek.
- Zorg er tijdens het reinigen voor dat er geen vloeistof de aansluiting voor de penstekker binnendringt.

De lekbak reinigen

- 10 Verwijder de lekbak uit het apparaat.
- Leeg de lekbak en gooi de resterende olie vervolgens op een milieuvriendelijke manier weg.
- Reinig met een beetje afwasmiddel.
- Spoel en veeg dan grondig droog. Breng de bak opnieuw op de juiste plaats aan.

Opslag

- Haal altijd de stekker uit het stopcontact voordat u het apparaat opbergt.
- Bewaar het apparaat op een koele, droge en schone ruimte, uit de buurt van kinderen en huisdieren.
- Bewaar de verpakking om uw apparaat in op te bergen als u het gedurende langere tijd niet denkt te gebruiken.

Verpakking en milieu

Afdanken van de verpakkingsmaterialen

De verpakkingsmaterialen beschermen uw toestel tegen mogelijke beschadiging tijdens het transport. Deze materialen zijn milieuvriendelijk want ze kunnen gerecycleerd worden. Door materialen te recyclen kan op grondstoffen bespaard worden en wordt er minder afval geproduceerd.

Afdanken van uw oude toestel

SELECTIEVE INZAMELING VAN ELEKTRISCH EN ELEKTRONISCH AFVAL



Dit toestel is voorzien van het AEEA-symbool, wat betekent dat het niet bij het huishoudelijke afval gegooid mag worden op het einde van zijn levensduur, maar dat het naar een recyclagecentrum voor elektrische en elektronische huishoudtoestellen gebracht dient te worden. Wanneer u versleten huishoudtoestellen recycleert, levert u een aanzienlijke bijdrage tot de bescherming van ons milieu.

BESCHERMING VAN HET MILIEU - RICHTLIJN 2012/19/EU

Wanneer u versleten elektrische en elektronische apparaten recycleert, levert u een aanzienlijke bijdrage tot de bescherming van ons milieu en onze gezondheid. Dit dient echter wel te gebeuren volgens bepaalde regels en vraagt de betrokkenheid van zowel leverancier als consument.



Daarom mag uw toestel, zoals aangegeven wordt door het symbool  op het kenplaatje of de verpakking, in geen geval in een openbare of private vuilnisbak voor huishoudelijk afval gegooid worden. De gebruiker heeft het recht om het toestel naar een openbaar inzamelpunt voor selectieve afvalverwerking te brengen, zodat het toestel gerecycleerd of opnieuw gebruikt kan worden voor andere toepassingen, conform de richtlijn.

Bewaar uw oude toestellen steeds op een veilige plaats buiten uw huis waar kinderen er niet bijkunnen.

¡Muchas gracias!

Muchas gracias por haber elegido nuestro producto HIGHONE. Seleccionado, testado y recomendado por ELECTRO DEPOT. Los productos de la marca HIGHONE le garantizan una facilidad de uso, un rendimiento eficaz y una calidad impecable.

Con este dispositivo puede estar seguro de que siempre quedará satisfecho al utilizarlo.

Bienvenido a ELECTRO DEPOT.

Visite nuestra página web: www.electrodepot.es



A Antes de empezar

24 Indicaciones de seguridad

B Descripción del dispositivo

27 Lista de partes
27 Descripción del dispositivo
27 Uso previsto
27 Especificaciones técnicas

C Uso del dispositivo

28 Antes del primer uso
28 Uso
29 Indicaciones y recomendaciones

D Mantenimiento y limpieza

30 Mantenimiento y limpieza
30 Almacenamiento

E Información práctica

31 Embalaje y medioambiente
31 Cómo desechar su antiguo aparato

El manual se puede consultar en el sitio web de <http://www.electrodepot.es>

Indicaciones de seguridad

POR FAVOR, LEA ESTE MANUAL CON DETENIMIENTO ANTES DE UTILIZAR EL DISPOSITIVO Y CONSÉRVELO PARA SU USO EN FUTURAS OCASIONES.

- Este aparato está exclusivamente previsto para un uso doméstico. Queda excluido cualquier otro tipo de uso (laboral, comercial, etc.). No utilice el producto en el exterior.
- Este aparato ha sido concebido para su uso doméstico y análogo, como:
 - zonas de cocina reservadas al personal de tiendas, oficinas y otros entornos profesionales;
 - granjas;
 - clientes de hoteles, moteles y otros entornos residenciales;
 - entornos como las habitaciones de invitados.
- Este aparato puede ser utilizado por niños a partir de mayores los 8 años o bien por personas con capacidades físicas, sen-

soriales o mentales limitadas, o con falta de experiencia o conocimiento, siempre que estén bajo supervisión o hayan recibido instrucciones sobre el uso seguro del aparato y los riesgos que puede originar. No está permitido que los niños jueguen con el dispositivo. Los niños menores de 8 años no deben realizar las tareas de limpieza ni mantenimiento, a menos que estén bajo supervisión de un adulto.

- Mantenga el aparato y el cable de alimentación fuera del alcance de los niños menores de 8 años.
- Vigile a los niños para que no jueguen con el aparato.
- Desconecte el aparato si no lo utiliza, durante las tareas de mantenimiento o recambio de componentes. Deje enfriar el aparato antes de utilizarlo, añadir o retirar componentes o limpiarlo.
- **ATENCIÓN:** Para evitar riesgos, no conecte el aparato a aparatos externos como p.ej. aparatos con temporizadores, ni a un circuito eléctrico que se

encienda y se apague con regularidad.

- El aparato no debe ponerse en funcionamiento con un temporizador externo o control remoto.



Las superficies con este símbolo se calientan durante el uso. Para evitar cualquier riesgo de quemaduras, se recomienda no tocar la superficie del aparato, sino únicamente las asas.

- Antes del primer uso, retire todos los materiales de embalaje y las posibles láminas autoadhesivas. Nunca deje el aparato desatendido si está en funcionamiento.
- Nunca utilice ni guarde el aparato en el exterior.
- No mueva el aparato si está en funcionamiento o si el aceite todavía está caliente. Deje enfriar el aparato antes de moverlo.
- Utilice el aparato únicamente de la manera prevista.
- Antes de utilizar el aparato, asegúrese de que la tensión indicada en el aparato coincide con la tensión de red de la casa.

- El enchufe del aparato debe conectarse a una toma de corriente adecuada, conectada a tierra e instalada según las normativas locales.
- Utilice solo los accesorios incluidos con el aparato.
- Utilice solo el conector incluido.
- Debe extraer el conector del aparato antes de limpiarlo.
- Seque el termostato por completo antes de conectarlo al suministro eléctrico.
- Nunca utilice el aparato si el cable o el enchufe están dañados, o si no funcionan. Envíe el aparato a un servicio técnico para la revisión, reparación o modificaciones eléctricas o mecánicas. Nunca intente reparar el aparato usted mismo.
- Para evitar peligros, si el cable para la conexión de red está dañado, deberá ser reemplazado por el fabricante, su servicio de atención al cliente o una persona cualificada.
- Para evitar una descarga eléctrica o quemaduras, nunca sumerja el aparato, el cable o el enchufe

en agua o cualquier otro líquido.

- El aparato se entrega con un cable de alimentación corto para limitar al máximo el riesgo de enredos o desenredos. Nunca utilice el aparato con un cable de extensión.
- Para evitar el riesgo de sobrecalentamiento, desenrolle totalmente el cable de alimentación.
- El cable no debe entrar en contacto con superficies calientes ni colgar del borde de la mesa o de la superficie de trabajo.
- Compruebe que el cable de alimentación no está debajo ni alrededor del aparato.
- Coloque el aparato alejado del calor del fuego, de una placa eléctrica o de un horno caliente.
- Mantenga el aparato alejado de materiales inflamables, gases y sustancias explosivas.
- Mantenga el aparato alejado de todos los objetos inflamables tales como cortinas, manteles, etc.
- En caso de incendio, no extinga el fuego con agua. Desenchufe el aparato y

cúbralo con un paño húmedo para apagar las llamas.

- Los accidentes o daños originados por un incumplimiento de las instrucciones indicadas más arriba, incumben a la responsabilidad del usuario. Los fabricantes, usuarios profesionales y distribuidores no asumen ninguna responsabilidad.
- Apague el aparato y desenchúfelo de la toma de corriente si no tiene intención de utilizarlo.
- Para garantizar una ventilación suficiente, deje un espacio libre de 15 cm como mínimo alrededor del aparato.
- Utilice exclusivamente el termostato suministrado con este dispositivo. Antes de limpiar el aparato, extraiga el conector; asegúrese de que está seco antes de volver a enchufarlo.
- Para más información sobre cómo limpiar las superficies que están en contacto con los alimentos, consulte el apartado "Limpieza y mantenimiento" a continuación.

Lista de partes

- | | |
|--|---|
| A Asa fría al tacto | E Bandeja recogegrasa extraíble |
| B Placa de cocción | F Botón de ajuste de la temperatura / Indicador de calentamiento |
| C Cable de alimentación con enchufe | G Conector de la sonda |
| D Toma de la sonda | |

Descripción del dispositivo

- Desembale el dispositivo. Retire todos los adhesivos del dispositivo. Controle que el dispositivo reúne todas las condiciones establecidas y se encuentra en perfecto estado. Si el dispositivo está dañado o presenta averías, no lo utilice y hágase lo llevar a su distribuidor o servicio al cliente.
- Mantenga el embalaje fuera del alcance de los niños. Existe un riesgo de accidente si los niños juegan con el embalaje.

Uso previsto

- Este aparato se ha diseñado exclusivamente para la preparación de alimentos. Se ha diseñado para utilizar con mantequilla, grasa, margarina, etc. No la utilice para otros fines.
- Cualquier otro uso puede dañar el aparato o provocar lesiones.

Especificaciones técnicas

| | |
|--------------------------|------------------|
| Modelo: | 961252 HO-PL3525 |
| Tensión de alimentación: | 230 V~, 50/60 Hz |
| Consumo eléctrico: | 2000 W |
| Tipo de protección: | Clase I |

Antes del primer uso

- Antes del primer uso, deje funcionar el aparato durante **5** minutos para eliminar todos los residuos de la fabricación (→ Uso). Con estas medidas se eliminarán los restos generados en el proceso de fabricación.
- Debido al proceso de fabricación, el aparato puede emanar un ligero olor a quemado al utilizarse por primera vez. Se trata de un fenómeno normal que no indica ningún tipo de fallo de fabricación o peligro.
- Limpie el aparato y los accesorios (→ Mantenimiento y limpieza).

Uso

- 1 Coloque el dispositivo sobre una superficie horizontal, estable, seca y resistente al calor.
Distancia mínima en comparación con otros objetos: **15** cm
- 2 Coloque la bandeja recoge grasa en el aparato.
- 3 Enchufe el conector de la sonda a la toma.



ATENCIÓN

Antes de enchufar el conector de la sonda, ajuste el botón de la temperatura a **0**.



Nota: durante el primer uso, aplique una pequeña cantidad de aceite en las placas de cocción y, a continuación, límpielas con una servilleta de papel absorbente.

- 4 Enchufe el cable a una toma de corriente adecuada.
- 5 **Encendido:** Ajuste el termostato de la temperatura a la posición deseada. El indicador de funcionamiento se ilumina.
- 6 **Deje que el dispositivo se precaliente. Nunca toque la plancha para comprobar la temperatura.**

Preparación de los alimentos

- Una vez alcanzada la temperatura, el indicador de funcionamiento se apaga. El aparato está ahora preparado para ser utilizado.
- Durante el funcionamiento, el indicador de funcionamiento se enciende y se apaga continuamente con el objetivo de mantener la temperatura definida.
- Vierta los alimentos en la plancha.
- 7 **Apagado:** Después del uso, ajuste el botón de la temperatura a **0**.
- 8 Desconecte el cable de alimentación de la toma de corriente.
- 9 Desenchufe la sonda de ajuste de la temperatura de la toma de corriente.
¡Deje enfriar el aparato completamente y fuera del alcance de los niños y mascotas!



Nota: para proteger el revestimiento antiadhesivo de las placas de cocción, utilice siempre una herramienta de plástico o de madera para retirar los alimentos.



Atención – ¡PELIGRO DE QUEMADURAS!

Durante el precalentamiento o enfriamiento, nunca toque la superficie de cocción para comprobar la temperatura.

Indicaciones y recomendaciones

- Este aparato se ha diseñado para la cocción de legumbres, carnes o pescados. Nota: La margarina "ligera" así como varios aceites vegetales (aceite de oliva prensado en frío, aceite de cardo, de lino, germen de trigo, germen de maíz, sésamo, nuez, avellana) no son adecuados para la parrilla.
- Controle la temperatura del interior de los alimentos con un termómetro para carne.
- Antes de asarla, marine la carne durante cierto tiempo para que sea más tierna y para acelerar el asado. Por ejemplo, vino tinto, zumo de papaya, piña o pomelo frío, vinagre, suero de leche o nata son aptos como líquido de base para la marinada. Añada las diferentes hierbas y especias a su gusto.

- No añada sal a la marinada para evitar extraer el agua de la carne. La carne debe estar completamente cubierta por el marinado.
- Asegúrese siempre de que los alimentos de la plancha están completamente cocidos.
- Para evitar dañar el revestimiento antiadhesivo de la placa de cocción, retire los alimentos asados con una herramienta de plástico o madera.

Mantenimiento y limpieza



ATENCIÓN

- Antes de llevar a cabo la limpieza asegúrese de que el aparato está apagado. Desconecte el enchufe de la toma de corriente. ¡Deje enfriar el dispositivo fuera del alcance de los niños y mascotas! **¡RIESGO DE QUEMADURAS!**
- Para llevar a cabo la limpieza, no utilice productos de limpieza abrasivos o afilados, así como objetos puntiagudos, ya que podrían dañar el aparato.

- Limpie el dispositivo después de cada uso para evitar una acumulación de restos de comida.

Limpieza de la placa de cocción

- Retire los residuos alimentarios con un paño suave húmedo o un trozo de papel de cocina.
- Vierta unas gotas de aceite sobre los restos resistentes con el fin de ablandarlos.
- Limpie el producto con una esponja suave no abrasiva y una pequeña cantidad de detergente.
- Enjuague con agua limpia y a continuación, seque cuidadosamente.
- Reparta un poco de aceite sobre la plancha con un paño.
- Se puede desmontar la placa y lavarla en el lavavajillas.



ATENCIÓN

- Si fuera necesario, limpie la sonda de temperatura con un paño húmedo.

- Durante la limpieza, no deje que se introduzcan líquidos en el enchufe del termostato.

Limpieza de la bandeja recogegrasa

- 10 Retire la bandeja recogegrasa del aparato.
- Vacíe la bandeja recogegrasa y deseche los residuos de aceite respetando el medio ambiente.
 - Limpie la cubeta colectora de aceite con un poco de detergente suave.
 - Enjuáguela y séquela completamente. Vuelva a colocar la cubeta colectora de aceite en la bandeja.

Almacenamiento

- Antes de almacenar el dispositivo, desconéctelo del suministro eléctrico.
- Almacene el aparato en un lugar fresco, seco y limpio. Conserve el aparato fuera del alcance de los niños y las mascotas.
- Guarde el embalaje para almacenar su aparato cuando no lo vaya a utilizar durante un periodo de tiempo prolongado.

Embalaje y medioambiente

Cómo desechar los materiales del embalaje

Los materiales del embalaje protegen su aparato contra los posibles daños que se puedan originar en el transporte. Estos materiales son respetuosos con el medioambiente ya que son reciclables. El reciclado de los materiales permite, al mismo tiempo, economizar las materias primas y reducir la producción de residuos.

Cómo desechar su antiguo aparato

RECOGIDA SELECTIVA DE RESIDUOS DE APARATOS ELÉCTRICOS Y ELECTRÓNICOS



Este aparato lleva el símbolo RAEE (Residuos de Aparatos Eléctricos y Electrónicos) que significa que al final de su vida útil, no debe tirarse a la basura, sino que debe depositarse en la unidad de clasificación de residuos de su localidad. La valorización de los residuos permite contribuir a conservar nuestro medio ambiente.

PROTECCIÓN DEL MEDIO AMBIENTE - DIRECTIVA 2012/19/EU

Para preservar nuestro medio ambiente y nuestra salud, la eliminación de los aparatos eléctricos y electrónicos al final de su vida útil debe hacerse según normas muy precisas y requiere la implicación de todos, tanto del proveedor como del usuario.



Es por ello que su aparato, tal y como señala el símbolo que se encuentra en su placa de características o en su embalaje, no debe, bajo ningún concepto, tirarse a un contenedor público o privado de residuos domésticos. El usuario tiene derecho a depositar el aparato en un lugar público de recogida selectiva de residuos para que sea reciclado o reutilizado para otras aplicaciones de conformidad con la directiva.

Por la seguridad de los niños, guarde sus aparatos en un lugar seguro hasta que pueda eliminarlos, preferentemente fuera de su domicilio.