

FR

**CONDITION DE GARANTIE**

Ce produit est garanti pour une période de 2 ans à partir de la date d'achat\*, contre toute défaillance résultant d'un vice de fabrication ou de matériau. Cette garantie ne couvre pas les vices ou les dommages résultant d'une mauvaise installation, d'une utilisation incorrecte ou de l'usure anormale du produit.

\*sur présentation du ticket de caisse.

NL

**GARANTIEVOORWAARDEN**

Dit product wordt gegarandeerd voor een periode van 2 jaar vanaf de aankoopdatum\*, voor elke storing die het gevolg is van een fabricagefout of het materiaal. Gebreken of schade door slechte installatie, onjuist gebruik of abnormale slijtage van het product worden niet gedekt door deze garantie.

\*op vertoon van kassabon.

ES

**CONDICIONES DE GARANTÍA**

El certificado de garantía de este producto tiene una duración de 2 años a partir de la fecha de compra\* que se limita a los defectos de fabricación y averías del material. Se excluyen de la garantía deficiencias o daños originados por una mala instalación, errores en la manipulación o por un uso inadecuado.

\*previa presentación del comprobante de compra.

**Hotte de cuisine  
Dampkap Campana  
extractora**

**965293 - CGH 60 X 302C**

05/2020

GUIDE D'UTILISATION .....	02
HANDLEIDING .....	12
INSTRUCCIONES DE USO .....	24

ELECTRO DEPOT  
1 route de Vendeville  
59155 FACHES-THUMESNIL



Made in PRC

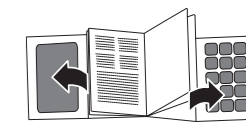

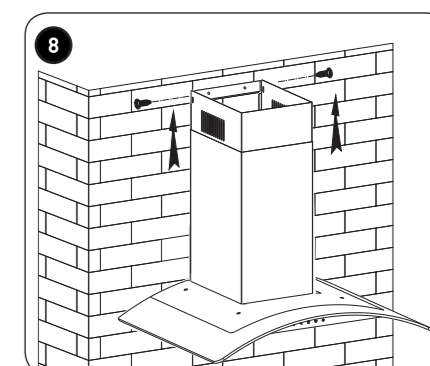
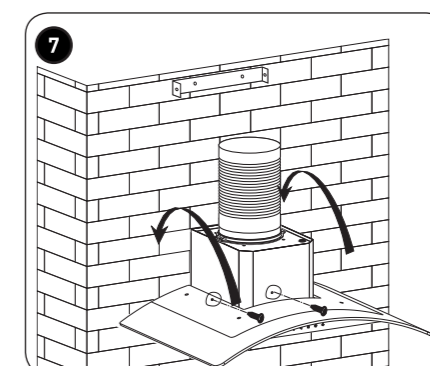
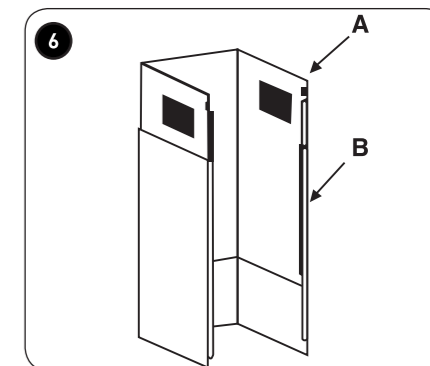
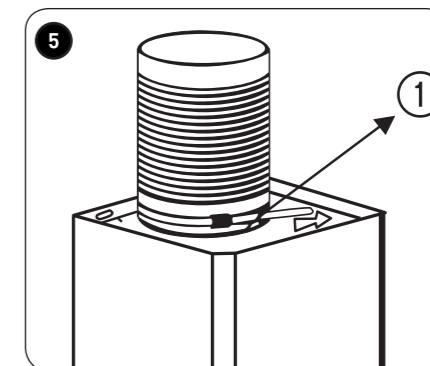
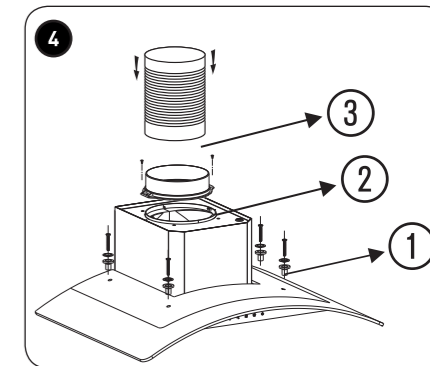
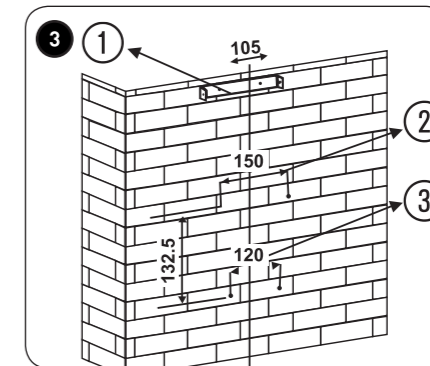
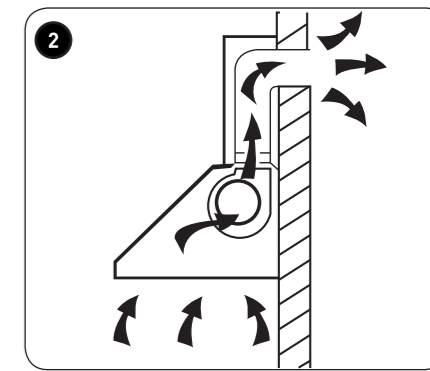
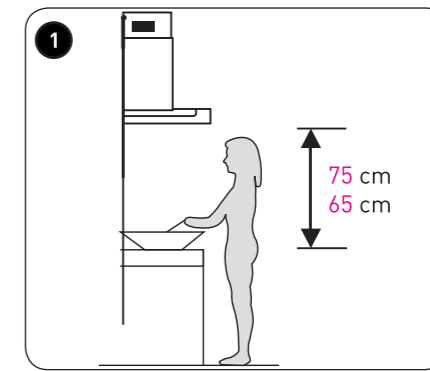

# Merci !

Merci d'avoir choisi ce produit VALBERG.

Choisis, testés et recommandés par ELECTRO DEPOT, les produits de la marque VALBERG vous assurent une utilisation simple, une performance fiable et une qualité irréprochable.

Grâce à cet appareil, vous savez que chaque utilisation vous apportera satisfaction.

Bienvenue chez ELECTRO DEPOT.

Visitez notre site Internet : [www.electrodepot.fr](http://www.electrodepot.fr)



**A**

**Avant d'utiliser  
l'appareil**

4 Consignes de sécurité

---

**B**

**Utilisation de  
l'appareil**

6 Caractéristiques  
7 Utilisation prévue  
7 Installation  
8 Utilisation

---

**C**

**Nettoyage et  
entretien**

9 Nettoyage et entretien

---

**D**

**Mise au rebut**

10 Mise au rebut de votre ancien appareil

---

## Consignes de sécurité

**VEUILLEZ LIRE ATTENTIVEMENT LES INSTRUCTIONS AVANT D'UTILISER L'APPAREIL ET CONSERVEZ-LES POUR POUVOIR LES CONSULTER LORSQUE VOUS EN AUREZ BESOIN.**

- **Attention** : si, dans la même pièce, vous utilisez simultanément la hotte à évacuation avec un brûleur ou une cheminée alimentés par une énergie autre que l'électricité, vous risquez de créer un problème « d'inversion de flux ».
- Dans ce cas, la hotte aspire l'air nécessaire à la combustion. La dépression dans le local ne doit pas dépasser les 4 Pa ( $4 \times 10^{-5}$  bar). Pour un fonctionnement en toute sécurité, n'oubliez pas de prévoir une ventilation suffisante du local. Pour l'évacuation vers l'extérieur, veuillez vous référer aux dispositions en vigueur dans votre pays.

**Avant de brancher la hotte au réseau de distribution électrique :**

- Lisez les données reportées sur la plaquette

d'identification (apposée à l'intérieur de la hotte) pour vérifier si le voltage et la puissance correspondent à ceux du réseau. Contrôlez aussi si la prise est adaptée.

- En cas de doutes, contactez un électricien qualifié.
- Si le câble d'alimentation est endommagé, il doit être remplacé par le fabricant, son service après-vente ou des personnes de qualification similaire afin d'éviter un danger.
- Raccordez le dispositif au secteur à l'aide d'une prise à fusible 3 A ou aux 2 fils du diphasé protégés par un fusible 3 A.

**ATTENTION !** Dans certaines circonstances, les appareils électroménagers peuvent être dangereux :

- N'essayez pas de contrôler l'état des filtres quand la hotte est en marche.
- Ne touchez jamais les lampes et les zones adjacentes pendant que l'éclairage est en utilisation prolongée, ni immédiatement après.
- Il est absolument interdit de flamber des aliments sous la hotte.
- **Évitez les flammes** : elles sont dangereuses pour les filtres et risquent de provoquer un incendie.

- Surveillez constamment les fritures pour éviter que l'huile surchauffée prenne feu.
- Avant de procéder à toute opération d'entretien, coupez l'alimentation électrique de la hotte.
- Cet appareil peut être utilisé par des enfants âgés d'au moins 8 ans et par des personnes ayant des capacités physiques, sensorielles ou mentales réduites ou dénuées d'expérience ou de connaissance, s'ils (si elles) sont correctement surveillé(e)s ou si des instructions relatives à l'utilisation de l'appareil en toute sécurité leur ont été données et si les risques encourus ont été appréhendés. Les enfants ne doivent pas jouer avec l'appareil. Le nettoyage et l'entretien par l'utilisateur ne doivent pas être effectués par des enfants sans surveillance.
- Lorsque la hotte est utilisée en présence d'appareils utilisant du gaz ou d'autres combustibles, la pièce doit être correctement ventilée.
- Si le nettoyage n'est pas réalisé conformément aux instructions, un incendie peut se déclarer.
- Une ventilation adéquate de

la pièce devra être apporté quand la hotte est utilisée en même temps que des appareils utilisant du gaz ou autres combustibles (non applicables aux appareils qui déchargent de l'air à l'arrière de la pièce).

- L'air ne doit pas être déchargé dans un conduit utilisé pour l'épuisement de vapeur d'appareils à gaz ou autres combustibles (non applicable pour les appareils qui déchargent seulement de l'air à l'arrière de la pièce).
- **ATTENTION** : les parties accessibles peuvent être chaudes lorsque quand il est utilisé avec des appareils de cuisine.
- Les réglementations concernant l'évacuation de l'air doivent être respectées.
- En ce qui concerne les informations pour l'installation, le remplacement de lampe et le nettoyage de l'appareil, référez-vous au paragraphe ci-après de la notice.
- **Nous déclinons toute responsabilité pour les éventuels dégâts provoqués par l'inobservation des instructions susmentionnées.**

- Pour raison de sécurité, utilisez seulement des vis de même dimensions que celles indiquées.
- Avertissement : Ne pas suivre les instructions pour l'installation des vis ou dispositifs de fixation peut entraîner des dangers électriques.
- Utilisez une lampe de type DBS-2/65-H-120/33
- Modules LED, à ballast intégré
- Puissance électrique maximale : 2W
- Plage de tension : 220-240V ~
- Dimensions : 120mm(L)×33mm

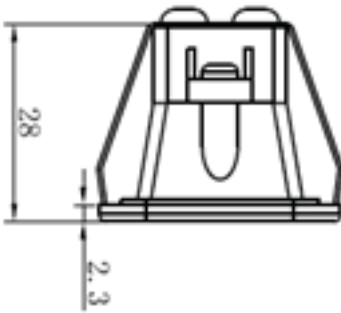
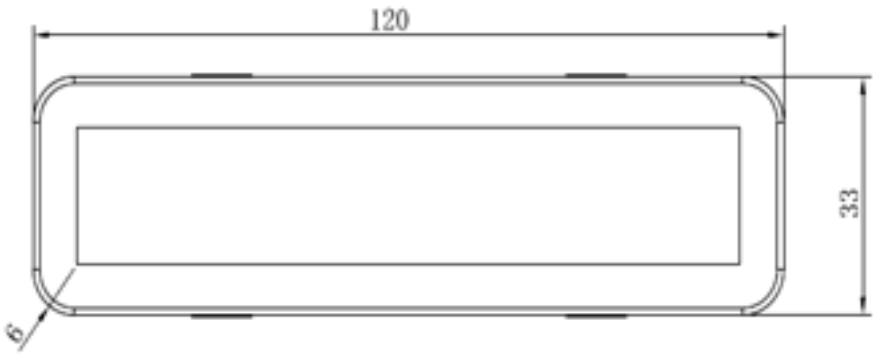



## Caractéristiques

Marque	Valberg
Identification du modèle	CGH 60 X 302C
Code produit	965293
Consommation d'énergie annuelle en kWh	53
Classe d'efficacité énergétique	C
Efficacité fluidodynamique	12,5
Classe d'efficacité fluidodynamique	E
Efficacité lumineuse en lux/Watt	54
Classe d'efficacité lumineuse	A
Efficacité de filtration des graisses en %	81,3
Classe d'efficacité de filtration des graisses	C
Débit d'air en m <sup>3</sup> /h à la vitesse minimale en fonctionnement normal	202,9
Débit d'air en m <sup>3</sup> /h à la vitesse maximale en fonctionnement normal (Q <sub>max</sub> )	387,7
Emissions acoustiques de l'air pondérées de la valeur A en dB à la vitesse minimale en fonctionnement normal	58
Emissions acoustiques de l'air pondérées de la valeur A en dB à la vitesse maximale en fonctionnement normal	69
Consommation d'énergie en W en mode « arrêt »	0
Dimensions L x W x H (cm)	60x47x84
Poids	10,8kg
Facteur d'accroissement dans le temps (f)	1,6
Indice d'efficacité énergétique (EEl <sub>hotte</sub> )	81,7
Débit d'air en m <sup>3</sup> /h mesuré au point de rendement maximal (Q <sub>bep</sub> )	234
Pression d'air en Pa mesurée au point de rendement maximal (P <sub>bep</sub> )	170
Débit d'air maximal en m <sup>3</sup> /h	401

Marque	Valberg
Puissance électrique à l'entrée en W mesurée au point de rendement maximal (W <sub>bep</sub> )	88,2
Puissance nominale en W du système d'éclairage (W <sub>I</sub> )	2
Éclairage moyen en lux du système d'éclairage sur la surface de cuisson (E <sub>moyen</sub> )	108
Alimentation assignée (Tension en V, nature du courant & fréquence en Hz)	220-240 ~ 50
Classe de protection électrique	Classe I
Puissance moteur assignée en W	105
Nombre et type d'éclairage	1 x Module LED
Puissance d'éclairage en W par éclairage / totale	2 / 2
Éclairage remplaçable par l'utilisateur	Non
Puissance totale assignée en W	107
Code ILCOS D	DBS-2/65-H-120/33

## Utilisation prévue

L'appareil a été conçu pour être utilisé en mode *aspiration* (évacuation de l'air à l'extérieur) ou en mode *filtration* (retour de l'air à l'intérieur).

## Installation



### ATTENTION

- Le montage et le raccordement électrique doivent être effectués par du personnel spécialisé.
- Utilisez des gants de protection avant de procéder aux opérations de montage.

### Raccordement électrique

- Vérifiez que la prise reste accessible après l'installation de l'appareil. Si l'appareil est équipé d'un cordon dépourvu de fiche, il faudra intercaler, entre le secteur et l'appareil, un interrupteur omnipolaire ayant une distance d'ouverture des contacts d'au moins 3 mm, dimensionné à la charge et conforme à la réglementation applicable en la matière.

- Voici comment réaliser le raccordement au réseau électrique :  
MARRON = L ligne  
BLEU = N neutre

- 1 La distance minimale entre la surface de support des récipients de cuisson sur le dispositif de cuisson et la partie la plus basse de la hotte pour cuisine doit être de 65 cm.
- S'il faut utiliser un tuyau de connexion composé de deux parties ou plus, la partie supérieure doit être à l'extérieur de celle inférieure. Ne pas relier le tuyau d'échappement de la hotte à un conduit dans lequel circule de l'air chaud ou employé pour évacuer les fumées des appareils alimentés par une énergie différente de celle électrique.
- S'il s'agit d'une hotte aspirante, il faudra prévoir une ouverture pour l'évacuation de l'air.
- Nous conseillons d'utiliser un tuyau d'évacuation de l'air de même diamètre que l'orifice de sortie de l'air. L'utilisation d'une réduction risque de diminuer les prestations du produit et d'augmenter le niveau sonore.



**Attention !** Si le vitrage décoratif de l'appareil n'est pas monté de série, avant de procéder à l'installation, il faut effectuer les opérations indiquées dans la figure 4, étape 1.

1. Sortir le corps de hotte et le verre de leur emballage et les poser horizontalement sur un plan sûr.
2. Prendre le verre et le positionner sur le corps de hotte
3. Fixez le verre sur la hotte à l'aide de 4 joints en caoutchouc, 4 rondelles et 4 x vis M4\*20 mm.

**Version aspirante**

- 2 Avec ce genre d'installation, l'appareil évacue les vapeurs à l'extérieur à travers une paroi périmétrale ou une canalisation déjà existante.

**Fixation murale**

- 3 Exécuter les trous 1, 2 et 3 en respectant les cotes indiquées.  
Fixer l'appareil au mur et l'aligner dans la position horizontale avec les éléments suspendus.

**Version recyclage**

Pour transformer la hotte version évacuation en version recyclage, demandez à votre vendeur des filtres à charbon actif.

**Installez le filtre à charbon actif (cassette)**

- Vérifiez que le diamètre du filtre à charbon actif correspond à celui de la sortie d'évacuation.
- Si nécessaire, enlevez l'adaptateur de diamètre préalablement installé.
- Placez le filtre à charbon actif sur la sortie d'évacuation, puis fixez-le en le tournant dans le sens inverse des aiguilles d'une montre.

**Installez le filtre à charbon actif (à découper)**

- Pour installer le filtre à charbon actif, le filtre métallique doit être préalablement retiré.
- Pour ouvrir la filtre métallique, appuyez sur le dispositif de verrouillage, puis tirez le filtre vers le bas.
- Placez le filtre pré-découpé au dessus du filtre métallique . Maintenez-le en position à l'aide de baguettes métal (fournies selon les modèles).
- Remplacez le filtre métallique dans sa position initiale.

- 3 1. Insérez les chevilles murales dans les trous, puis fixez la plaque sur le mur à l'aide de 2 vis (M4\*40 mm).  
2. Insérez les chevilles murales dans les trous, puis accrochez la hotte à l'aide de deux vis (M4\*30 mm).  
3. Insérez 2 chevilles murales dans les trous.

- **Remarque :** utilisez la plaque pour fixer la cheminée.

**4 Étapes 2 et 3**

2. Fixez la sortie à l'aide de 2 vis (M4\*8 mm).  
3. Insérez le tuyau extensible dans la sortie.

- 5 Fixez solidement le tuyau à la sortie à l'aide d'une attache de câble.  
Remarque: Les gaines de ventilation ne sont pas fournies.

- 6 Insérez la cheminée interne (A) dans la cheminée externe (B).

- 7 Accrochez l'appareil sur les vis. Ensuite, ouvrez les filtres en aluminium, fixez les dispositifs de verrouillage de sécurité dans la hotte à l'aide de 2 vis (M4\*30 mm).

- 8 Soulevez la cheminée pour la poser sur la plaque ; fixez la cheminée sur la plaque à l'aide de 2 vis (M4\*8 mm).

## Utilisation

### Tableau de commande

- 10 Marche/Arrêt** 
- Touche première vitesse**   
Vitesse minimale.
- Touche deuxième vitesse**   
Vitesse moyenne.
- Touche troisième vitesse**   
Vitesse maximum.
- Touche ECLAIRAGE**   
Allume et éteint l'installation de l'éclairage.

## Nettoyage et entretien

- Le bon fonctionnement de la hotte dépend de la fréquence des opérations d'entretien et, plus particulièrement, de l'entretien du filtre anti-graisse et du filtre à charbon actif.
- Le filtre anti-graisse a pour rôle de retenir les particules grasses en suspension dans l'air. Par conséquent, il peut se boucher en un temps qui varie en fonction de l'utilisation de l'appareil.
- Pour prévenir le risque d'incendie, tous les 2 mois au maximum il est nécessaire de laver les filtres anti-graisse à la main en utilisant des détergents liquides neutres non abrasifs ou dans le lave-vaisselle à température basse et en cycle court.
- Après plusieurs lavages, la couleur peut changer. Ce n'est pas un motif suffisant pour demander leur remplacement.
- Les filtres au carbone actif servent à purifier l'air qui sera rejeté dans la pièce et à atténuer les odeurs générées par la cuisson.
- Les filtres à carbone actif non régénérables doivent être remplacés tous les 4 mois au maximum. La saturation du carbone actif dépend de l'utilisation plus ou moins prolongée de l'appareil, du type de cuisine et de la régularité avec laquelle vous effectuez le nettoyage du filtre anti-graisse.
- Nettoyez fréquemment la hotte, tant à l'intérieur qu'à l'extérieur, en utilisant un chiffon humidifié avec de l'alcool dénaturé ou des détergents liquides neutres non abrasifs.
- L'éclairage est conçu pour être utilisé pendant la cuisson et non pour éclairer la pièce de façon prolongée. L'utilisation prolongée de l'éclairage réduit considérablement la durée moyenne de la lampe.
- Si l'appareil est pourvu d'une lampe de courtoisie, elle ne peut pas être utilisée de façon prolongée pour l'éclairage général de la pièce.



### ATTENTION

La non-observation de ces remarques de nettoyage de la hotte et du remplacement et nettoyage des filtres entraîne des risques d'incendie. Il est donc recommandé de suivre les instructions suggérées.

**Remplacement de la lampe LED**

- Mettez hors tension l'appareil, puis débranchez le cordon d'alimentation.
- 12 Retirez le filtre en aluminium. Patientez jusqu'au refroidissement de la lampe LED avant de procéder à son remplacement. Remplacez-la par le même type de lampe (Lampe LED de 2W).
- Veuillez porter des gants afin d'éviter des blessures éventuelles causées par les bords tranchants.
- Le remplacement de la lampe doit être effectué EXCLUSIVEMENT par des techniciens qualifiés.

**Mise au rebut de votre ancien appareil**

**COLLECTE SÉLECTIVE DES DÉCHETS ÉLECTRIQUES ET ÉLECTRONIQUES**



Cet appareil comporte le symbole DEEE (Déchet d'équipement électrique et électronique) signifiant qu'en fin de vie, il ne doit pas être jeté aux déchets ménagers, mais déposé au centre de tri de la localité. La valorisation des déchets permet de contribuer à préserver notre environnement.



Nos emballages peuvent faire l'objet d'une consigne de tri. Pour en savoir plus : [www.consignesdetri.fr](http://www.consignesdetri.fr)

**PROTECTION DE L'ENVIRONNEMENT - DIRECTIVE 2012/19/UE**

Afin de préserver notre environnement et notre santé, l'élimination en fin de vie des appareils électriques et électroniques doit se faire selon des règles bien précises et nécessite l'implication de chacun, qu'il soit fournisseur ou utilisateur.



C'est pour cette raison que votre appareil, tel que le signale le symbole  apposé sur sa plaque signalétique ou sur l'emballage, ne doit en aucun cas être jeté dans une poubelle publique ou privée destinée aux ordures ménagères. L'utilisateur a le droit de déposer l'appareil dans un lieu public de collecte procédant à un tri sélectif des déchets pour être recyclé ou réutilisé pour d'autres applications, conformément à la directive.

# Bedankt!

Bedankt om voor dit product van VALBERG gekozen te hebben. De producten van het merk VALBERG worden gekozen, getest en aanbevolen door ELECTRO DEPOT en verzekeren u een eenvoudig gebruik, een betrouwbare prestatie en een onberispelijke kwaliteit.

Dankzij dit toestel weet u dat elk gebruik tevredenstellend zal zijn.

Welkom bij ELECTRO DEPOT.

Bezoek onze website [www.electrodepot.be](http://www.electrodepot.be)



**A**

**Alvorens het  
apparaat**

14 Veiligheidsinstructies

**B**

**Het apparaat  
gebruiken**

16 Specificaties  
17 Doelmatig gebruik  
17 Installatie  
18 Bediening

**C**

**Reiniging en  
onderhoud**

19 Reiniging en onderhoud

**D**

**Verwijdering**

20 Afdanken van uw oude machine



## Veiligheidsinstructies

**LEES DE GEBRUIKSAANWIJZING AANDACHTIG DOOR VOORDAT U HET APPARAAT IN GEBRUIK NEEMT EN BEWAAR DEZE VOOR LATERE RAADPLEGING.**

- **Let op:** Wanneer tegelijkertijd een dampkap en een brander of haard worden gebruikt die afhankelijk zijn van de omgevingslucht en gevoed worden door een andere energiebron dan de elektrische energie.
- De dampkap kan de lucht die de brander of haard nodig heeft voor de verbranding aan de omgeving onttrekken. De negatieve druk in de omgeving mag niet boven de  $4 \text{ Pa}$  ( $4 \times 10^{-5} \text{ bar}$ ) liggen. Voor een veilige werking dient u te zorgen voor een goede ventilatie van de ruimte. Voor de afvoer naar buiten moet u zich houden aan de geldende voorschriften die in uw land van toepassing zijn.

**Voordat u de dampkap op het elektriciteitsnet aansluit:**

- Controleer op het typeplaat-

je (aan de binnenkant van de dampkap) of de spanning en het vermogen overeenstemmen met deze van het net, en of de stekker geschikt is voor de aansluiting.

- Neem in geval van twijfel contact op met een vakbekwame electricien.
- Als het snoer beschadigd is, laat het vervangen door de fabrikant, een erkend servicecentrum of een gelijkwaardig bekwaam persoon om elk gevaar te voorkomen.
- Verbind het mechanisme aan de voeding met behulp van een stekker met zekering van  $3 \text{ A}$  of aan de  $2$  draden van de tweefase beschermd met een zekering van  $3 \text{ A}$ .

**OPGELET!** Huishoudelijke apparaten kunnen in bepaalde omstandigheden gevaarlijk zijn:

- Probeer niet om de filters te controleren terwijl de dampkap in werking is.
- Raak de lampen en de zones vlakbij niet aan na een langdurige inschakeling van de verlichting of kort na uitschakeling.
- Het is absoluut verboden om eten met open vlam onder de kap te bereiden.
- Voorkom open vlammen, deze zijn schadelijk voor

de filters en brandgevaarlijk.

- Controleer voortdurend gebakken etenswaren om te voorkomen dat de hete olie vlam vat.
- Voor elke onderhoudsbeurt, ontkoppel de dampkap van de netvoeding.
- Dit apparaat kan worden gebruikt door kinderen vanaf 8 jaar en ouder of personen met beperkte fysieke, visuele of mentale mogelijkheden, of die een gebrek hebben aan ervaring en kennis, als ze onder toezicht staan of instructies hebben gekregen over het veilig gebruik van het apparaat en de gevaren die het gebruik van het apparaat met zich meebrengt begrijpen. Laat kinderen nooit met het apparaat spelen. Kinderen zonder toezicht mogen het apparaat niet reinigen of onderhouden.
- Als de dampkap tegelijk met andere apparaten wordt gebruikt die gas of andere brandstoffen verbranden, moet de ruimte goed worden geventileerd.
- Als de reinigingswerkzaamheden niet worden uitgevoerd zoals aangegeven in de gebruiksaanwijzing, loopt u het risico dat er brand uitbreekt.
- Zorg voor voldoende venti-

latie in de ruimte wanneer de dampkap tegelijkertijd wordt gebruikt met apparaten die op gas of een ander brandstof werken (niet van toepassing voor apparaten die lucht naar de achterkant van de ruimte afvoeren)

- De lucht mag niet worden afgevoerd in een leiding die voor de afvoer van damp van apparaten die op gas of een andere brandstof werken wordt gebruikt (niet van toepassing voor apparaten die alleen lucht naar de achterkant van de ruimte afvoeren).
- **OPGELET:** De toegankelijke delen kunnen warm worden wanneer deze met keukenapparatuur worden gebruikt
- Leef de voorschriften over het juist afvoeren van de lucht na.
- Wat de informatie voor de installatie, de vervanging van de lamp en de reiniging van het apparaat betreft, raadpleeg de onderstaande paragraaf.
- **We wijzen alle verantwoordelijkheid af in geval van schade als gevolg van het negeren van de instructies die hieronder zijn vermeld.**

- Wanneer het toestel niet in overeenstemming met deze instructies wordt geïnstalleerd of bevestigd, bestaat er een elektrisch gevaar.
- Gebruik type lamp DBS-2/65-H-120/33.
- LED modules, zelf-ballast
- Maximale wattage: 2W
- Spanningsbereik: 220-240V ~
- Afmetingen: 120mm(L)×33mm

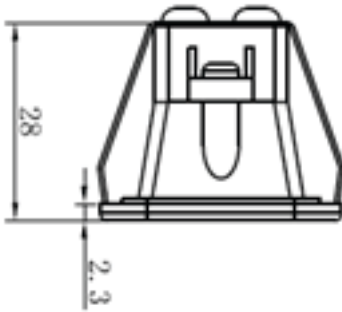
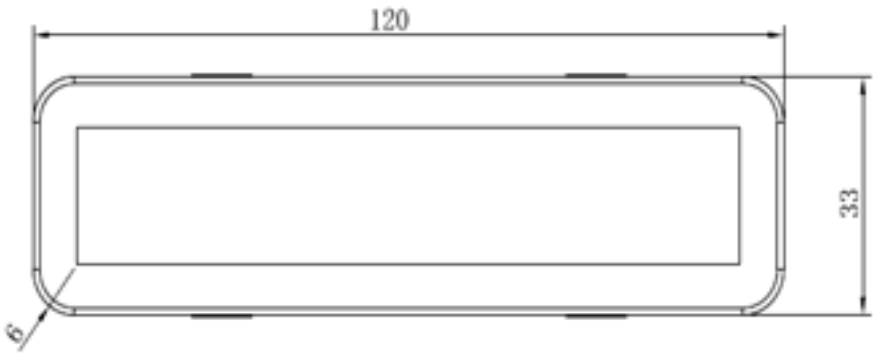

## Specificaties

Merk	Valberg
Identificatie van het model	CGH 60 X 302C
Productcode	965293
Jaarlijks energieverbruik (kWh/jaar)	53
Energieklasse	C
Fluidodynamische doeltreffendheid	12,5
Fluidodynamische doeltreffendheid	E
Lichtefficiëntie (lux/W)	54
Energieklasse van het licht	A
Vetfilteringsefficiëntie %	81,3
Vetfilteringsefficiëntieklasse	C
Maximaal luchtdebiet tegen minimale snelheid bij normaal gebruik (m <sup>3</sup> /u)	202,9
Maximaal luchtdebiet tegen maximale snelheid bij normaal gebruik (m <sup>3</sup> /u) (Q <sub>max</sub> )	387,7
Luchtstroom bij minimale snelheid tijdens normale werking	58
Luchtstroom bij maximale snelheid tijdens normale werking	69
Elektriciteitsverbruik in uit-stand	0
Afmetingen	60x47x84
Gewicht	10,8kg
Factor van de toename in de tijd (f)	1,6
Energie-efficiëntie-index (EElampkap)	81,7
Luchtdebiet in m <sup>3</sup> /u gemeten bij het maximale rendement (Q <sub>bep</sub> )	234
Luchtdruk in Pa gemeten bij het maximale rendement (P <sub>bep</sub> )	170
Maximale luchtstroom in m <sup>3</sup> /h	401
Elektrisch vermogen bij de invoer in W gemeten bij het maximale rendement (W <sub>bep</sub> )	88,2

Merk	Valberg
Nominaal vermogen in W van het verlichtingssysteem (WI)	2
Matige verlichting in lux van het verlichtingssysteem op het bakoppervlak (Egemiddeld)	108
Toegewezen voeding (Spanning in V, aard van de stroom & frequentie in Hz)	220-240 ~ 50
Beschermingsklasse elektriciteit	Classe I
Totaal toegewezen vermogen in W	105
Aantal en type verlichting	1 x Module LED
Verlichtingsvermogen in W per verlichting / in totaal	2 / 2
Verlichting die door de gebruiker vervangen kan worden	Non
Totaal toegewezen vermogen in W	107
Code ILCOS D	DBS-2/65-H-120/33

## Doelmatig gebruik

Het apparaat is ontworpen om te worden gebruikt in de *afzuigmodus* (afvoer van lucht naar buiten), of in de *filtermodus* (terugkeer van lucht naar binnen).

## Installatie



### OPGELET

- De montage en elektrische aansluiting moeten door een vakbekwame persoon worden uitgevoerd.
- Draag werkschoenen voordat u montagewerkzaamheden uitvoert.

### Elektrische aansluiting:

- Zorg dat het gebruikte stopcontact na installatie van het apparaat eenvoudig te bereiken is. In geval het apparaat een kabel zonder stekker heeft, moet men het op het elektriciteitsnet aansluiten met een schakelaar tussen het apparaat en net, waarvan alle polen onderbroken worden; de minimale opening tussen de contacten moet minstens 3 mm zijn en de schakelaar moet gedimensioneerd zijn voor de belasting en voldoen aan de geldende normen.

- De aansluiting op het elektriciteitsnet moet als volgt uitgevoerd worden:  
BRUIN = L fase  
BLAUW = N nulleiding

- 1 De minimale afstand tussen het steunoppervlak van de pannen op het kooktoestel en het laagste deel van de dampkap mag niet minder dan 65 cm zijn.
- Indien een verbindingbuis bestaande uit twee of meer delen gebruikt wordt, dan moet het bovenste gedeelte aan de buitenkant van het onderste gedeelte zitten. Sluit de afvoer van de dampkap niet aan op een leiding waardoor warme lucht circuleert of die gebruikt wordt voor de afvoer van rook van apparaten die door een andere energiebron dan elektrische energie gevoed worden.
- Bij montage van het apparaat in de afzuigversie dient u voor een gat voor de luchtafvoer te zorgen.
- We raden u aan een luchtafvoerbuis te gebruiken met eenzelfde diameter als die van de luchtafvoeropening. Het gebruik van een reduceerelement zou de prestaties van het product kunnen beperken en het lawaai kunnen doen toenemen.



**Attentie!** Als de versie van uw apparaat een sierglas heeft moet men, voordat men de kap installeert, de volgende handelingen uitvoeren, zie afbeelding 4, Stap 1.

1. Haal zowel de romp van de kap als het glas uit de verpakking en plaats ze in horizontale stand op een veilige ondergrond.
2. Pak het glas en plaats het over de romp van de kap.

3. Maak het glas aan de dampkap vast met behulp van de 4 rubber afdichtingen, 4 sluitringen en 4 x M4\*20 mm schroeven.

## Afzuigversie

- 2 Bij dit soort installatie zal het apparaat de dampen door een buitenmuur of door een bestaande kanalisering naar buiten afvoeren.

## Bevestiging aan de muur

- 3 Maak de gaten 1, 2, 3 en neem daarbij de aangegeven maten in acht. Bevestig het apparaat aan de muur op één horizontale lijn met de keukenkastjes.

## Filterversie

Om de dampkap van de afzuigversie naar de filterversie om te bouwen, vraag uw dealer om actieve koolstoffilters.

## Installeer de actieve koolstoffilter (cassette)

- Controleer of de diameter van de actieve koolstoffilter overeenkomt met die van de evacuatieuitlaat.
- Verwijder indien nodig de eerder geïnstalleerde diameter-adapter.
- Plaats de actieve koolstoffilter op de evacuatieuitlaat en zet hem vast door het tegen de klok in te draaien.

## Installeer de actieve koolstoffilter (uit te snijden)

- Om de actieve koolfilter te installeren, moet de metalen filter van tevoren worden verwijderd.
- Om de metalen filter te openen, drukt u op het slot en trekt u de filter naar beneden.
- Plaats de vooraf uitgesneden filter boven de metalen filter.
- Houd hem in positie met behulp van metalen stangen (geleverd volgens het model).
- Plaats de metalen filter terug in de oorspronkelijke positie.

- 3 1. Duw de muurpluggen in de gaten en maak de plaat aan de muur vast met behulp van 2 schroeven (M4\*40 mm).
  2. Duw de muurpluggen in de gaten en hang de dampkap met behulp van 2 schroeven (M4\*30 mm).
  3. Duw 2 muurpluggen in de gaten.
- **Opmerking:** Gebruik de plaat om het rookkanaal vast te zetten.

## 4 Stap 2 en 3

2. Gebruik 2 schroeven (M4\*8 mm) om de uitlaat vast te zetten.
  3. Steek de rekbare buis in de uitlaat.
- 5 Gebruik de kabelbinder om de buis aan de uitlaat vast te maken.  
opmerking: Uitlaatbuis dampkap niet meegeleverd.

- 6 Steek het binnenste rookkanaal (A) in het buitenste rookkanaal (B).

- 7 Hang het toestel aan de schroeven. Open vervolgens de aluminium filters en zet de vergrendelingen in de dampkap vast met behulp van 2 schroeven (M4\*30 mm).

- 8 Trek het rookkanaal op de plaat omhoog en maak het rookkanaal aan de plaat vast met behulp van 2 schroeven (M4\*8 mm).



## Bediening

### Bedieningspaneel

#### 10 Aan/Uit

##### Toets eerste snelheid

Lage snelheid.

##### Toets tweede snelheid Medium snelheid.

##### Toets derde snelheid

Hoge snelheid.

##### Toets VERLICHTING

De verlichting in- of uitschakelen.



## Reiniging en onderhoud

- De goede werking van de dampkap hangt af van een regelmatig en correct onderhoud; besteed in het bijzonder aandacht aan de vetfilter en de actieve koolstoffilter.
- De vetfilter heeft als doel de vetdeeltjes die in de lucht hangen tegen te houden. Het is aldus mogelijk dat deze filter, afhankelijk van het gebruik van het apparaat, na verloop van tijd verstopt raakt.
- Om brandgevaar te voorkomen, moeten de vetfilters minstens elke 2 maanden met de hand worden gewassen met gebruik van een mild en niet-schurend reinigingsmiddel of in de vaatwasser worden gewassen op een lage temperatuur en korte wascyclus.
- Na meerdere wasbeurten kan de kleur van de filters veranderen. Dit feit geeft u geen recht op een klacht voor eventuele vervanging.
- De actieve koolstoffilters dienen om de lucht te zuiveren die in de ruimte wordt uitgestoten, en heeft als functie de onaangename geuren die tijdens het koken worden afgegeven op te vangen.

- De actieve koolstoffilters zijn niet herbruikbaar en moeten minstens om de 4 maanden worden vervangen. De verzadiging van de actieve koolstof hangt af van een korter of langer gebruik van het apparaat, van het type keuken en van de regelmaat waarmee de schoonmaak van de vetfilter wordt uitgevoerd.
- Maak de dampkap zowel aan de binnen- als buitenkant regelmatig schoon met een doek geweekt in gedenatureerde alcohol of een mild reinigingsmiddel.
- De verlichting binnenin de dampkap is alleen bestemd voor gebruik tijdens het koken en niet voor een langdurig gebruik, zoals het verlichten van een kamer.  
Een langdurige werking van de verlichting verkort de gemiddelde levensduur van de lampen aanzienlijk.
- Als het apparaat uitgerust is met een serviceverlichting, dan mag deze niet gedurende een lange periode gebruikt worden als algemene verlichting voor de kamer.



### OPGELET

Het negeren van deze instructies tijdens het reinigen van de dampkap of het vervangen en reinigen van de filters kan brandgevaar opleveren. Het wordt aldus aanbevolen om deze instructies strikt te volgen.

**De LED-lamp vervangen**

- Schakel het toestel uit en haal de stekker uit het stopcontact.
- 12 Verwijder de aluminium filter. Wacht totdat de LED-lamp is afgekoeld voordat u het vervangt. Vervang door een lamp van hetzelfde type (2W LED-lamp).
- Draag handschoenen en raak de scherpe randen niet aan.
- Het vervangen van de lamp mag ALLEEN door een vakbekwame technicus uitgevoerd worden.

**Afdanken van uw oude machine****SELECTIEVE INZAMELING VAN ELEKTRISCH EN ELEKTRONISCH AFVAL**

Dit toestel is voorzien van het DEEE-symbool, wat betekent dat het niet bij het huishoudelijke afval gegooid mag worden op het einde van zijn levensduur, maar dat het naar een recyclagecentrum voor elektrische en elektronische huishoudtoestellen gebracht dient te worden. Wanneer u versleten huishoudtoestellen recycleert, levert u een aanzienlijke bijdrage tot de bescherming van ons milieu.

**BESCHERMING VAN HET MILIEU - RICHTLIJN 2012/19/EU**

Wanneer u versleten elektrische en elektronische apparaten recycleert, levert u een aanzienlijke bijdrage tot de bescherming van ons milieu en onze gezondheid. Dit dient echter wel te gebeuren volgens bepaalde regels en vraagt de betrokkenheid van zowel leverancier als consument.



Daarom is uw toestel voorzien van het symbool  dat op het typeplaatje of op de verpakking aangebracht werd, in geen geval in een openbare of privévuilnisbak voor huishoudelijk afval gooien. De gebruiker heeft het recht om het toestel naar openbare inzamelpunten voor selectieve afvalverwerking te brengen zodat het toestel gerecycleerd of opnieuw gebruikt kan worden voor toepassingen conform de richtlijn.

# Muchas gracias!

Muchas gracias por haber elegido nuestro producto VALBERG. Seleccionado, testado y recomendado por ELECTRO DEPOT. Los productos de la marca VALBERG le garantizan una facilidad de uso, un rendimiento eficaz y una calidad impecable.

Con este dispositivo puede estar seguro de que siempre quedará satisfecho al utilizarlo.

Bienvenido a ELECTRO DEPOT.

Visite nuestra página web: [www.electrodepot.es](http://www.electrodepot.es)



**A****Antes de empezar**

34 Indicaciones de seguridad

---

**B****Uso del dispositivo**

36 Especificaciones técnicas  
37 Uso previsto  
37 Montaje  
38 Uso

---

**C****Mantenimiento y limpieza**

39 Mantenimiento y limpieza

---

**D****Eliminación**

40 Desecho de su dispositivo obsoleto

---

## Indicaciones de seguridad

**POR FAVOR, LEA ESTE MANUAL CON DETENIMIENTO ANTES DE UTILIZAR EL DISPOSITIVO Y CONSÉRVELO PARA SU USO EN FUTURAS OCASIONES.**

- **Atención:** si en un espacio se utilizan al mismo tiempo la campana extractora y un quemador de gas o chimenea (a excepción de dispositivos eléctricos), ello podría suponer un peligro por desvíos de corrientes de aire.
- En este caso, la campana extractora sustrae el aire necesario para la combustión a los otros dispositivos. No se debe sobrepasar el descenso de presión en el área  $4 \text{ Pa}$  ( $4 \times 10^{-5} \text{ bar}$ ). Para garantizar un uso seguro, cerciórese de que el área esté lo suficientemente ventilada. En cuanto al aire de salida, se aplicarán las disposiciones vigentes en su país.

**Antes de conectar la campana extractora al suministro eléctrico, es importante que tenga en cuenta los siguientes**

## pasos:

- Lea detenidamente los datos señalados en la placa indicadora (en la parte interior de la campana extractora) y compruebe si la tensión y el rendimiento del dispositivo coinciden con la del sistema eléctrico. Además, compruebe si el enchufe es adecuado.
- En caso de duda, déjese aconsejar por un electricista cualificado.
- Para evitar peligros, si el cable para la conexión de red está dañado, deberá ser reemplazado por el fabricante, su servicio al cliente o una persona cualificada.
- Conectar el dispositivo a la red eléctrica mediante un enchufe con  $3 \text{ A}$  o a un cable difásico con  $3 \text{ A}$ .

**ATENCIÓN !** ¡Los electrodomésticos pueden constituir un peligro en determinadas circunstancias!

- No intente comprobar el estado de los filtros cuando la campana extractora esté encendida.
- Evite el contacto de lámparas o piezas circundantes durante o directamente después de un largo período de uso.
- Queda estrictamente pro-

hibido flamear alimentos bajo la campana extractora.

- **¡Evitar las llamas!** Ponen en peligro los filtros y originan un riesgo de incendio.
- Al freír, observe el aceite de forma continua para evitar que se sobrecaliente y prenda fuego.
- Antes de llevar a cabo trabajos de mantenimiento en el dispositivo, desconéctelo del suministro eléctrico.
- Este aparato pueden utilizarlo niños que hayan alcanzado los 8 años de edad, así como personas con capacidades físicas, sensoriales o mentales limitadas, o con falta de experiencia o conocimiento, siempre que se encuentren bajo supervisión o hayan sido instruidas sobre el uso seguro del dispositivo y los riesgos que puede originar. No está permitido que los niños jueguen con el dispositivo. La limpieza y el mantenimiento por parte del usuario no deben realizarlos niños sin supervisión.
- Si la campana extractora se utiliza en el mismo espacio que dispositivos con gas u otros combustibles, éste deberá contar con una ventilación suficiente.

- Existe riesgo de incendio si la limpieza no se lleva a cabo según se indica en las instrucciones.
- Cuando utilice la campana al mismo tiempo que otros aparatos de gas u otros combustibles (no aplicable para los aparatos de descarga de aire), la habitación deberá tener una ventilación correcta.
- El aire no debe descargarse dentro del conducto utilizado para el escape de vapor de los aparatos de gas u otros combustibles (no aplicable para los aparatos que descargan aire).
- **ATENCIÓN:** las piezas accesibles pueden estar calientes cuando se utiliza con los aparatos de cocción.
- Respete la normativa relacionada con la evacuación del aire.
- Para obtener información sobre la instalación, la sustitución de la lámpara y la limpieza del dispositivo, consulte la siguiente sección del manual.
- **No asumimos ninguna responsabilidad por cualquier tipo de perjuicio derivado de una falta de observancia de las pautas citadas anteriormente.**

- Cualquier instalación de los tornillos o montaje del aparato que no cumpla estas instrucciones podrá suponer un peligro eléctrico.
- Utilice lámpara de tipo DBS-2/65-H-120/33.
- - Módulos LED, autobalastada
- - Máx. potencia: 2 W
- - Rango de voltaje: 220-240V ~
- - Dimensiones: 120mm(L)×33mm

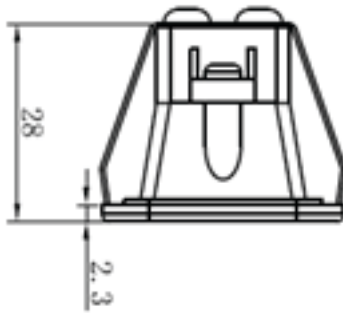
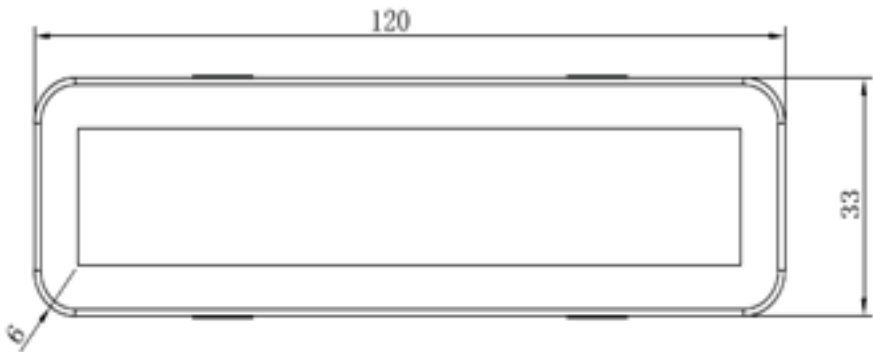



## Especificaciones técnicas

Marca	Valberg
Identificación del modelo	CGH 60 X 302C
Código del producto	965293
Consumo de energía anual en kWh	53
Clase de eficiencia energética	C
Eficiencia fluidodinámica	12,5
Clase de eficiencia fluidodinámica	E
Eficacia luminosa lux/Watt	54
Clase de eficacia luminosa	A
Eficiencia de filtrado de grasa %	81,3
Clase de eficiencia de filtrado de grasa	C
Flujo de aire a velocidad mínima en funcionamiento normal (m <sup>3</sup> /h)	202,9
Flujo de aire a velocidad máxima en funcionamiento normal (m <sup>3</sup> /h) (Q <sub>max</sub> )	387,7
Emisiones acústicas del aire ponderadas al valor de A, a la velocidad mínima disponible en funcionamiento normal.	58
Emisiones acústicas del aire ponderadas al valor de A, a la velocidad máxima disponible en funcionamiento normal.	69
Consumo de energía en modo «parada»	0
Dimensiones	60x47x84
Peso	10,8kg
Factor de incremento en el tiempo (f)	1,6
Índice de eficiencia energética (EEIcampana)	81,7
Caudal de aire en m <sup>3</sup> /h medido en el punto de máximo rendimiento (Q <sub>bep</sub> )	234
Presión de aire en Pa medida en el punto de máximo rendimiento (P <sub>bep</sub> )	170
Flujo de aire máximo en m <sup>3</sup> /h	401

Marca	Valberg
Potencia eléctrica de entrada en W medida en el punto de máximo rendimiento (W <sub>bep</sub> )	88,2
Potencia nominal en W del sistema de iluminación (W <sub>I</sub> )	2
Iluminación media en lux del sistema de iluminación en la superficie de cocción (E <sub>m</sub> )	108
Corriente asignada (Tensión en V, naturaleza de la corriente & frecuencia en Hz)	220-240 ~ 50
Clase de protección eléctrica	Clase I
Potencia del motor asignada en W	105
Número y tipo de iluminación	1 x Module LED
Potencia de iluminación en W por luz / total	2 / 2
Iluminación sustituible por el usuario	Non
Potencia total asignada en W	107
Code ILCOS D	DBS-2/65-H-120/33

## Uso previsto

El dispositivo debe utilizarse como se indica a continuación: En los diferentes modos de operación *Aire de salida* (Transporte del aire hacia el exterior) o *Aire de circulación* (Reprocesamiento y reducción del aire).

## Montaje



### ATENCIÓN

- El montaje y la conexión eléctrica del dispositivo deben ser llevados a cabo por personal cualificado.
- ¡Utilice guantes de protección antes de iniciar el montaje!

### Instalación eléctrica:

- El enchufe debe resultar accesible una vez finalizada la instalación. Siempre y cuando el cable del dispositivo no esté equipado con un enchufe, deberá conectarse un interruptor principal con una distancia mínima del contacto conductor de 3 mm entre el suministro eléctrico y el dispositivo. Este debe ajustarse a la carga correspondiente y a las regulaciones vigentes.

- La conexión con el suministro eléctrico se debe llevar a cabo de la siguiente manera:

MARRÓN	=	L	Conductor
AZUL	=	N	Neutral

- 1 La distancia mínima entre la superficie del recipiente de cocción sobre la base de cocción y el lugar más profundo de la campana extractora debe ser de al menos 65 cm.

- Si se utiliza un tubo de unión compuesto de dos o más piezas, asegúrese de que la parte superior rodea desde fuera la parte inferior. El tubo de escape de aire no debe unirse a un tubo por el que pase aire caliente o que sea utilizado para desviar humo de dispositivos no eléctricos.
- Si se trata de una campana extractora de aspiración, posibilite un orificio para el transporte del aire.
- Le recomendamos que utilice un tubo de salida de aire y un orificio de salida de aire con un diámetro idéntico. El uso de un reductor puede reducir el rendimiento del producto y contribuir a que se genere más ruido.



**¡Atención!** Si el cristal decorativo del aparato no está montado de serie, antes de proceder a la instalación, debe realizar las operaciones indicadas en la figura 4, paso 1.

1. Retirar el cuerpo de la campana y el cristal del embalaje y colocarlos horizontalmente sobre una superficie plana.
2. Colocar el cristal en el cuerpo de la campana.

3. Fije el cristal a la campana utilizando 4 juntas de goma, 4 arandelas y 4 tornillos M4\*20 mm.

### Función del aire de salida

- 2 En esta variante de instalación, el dispositivo transporta los vapores hacia afuera mediante una pared exterior con abertura o una tubería ya existente

### Fijación en la pared

- 3 Perforar los agujeros 1, 2 y 3 con las dimensiones indicadas.  
Fijar el aparato en la pared y alinear-lo horizontalmente con los elementos colgantes.

### Función del aire de circulación

Para transformar la campana versión evacuación en versión reciclaje, solicite filtros de carbón activo a su vendedor.

### Instale el filtro de carbón activo (cassette)

- Verifique que el diámetro del filtro de carbón activo se corresponde con el de la salida de evacuación.
- Si es necesario, quite el adaptador de diámetro previamente instalado.
- Coloque el filtro de carbón activo sobre la salida de evacuación, después fíjelo girándolo en el sentido contrario a las agujas del reloj.

### Instale el filtro de carbón activo (para cortar)

- Para instalar el filtro de carbón activo, deber retirar previamente el filtro metálico.
- Para abrir el filtro metálico, presione sobre el dispositivo de cierre, después tire del filtro hacia abajo.
- Coloque el filtro precortado por encima del filtro metálico. Manténgalo en posición con la ayuda de varillas de metal (incluidas según los modelos).
- Vuelva a colocar el filtro metálico en su posición inicial.

- 3 1. Inserte los tacos en los orificios y fije la placa a la pared con 2 tornillos (M4\*40 mm).
  2. Inserte los tacos en los orificios y sujete la campana con 2 tornillos (M4\*30 mm).
  3. Inserte 2 tacos en los orificios.
- **Observaciones:** utilice la placa para fijar la chimenea.

### 4 Pasos 2 y 3

2. Utilice 2 tornillos (M4\*8 mm) para fijar la salida.
3. Inserte el tubo extensible a la salida.
- 5 Utilice el sujetacables para asegurar el tubo a la salida.  
Observaciones: Los conductos de ventilación no vienen incluidos.
- 6 Inserte la chimenea interior (A) en la chimenea exterior (B).
- 7 Cuelgue la unidad en los tornillos. A continuación, abra los filtros de aluminio; fije los bloqueos de seguridad en la campana utilizando 2 tornillos (M4\*30 mm).
- 8 Levante y fije la chimenea en la placa con 2 tornillos (M4\*8 mm).

## Uso

### Panel de control

#### 10 Encendido/Apagado



#### Tecla velocidad 1

Velocidad mínima



**Tecla velocidad 2**

Velocidad media

**Tecla velocidad 3**

Velocidad máxima

**Tecla BOMBILLA**

Enciende y apaga la luz.



- Limpie regularmente el interior y el exterior de la campana extractora con la ayuda de un paño humedecido con alcohol o un producto de limpieza neutro (ningún limpiador abrasivo).
- La iluminación integrada está concebida para su uso durante el proceso de cocción y no debe utilizarse de forma permanente para iluminar el espacio. Un uso prolongado reduce considerablemente la vida útil de la bombilla.
- Si el dispositivo está equipado con una luz de encendido, no podrá ser utilizada durante un largo periodo de tiempo para alumbrar el espacio.

## Mantenimiento y limpieza

- Para lograr un funcionamiento óptimo, la campana extractora necesita un mantenimiento y limpieza regulares. Ello incluye el filtro de carbón activo y grasas.
- El filtro de grasas sirve para recoger las partículas de grasa flotantes en el aire. Por este motivo, puede obstruirse. Esto ocurre dependiendo del tipo y duración del uso de la campana extractora.
- Para prevenir un riesgo de incendio, los filtros de grasas deben limpiarse cada 2 meses. Lo puede hacer a mano con un producto de limpieza neutro (ningún limpiador abrasivo) o en el lavavajillas a una temperatura baja en un programa corto.
- El color del filtro puede variar tras varios lavados. Ello no justifica un cambio gratuito.
- Los filtros de carbón activo limpian el aire que ha vuelto a la habitación y debilitan los olores al cocinar.
- Los filtros de carbón activo desechables deben ser reemplazados cada 4 meses como muy tarde. La saturación del carbón activo está influido por la duración de uso de la campana extractora, el tipo de cocina y la frecuencia de la limpieza del filtro de grasas.

**ATENCIÓN**

Si no se respetan las indicaciones de limpieza para la campana extractora, así como las indicaciones para el intercambio de filtros, existe peligro de incendio. Por lo tanto, es recomendable seguir las instrucciones previstas.

**Sustitución de la bombilla LED**

- Apague la unidad y desenchúfela.
- 12 Retirar el filtro de aluminio. Espere hasta que la lámpara LED se haya enfriado antes de sustituirla. Cámbiela por una lámpara del mismo tipo (LED de 2W).
- Utilice guantes para no dañarse con los bordes afilados.
- SOLO los profesionales técnicos deben realizar la sustitución.

## Desecho de su dispositivo obsoleto

### ELIMINACIÓN DE DESECHOS ELÉCTRICOS Y ELECTRÓNICOS



Este dispositivo contiene el símbolo de la Directiva RAEE (Directiva sobre residuos de aparatos eléctricos y electrónicos), lo que significa que al no puede ser desechado en la basura doméstica una vez finalizada su vida útil, sino en puntos de recogida locales para la separación de residuos. La recuperación de residuos contribuye a la protección del medio ambiente.

### PROTECCIÓN DEL MEDIO AMBIENTE - DIRECTIVA 2012/19/EU

Para proteger nuestro medio ambiente y nuestra salud, los dispositivos viejos eléctricos y electrónicos deben desecharse según las normas establecidas, a seguir tanto por los proveedores, como por los usuarios.

Por este motivo, su dispositivo con el símbolo indicado en su etiqueta de identificación o embalaje,



no debe desecharse en un cubo de basura público o privado de uso doméstico. El usuario debe entregar el dispositivo en puntos de recogida locales para su reciclaje y clasificación, o para ser reutilizados con otros fines según lo definido en la Directiva.

