

EN WARRANTY CONDITION
This product is guaranteed for a period of 2 years from the date of purchase* against any failure resulting from a manufacturing or material defect. This warranty does not cover defects or damage resulting from incorrect installation, improper use or abnormal wear of the product.
*as shown on the sales receipt.

FR CONDITION DE GARANTIE
Ce produit est garanti pour une période de 2 ans à partir de la date d'achat*, contre toute défaillance résultant d'un vice de fabrication ou de matériau. Cette garantie ne couvre pas les vices ou les dommages résultant d'une mauvaise installation, d'une utilisation incorrecte ou de l'usure anormale du produit.
*sur présentation du ticket de caisse.

NL GARANTIEVOORWAARDEN
Dit product wordt gegarandeerd voor een periode van 2 jaar vanaf de aankoopdatum*, voor elke storing die het gevolg is van een fabricagefout of het materiaal. Gebreken of schade door slechte installatie, onjuist gebruik of abnormale slijtage van het product worden niet gedekt door deze garantie.
*op vertoon van kassabon.

ES CONDICIONES DE GARANTÍA
El certificado de garantía de este producto tiene una duración de 2 años a partir de la fecha de compra* que se limita a los defectos de fabricación y averías del material. Se excluyen de la garantía deficiencias o daños originados por una mala instalación, errores en la manipulación o por un uso inadecuado.
*previa presentación del comprobante de compra.

Freezer
Congélateur
Diepvries
Congelador

967699 - CF 98 F W742C

INSTRUCTIONS FOR USE02
CONSIGNES D'UTILISATION16
GEBRUIKSAANWIJZINGEN30
INSTRUCCIONES DE USO44

MADE IN PRC

ELECTRO DEPOT
1 route de Vendeville
59155 FACHES-THUMESNIL
FRANCE



HIGH 1 ONE

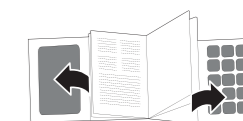

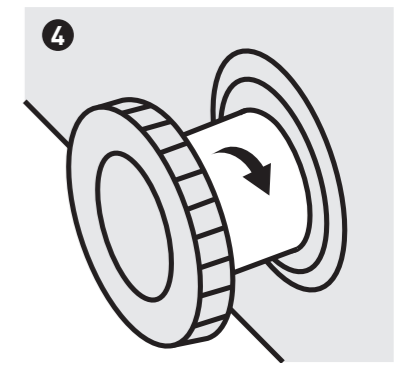
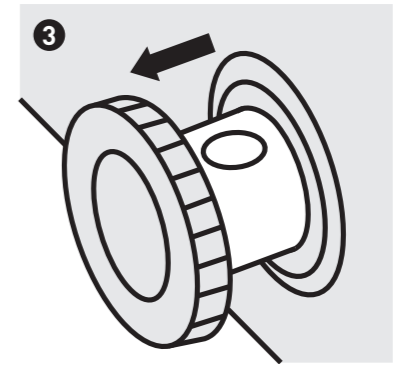
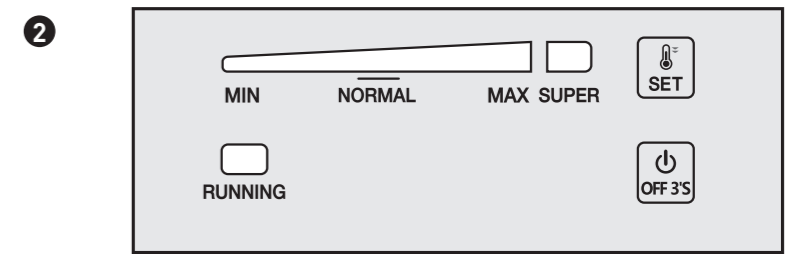
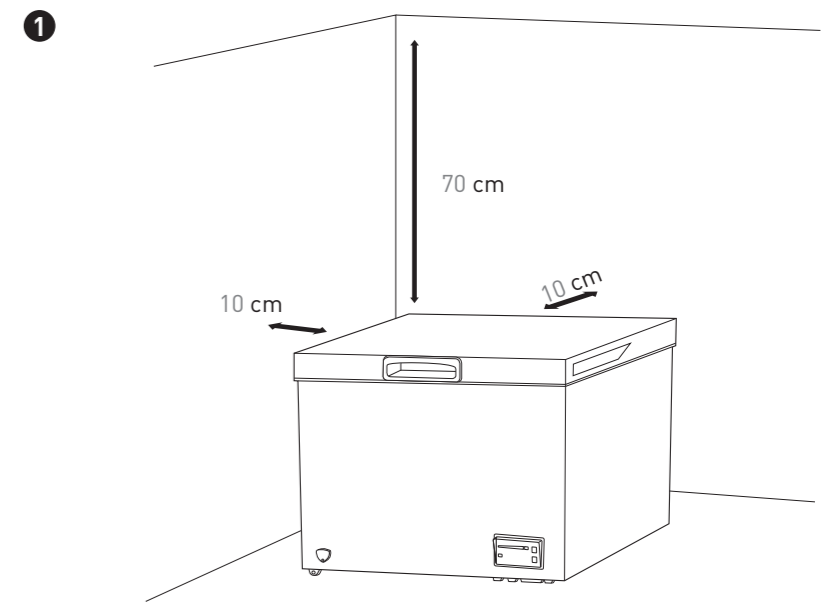
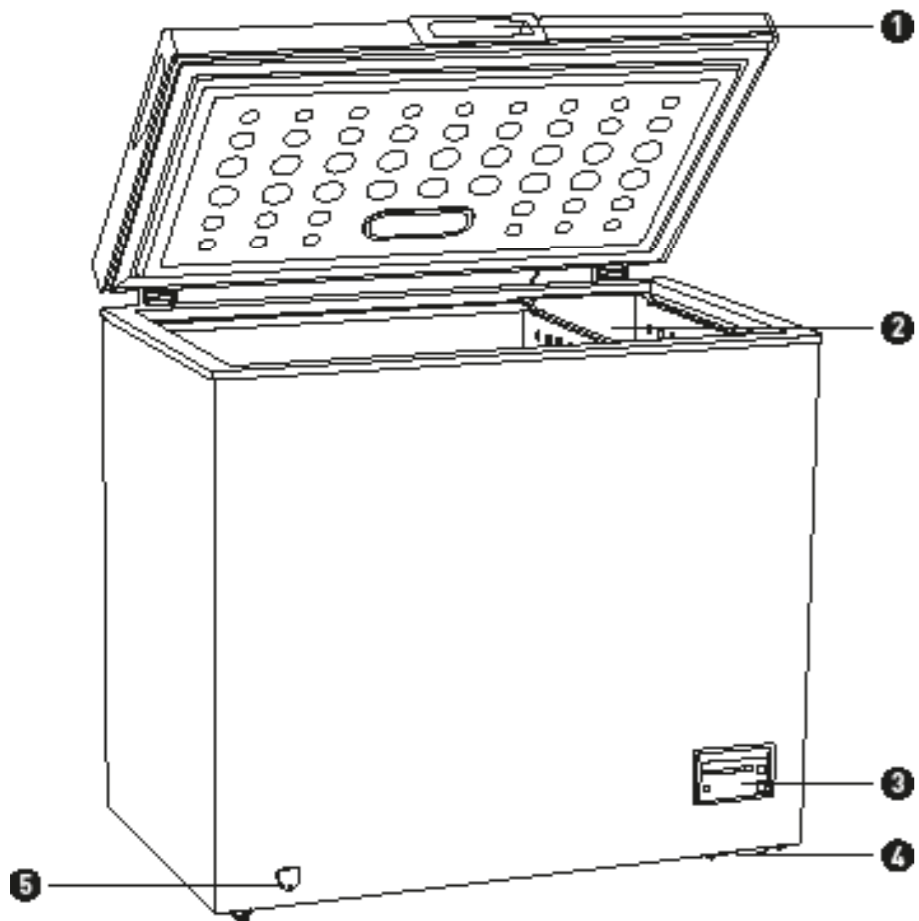

Thanks!

Thank you for choosing this HIGHONE product. Chosen, tested and recommended by ELECTRO DEPOT, the products of the HIGHONE brand are easy to use, reliable and of an impeccable standard. Thanks to this appliance, you can be sure that each use will bring you satisfaction.

Welcome to ELECTRO DEPOT.

Visit our website: www.electrodepot.fr

Table of contents

A Overview of the appliance

Recommended ambient temperature range
Temperature control adjustment
Description of the appliance
Overview of the appliance

B Using the appliance

Installation
Getting started
Temperature setting
Useful advice

C Useful information

Cleaning and maintenance
Defrosting the freezer
Troubleshooting

Recommended ambient temperature range

Respect the climate classes indicated in the product information on the appliance's nameplate. You can use this to check the recommended temperature range of the room where the appliance is located:

- SN: Between 10 and 32°C
- N: Between 16 and 32°C
- ST: Between 16 and 38°C
- T: Between 16 and 43°C

A multi-class appliance can handle the lowest and highest temperature of all classes covered. Using the appliance outside the recommended temperature range will lead to inferior performance and premature ageing.

Temperature control adjustment

For optimal use and to save energy, adjust the temperature control of the appliance according to the ambient temperature of the room, in which it is being used, and respect the climate class.

Refer to the product sheet to find out the climatic class associated with the minimum and maximum recommended ambient temperatures for the appliance as well as the temperature setting recommended for storing food under optimal conditions.

The ambient temperatures in °C are given as a rough guide.

The set positions can be affected by the location of the appliance in the room, how often the door is opened or the load of food inside.

The temperature control may need to be changed to compensate for these factors.

Examples of locations:

- Unheated room in winter like a garage in a cold region.
- Kitchen/lounge area with normal heating.
- Room that is not air-conditioned in summer in a hot region.

Description of the appliance

- 1 Lid handle
- 2 Basket
- 3 Control panel and temperature control
- 4 Wheel
- 5 Defrost water drain hole

Overview of the appliance

- Unwrap the appliance. Remove all the labels from the product. Check that there is nothing missing and that everything is in good condition. If the appliance is damaged or not working properly, do not use it and return it to your dealer or their after-sales service.
- Keep all the packaging out of the reach of children. Accidents can occur as a result of children playing with packaging materials.

Installation

Necessary space

1 Recommended gaps around the product:

Sides	10 cm
Back	10cm
Above	70 cm

Positioning

Put the appliance in a location where the ambient temperature matches the climate class indicated on the nameplate.

Location

The appliance should not be located near to sources of heat such as radiators, boilers, direct sunlight, etc. Make sure that air can flow freely around the back of the element. For better performance, there should be a gap of at least 100mm between the appliance and any overhanging wall-mounted units. Ideally, the appliance should not be positioned under wall units. The appliance can be correctly levelled by adjusting the feet at the base of the appliance.

WARNING :

It must be possible to disconnect the appliance from the electricity supply; The plug must be easily accessible after installation.

Electrical connection

Before plugging in the appliance, make sure that the voltage and frequency indicated on the nameplate match your domestic power supply. This appliance must be earthed. The plug on the power cable must have a prong for this earth connection. If the domestic power supply is not earthed, contact a qualified electrician to connect the appliance to a separate earth connection according to the statutory requirements for supplying electrical power. The manufacturer disclaims all liability if the aforementioned safety measures are not respected. The appliance is compliant with European directives.

Initial use

Cleaning the interior

Before using the appliance for the first time, wash the interior and all internal accessories with warm water and a neutral soap to remove the odour that is a feature of new products. Then, dry it thoroughly.

WARNING :

Do not use abrasive powders or detergents as they will damage the finish.

Temperature setting

Power supply connection

When plugging in the appliance, all the LEDs flash at the same time. The appliance then returns to the mode that was set before it was shut down.

Temperature setting

2 **Configuration:** press the **SET** button to enter the temperature adjustment mode. The temperature indicator bar increases to the next level with each press of the button. Once you have cycled through all the levels, it returns to the minimum level. The temperature is set from the **MIN** level to the **MAX** level. The **MAX** level corresponds to the coldest temperature. The temperature is set automatically 5 seconds after the last press of the button.

- **Super freeze:** press the **SET** button several times consecutively from the **MAX** level to switch to **SUPER** freeze mode. The indicator bar on the left will turn off. The **SUPER** indicator light will switch on. This mode is set automatically 5 seconds after the last press of the button. The compressor switches to **SUPER** freeze mode.

- If the **SUPER** mode continues to run for **52** hours and it is not stopped manually, the system automatically exits this mode and returns to the **NORMAL temperature level**.

Freezing fresh food

- The freezing compartment is used to freeze fresh food and to keep food frozen and deep-frozen for a long period of time.
- Place the fresh food that you wish to freeze in the lower compartment.
- The maximum quantity of food that can be frozen in 24 hours is indicated on the nameplate.
- The freezing process takes 24 hours: do not add any other food to be frozen during this period.

Storing deep-frozen food

- When switching on the appliance for the first time or after a period of non-use. Before placing the product in the compartment, run the appliance for at least 2 hours at a high setting.

WARNING :

Should the food thaw accidentally, e.g. if the power supply has been disconnected for a period longer than the value displayed in the "temperature holding time" section of the technical characteristics table, the defrosted food must be consumed quickly or cooked immediately and then refrozen (after cooking).

Defrosting

Before using frozen or deep-frozen food, it can be thawed in the refrigerator compartment or at room temperature, depending on the time available.

Small amounts or pieces of food can be cooked from frozen as soon as they are taken out of the freezer. In this case, they will take longer to cook.

Useful advice**Tips for freezing**

Here is some important advice for properly freezing food.

- The maximum quantity of food that can be frozen in 24 hours is indicated on the nameplate.
- The freezing process takes 24 hours. Additional food products should not be added during this period.
- You should only freeze fresh, perfectly clean, high-quality food products.
- Prepare small portions so that they can freeze through quickly; this give you the option of only defrosting the quantity that you need.
- Wrap food in aluminium foil or place it in a polythene bag and make sure the packages are properly sealed.
- To avoid increasing the temperature of frozen products, do not allow fresh food to come into contact with food which is already frozen.
- Food, which is low in fat, and lean meat keeps better and for longer periods than fatty foods. Salt reduces the storage time of food.
- Water turns to ice. If consumed immediately after being removed from the freezer compartment, there is a risk of cold burns to the skin.
- It is advisable to mark each individual package with the freezing date so that you can keep track of the storage time.

Advice for storing frozen food

To optimise the performance of this appliance:

- make sure that the deep-frozen product has been stored appropriately by the seller;
- be sure that the frozen product was transferred from the store to the freezer within the shortest possible period of time;
- Do not open the door too often and do not leave it open for longer than necessary.
- Defrosted food products quickly deteriorate and should not be refrozen.
- Do not exceed the storage period specified by the food manufacturer.

Cleaning and maintenance

For reasons of hygiene, the interior of the appliance, including the interior accessories, should be cleaned regularly.

WARNING:

Essential oils and organic solvents can damage plastics, e.g. lemon juice or juice from the zest of oranges, butyric acid or any cleaning products containing acetic acid.

- Do not allow these substances to come into contact with the parts of the appliance.

WARNING :

The appliance must not be plugged into the socket during cleaning. Electrocutation hazard! Before cleaning, switch off the appliance and unplug it, or switch off the circuit breaker or fuse. Never clean the appliance with a steam cleaner. Humidity could build up in the electronic components creating an electrocutation hazard! Warm vapours can cause damage to plastic parts. The appliance must be dry before you switch it back on.

- Do not use abrasive cleaners.
- Remove the food from the freezer. Keep it covered in a cool place.
- Switch off the appliance and unplug it, or switch off the circuit breaker or fuse.
- Clean the appliance and interior accessories using a cloth and lukewarm water. After washing, rinse with fresh water and wipe down until completely dry.
- The dust that builds up on the condenser increases energy consumption. That's why it's important to carefully clean the condenser on the back of the appliance once a year with a soft brush or vacuum cleaner. ¹⁾
- Once all the parts are dry, restart the appliance.

¹⁾ If the condenser is at the back of the appliance.

Defrosting the freezer

- The freezer will gradually get covered with ice. The ice must be removed. Never use pointed metallic tools to scratch the ice off the evaporator as you could damage it. When the ice becomes very thick on the inner lining, it must be fully defrosted:
- Unplug it from the power supply. Remove the drain plug inside the freezer. Defrosting usually takes a few hours. For faster defrosting, keep the freezer door open.
- ③ For draining, place a container under the exterior drain plug. Pull out the drain knob.
- ④ Turn the drain knob through 180°. This will make the water drain into the container. When defrosting is finished, push the drain knob. Replace the drain plug inside the freezer compartment. Keep an eye on the container used to collect the drain water so that it doesn't overflow.
- Wipe down the inside of the freezer and plug it back in.
- Reposition the temperature control on the function required.

Troubleshooting

Problem	Possible cause	Solution
The appliance does not work.	The appliance isn't plugged in or is disconnected.	Plug it in.
	The fuse has blown or is faulty.	Check the fuse and replace it if necessary.
	The plug is defective	Operating faults must be repaired by an electrician.
The freezing temperature of the appliance is excessive.	The temperature setting is too cold or the appliance is operating on the MAX setting .	Temporarily turn the temperature control to a warmer setting.
	The temperature is not set correctly.	Read the section on Adjusting the initial temperature.
The food is not sufficiently frozen.	The door has been left open for an extended period.	Only open the door for as long as is necessary.
	A large amount of warm food has been placed in the appliance in the past 24 hours.	Temporarily turn the temperature control to a colder setting.
	The appliance is near a heat source.	Read the section on installation location.
A lot of ice has built up on the door seals.	The door seal is not airtight.	Carefully warm the leaking sections of the door seal with a hair-dryer (on a cold setting). While doing this, reshape the heated door seal with your hand in order to position it correctly.
Unusual noises	The appliance is touching the wall or another object.	Move the appliance slightly.
	A component, e.g. a pipe at the back of the appliance, is touching another part of the appliance or the wall.	If necessary, carefully bend the component so that it is no longer touching.

If the problem re-occurs, contact the after-sales service. This information is necessary in order to quickly provide the appropriate assistance.

Merci !

Merci d'avoir choisi ce produit HIGHONE. Choisis, testés et recommandés par ELECTRO DEPOT, les produits de la marque HIGHONE vous assurent une utilisation simple, une performance fiable et une qualité irréprochable. Grâce à cet appareil, vous savez que chaque utilisation vous apportera satisfaction.

Bienvenue chez ELECTRO DEPOT.

Visitez notre site Internet : www.electrodepot.fr
www.electrodepot.be

VOTRE AVIS COMPTE !



PARTAGEZ
VOTRE EXPERIENCE
SUR LES PRODUITS

Parce que votre satisfaction est notre priorité, nous vous proposons de donner votre avis sur ce produit. Il sera transmis et analysé par nos équipes afin d'améliorer continuellement le produit.

Donnez votre avis sur <http://www.electrodepot.fr/avis-client>



A Aperçu de l'appareil

Températures ambiantes d'utilisation
Réglage du thermostat
Description de l'appareil
Aperçu de l'appareil

B Utilisation de l'appareil

Installation
Première utilisation
Réglage de la température
Conseils utiles

C Informations pratiques

Nettoyage et entretien
Dégivrage du congélateur
Dépannage

Les notices sont aussi disponibles sur le site
<http://www.electrodepot.fr/sav/notices/>
<http://www.electrodepot.be/fr/sav/notices>

Températures ambiantes d'utilisation

Il est recommandé de respecter les classes climatiques indiquées dans la fiche produit sur la plaque signalétique de l'appareil, cela vous permet de vérifier sous quelles plages de températures ambiantes l'appareil peut être utilisé :

- SN : Entre 10 et 32°C
- N : Entre 16 et 32°C
- ST : Entre 16 et 38°C
- T : Entre 16 et 43°C

Un appareil multi-classes peut gérer la température la plus basse et la plus élevée de l'ensemble des classes couvertes. L'utilisation de l'appareil en dehors de la plage de température ambiante alterne ses performances et sa durée de vie.

Réglage du thermostat

Pour un usage optimal et des économies d'énergie, il est recommandé de régler le thermostat de l'appareil selon la température ambiante de la pièce d'utilisation et le respect de la classe climatique.

Veillez vous référer à la fiche produit pour connaître la classe climatique associée aux températures ambiantes minimales et maximales adaptées à l'appareil ainsi que le réglage de température recommandé pour un stockage optimisé des denrées alimentaires.

Les degrés des températures ambiantes T°C sont donnés uniquement à titre indicatif.

L'emplacement dans la pièce, la fréquence d'ouverture de porte(s) ou encore le niveau de chargement en denrées alimentaires de l'appareil peuvent impacter les positions précisées.

La position de thermostat peut devoir être modifiée pour compenser ces facteurs.

Exemples de pièce d'utilisation :

- Pièce non chauffée en hiver comme un garage dans une région froide.
- Pièce à vivre normalement chauffée comme une cuisine.
- Pièce non climatisée en été dans une région chaude.

Description de l'appareil

- 1 Poignée du couvercle
- 2 Panier
- 3 Bandeau de commande et thermostat
- 4 Roue
- 5 Goulotte d'évacuation de l'eau de dégivrage

Aperçu de l'appareil

- Déballez l'appareil. Retirez toutes les étiquettes du produit. Veuillez vérifier son exhaustivité et s'il est en bon état. Si l'appareil est endommagé ou présente un dysfonctionnement, ne l'utilisez pas et rapportez-le à votre revendeur ou service après-vente.
- Conservez tous les emballages hors de portée des enfants. Il existe un risque d'accident si les enfants jouent avec les matériaux d'emballage.

Installation

Espace nécessaire

① Distances recommandées autour du produit :

Côtés	10 cm
Arrière	10 cm
Dessus	70 cm

Positionnement

Installez cet équipement dans un emplacement où la température ambiante correspond à la classe climatique indiquée sur sa plaque signalétique.

Emplacement

L'appareil doit être installé loin de sources de chaleur telles que les radiateurs, les chaudières, la lumière directe du soleil, etc. Assurez-vous que l'air puisse circuler librement autour du dos de l'élément. Pour assurer la meilleure performance, l'appareil placé au-dessous d'un élément le surplombant doit être à une distance minimum d'au moins de 100 mm entre le dessus de l'appareil et l'élément au mur. Dans le meilleur des cas, l'appareil ne devrait pas être placé au-dessous d'éléments au mur. L'aplanissement correct de l'équipement peut être assuré en ajustant pieds à la base de l'appareil.

AVERTISSEMENT :

Il doit être possible de débrancher l'appareil de l'alimentation électrique ; la fiche doit donc être facilement accessible après l'installation.

Branchement électrique

Avant de brancher l'appareil, assurez-vous que la tension et la fréquence indiquées sur l'étiquette signalétique correspondent bien à votre alimentation électrique domestique. Cet appareil doit être relié à la terre. La prise du câble d'alimentation inclut une broche à cet effet. Si la prise de courant domestique n'est pas mise à la terre, adressez-vous à un électricien qualifié pour brancher l'appareil à une mise à la terre séparée conformément aux dispositions réglementaires pour l'alimentation en électricité. Le fabricant décline toute responsabilité si les mesures de sécurité ci-dessus ne sont pas respectées. Cet appareil est conforme aux directives de la CEE.

Première utilisation

Nettoyage de l'intérieur

Avant d'utiliser l'appareil pour la première fois, lavez l'intérieur et tous les accessoires internes avec de l'eau tiède et un peu de savon neutre afin d'enlever l'odeur typique se dégageant d'un nouveau produit. Séchez- le ensuite complètement.

AVERTISSEMENT :

N'utilisez pas de détergents ou de poudres abrasives, car ceux-ci endommageront la finition.

Réglage de la température

Raccordement électrique

Lors du branchement de l'appareil, tous les témoins LED clignotent une fois. L'appareil reprend ensuite le mode défini avant l'arrêt du courant.

Réglage de la température

② **Configuration** : appuyez sur le bouton **SET** pour rentrer dans le mode de réglage de la température. La barre d'indication de la température augmente d'un niveau à chaque nouvelle pression. Ce paramètre fonctionne en boucle. La température est définie du niveau **MIN** au niveau **MAX**. Le niveau **MAX** correspond à la température la plus froide. La température est définie automatiquement **5** secondes après la dernière pression.

- **Super congélation** : appuyez plusieurs fois consécutives sur le bouton **SET** depuis le niveau **MAX** pour passer en mode **SUPER** congélation. La barre d'indication sur la gauche s'éteindra. Le témoin lumineux **SUPER** s'allumera. Ce mode est défini automatiquement **5** secondes après la dernière pression. Le compresseur passe en mode **SUPER** congélation.

- Si le mode **SUPER** continue à fonctionner pendant **52** heures et sans être arrêté manuellement, le système sort automatiquement de ce mode et passe au niveau de température **NORMAL**.

Congélation de nourriture fraîche

- Le compartiment de congélation convient pour congeler de la nourriture fraîche et ranger de la nourriture congelée et surgelée durant longtemps.
- Placez la nourriture fraîche à congeler dans le compartiment en bas.
- La quantité maximale de nourriture qui peut être congelée en 24 heures est indiquée sur l'étiquette signalétique.
- Le procédé de congélation dure 24 heures : n'ajoutez pas d'autre nourriture à congeler au cours de cette période.

Stockage des aliments surgelés

- Lors de la première mise en service ou après une période de non utilisation. Avant de placer le produit dans le compartiment, faites fonctionner l'équipement au moins 2 heures au niveau élevé.

AVERTISSEMENT :

En cas de dégivrage accidentel , par exemple si l'alimentation a été débranchée pour une période supérieure à la valeur affichée dans la section « Durée de montée » du tableau des caractéristiques techniques, la nourriture décongelée doit être consommée rapidement ou cuisinée immédiatement puis recongelée (après la cuisson).

Décongélation

Avant d'utiliser de la nourriture surgelée ou congelée, il est possible de la décongeler dans le compartiment de réfrigérateur ou à température ambiante, selon le temps disponible. De petits morceaux de nourriture peuvent être cuits lorsqu'ils sont encore congelés et qu'ils sortent directement du congélateur. Dans ce cas, la cuisson prendra plus de temps.

Conseils utiles**Conseils pour la congélation**

Pour vous aider à obtenir un bon procédé de congélation, voici quelques conseils importants.

- La quantité maximale de nourriture qui peut être congelée en 24 heures est affichée sur l'étiquette signalétique.
- Le procédé de congélation dure 24 heures. Aucune autre nourriture à congeler ne devrait être ajoutée durant cette période.
- Congelez seulement de la nourriture de bonne qualité, fraîche et complètement nettoyée.
- Préparez la nourriture en petite quantité afin de lui permettre de congeler rapidement et complètement ; vous aurez ainsi la possibilité de décongeler la quantité selon vos besoins.
- Emballez la nourriture dans du papier aluminium ou placez-la dans un sachet en polyéthylène et assurez-vous que les paquets sont hermétiques.
- Afin d'éviter une élévation de la température des produits déjà congelés, ne placez pas de nourriture fraîche en contact avec la nourriture qui est déjà congelée.
- Les nourritures sans graisse et viandes maigres se stockent mieux et plus longtemps que les grasses ; le sel réduit la durée de stockage de la nourriture.
- L'eau se transforme en glace. Si elle est consommée immédiatement après avoir été retirée du compartiment de congélation, il y a un risque de brûlure de la peau par le froid.
- Il est recommandé d'indiquer la date de congélation sur chaque paquet individuel pour vous permettre de garder un suivi du temps de conservation.

Conseils pour le stockage d'aliments congelés

Pour obtenir la meilleure performance de et appareil vous devriez :

- Vous assurer que le produit alimentaire commercialisé et surgelé ait bien été conservé par le vendeur ;
- être sur que le produit alimentaire congelé ait été transféré du magasin au congélateur dans la période la plus réduite possible ;
- N'ouvrez pas souvent la porte et ne la laissez pas ouverte plus longtemps que nécessaire.
- Les produits alimentaires décongelés se détériorent rapidement et ne doivent pas être recongelés.
- Ne dépassez pas la période de stockage indiqué par le fabricant de la nourriture.

Nettoyage et entretien

Pour des raisons hygiéniques l'intérieur de l'appareil, y compris les accessoires intérieurs, devrait être nettoyé régulièrement.

AVERTISSEMENT :

Les huiles essentielles et les solvants organiques peuvent endommager les éléments plastique, p. ex. le jus de citron ou le jus de la peau des oranges, l'acide butyrique ou tout nettoyant contenant de l'acide acétique.

- Ne laissez pas de telles substances entrer en contact avec les pièces de l'appareil.

AVERTISSEMENT :

L'appareil ne doit pas être branché à la prise de courant pendant son nettoyage. Danger d'électrocution ! Avant le nettoyage, éteignez l'appareil et débranchez la prise de courant, ou éteignez le disjoncteur ou le fusible. Ne nettoyez jamais l'appareil avec un nettoyeur à vapeur. L'humidité pourrait s'accumuler au niveau des composants électroniques, danger d'électrocution ! Les vapeurs chaudes peuvent causer des dommages aux pièces en plastique. L'appareil doit être sec avant d'être remis en service.

- N'utilisez pas de nettoyants abrasifs.
- Enlevez la nourriture du congélateur. Gardez-la couverte dans un endroit frais.
- Éteignez l'appareil et débranchez la prise de courant, ou éteignez le disjoncteur ou le fusible.
- Nettoyez l'appareil et les accessoires intérieurs avec un chiffon et de l'eau tiède. Après le lavage, rincez avec de l'eau fraîche et essuyez jusqu'à complet séchage.
- L'accumulation de la poussière sur le condensateur augmente la consommation d'énergie. Pour cette raison, nettoyez le condensateur à l'arrière de l'appareil avec précaution une fois par an avec une brosse souple ou un aspirateur. ¹⁾
- Après que tous les éléments soient secs, remettez l'appareil en service.

¹⁾ Si le condensateur est à l'arrière de l'appareil.

Dégivrage du congélateur

- Le congélateur sera progressivement recouvert de glace. Celle-ci doit être enlevée. N'utilisez jamais des outils pointus en métal pour griffer la glace de l'évaporateur car vous pourriez l'endommager. Lorsque la glace devient très épaisse au niveau du revêtement intérieur, un dégivrage complet doit être effectué :
- Débranchez l'alimentation. Retirez le bouchon de vidange à l'intérieur du congélateur. Le dégivrage prend en général quelques heures. Pour un dégivrage plus rapide, gardez la porte du congélateur ouverte.
- ③ Pour la vidange, placez un bac sous le bouchon de vidange extérieur. Tirez sur la molette de vidange.
- ④ Tournez la molette de vidange d'un angle de 180 degrés. Cela fera couler l'eau dans le bac. Lorsque le dégivrage est terminé, poussez sur la molette de vidange. Remplacez le bouchon de vidange à l'intérieur du compartiment de congélation. Gardez un œil sur le conteneur utilisé pour la vidange afin d'éviter tout débordement.
- Essuyez l'intérieur du congélateur et rebranchez la prise électrique.
- Repositionnez la commande de température sur la fonction désirée.

Dépannage

Anomalie	Cause possible	Solution
L'appareil ne fonctionne pas.	La prise de courant n'est pas branchée ou est détachée.	Branchez la prise de courant.
	Le fusible a sauté ou est défectueux.	Vérifiez le fusible et remplacez-le si besoin.
L'appareil congèle excessivement.	La prise électrique est défectueuse	Des défauts de fonctionnement doivent être réparés par un électricien.
	La température est réglée trop froide ou l'appareil fonctionne sur le réglage MAX.	Tournez le régulateur de la température temporairement sur un réglage plus chaud.
La nourriture n'est pas assez congelée.	La température n'est pas correctement réglée.	Veillez consulter la section Réglage de la température initial.
	La porte a été ouverte sur une période prolongée.	Ouvrez la porte seulement le temps nécessaire.
Présence importante de glace sur le joint de la porte.	Une grande quantité de nourriture chaude a été placée dans l'appareil ces dernières 24 heures.	Tournez le régulateur de la température temporairement sur un réglage plus froid.
	L'appareil est près d'une source de chaleur.	Veillez consulter la section concernant l'emplacement d'installation.
Bruits inhabituels	Le joint de la porte n'est pas hermétique.	Chauffez avec précaution les sections disjointes du joint de la porte avec un sèche cheveux (sur un réglage froid). En ce faisant, remodelez le joint de la porte chauffé avec la main afin de le positionner correctement.
	L'appareil touche le mur ou d'autres objets.	Déplacez l'appareil légèrement.
	Un composant, par ex. un tuyau, au dos de l'appareil, touche une autre pièce de l'appareil ou du mur.	Si besoin, pliez soigneusement le composant pour l'écarter un peu.

Si le dysfonctionnement se renouvelle, prenez contact avec le service après-vente. Ces données sont nécessaires pour vous permettre d'obtenir une assistance adaptée et rapide.

Bedankt!

Proficiat met uw keuze voor een product van HIGHONE. De selectie en de testen van de toestellen van HIGHONE gebeuren volledig onder controle en supervisie van ELECTRO DEPOT. We staan garant voor de kwaliteit van de toestellen van HIGHONE, die uitmunten in hun eenvoudig gebruik, hun betrouwbare werking en hun onberispelijke kwaliteit.

ELECTRO DEPOT beveelt de HIGHONE toestellen aan en is ervan overtuigd dat u uiterst tevreden zal zijn bij elk gebruik van het toestel. Welkom bij ELECTRO DEPOT.

Bezoek onze website: www.electrodepot.be

Inhoudstafel

A Overzicht van het toestel

Gebruiks- en omgevingstemperatuur
Instellen van de thermostaat
Beschrijving van het toestel
Beschrijving van de onderdelen

B Gebruik van het toestel

Installatie
Ingebruikname
Temperatuurinstelling
Nuttige tips

C Praktische informatie

Reiniging en onderhoud
De diepvries ontdooien
Reparatie

Gebruiks- en omgevingstemperatuur

We raden aan om de klassieke klimaatklassen die aangeduid worden op de productfiche en op het typeplaatje te respecteren, hierdoor kunt u nagaan binnen welk omgevingstemperatuurbereik het toestel kan worden gebruikt:

- SN : Tussen 10 en 32°C
- N : Tussen 16 en 32°C
- ST : Tussen 16 en 38°C
- T : Tussen 16 en 43°C

Een toestel met multiklassen kan de laagste en hoogste temperatuur van alle gedekte klassen bereiken. Het gebruik van het toestel buiten dit omgevingstemperatuurbereik tast de prestaties en de levensduur van het toestel aan.

Instellen van de thermostaat

Voor een optimaal gebruik en om energie te besparen, raden we aan de thermostaat van het toestel te regelen volgens de omgevingstemperatuur waarin het toestel gebruikt wordt onder voorbehoud dat de klimaatklasse(n) wordt (worden) nageleefd.

Raadpleeg het productinformatieblad om de klimaatklasse te kennen die verbonden is aan de minimale en maximale omgevingstemperaturen aangepast aan het toestel, en voor de aanbevolen temperatuurinstelling voor een optimale opslag van de voedingswaren.

De graden van de omgevingstemperatuur T° C worden ter informatie gegeven.

De plaatsing in de ruimte, de frequentie van het openen van de deur(en) of de mate waarin het toestel met voedingsmiddelen is gevuld, kunnen de voormelde posities beïnvloeden.

De positie van de thermostaat dient aangepast te kunnen worden om deze factoren te compenseren.

Voorbeelden van de ruimte waarin het toestel wordt gebruikt:

- Ruimte die niet verwarmd wordt in de winter, zoals een garage in een koude streek.
- Leefruimte die normaal verwarmd wordt, zoals een keuken.
- Ruimte zonder airco in de zomer in een warme streek.

Beschrijving van het toestel

- 1 Handvat van deksel
- 2 Mand
- 3 Bedieningspaneel en thermostaat
- 4 Wiel
- 5 Afvoeropening voor ontdooiwater

Beschrijving van de onderdelen

- Haal het apparaat uit de verpakking. Verwijder alle labels van het product. Controleer of alle onderdelen geleverd zijn en zich in een goede staat bevinden. Als het apparaat beschadigd is of een storing treedt op, gebruik het apparaat niet en breng het terug naar uw handelaar of een servicecentrum.
- Houd de verpakking buiten het bereik van kinderen. Er is risico op een ongeval als kinderen met de verpakking spelen.

Installatie

Benodigde ruimte

1 Aanbevolen vrije ruimte rondom het product:

Zijkant	10 cm
Achterkant	10 cm
Bovenkant	70 cm

Plaatsbepaling

Installeer dit apparaat in een ruimte waar de omgevingstemperatuur overeenstemt met de klimaatklasse die op het typeplaatje van het apparaat is aangegeven

Locatie

Installeer het apparaat uit de buurt van warmtebronnen, zoals een radiator, boiler, direct zonlicht, etc. Zorg dat de lucht ongehinderd rond de achterkant van de kast kan circuleren. Voor de beste prestaties: als het apparaat onder een hangkast wordt geplaatst, zorg voor een minimale afstand van minstens 100 mm tussen de bovenkant van het apparaat en de hangkast. Het wordt echter aangeraden om het apparaat niet onder een hangkast te plaatsen. Zet het apparaat waterpas door één of meerdere stelvoetjes aan de onderkant van het apparaat af te stellen.

WAARSCHUWING:

Het apparaat moet op elk moment van de stroom ontkoppeld kunnen worden, zorg er aldus voor dat de stekker na installatie eenvoudig bereikbaar is.

Elektronische aansluiting

Voordat u de stekker in het stopcontact steekt, controleer of de spanning en de frequentie die op het typeplaatje zijn vermeld overeenstemmen met de netvoeding in uw woning. Het apparaat moet geaard zijn. De stekker is voor dit doeleinde voorzien van een aardingspen. Als het stopcontact niet geaard is, sluit het apparaat aan op een afzonderlijke aarding die in overeenstemming is met de geldende voorschriften. Raadpleeg hiervoor een vakbekwame elektricien. De fabrikant is niet verantwoordelijk voor schade veroorzaakt door het negeren van de bovenstaande veiligheidsmaatregelen. Dit apparaat is in overeenstemming met de E.E.C. richtlijnen.

Ingebruikname

De binnenkant reinigen

Voordat u het apparaat in gebruik neemt, reinig de binnenkant en de interne accessoires met lauw water en een beetje milde zeep om de typische geur van een nieuw product te verwijderen. Veeg vervolgens grondig droog.

WAARSCHUWING:

Gebruik geen detergents of agressieve schoonmaakmiddelen, deze kunnen de buitenkant van het apparaat beschadigen.

Temperatuurinstelling

Elektrische aansluiting

Eenmaal het apparaat onder stroom staat, branden alle LED-indicatielampjes één keer. Het apparaat keert vervolgens terug naar de modus die voor de stroomonderbreking was ingesteld.

Temperatuurinstelling

2 **Instelling:** Druk op de **SET** knop om de temperatuur instelmodus te openen. De temperatuurindicatiebalk gaat bij elke druk één stand omhoog. De temperatuur kan in verschillende cycli worden ingesteld. De temperatuur kan worden ingesteld tussen stand **MIN** en stand **MAX**. Stand **MAX** is de koudste. De temperatuur wordt automatisch 5 seconden na de laatste druk ingesteld.

- **Super invriezen:** Druk herhaaldelijk op de **SET** knop om de **SUPER** invriesmodus vanaf de stand **MAX** te openen. De indicatiebalk aan de linkerkant wordt donker. Het **SUPER** controlelampje brandt. Deze modus wordt automatisch 5 seconden na de laatste druk ingesteld. De compressor wordt ingesteld op de **SUPER** invriesmodus.

- Als de **SUPER** modus gedurende 52 uren onderbroken wordt gebruikt en niet handmatig wordt gestopt, dan zal het systeem deze modus automatisch uitschakelen en de temperatuur opnieuw op stand **NORMAL** instellen.

Verse levensmiddelen invriezen

- Het vriesvak is geschikt voor het invriezen van verse levensmiddelen en het bewaren van bevroren en diep ingevroren levensmiddelen gedurende een lange periode.
- Plaats verse in te vriezen levensmiddelen in het onderste vak.
- De maximale hoeveelheid levensmiddelen die in 24 uur kan worden ingevroren is aangegeven op het typeplaatje.
- Het invriesproces duurt 24 uur. Voeg tijdens deze periode geen andere te bevroren levensmiddelen toe.

Diepvriesproducten bewaren

- Na eerste gebruik of na een periode van niet gebruik. Voordat u de levensmiddelen in het apparaat doet, laat het minstens 2 uur op een van de hogere standen werken.

WAARSCHUWING:

In geval van een toevallige ontdooiing, bijv. de stroomuitval is langer dan de waarde die in de tabel met technische specificaties onder "stijgtijd" is aangegeven, eet het ontdooide voedsel snel op of kook het onmiddellijk en vries het vervolgens opnieuw in (na het koken).

Ontdooien

Diepgevroren of bevroren levensmiddelen kunnen voor gebruik in het koelvak of op kamertemperatuur worden ontdooid, afhankelijk van de beschikbare tijd die u hebt. Kleine stukken voedsel kunnen worden gekookt wanneer deze nog bevroren zijn en rechtstreeks uit de diepvries komen. In dit geval zal de kooktijd langer zijn.

Nuttige tips**Tips voor invriezen**

Om uw levensmiddelen op de beste manier in te vriezen, lees onderstaande tips:

- De maximale hoeveelheid levensmiddelen die in 24 uur kan worden ingevroren is aangegeven op het typeplaatje.
- Het invriesproces duurt 24 uur. Voeg tijdens deze periode geen andere levensmiddelen om in te vriezen toe.
- Vries enkel hoogwaardige, verse en volledig schone levensmiddelen in.
- Verpak het voedsel in kleine porties om het snel en volledig in te vriezen. U hoeft vervolgens enkel de hoeveelheid te ontdooien die u werkelijk nodig hebt.
- Verpak het voedsel in aluminiumfolie of polytheen en zorg dat de verpakkingen luchtdicht zijn.
- Zorg dat verse, niet bevroren levensmiddelen geen reeds bevroren levensmiddelen aanraken, om een toename in temperatuur van de bevroren levensmiddelen te vermijden.
- Levensmiddelen met een laag vetgehalte bewaren beter en langer dan levensmiddelen met een hoog vetgehalte. Zout verkort de bewaartijd van de levensmiddelen.
- Waterijs dat onmiddellijk na het uithalen uit het vriesvak wordt gegeten kan vriesbrandwonden veroorzaken.
- Het wordt aanbevolen om de invriesdatum op elke individuele verpakking te vermelden zodat u op de hoogte blijft van de bewaartijd.

Tips voor het bewaren van diepvriesproducten

Voor de beste prestaties van uw apparaat, zorg dat:

- De bevroren levensmiddelen op een juiste manier door de handelaar werden bewaard.
- De bevroren levensmiddelen zo snel mogelijk van de winkel naar de vrieskast worden gebracht.
- Open de deur niet te vaak en niet langer als nodig.
- Levensmiddelen bederven snel eenmaal ontdooid en mogen niet opnieuw worden ingevroren.
- Overschrijd de bewaarperiode die door de fabrikant van het levensmiddel is aangegeven niet.

Reiniging en onderhoud

Uit hygiënische overwegingen, reinig de binnenkant van het apparaat en de interne accessoires regelmatig.

WAARSCHUWING:

Etherische oliën en organische oplosmiddelen kunnen de kunststof onderdelen beschadigen, bijv. citroensap of sap van een sinaasappelschil, boterzuur of een reinigingsmiddel met azijnzuur.

- Zorg dat deze stoffen niet in contact komen met de onderdelen van dit apparaat.

WAARSCHUWING:

Zorg dat de stekker tijdens het reinigen niet in het stopcontact zit. Gevaar op elektrische schokken! Voordat u het apparaat reinigt, schakel het apparaat uit en haal de stekker uit het stopcontact, of schakel uit en ontkoppel de circuitonderbreker of zekering. Maak het apparaat nooit schoon met een stoomreiniger. Vocht kan in de elektrische componenten ophopen, gevaar op elektrische schokken! Warme damp kan de kunststof onderdelen beschadigen. Zorg dat het apparaat droog is voordat u de stekker in het stopcontact steekt.

- Gebruik geen agressieve schoonmaakmiddelen.
- Verwijder alle levensmiddelen uit de diepvries. Bewaar ze goed afgedekt en in een koele ruimte.
- Schakel het apparaat uit en haal de stekker uit het stopcontact, of schakel uit en ontkoppel de circuitonderbreker of zekering.
- Maak het apparaat en het intern toebehoren schoon met een doek en lauw water. Na het reinigen, spoel met vers water en veeg droog.
- De ophoping van stof op de condensator zorgt voor een hoger stroomverbruik. Reinig de condensator aan de achterkant van het apparaat eenmaal per jaar met een zachte borstel of een stofzuiger. ¹⁾
- Eenmaal alles droog is, steek de stekker opnieuw in het stopcontact.

¹⁾ Als de condensator zich aan de achterkant van het apparaat bevindt.

De diepvries ontdooien

- Het vriesvak wordt geleidelijk aan met ijs bedekt. Dit ijs moet regelmatig verwijderd worden. Verwijder het ijs nooit van de verdampers met een scherp metaal voorwerp om schade te vermijden. Als het ijs aan de binnenkant echter zeer dik wordt, laat het apparaat volledig ontdooien zoals hieronder aangegeven:
- Haal de stekker uit het stopcontact. Verwijder de afvoerplug binnenin de diepvries. Het ontdooiproces duurt over het algemeen enkele uren. Om sneller te ontdooien, houd de vrieskastdeur open.
- ③ Om het water af te voeren, plaats een schaal onder de afvoerplug aan de buitenkant. Verwijder de afvoerdop.
- ④ Draai de afvoerdop 180°. Het water zal in de schaal stromen. Eenmaal gedaan, duw de afvoerdop opnieuw in. Breng de afvoerplug aan de binnenkant van het vriesvak opnieuw aan. Houd de schaal onder de afvoer in het oog om overstroming te vermijden.
- Veeg de binnenkant van de diepvries droog en steek de stekker opnieuw in het stopcontact.
- Stel de temperatuurregelaar opnieuw in op de gewenste positie.

Reparatie

Probleem	Mogelijke oorzaak	Oplossing
Het apparaat werkt niet.	Stekker zit niet in het stopcontact of zit los.	Steek de stekker in het stopcontact.
	Zekering is doorgeslagen of defect.	Controleer de zekering en vervang indien nodig.
	Stopcontact is defect.	Laat het stopcontact repareren door een elektricien.
Apparaat vriest overmatig.	Temperatuur is te laag ingesteld of het apparaat werkt op de de MAX stand.	Stel de temperatuurregelaar tijdelijk in op een warmere stand.
	Temperatuur is niet juist ingesteld.	Raadpleeg de sectie De temperatuurbij ingebruikname instellen.
De levensmiddelen zijn onvoldoende ingevroren.	Deur is te lang geopend.	Open de deur alleen zo lang als nodig.
	Een grote hoeveelheid warme levensmiddelen werd binnen de laatste 24 uur in het apparaat geplaatst.	Stel de temperatuurregelaar tijdelijk in op een koudere stand.
	Het apparaat staat in de buurt van een warmtebron.	Raadpleeg de sectie over de plaatsbepaling van het apparaat
Overmatige ijsvorming op de deurdichting.	Deurdichting is niet luchtdicht.	Warm de lekkende delen van de deurdichting voorzichtig op met een haardroger (op een koude stand). Geef de verwarmde deurdichting tegelijkertijd vorm met uw hand totdat het volledig luchtdicht is.
	Het apparaat raakt een muur of ander voorwerp aan.	Verplaats het apparaat lichtjes.
Vreemde geluiden.	Een onderdeel, bijv. een leiding, aan de achterkant van het apparaat raakt een ander deel van het apparaat of de muur aan.	Indien nodig, buig het component naar de andere richting.

Als de storing opnieuw optreedt, neem contact op met een servicecentrum. Deze gegevens zijn nodig om u op een snelle en correcte manier te kunnen helpen.

¡Muchas gracias!

Muchas gracias por haber elegido nuestro producto HIGHONE. Seleccionados, testados y recomendados por ELECTRO DEPOT, los productos de la marca HIGHONE le aseguran una utilización sencilla, un rendimiento fiable y una calidad incuestionable.

Con este dispositivo puede estar seguro de que siempre quedará satisfecho al utilizarlo. Le damos la bienvenida a ELECTRO DEPOT.

Visite nuestra página web: www.electrodepot.es

A Descripción del aparato

Temperaturas ambientales de uso
Ajuste del termostato
Descripción del aparato
Descripción del dispositivo

B Utilización del aparato

Instalación
Primer uso
Ajuste de la temperatura
Consejos útiles

C Información práctica

Mantenimiento y limpieza
Descongelación del congelador
Solución de problemas

Temperaturas ambientales de uso

Se recomienda respetar las clases climáticas indicadas en la ficha de producto sobre la placa de características del aparato. Esto le permitirá comprobar en qué rangos de temperatura ambiente se puede usar el aparato:

- SN : Entre 10 y 32°C
- N : Entre 16 y 32°C
- ST : Entre 16 y 38°C
- T : Entre 16 y 43°C

Un aparato de multiclase puede controlar la temperatura más baja y la más alta de todas las clases cubiertas. El uso del aparato fuera del rango de temperatura ambiente puede afectar al rendimiento y a la vida útil del aparato.

Ajuste del termostato

Para ahorrar energía y conseguir un uso óptimo, se recomienda ajustar el termostato del aparato según la temperatura ambiente de la habitación en la que se esté usando, respetando la(s) clase(s) climática(s).

Por favor, remítase a la ficha de datos del producto para consultar la clase de clima asociada a las temperaturas ambiente mínimas y máximas adecuadas para el dispositivo y el ajuste de temperatura recomendado para el almacenamiento óptimo de los alimentos.

Los grados de temperaturas ambientes T°C se dan a título indicativo.

La colocación en la habitación, la frecuencia de apertura de puerta(s) o incluso el nivel de carga de productos alimenticios del aparato pueden influir en las posiciones indicadas.

La posición del termostato puede modificarse para compensar estos factores.

Ejemplos de habitaciones de uso:

- Habitación no calefactada en invierno como por ejemplo un garaje en una región fría.
- Habitación habitable con calefacción como por ejemplo una cocina.
- Habitación sin aire acondicionado en verano en una región cálida.

Descripción del aparato

- 1 Tirador de la tapa
- 2 Cesta
- 3 Panel de control y termostato
- 4 Rueda
- 5 Canal de evacuación del agua de descongelación

Descripción del dispositivo

- Desembale el dispositivo. Retire todos los adhesivos del dispositivo. Controle que el dispositivo reúne todas las condiciones establecidas y se encuentra en perfecto estado. Si el dispositivo está dañado o presenta averías, no lo utilice y hágase lo llevar a su distribuidor o servicio al cliente.
- Mantenga el embalaje fuera del alcance de los niños. Existe un riesgo de accidente si los niños juegan con el embalaje.

Instalación

Requisitos de espacio

1 Separaciones recomendadas alrededor del producto:

Laterales 10 cm

Posterior 10 cm

Superior 70 cm

Posición

Instale este aparato en una ubicación en la que la temperatura ambiente corresponda a la clase climática indicada en la placa de datos.

Ubicación

Instale siempre el aparato alejado de toda fuente de calor como, por ejemplo, radiadores, calderas, luz directa del sol, etc. Compruebe que el aire puede circular libremente por la parte posterior del aparato. Para garantizar un rendimiento excelente, si el aparato se coloca debajo de una pared sobresaliente, la distancia mínima entre la parte superior del armario y la pared debe ser de 100 mm como mínimo. Idealmente, sin embargo, el aparato no debería colocarse debajo de ninguna pared sobresaliente. Mediante uno o varios pies ajustables situados en la base del armario, se puede un nivelado preciso.

ADVERTENCIA:

Debe ser posible desconectar el aparato de la toma de corriente; en consecuencia, la clavija debe ser fácilmente accesible una vez instalado.

Conexión electrónica

Antes de enchufar, compruebe que la tensión y la frecuencia indicadas en la placa de datos se corresponden con el suministro eléctrico doméstico. El aparato debe estar conectado a tierra. El enchufe del cable de suministro eléctrico se suministra con un contacto para este fin. Si la toma de corriente de la instalación doméstica no está conectada a tierra, conecte el aparato a una toma de tierra separada de acuerdo con la normativa vigente; consulte con un electricista especializado. El fabricante declina toda responsabilidad si no se respetan las precauciones de seguridad arriba indicadas. Este aparato cumple con las Directivas CEE. Directivas.

Primer uso

Limpieza del interior

Antes de utilizar el aparato por primera vez, limpie el interior y todos los accesorios internos con agua tibia y un poco de jabón neutro para eliminar el olor típico de un producto nuevo; a continuación, séquelo completamente.

ADVERTENCIA:

No utilice detergentes líquidos o polvos abrasivos ya que podrían dañar el acabado.

Ajuste de la temperatura

Conexión eléctrica

Cuando el aparato está conectado, todos los indicadores LED parpadean una vez. A continuación, reanuda el modo previamente ajustado antes del apagón.

Ajuste de la temperatura

2 **Ajuste:** pulse el botón **SET** para entrar en el modo de ajuste de la temperatura. La barra de temperatura del indicador aumenta al pulsarlo. Este ajuste funciona en ciclos. La temperatura puede funcionar de la escala **MIN** a la escala **MAX**. La escala **MAX** es la más fría. La temperatura se ajusta automáticamente **5** segundos después de la última pulsación.

- **Súper congelación:** pulse el botón **SET** consecutivamente para entrar en el modo de congelación **SUPER** desde la escala **MAX**. La barra del indicador de la izquierda se vuelve oscura. El indicador **SUPER** se activa. Este modo se ajusta automáticamente **5** segundos después de la última pulsación. El compresor se ajusta al modo de congelación **SUPER**.

- Si el modo **SUPER** funciona durante **52** horas seguidas y no se detiene manualmente, el sistema desactiva automáticamente este modo y devuelve la temperatura a la escala **NORMAL**.

Congelación de alimentos frescos

- El compartimento congelador es adecuado para congelar alimentos frescos y para guardar alimentos congelados y ultracongelados durante un largo periodo de tiempo.
- Coloque los alimentos frescos que desea congelar en el compartimento inferior.
- La cantidad máxima de alimentos que se puede congelar en 24 horas se indica en la placa de datos.
- El proceso de congelación dura 24 horas: durante este periodo no añadan ningún otro alimento para congelar

Conservación de alimentos congelados

- Durante la puesta en marcha inicial o después de un periodo sin utilizar. Antes de guardar el producto en el compartimento, el aparato debe funcionar un mínimo de 2 horas con los ajustes más altos.

ADVERTENCIA:

En el caso de descongelación accidental, por ejemplo, corte en el suministro durante más tiempo del previsto en las características técnicas «tiempo de ascenso», los alimentos descongelados deben consumirse rápidamente o cocinarse inmediatamente y volver a congelarlos (una vez cocinados).

Descongelación

Los alimentos congelados o ultracongelados, antes de ser usados, pueden descongelarse en el frigorífico o a temperatura ambiente, en función del tiempo disponible para esta operación. Las pequeñas piezas de alimentos se pueden cocinar aún congeladas, directamente del congelador. En este caso, la cocción será un poco más larga.

Consejos útiles**Consejos para la congelación**

Para ayudarle a aprovechar al máximo el proceso de descongelación, a continuación, le indicamos algunos consejos importantes:

- La cantidad máxima de alimentos que se puede congelar en 24 horas se indica en la placa de datos.
- El proceso de congelación dura 24 horas. Durante este periodo, no deben añadirse más alimentos para congelar;
- Solo congele alimentos de excelente calidad, frescos y totalmente limpios;
- Prepare los alimentos en pequeñas porciones para que se congelen rápida y completamente y, en consecuencia, para que sea posible descongelarlos en pequeñas cantidades cuando sea necesario;
- Envuelva los alimentos en papel de aluminio o polietileno y asegúrese de que los embalajes sean herméticos.
- No permita que los alimentos frescos y los descongelados entren en contacto con los alimentos ya congelados, para evitar que estos últimos aumenten su temperatura;
- Los alimentos magros se conservan mejor y durante más tiempo que los alimentos grasos; la sal reduce el tiempo de conservación de los alimentos;
- Los cubitos de hielo, si se consumen inmediatamente después de sacarlos del congelador, pueden provocar quemadas en la piel.
- Es aconsejable indicar la fecha de congelación en los envases individuales para mantener un registro del tiempo de almacenamiento.

Consejos para la conservación de alimentos congelados

Para obtener el mejor rendimiento de este aparato, debería:

- Comprobar que los productos comercialmente congelados fueron correctamente almacenados por el minorista;
- Asegurarse de que los productos congelados se transfirieron de la tienda al congelador en el menor tiempo posible;
- No abrir la puerta con demasiada frecuencia o dejarla abierta más tiempo del necesario.
- Una vez descongelados, los productos se deterioran rápidamente y no pueden volver a congelarse.
- No supere el periodo de conservación indicado por el fabricante del producto.

Mantenimiento y limpieza

Por motivos de higiene, el interior y los accesorios deben lavarse periódicamente.

ADVERTENCIA:

Los aceites esenciales y los disolventes orgánicos pueden dañar las piezas de plástico, es decir, zumo de limón o zumo de piel de naranja, ácido butírico, limpiadores que contengan ácido acético.

- No permita que este tipo de sustancias entren en contacto con las piezas del electrodoméstico.
- No utilice limpiadores abrasivos
- Retire los alimentos del congelador. Guárdelos en un lugar fresco, bien tapados.

ADVERTENCIA:

El aparato no debe estar enchufado durante la limpieza. ¡Peligro de descarga eléctrica! Antes de limpiar, apague el aparato y desenchúfelo de la corriente, o apague o desconecte el disyuntor o el fusible. Nunca limpie el frigorífico con un limpiador a vapor. La humedad podría acumularse en los componentes eléctricos; ¡peligro de descarga eléctrica! Los vapores calientes pueden dañar las piezas de plástico. El aparato debe estar seco antes de volver a entrar en funcionamiento.

- Apague el aparato y desenchúfelo de la corriente, o apague o desconecte el disyuntor o el fusible.
- Limpie el frigorífico y los accesorios del interior con un paño y agua tibia. Después, aclárelo con agua fresca y séquelo con un paño.
- La acumulación de polvo en el condensador aumenta el consumo energético. Por este motivo, limpie con cuidado el condensador de la parte posterior del aparato una vez al año con un cepillo suave o un aspirador.¹⁾
- Cuando todo esté seco, vuelva a conectar el aparato.

¹⁾ Si el condensador está en la parte posterior del aparato.

Descongelación del congelador

- El congelador se cubre progresivamente con escarcha, que debe eliminarse. Nunca utilice herramientas metálicas punzantes para retirar la escarcha del evaporador ya que podría dañarlo. Cuando el hielo se vuelve muy grueso en la parte interior, debe realizarse una descongelación completa:
- Desenchufe la unidad. Retire el tapón de drenaje de la parte interior del congelador. La descongelación normalmente tarda un par de horas. Para descongelar más rápidamente, deje la puerta del congelador abierta.
- 3 Para el drenaje, coloque una bandeja debajo del tapón de drenaje exterior. Estire la vía de drenaje.
- 4 Gire la vía de drenaje 180°. De esta manera, el agua se escurrirá en la bandeja. Cuando haya terminado, empuje la vía de drenaje. vuelva a colocar el tapón de drenaje dentro del congelador. Controle el recipiente de debajo del drenaje para evitar que rebose.
- Limpie el interior del congelador y vuelva a enchufarlo.
- Restablezca el control de la temperatura al ajuste deseado.

Solución de problemas

Anomalía	Posibles causas	Solución
El dosificador no funciona.	La clavija de alimentación no está conectada o está floja	Inserte la clavijade alimentación.
	El fusible se fundió o es defectuoso	Compruebe el fusible y, si fuera necesario, sustitúyalo.
	El enchufe es defectuoso	Un electricista debe solventar el funcionamiento incorrecto de la red eléctrica.
El aparato congela demasiado.	La temperatura configurada es demasiado fría o el aparato funciona al ajuste MAX .	Gire el regulador de la temperatura a un ajuste ás cálido de forma temporal.
	La temperatura no está correctamente ajustada.	Consulte el apartado inicial de Ajuste de la temperatura.
El alimento no se congela lo suficiente.	La puerta estuvo abierta durante un periodo de tiempo demasiado largo.	Abra la puerta solo el tiempo necesario.
	Se colocó una gran cantidad de alimentos calientes en el aparato durante las últimas 24 horas.	Gire el regulador de la temperatura a un ajuste más frío de forma temporal.
	El aparato está cerca de una fuente de calor.	Consulte el apartado de posición de montaje.
Gran acumulación de hielo en la junta de la puerta.	La junta de la puerta no es hermética.	Caliente con cuidado las zonas de fuga de la junta de la puerta con un secador de pelo (en un lugar fresco). Al mismo tiempo, manipule la junta de la puerta caliente con la mano para que se adapte correctamente.
	El aparato está en contacto con la pared u otros objetos.	Mueva el aparato ligeramente.
Ruidos inusuales.	Un componente, por ejemplo, en la parte posterior del aparato está tocando otra parte del aparato o la pared.	Si fuera necesario, incline con cuidado el componente para evitar el contacto.

Si el funcionamiento incorrecto se repite, póngase en contacto con el centro de asistencia técnica. Estos datos son necesarios para ayudarle rápida y correctamente.

