

FR

CONDITION DE GARANTIE

Ce produit est garanti pour une période de 2 ans à partir de la date d'achat*, contre toute défaillance résultant d'un vice de fabrication ou de matériau. Cette garantie ne couvre pas les vices ou les dommages résultant d'une mauvaise installation, d'une utilisation incorrecte ou de l'usure anormale du produit.

*sur présentation du ticket de caisse.

NL

GARANTIEVOORWAARDEN

Dit product wordt gegarandeerd voor een periode van 2 jaar vanaf de aankoopdatum*, voor elke storing die het gevolg is van een fabricagefout of het materiaal. Gebreken of schade door slechte installatie, onjuist gebruik of abnormale slijtage van het product worden niet gedekt door deze garantie.

*op vertoon van kassabon.

ES

CONDICIONES DE GARANTÍA

El certificado de garantía de este producto tiene una duración de 3 años a partir de la fecha de compra* que se limita a los defectos de fabricación y averías del material. Se excluyen de la garantía deficiencias o daños originados por una mala instalación, errores en la manipulación o por un uso inadecuado.

*previa presentación del comprobante de compra.

Rafraîchisseur d'air
Luchtkoeler
Ambientador

968178

CONSIGNES D'UTILISATION02

GEBRUIKSAANWIJZINGEN18

INSTRUCCIONES DE USO32

ELECTRO DEPOT
1 route de Vendeville
59155 FACHES-THUMESNIL - FRANCE

VALBERG



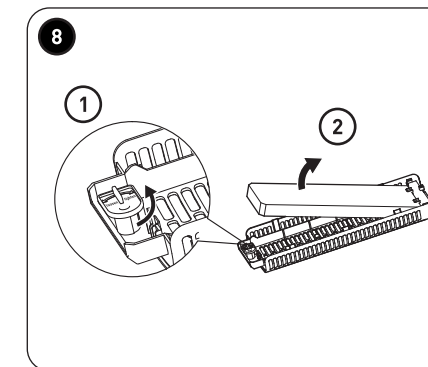
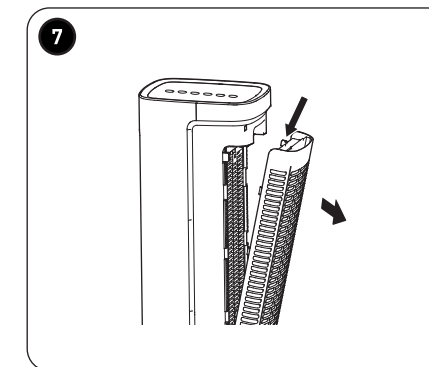
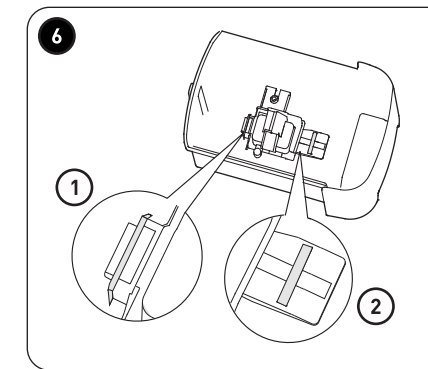
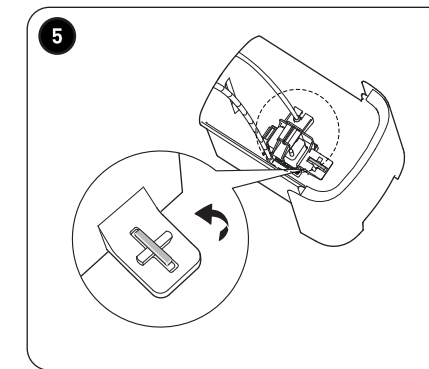
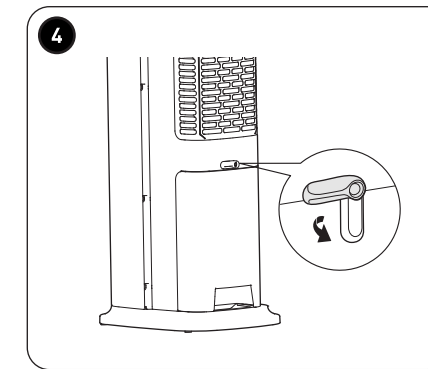
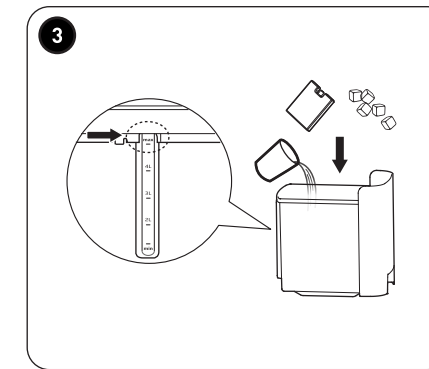
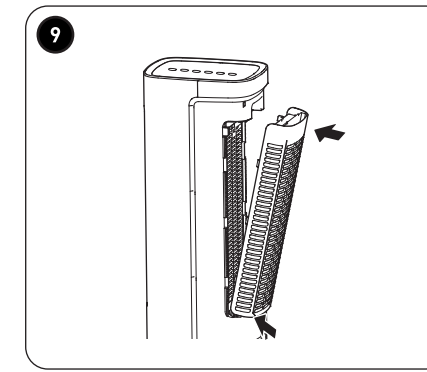
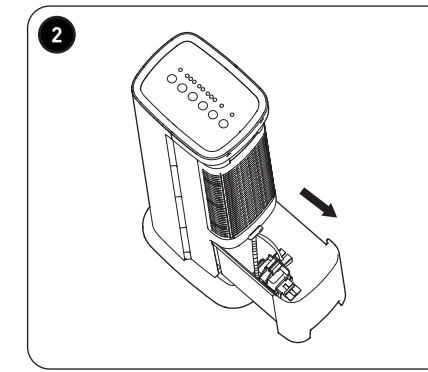
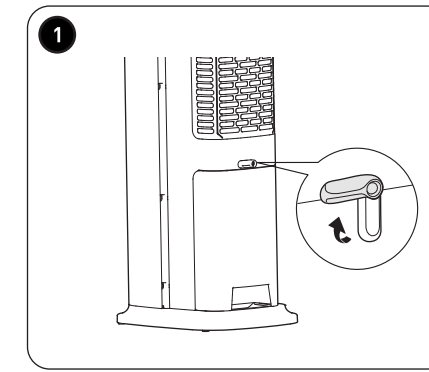
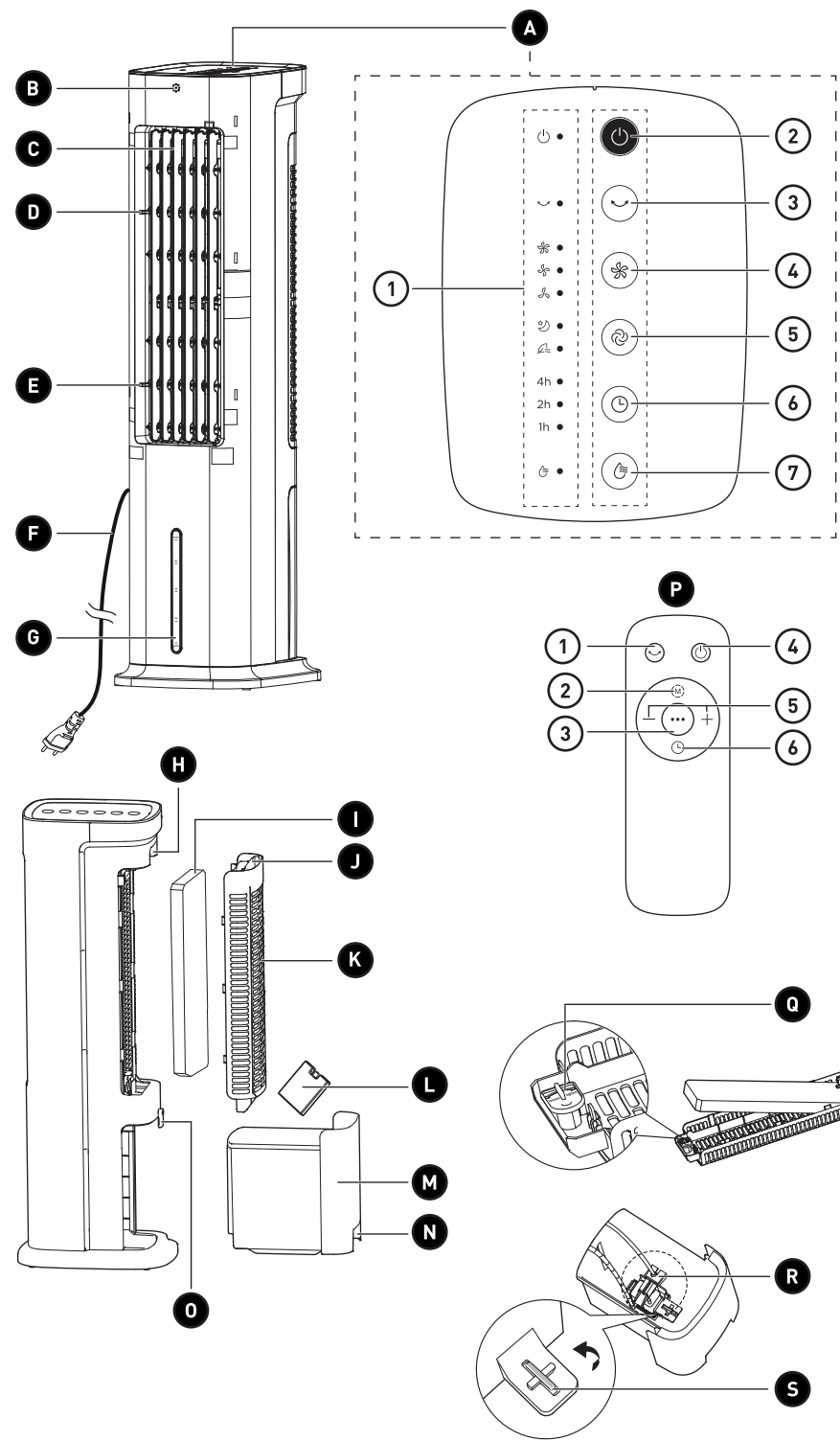

Merci !

Merci d'avoir choisi ce produit VALBERG.
Choisis, testés et recommandés par ELECTRO DEPOT,
les produits de la marque VALBERG vous assurent
une utilisation simple, une performance fiable et
une qualité irréprochable.
Grâce à cet appareil, vous savez que chaque utilisation
vous apportera satisfaction.

Bienvenue chez ELECTRO DEPOT.

Visitez notre site Internet : www.electrodepot.fr
www.electrodepot.be

VOTRE AVIS COMPTE !



**PARTAGEZ
VOTRE EXPERIENCE
SUR LES PRODUITS**

Parce que votre satisfaction est notre priorité, nous vous proposons
de donner votre avis sur ce produit. Il sera transmis et analysé par
nos équipes afin d'améliorer continuellement le produit.

Donnez votre avis sur <http://www.electrodepot.fr/avis-client>



ELECTRO DEPOT

2

FR

Table des matières

A

Aperçu de l'appareil

Composants
Aperçu de l'appareil
Utilisation prévue
Caractéristiques

B

Utilisation de l'appareil

Avant la première utilisation
Utilisation

C

Nettoyage et entretien

Nettoyage et entretien
Dépannage
Rangement

Les notices sont aussi disponibles sur le site
<http://www.electrodepot.fr/sav/notices/>
<http://www.electrodepot.be/fr/sav/notices>

VEUILLEZ PRENDRE LE TEMPS DE LIRE ATTENTIVEMENT LE PRÉSENT MODE D'EMPLOI AINSI QUE LE LIVRET RÉGLEMENTAIRE SÉPARÉ AVANT D'UTILISER L'APPAREIL. GARDEZ LES DEUX LIVRETS AFIN DE POUVOIR VOUS Y RÉFÉRER ULTÉRIEUREMENT.

Composants

- A** Panneau de commande
- 1** Voyants
- 2** Bouton Alimentation (MARCHE/VEILLE)
- 3** Bouton Oscillation
- 4** Bouton Vitesse
- 5** Bouton Mode de ventilation (Normal/Nuit/Naturel)
- 6** Bouton Minuteur (Démarrage/Arrêt automatique)
- 7** Bouton Mode Air frais
- B** Récepteur de signal de la télécommande
- C** Oscillation gauche-droite automatique
- D** Ailettes supérieures haut-bas réglables
- E** Ailettes inférieures haut-bas réglables
- F** Cordon et fiche d'alimentation
- G** Fenêtre du niveau d'eau
(**MIN** - 2 L - 3 L - 4 L - **MAX**)
- H** Poignée
- I** Tampon de rafraîchissement par évaporation
- J** Poignée du panneau arrière
- K** Panneau arrière

- L** Bloc réfrigérant x 2
- M** Réservoir d'eau (5 L)
- N** Poignée du réservoir d'eau
- O** Loquet du réservoir d'eau
- P** Télécommande
- 1** Bouton Oscillation
- 2** Bouton Mode de ventilation (Normal/Nuit/Naturel)
- 3** Bouton Mode Air frais
- 4** Bouton Alimentation (MARCHE/VEILLE)
- 5** Bouton Vitesse -/+
- 6** Bouton Minuteur (Démarrage/Arrêt automatique)
- Q** Verrou du tampon de rafraîchissement par évaporation
- R** Module de la pompe à eau
- S** Bouton de verrouillage du module de la pompe à eau

Aperçu de l'appareil

- Déballez l'appareil. Retirez toutes les étiquettes du produit. Veuillez vérifier son exhaustivité et s'il est en bon état. Si l'appareil est endommagé ou présente un dysfonctionnement, ne l'utilisez pas et rappez-le à votre revendeur ou service après-vente.
- Conservez tous les emballages hors de la portée des enfants. Il existe un risque d'accident si les enfants jouent avec les matériaux d'emballage.

Utilisation prévue

- Ce rafraîchisseur d'air est exclusivement destiné à un usage domestique. N'utilisez l'appareil qu'en intérieur dans un endroit sec et bien aéré.
- Il n'est pas conçu pour une utilisation industrielle ou professionnelle. Cet appareil est conçu pour humidifier l'espace alentour et générer un flux d'air frais. N'utilisez pas l'appareil pour un autre usage.
- Tout autre usage peut endommager l'appareil ou entraîner des blessures.

Caractéristiques

Modèle :	968178
Rafraîchisseur d'air	
Tension de fonctionnement :	220-240 V ~, 50 Hz
Puissance :	55 W
Capacité du réservoir d'eau :	MIN.(0,7 L) – MAX.(5 L)
Classe de protection :	II
Minuteur (Démarrage automatique, arrêt automatique) :	1 – 7 heures (intervalles d'1 heure)
Télécommande	
Piles requises :	2 piles AAA (LR03) de 1,5 V, piles à manganèse ou alcalines non rechargeables (non fournies)
Distance de fonctionnement :	Jusqu'à 5 mètres

Description	Symbole	Valeur	Unité
Débit d'air maximum du ventilateur	F	5,8	m ³ /min
Puissance absorbée du ventilateur	P	41,0	W
Valeur de service	S _v	0,1	(m ³ /min)/W
Consommation électrique en veille	P _{SB}	0,2	W
Consommation électrique dans le mode arrêt	P _{off}	–	W
Niveau de puissance acoustique	L _{WA}	62,7	dB(A)
Vitesse d'air maximum	C	1,9	mètres/s
Consommation électrique saisonnière	Q	13,4	kWh/a
Norme de mesure de la valeur de service		EN 60704-2-7:1998 EN 60704-1 : 2010+A11:2012 EN 50564;2011 EN ISO 5801:2008	
Coordonnées de contact pour tout complément d'information		ELECTRO DEPOT, 1 route de Vendeville 59155 FACHES THUMESNIL - France	

Avant la première utilisation

- Déballez les blocs réfrigérants et essuyez-les à l'aide d'un chiffon humide. Placez-les au congélateur.
- Insérez de nouvelles piles (2 piles AAA/LR03, non fournies) dans la télécommande en respectant les polarités +/-.



IMPORTANT :

N'utilisez pas de piles rechargeables dans la télécommande.

Utilisation



























ATTENTION !







Débranchez toujours le rafraîchisseur d'air de la prise secteur avant de :

- remplir ou vider le réservoir d'eau ;
- retirer le bloc réfrigérant (ou les glaçons) du réservoir d'eau ou de l'y ajouter ;
- retirer ou fixer toute partie de l'appareil ;
- nettoyer ou ranger l'appareil ;
- déplacer l'appareil.

Description du panneau de commande et de la télécommande

Bouton		Fonction
Panneau de contrôle	Télécommande	
 ALIMENTATION		<ul style="list-style-type: none"> • Appuyez sur ce bouton pour mettre l'appareil en marche (le voyant s'allume). • Appuyez sur ce bouton pour mettre l'appareil en mode Veille (le voyant s'éteint).
 Oscillation		Appuyez sur ce bouton pour démarrer ou arrêter l'oscillation gauche-droite automatique du flux d'air.

Bouton		Fonction
Panneau de contrôle	Télécommande	
 Vitesse	—/+	<ul style="list-style-type: none"> Appuyez sur  ou + pour augmenter la vitesse de l'air :  /  /  (Lente/Moyenne/Rapide) en boucle. Appuyez sur — pour réduire la vitesse de l'air :  /  en boucle.
 Mode Ventilation		<p>Appuyez sur ce bouton pour passer d'un des 3 modes de ventilation à l'autre. Les voyants des modes indiquent le mode sélectionné.</p> <ul style="list-style-type: none"> – Mode de ventilation Normal (mode par défaut) (les voyants Nuit et Naturel sont éteints) : La vitesse de ventilation est réglable manuellement sur les niveaux  /  / . – Mode de ventilation Nuit  (le voyant est allumé) : Ce mode permet de simuler une légère brise nocturne. La vitesse de ventilation est d'abord au niveau  pendant 15 minutes, puis passe automatiquement au niveau . – Mode de ventilation Naturel  (le voyant est allumé) : Ce mode reproduit une brise d'extérieur. La vitesse de ventilation varie et le cycle suivant est répété.  (6 s) –  (6 s) –  (6 s) –  (6 s). <p>REMARQUE : La vitesse ne peut pas être réglée en mode de ventilation Nuit ou Naturel.</p>

Bouton		Fonction
Panneau de contrôle	Télécommande	
		<p>Ce bouton permet de régler le minuteur Démarrage automatique ou Arrêt automatique par intervalles d'1 heure pour chaque pression du bouton, de 1 à 7 heures. Le ou les voyants correspondant à la durée s'allumeront à mesure que vous appuyez sur le bouton.</p> <ul style="list-style-type: none"> • Démarrage automatique : Appuyez sur ce bouton lorsque l'appareil est en mode Veille pour régler le minuteur de Démarrage automatique. Vous pouvez définir le mode Ventilation/Air frais, la vitesse et l'oscillation après avoir réglé le minuteur. Une fois la durée du minuteur écoulée, l'appareil se mettra automatiquement en marche avec les réglages définis. • Arrêt automatique : Appuyez sur ce bouton lorsque l'appareil est en marche pour régler le minuteur d'Arrêt automatique. Une fois la durée du minuteur écoulée, l'appareil s'arrêtera et passera automatiquement en mode Veille. • Pour annuler un démarrage automatique ou un arrêt automatique : <ul style="list-style-type: none"> – appuyez sur le bouton , ou – appuyez plusieurs fois sur le bouton  jusqu'à ce que le chiffre des heures revienne à « 0 ».
	•••	<p>REMARQUE : Le réservoir d'eau doit être rempli avant l'utilisation de ce mode (→ Remplissage du réservoir d'eau).</p> <p>Appuyez sur ce bouton pour sélectionner le mode Air frais. Lorsque ce mode est sélectionné, le rafraîchisseur d'air agit comme un humidificateur qui souffle de l'air humidifié afin d'aider à rafraîchir la pièce.</p> <ul style="list-style-type: none"> • Vous pouvez ajouter un ou deux blocs réfrigérants (ou des glaçons) dans le réservoir d'eau pour améliorer l'effet rafraîchissant. • Remplissez le réservoir d'eau lorsque l'appareil émet 3 bips sonores et que le voyant  clignote de façon continue.
<p>Mode Air frais</p>		<ul style="list-style-type: none"> • Les fonctions de rafraîchissement de l'air sont accompagnées d'indications sonores lorsque vous appuyez sur les boutons de commande de l'appareil ou de la télécommande. • Le voyant de la fonction sélectionnée s'allume pour indiquer le statut actuel de l'appareil.

Préparation des blocs réfrigérants

- Placez les blocs réfrigérants au congélateur pendant **au moins 3 heures** jusqu'à ce qu'ils soient complètement gelés. Vous pouvez les ajouter au réservoir d'eau avant d'utiliser le **mode Air frais** ou vous pouvez choisir de ne pas les utiliser si la température ambiante est fraîche.
- Lorsqu'un bloc réfrigérant (ou des glaçons) est ajouté au réservoir d'eau, la température de l'eau devient plus fraîche et l'appareil souffle de l'air humidifié, avec un effet rafraîchissant amélioré en **mode Air frais**.
- Vous pouvez ajouter des glaçons à la place des blocs réfrigérants pour obtenir le même effet rafraîchissant.
- Les blocs réfrigérants peuvent être recongelés, réutilisés et recyclés.



REMARQUE :

- N'essayez pas d'ouvrir les **blocs réfrigérants**. Maintenez-les bien fermés pour éviter toute fuite.
- Les **blocs réfrigérants** sont composés de matériaux non toxiques et respectueux de l'environnement et peuvent donc être rangés au congélateur et recyclés en toute sécurité.



ATTENTION !

Gardez les **blocs réfrigérants** hors de la portée des enfants afin d'éviter qu'ils n'ingèrent leur contenu accidentellement. En cas d'ingestion du contenu d'un **bloc réfrigérant**, consultez immédiatement un médecin.

Remplissage du réservoir

Remplissez le réservoir d'eau avec de l'eau du robinet à température ambiante avant d'utiliser le **mode Air frais**. Vous pouvez ajouter un ou deux blocs réfrigérants, ou des glaçons, dans le réservoir d'eau pour améliorer l'effet rafraîchissant avec ce mode.



REMARQUE :

- Avant de remplir le réservoir d'eau, assurez-vous que l'appareil est bien débranché de la prise secteur.
- Remplissez toujours le réservoir d'eau du robinet jusqu'au repère de niveau maximum « **MAX** ». Ne remplissez pas le réservoir d'eau au-delà du repère « **MAX** » ou en-deçà du repère de niveau minimum « **MIN** ».
- N'ajoutez pas de parfums, d'huiles aromatiques ou d'autres additifs au réservoir d'eau.

- 1 Pour déverrouiller le réservoir d'eau, faites tourner le **loquet du réservoir d'eau** vers la gauche ou la droite. Suivez ensuite la **méthode 1** ou la **méthode 2** pour remplir le réservoir d'eau.

Méthode 1

Suivez la méthode 1 pour remplir le réservoir d'eau sans le retirer complètement de l'appareil.

- 2 Tirez la moitié du réservoir d'eau hors de l'appareil.
- 3 Ajoutez le ou les **blocs réfrigérants**, ou les glaçons, et utilisez un récipient pour remplir le réservoir d'eau avec de l'eau douce jusqu'au repère de niveau « **MAX** ».
- 4 Repoussez le réservoir d'eau dans son compartiment et faites tourner le **loquet du réservoir d'eau** vers le bas pour le fermer.

Méthode 2

Utilisez la méthode 2 si vous devez retirer le réservoir d'eau de l'appareil pour le nettoyer et/ou le remplir sous un robinet.

- 5 **Pour détacher le module de la pompe à eau du réservoir d'eau :**
 - Tirez la moitié du réservoir d'eau hors de l'appareil. Déverrouillez le **module de la pompe à eau** du bas du réservoir d'eau en faisant tourner le **bouton de verrouillage** à 90° dans le sens inverse des aiguilles d'une montre jusqu'à ce qu'il soit à la verticale.
 - Une fois le **module de la pompe à eau** déverrouillé, retirez le réservoir d'eau de son compartiment pour le nettoyer et/ou le remplir d'eau.
 - Ajoutez le bloc réfrigérant ou les glaçons (facultatif) et remplissez le réservoir d'eau avec de l'eau douce jusqu'au repère de niveau « **MAX** ».
- 6 **Pour remettre le module de la pompe à eau en place dans le réservoir d'eau :**
 - 1 Tout d'abord, insérez le **languette** à l'arrière du module de la pompe à eau dans le **support** situé sur le réservoir d'eau.
 - 2 Ensuite, insérez le **loquet** situé à l'avant du module de la pompe à eau dans le **bouton de verrouillage**. Faites alors tourner le **bouton de verrouillage** de 90° dans le sens des aiguilles d'une montre jusqu'à ce qu'il soit à l'horizontale afin de verrouiller le module de la pompe à eau en position.
 - Repoussez le réservoir d'eau dans son compartiment et faites tourner le **loquet du réservoir d'eau** vers le bas pour le fermer.



ATTENTION !

Vérifiez toujours que le **module de la pompe à eau** est bien fixé à l'intérieur du réservoir d'eau afin d'éviter un fonctionnement anormal en mode Air frais.

Remplissage ultérieur du réservoir

Remplissez à nouveau le réservoir d'eau lorsque le niveau d'eau atteint le repère de niveau « **MIN** » en **mode Air frais** ou lorsque l'appareil émet 3 bips sonores et que le voyant  clignote en continu.

1. Appuyez sur le bouton  pour arrêter l'appareil et débranchez ce dernier de la prise secteur.
2. Attendez au moins **2 minutes** afin de permettre à l'eau se trouvant dans les tubes et dans le **tampon de rafraîchissement par évaporation** de s'écouler dans le réservoir d'eau.

- Remplissez le réservoir d'eau jusqu'au repère de niveau « **MAX** » (→ **Remplissage du réservoir d'eau**).

Utilisation de l'appareil



ATTENTION !











- Assurez-vous toujours que la pièce est bien aérée lorsque vous utilisez le rafraîchisseur d'air.
- Placez le rafraîchisseur d'air à la verticale sur une surface plane et sèche, dans une zone sans danger afin d'éviter tout renversement.
- Disposez le cordon de façon à ce qu'il soit à distance des entrées de porte ou des zones de forte circulation où des gens pourraient marcher ou trébucher dessus.
- Ne placez pas l'appareil près d'une fenêtre où il peut être exposé à la pluie. Gardez toujours l'appareil à l'écart de tout écoulement d'eau, de toute éclaboussure et de tout lieu à l'humidité élevée.



REMARQUE : Dispositif de sécurité

Ce rafraîchisseur d'air est doté d'un dispositif de sécurité. Si le rafraîchisseur d'air détecte que le tampon de rafraîchissement par évaporation n'est pas correctement installé, il ne se mettra pas en marche.

Dans ce cas de figure, débranchez le rafraîchisseur d'air et installez à nouveau le tampon de rafraîchissement par évaporation et le panneau arrière (→ **Nettoyage du tampon de rafraîchissement par évaporation et du panneau arrière**).

- Déroulez complètement le cordon d'alimentation et branchez-le fermement à une prise secteur adaptée. Une fois alimenté, l'appareil entre en mode Veille en émettant un bip sonore.
- Appuyez sur le bouton  pour mettre l'appareil en marche. Le mode **Normal** (et la vitesse correspondante ) est sélectionné par défaut.
- Appuyez sur le bouton  / + ou le bouton  pour augmenter ou réduire la vitesse ( /  / ).
- Appuyez sur le bouton  pour basculer entre les 3 modes de ventilation (**Normal/Nuit/Naturel**), ou appuyez sur le bouton  pour activer le **mode Air frais** (air humidifié).
- Vous pouvez régler manuellement les ailettes supérieures ou inférieures pour ajuster le flux d'air vers le haut ou vers le bas.
- Reportez-vous à la section « **Description du panneau de commande et de la télécommande** » plus haut pour en savoir plus.
- Lorsque l'appareil n'est plus utilisé, appuyez sur le bouton  pour faire entrer l'appareil en mode Veille et débranchez le cordon d'alimentation de la prise secteur.



IMPORTANT : Débranchez toujours l'appareil de la prise secteur après l'utilisation pour le déconnecter complètement de la source d'alimentation.

Nettoyage et entretien



ATTENTION !

- Débranchez toujours l'appareil de la prise secteur avant de le nettoyer.
- Pour éviter tout danger électrique, ne plongez jamais l'appareil, le cordon d'alimentation ou la fiche dans l'eau ou tout autre liquide. Ne les rincez jamais sous le robinet.



REMARQUE : N'utilisez en aucun cas des solvants, des produits de nettoyage chimiques ou abrasifs, des brosses métalliques, des objets pointus ou des tampons à récurer pour nettoyer l'appareil.

- Après avoir utilisé le **mode Air frais**, débranchez l'appareil et attendez au moins **2 minutes** afin de permettre à l'eau se trouvant dans les tubes et dans le tampon de rafraîchissement par évaporation de s'écouler dans le réservoir d'eau avant de le nettoyer.
- **Réservoir d'eau** – Videz et nettoyez le réservoir d'eau après chaque utilisation. Essuyez le réservoir d'eau avec un chiffon doux humide et nettoyez-le en profondeur avec de l'eau savonneuse. Séchez bien.
- **Appareil** (unité principale) – Essuyez la surface de l'appareil uniquement. Utilisez un chiffon doux ou une éponge légèrement imbibée d'eau ou d'eau légèrement savonneuse afin de retirer la saleté et la poussière. Après le nettoyage, séchez soigneusement l'appareil.
- **Blocs réfrigérants** – Essuyez les blocs à l'aide d'un chiffon doux ou d'une éponge légèrement humidifiés avec de l'eau. Ne les passez pas au lave-vaisselle. Rangez-les au congélateur.

Nettoyage du tampon de rafraîchissement par évaporation et du panneau arrière

Nettoyez régulièrement le tampon de rafraîchissement et le panneau arrière pour retirer la poussière accumulée.

1. **7** Tirez la poignée du panneau arrière vers l'extérieur pour le détacher, puis levez le panneau pour le retirer de l'appareil.
2. **8** **1** Pour retirer le tampon de rafraîchissement par évaporation du panneau arrière, faites tourner le verrou dans le sens inverse des aiguilles d'une montre en suivant la flèche « loosen » (desserrer) jusqu'à ce que le verrou soit à l'horizontale.
8 **2** Retirez ensuite le tampon de rafraîchissement par évaporation.
3. **Tampon de rafraîchissement par évaporation** – Nettoyez le tampon de rafraîchissement par évaporation lorsque cela s'avère nécessaire. Passez-le sous le robinet pour rincer délicatement la saleté et la poussière. Laissez-le sécher à l'air libre. N'utilisez jamais d'eau chaude ou de jets d'eau sous pression, car cela pourrait endommager le tampon de rafraîchissement par évaporation.
4. **Panneau arrière** – Nettoyez le panneau arrière dans de l'eau tiède ou de l'eau légèrement savonneuse à l'aide d'une brosse douce/d'un chiffon doux.
5. Laissez tous les éléments sécher avant de les assembler à nouveau.
6. **9** Pour fixer de nouveau le panneau arrière assemblé à l'appareil, insérez d'abord sa partie inférieure, puis appuyez sur la partie supérieure jusqu'à ce qu'elle s'enclenche dans un clic.

**ATTENTION !**

N'utilisez jamais l'appareil sans le **tampon de rafraîchissement par évaporation** (→ **Dispositif de sécurité**).

Dépannage

Consultez le présent guide de dépannage pour résoudre les problèmes fréquents que vous pourriez rencontrer avec l'appareil. Si votre problème persiste, n'utilisez pas l'appareil et contactez un centre de réparation agréé pour le faire inspecter et réparer.

Problème	Cause possible	Solution
L'appareil ne se met pas en marche.	<ul style="list-style-type: none"> • L'appareil est débranché ou n'est pas correctement branché. • Il n'y a pas de courant. • Le tampon de rafraîchissement par évaporation n'est pas correctement inséré dans le panneau arrière. • Le cordon d'alimentation ou le panneau de commande est endommagé. 	<ul style="list-style-type: none"> • Vérifiez que le cordon d'alimentation est fermement branché à la prise secteur. • Vérifiez la source d'alimentation. • Débranchez l'appareil et insérez le tampon de rafraîchissement par évaporation dans le panneau arrière. • Débranchez l'appareil et contactez le centre de réparation agréé le plus proche pour le faire réparer.
Le débit d'air est trop faible.	<ul style="list-style-type: none"> • Le tampon de rafraîchissement par évaporation est sale et doit être nettoyé. 	<ul style="list-style-type: none"> • Nettoyez le tampon de rafraîchissement par évaporation.
La circulation d'air frais (mode Air frais) ne fonctionne pas correctement.	<ul style="list-style-type: none"> • Le module de la pompe à eau ou le tampon de rafraîchissement par évaporation n'est pas correctement fixé. • Le réservoir d'eau est vide ou le niveau d'eau est sous le repère « MIN » et le voyant Mode Air frais clignote. • La pompe à eau est endommagée. • Le tampon de rafraîchissement par évaporation est usé et doit être remplacé. 	<p>Débranchez l'appareil et :</p> <ul style="list-style-type: none"> • Fixez à nouveau le module de la pompe à eau ou le tampon de rafraîchissement par évaporation. Assurez-vous qu'ils sont correctement positionnés. • Remplissez le réservoir d'eau jusqu'au repère de niveau « MAX ». • Prenez contact avec le centre de réparation agréé le plus proche pour faire réparer ou remplacer l'appareil.

Rangement

- Débranchez toujours l'appareil de la prise de courant avant de le ranger.
- Rangez l'appareil dans un endroit frais, sec et propre, hors de la portée des enfants et des animaux domestiques.
- Veuillez conserver l'emballage pour ranger votre appareil lorsque vous ne l'utilisez pas sur une plus longue période.



Bedankt!

Proficiat met uw keuze voor een product van VALBERG. De selectie en de testen van de toestellen van VALBERG gebeuren volledig onder controle en supervisie van ELECTRO DEPOT. We staan garant voor de kwaliteit van de toestellen van VALBERG, die uitmunten in hun eenvoudig gebruik, hun betrouwbare werking en hun onberispelijke kwaliteit.

ELECTRO DEPOT beveelt de VALBERG toestellen aan en is ervan overtuigd dat u uiterst tevreden zal zijn bij elk gebruik van het toestel. Welkom bij ELECTRO DEPOT.

Bezoek onze website: www.electrodepot.be



ELECTRO DEPOT

18

NL

Inhoudstafel

A

Overzicht van het toestel

Onderdelen
Overzicht van het apparaat
Doelmatig gebruik
Specificaties

B

Gebruik van het toestel

Voor ingebruikname
Gebruik

C

Reiniging en onderhoud

Reiniging en onderhoud
Probleemoplossing
Opslag

LEES ALTIJD EERST DEZE GEBRUIKSAANWIJZING EN DE AFZONDERLIJKE GIDS MET WETTELIJKE VOORSCHRIFTEN DOOR VOORDAT HET APPARAAT WORDT GEBRUIKT. BEWAAR DEZE TWEE HANDLEIDINGEN VOOR TOEKOMSTIGE RAADPLEGING.

Onderdelen

- A** Bedieningspaneel
- 1** Controlelampjes
- 2** Voedingsknop (AAN/UIT)
- 3** Oscillatieknop
- 4** Snelheidsknop
- 5** Ventilatiemodusknop (Normaal/Nacht/Natuurlijk)
- 6** Timerknop (Automatische in-/uitschakeling)
- 7** Verse luchtmodusknop
- B** Signaalontvanger van afstandsbediening
- C** Automatische zijdelingse oscillatie
- D** Bovenste ribben, op- en neerwaarts verstelbaar
- E** Onderste ribben, op- en neerwaarts verstelbaar
- F** Snoer en stekker
- G** Waterpeilvenster
(**MIN** - 2 L - 3 L - 4 L - **MAX**)
- H** Handgreep
- I** Verdampingskussen
- J** Handgreep van achterpaneel
- K** Achterpaneel

- L** Koelelement x 2
- M** Waterreservoir (5 L)
- N** Handgreep van waterreservoir
- O** Vergrendeling van waterreservoir
- P** Afstandsbediening
- 1** Oscillatieknop
- 2** Ventilatiemodusknop (Normaal/Nacht/Natuurlijk)
- 3** Verse luchtmodusknop
- 4** Voedingsknop (AAN/UIT)
- 5** Snelheidsknop -/+
- 6** Timerknop (Automatische in-/uitschakeling)
- Q** Vergrendeling voor verdampingskussen
- R** Waterpompmodule
- S** Vergrendelingsknop voor waterpompmodule

Overzicht van het apparaat

- Haal het apparaat uit de verpakking. Verwijder alle etiketten van het product. Controleer of alle onderdelen geleverd zijn en zich in een goede staat bevinden. Als het apparaat beschadigd of defect is, gebruik het niet en breng het terug naar uw handelaar of klantendienst.
- Bewaar alle verpakkingsmateriaal buiten het bereik van kinderen. Er is risico op een ongeval als kinderen met de verpakking spelen.

Doelmatig gebruik

- Deze luchtkoeler is alleen bestemd voor huishoudelijk gebruik. Dit apparaat is alleen bestemd voor gebruik in een droge en goed geventileerde binnenruimte.
- Het is niet ontworpen voor industrieel of professioneel gebruik. Dit apparaat is ontworpen voor het bevochtigen van de kamer en het genereren van een verse luchtstroom. Gebruik het apparaat niet voor andere doeleinden.
- Elk ander gebruik kan schade aan het apparaat of letsel teweegbrengen.

Specificaties

Model:	968178
Luchtkoeler	
Bedrijfsspanning:	220-240 V ~, 50 Hz
Vermogen:	55 W
Inhoud van waterreservoir:	MIN. (0,7 L) – MAX. (5 L)
Beschermingsklasse:	II
Timerknop (Automatische in-/uitschakeling):	1 – 7 uur (in stappen van 1 uur)
Afstandsbediening	
Benodigde batterijen:	2 AAA (LR03) 1,5 V batterijen, niet oplaadbare mangaan of alkaline batterijen (niet inbegrepen)
Werkingsbereik:	Tot 5 meter

Beschrijving	Symbol	Waarde	Eenheid
Maximum luchtdebiet van ventilator	F	5,8	m ³ /min
Opgenomen vermogen van ventilator	P	41,0	W
Servicewaarde	S _v	0,1	(m ³ /min)/W
Stroomverbruik in stand-by	P _{SB}	0,2	W
Stroomverbruik in de stand Uit	P _{off}	–	W
Geluidsvermogeniveau	L _{WA}	62,7	dB(A)
Maximale lichtsnelheid	C	1,9	meter/s
Seizoensgebonden stroomverbruik	Q	13,4	kWh/a
Meetnorm van servicewaarde		EN 60704-2-7:1998 EN 60704-1 : 2010+A11:2012 EN 50564;2011 EN ISO 5801:2008	
Contactgegevens voor aanvullende informatie		ELECTRO DEPOT, 1 route de Vendeville 59155 Faches Thumesnil, FRANKRIJK	

Voor ingebruikname

- Haal de koelelementen uit de verpakking en veeg ze schoon met een vochtige doek. Doe ze in de diepvries.
- Installeer nieuwe batterijen (2 AAA/LR03 batterijen, niet inbegrepen) in de afstandsbediening volgens de juiste polariteit (+/-).



BELANGRIJK:

Installeer geen oplaadbare batterijen in de afstandsbediening.

Gebruik



























OPGELET!





Haal de stekker van de luchtkoeler altijd uit het stopcontact alvorens:

- het waterreservoir te vullen of te legen;
- het koelelement (of de ijsblokjes) uit het waterreservoir te halen of deze toe te voegen;
- een onderdeel van het apparaat te verwijderen of aan te brengen;
- het apparaat te reinigen of op te bergen;
- het apparaat te verplaatsen.

Beschrijving van het bedieningspaneel en de afstandsbediening

Knop		Functie
Bedieningspaneel	Afstandsbediening	
 VOEDING		<ul style="list-style-type: none"> • Druk op deze knop om het apparaat in te schakelen (het controlelampje brandt). • Druk op deze knop om het apparaat in stand-by te zetten (het controlelampje dooft).
 Oscillatie		Druk op deze knop om het automatisch zijdelings oscilleren van de luchtstroom te starten of te stoppen.

Knop		Functie
Bedieningspaneel	Afstandsbediening	
 Snelheid	—/+	<ul style="list-style-type: none"> Druk op  of + om de luchtsnelheid stapsgewijs te verhogen:  /  /  (Laag/Medium/Hoog). Druk op — om de luchtsnelheid stapsgewijs te verlagen:  /  / .
 Ventilatiemodus		<p>Druk op deze knop om een van de 3 ventilatiemodi in te stellen. De controlelampjes geven de gekozen modus aan.</p> <ul style="list-style-type: none"> – Normale ventilatiemodus (standaard modus) (de controlelampjes Nacht en Natuurlijk zijn gedoofd) : De ventilatiesnelheid kan handmatig op de standen  /  /  worden ingesteld. – Nachtventilatiemodus  (het controlelampje brandt): Deze modus simuleert een lichte nachtbries. De ventilatiemodus wordt eerst gedurende 15 minuten op de stand  ingesteld en gaat vervolgens automatisch naar stand . – Natuurlijke ventilatiemodus  (het controlelampje brandt): Deze modus produceert een natuurlijke bries. De ventilatiesnelheid varieert en de volgende cyclus wordt herhaald.  (6 s) –  (6 s) –  (6 s) –  (6 s). <p>OPMERKING: De snelheid kan in de Nacht of Natuurlijke ventilatiemodus niet worden aangepast.</p>

Knop		Functie
Bedieningspaneel	Afstandsbediening	
		<p>Deze knop maakt het mogelijk om de timer voor Automatische inschakeling of Automatische uitschakeling, in stappen van 1 uur bij elke druk op de knop, tussen 1 en 7 uur in te stellen. De controlelampje(s) die met de duur overeenstemmen branden wanneer op de knop wordt gedrukt.</p> <ul style="list-style-type: none"> • Automatische inschakeling: Druk op deze knop wanneer het apparaat in stand-by staat om de timer voor Automatische inschakeling in te stellen. Na het instellen van de timer kunt u de Verse lucht-/ventilatiemodus, de snelheid en de oscillatie naar wens instellen. Na het verstrijken van de timer, wordt het apparaat automatisch ingeschakeld volgens de door u gekozen instellingen. • Automatische uitschakeling: Druk op deze knop wanneer het apparaat in stand-by staat om de timer voor Automatische uitschakeling in te stellen. Na het verstrijken van de timer, wordt het apparaat automatisch uitgeschakeld en gaat vervolgens in stand-by. • Om een automatische inschakeling of een automatische uitschakeling te annuleren: <ul style="list-style-type: none"> – Druk op de knop  of – druk meerdere keren op de knop  totdat het cijfer voor het uur opnieuw „0” wordt.
	•••	

Timer

Verse luchtmodus

- De luchtkoelingsfuncties zijn vergezeld van geluidssignalen wanneer op de bedieningsknoppen van het apparaat of de afstandsbediening wordt gedrukt.
- Het controlelampje van de gekozen functie brandt om de actuele status van het apparaat aan te geven.

De koelelementen voorbereiden

- Doe de koelelementen **minstens 3 uur** in de diepvries zodat ze volledig bevroren. U kunt deze aan het waterreservoir toevoegen alvorens de **Verse luchtmodus** te gebruiken of u kunt ervoor kiezen om ze niet te gebruiken wanneer de kamertemperatuur voldoende laag is.
- Wanneer een koelelement (of ijsblokjes) aan het waterreservoir wordt toegevoegd, neemt de watertemperatuur af en blaast het apparaat vochtige lucht voor betere koelprestaties in de **Verse luchtmodus**.
- U kunt tevens ijsblokjes in plaats van de koelelementen toevoegen om dezelfde koelprestaties te bereiken.
- De koelelementen zijn herbruikbaar en kunnen opnieuw worden bevroren en gerecycleerd.



OPMERKING:

- Probeer niet de **koelelementen** te openen. Houd ze goed dicht om lekkage te vermijden.
- De **koelelementen** bestaan uit niet giftige en milieuvriendelijke materialen en kunnen aldus in de diepvries worden bewaard en in alle veiligheid worden gerecycleerd.



OPGELET!

Houd de **koelelementen** buiten het bereik van kinderen om het risico op het inslikken van de inhoud te vermijden. In geval de inhoud van een **koelelement** wordt ingeslikt, raadpleeg onmiddellijk een arts.

Het reservoir vullen

Vul het waterreservoir met leidingwater op kamertemperatuur voordat de **Verse luchtmodus** wordt gebruikt. U kunt een of twee koelelementen, of ijsblokjes, aan het waterreservoir toevoegen voor betere koelprestaties in deze modus.



OPMERKING:

- Voordat het waterreservoir wordt gevuld, controleer of de stekker uit het stopcontact is gehaald.
- Vul het waterreservoir altijd tot aan de „**MAX**“ markering met leidingwater. Vul het waterreservoir niet boven de „**MAX**“ markering of onder de „**MIN**“ markering.
- Voeg geen parfum, aromatische oliën of andere additieven aan het waterreservoir toe.

- 1 Om het waterreservoir te ontgrendelen, draai de **vergrendeling van waterreservoir** naar links of rechts. Volg vervolgens **methode 1** of **methode 2** om het waterreservoir te vullen.

Methode 1

Volg methode 1 om het waterreservoir te vullen zonder het volledig uit het apparaat te verwijderen.

- 2 Trek de helft van het waterreservoir uit het apparaat.
- 3 Voeg de **koelelementen** of ijsblokjes toe en gebruik een houder om het waterreservoir tot aan de „**MAX**” markering met zoet water te vullen.
- 4 Duw het waterreservoir opnieuw in het vak en draai de **vergrendeling van waterreservoir** omlaag om het reservoir vast te zetten.

Methode 2

Gebruik methode 2 als u het waterreservoir uit het apparaat dient te verwijderen om het te reinigen en/of onder de kraan te vullen.

- 5 **Om de waterpompmodule van het waterreservoir los te maken:**
 - Trek de helft van het waterreservoir uit het apparaat. Ontgrendel de **waterpompmodule** van de onderkant van het waterreservoir door de **vergrendelingsknop** 90° tegen de klok in te draaien totdat deze verticaal staat.
 - Wanneer de **waterpompmodule** is ontgrendeld, haal het waterreservoir uit het vak om het te reinigen en/of met water te vullen.
 - Voeg het koelelement of de ijsblokjes (facultatief) toe en vul het waterreservoir met zoet water tot aan de „**MAX**” markering.
- 6 **De waterpompmodule opnieuw in het waterreservoir aanbrengen:**
 - 1 Steek eerst het **lipje** aan de achterkant van de waterpompmodule in de **houder** op het waterreservoir.
 - 2 Steek vervolgens de **vergrendeling** aan de voorkant van de waterpompmodule in de **vergrendelingsknop**. Draai dan de **vergrendelingsknop** 90° met de klok mee totdat deze horizontaal komt te staan en de waterpompmodule op zijn plaats is vastgezet.
 - Duw het waterreservoir opnieuw in het vak en draai de **vergrendeling van waterreservoir** omlaag om het reservoir vast te zetten.



OPGELET!

Controleer altijd of de **waterpompmodule** juist aan de binnenkant van het waterreservoir is vastgemaakt om een verkeerde werking in de Verse luchtmodus te vermijden.

Het reservoir bijvullen

Vul het waterreservoir bij wanneer het waterpeil de „**MIN**” markering in de **Verse luchtmodus** bereikt of wanneer u 3 geluidssignalen hoort en het controlelampje  continu knippert.

1. Druk op de knop  om het apparaat uit te schakelen en haal de stekker uit het stopcontact.
2. Wacht minstens **2 minuten** zodat het water dat zich in de buizen en het **verdampingskussen** bevindt in het waterreservoir stroomt.
3. Vul het waterreservoir tot aan de „**MAX**” markering met water (→ **Het waterreservoir vullen**).

Gebruik van het apparaat**OPGELET!**

- Zorg dat de ruimte goed wordt geventileerd wanneer u de luchtkoeler gebruikt
- Plaats de luchtkoeler verticaal op een vlak en droog oppervlak, in een veilige zone waar het apparaat niet kan kantelen.
- Leg het snoer uit de buurt van een deuringang of een ander gebied waar er veel mensen passeren om te vermijden dat ze erop lopen of erover struikelen.
- Plaats het apparaat niet in de buurt van een venster of waar het aan regen blootgesteld kan worden. Stel het apparaat niet bloot aan stromend water, gespat en een hoge vochtigheid.

**OPMERKING: Veiligheidsvoorziening**

Deze luchtkoeler is voorzien van een veiligheidsvoorziening. De luchtkoeler kan niet worden ingeschakeld wanneer het verdampingskussen niet juist is geïnstalleerd. Als dit het geval is, haal de stekker uit het stopcontact en installeer het verdampingskussen en het achterpaneel opnieuw (→ **Het verdampingskussen en het achterpaneel reinigen**).

1. Wikkel het snoer volledig af en steek de stekker stevig in een gepast stopcontact. Wanneer onder stroom, staat het apparaat in stand-by en hoort u een geluidssignaal.
2. Druk op de knop om het apparaat in te schakelen. De **Normale** modus (en de overeenkomstige snelheid) wordt standaard geselecteerd.
3. Druk op de knop / + of de knop - om de snelheid te verhogen of te verlagen (/ /).
4. Druk op de knop om tussen de 3 ventilatiemodi (**Normaal/Nacht/Natuurlijk**) te schakelen of druk op de knop om de **Verse luchtmodus** (vochtige lucht) te activeren.
5. U kunt de bovenste of onderste ribben handmatig instellen om de luchtstroom naar boven of onder aan te passen.
6. Raadpleeg de bovenstaande sectie „**Beschrijving van het bedieningspaneel en de afstandsbediening**“ voor meer informatie.
7. Als het apparaat niet langer wordt gebruikt, druk op de knop om het apparaat in stand-by te zetten en haal de stekker uit het stopcontact.



BELANGRIJK: Haal de stekker na gebruik altijd uit het stopcontact om het apparaat volledig van de voeding te ontkoppelen.

Reiniging en onderhoud



OPGELET!

- Haal de stekker voor het reinigen altijd uit het stopcontact.
- Dompel het apparaat, het snoer of de stekker nooit in water of een andere vloeistof om elektrisch gevaar te vermijden. Spoel ze nooit onder de kraan.



OPMERKING: Maak het apparaat nooit schoon met een oplosmiddel, chemisch of agressief schoonmaakmiddel, metalen borstel, scherp voorwerp of een schuursponsje.

- Na gebruik van de **Verse luchtmodus**, haal de stekker uit het stopcontact en wacht minstens **2 minuten** zodat het water dat zich in de buizen en het verdampingskussen bevindt in het waterreservoir stroomt alvorens het apparaat te reinigen.
- **Waterreservoir** – Leeg en reinig het waterreservoir na elk gebruik. Veeg het waterreservoir schoon met een zachte, vochtige doek en maak het grondig schoon met zeepwater. Veeg goed droog.
- **Apparaat** (hoofdeenheid) – Maak alleen de buitenkant van het apparaat schoon. Gebruik een zachte doek of een spons lichtjes bevochtigd in water of zeepwater om vuil en stof te verwijderen. Na reiniging, veeg het apparaat volledig droog.
- **Koelementen** – Veeg de elementen schoon met een zachte doek of een spons lichtjes bevochtigd in water. Stop ze niet in de vaatwasser. Doe ze in de diepvries.

Het verdampingskussen en het achterpaneel reinigen

Maak het verdampingskussen en het achterpaneel regelmatig schoon om opgehoopt stof te verwijderen.

- 7 Trek de handgreep van het achterpaneel naar buiten om het los te maken en breng het paneel vervolgens omhoog om het van het apparaat te verwijderen.
- 8 1 Om het verdampingskussen van het achterpaneel af te halen, draai de vergrendeling tegen de klok in zoals aangegeven door de pijl „loosen“ (losmaken) totdat de vergrendeling horizontaal komt te staan.
8 2 Verwijder vervolgens het verdampingskussen.
3. **Verdampingskussen** – Reinig het verdampingskussen wanneer nodig. Breng het onder de kraan aan om vuil en stof voorzichtig af te spoelen. Laat het vervolgens aan de lucht drogen. Gebruik nooit warm water of waterstralen onder hoge druk, dit kan het verdampingskussen beschadigen.
4. **Achterpaneel** – Maak het achterpaneel schoon in lauw water of water met een beetje afwasmiddel en met behulp van een zachte borstel of doek.
5. Laat alle onderdelen drogen voordat u ze opnieuw op het apparaat aanbrengt.
6. 9 Om het achterpaneel opnieuw op het apparaat vast te maken, breng eerst het onderste deel aan en duw vervolgens het bovenste deel in totdat een klik wordt gehoord.



OPGELET!

Gebruik het apparaat nooit zonder het **verdampingskussen** (→ Veiligheidsvoorziening).

Probleemoplossing

Raadpleeg deze probleemoplossingsgids om problemen die zich tijdens het gebruik van het apparaat kunnen voordoen op te lossen. Als uw probleem blijft aanhouden, gebruik het apparaat dan niet en neem contact op met een erkend servicecentrum voor controle en reparatie.

Probleem	Mogelijke oorzaak	Oplossing
Het apparaat wordt niet ingeschakeld.	<ul style="list-style-type: none"> • De stekker zit niet of verkeerd in het stopcontact. • Er is geen stroom. • Het verdampingskussen is niet juist in het achterpaneel aangebracht. • Het snoer of het bedieningspaneel is beschadigd. 	<ul style="list-style-type: none"> • Controleer of de stekker juist in het stopcontact zit. • Controleer de voedingsbron. • Haal de stekker uit het stopcontact en steek het verdampingskussen in het achterpaneel. • Haal de stekker uit het stopcontact en neem contact op met een erkend reparatiecentrum in uw buurt om het te laten repareren.

Probleem	Mogelijke oorzaak	Oplossing
De luchtstroom is te laag.	<ul style="list-style-type: none"> • Het verdampingskussen is vuil en moet worden schoongemaakt. 	<ul style="list-style-type: none"> • Reinig het verdampingskussen.
De circulatie van verse lucht (Verse luchtmodus) werkt niet zoals het hoort.	<ul style="list-style-type: none"> • De waterpompmodule of het verdampingskussen is niet juist vastgemaakt. • Het waterreservoir is leeg of het waterpeil bevindt zich onder de „MIN” markering en het controlelampje Verse luchtmodus knippert. • De waterpomp is beschadigd. • Het verdampingskussen is versleten en moet worden vervangen. 	<p>Trek de stekker uit het stopcontact en:</p> <ul style="list-style-type: none"> • Maak de waterpompmodule of het verdampingskussen opnieuw vast. Zorg dat deze juist worden aangebracht. • Vul het waterreservoir tot aan de „MAX” markering met water. • Neem contact op met een erkend reparatiecentrum in uw buurt om het apparaat te laten repareren of te vervangen.

Opslag

- Haal altijd de stekker uit het stopcontact voordat u het apparaat opbergt.
- Bewaar het apparaat in een koele, droge en schone ruimte, uit de buurt van kinderen en huisdieren.
- Bewaar de verpakking om uw apparaat in op te bergen als u het langere tijd niet denkt te gebruiken.

¡Muchas gracias!

Muchas gracias por haber elegido nuestro producto VALBERG. Seleccionados, testados y recomendados por ELECTRO DEPOT, los productos de la marca VALBERG le aseguran una utilización sencilla, un rendimiento fiable y una calidad incuestionable.

Con este dispositivo puede estar seguro de que siempre quedará satisfecho al utilizarlo. Le damos la bienvenida a ELECTRO DEPOT.

Visite nuestra página web: www.electrodepot.es



A

Descripción del aparato

Componentes
Descripción del aparato
Uso previsto
Características

B

Utilización del aparato

Antes del primer uso
Modo de uso

C

Limpieza y mantenimiento

Limpieza y mantenimiento
Resolución de problemas
Almacenamiento

LEA DETENIDAMENTE ESTE MANUAL DE INSTRUCCIONES, ASÍ COMO EL MANUAL DE ADVERTENCIAS NORMATIVAS, ANTES DE UTILIZAR EL APARATO. GUARDE AMBOS MANUALES PARA FUTURAS CONSULTAS.

Componentes

- A** Panel de control
- 1** Indicadores
- 2** Botón Alimentación (ENCENDIDO/ESPERA)
- 3** Botón Oscilación
- 4** Botón Velocidad
- 5** Botón Modo de Ventilación (Normal/Noche/Natural)
- 6** Botón Temporizador (inicio/parada automáticos)
- 7** Botón Modo Aire Fresco
- B** Receptor de señal del mando a distancia
- C** Oscilación izquierda-derecha automática
- D** Aletas superiores arriba-abajo regulables
- E** Aletas inferiores arriba-abajo regulables
- F** Cable y enchufe de alimentación
- G** Ventana del nivel de agua
(MIN - 2 l - 3 l - 4 l - MAX)
- H** Asa
- I** Panel de climatización evaporativa
- J** Asa del panel trasero
- K** Panel trasero

- L** Acumulador de frío x 2
- M** Depósito de agua (5 l)
- N** Asa del depósito de agua
- O** Seguro del depósito de agua
- P** Mando a distancia
- 1** Botón Oscilación
- 2** Botón Modo de Ventilación (Normal/Noche/Natural)
- 3** Botón Modo Aire Fresco
- 4** Botón Alimentación (ENCENDIDO/ESPERA)
- 5** Botón Velocidad -/+
- 6** Botón Temporizador (inicio/parada automáticos)
- Q** Bloqueo del panel de climatización evaporativa
- R** Módulo de la bomba de agua
- S** Botón de bloqueo del módulo de la bomba de agua

Descripción del aparato

- Desembale el aparato. Retire todas las etiquetas adhesivas presentes en el producto. Compruebe que el aparato esté completo y en buen estado. Si por cualquier motivo el aparato presenta daños o no funciona como es debido, no lo utilice y llévelo a nuestro distribuidor o servicio posventa.
- Mantenga todos los elementos del embalaje fuera del alcance de los niños. Podrían producirse accidentes si los niños juegan con los materiales del embalaje.

Uso previsto

- Este climatizador ha sido diseñado exclusivamente para uso doméstico. Utilice este aparato únicamente en interiores y en un entorno seco y bien ventilado.
- No está pensado para un uso industrial o profesional. Este aparato se ha diseñado para humidificar el espacio circundante y generar un flujo de aire fresco. No lo utilice para otros usos.
- Cualquier otro uso podría dañar el aparato o provocar lesiones.

Características

Modelo:	968178
Climatizador	
Tensión de funcionamiento:	220-240 V~, 50 Hz
Potencia:	55 W
Capacidad del depósito de agua:	MIN.(0,7 l) – MAX.(5 l)
Clase de protección:	II
Temporizador (inicio/parada automáticos):	1–7 horas (intervalos de 1 hora)
Mando a distancia	
Pilas necesarias:	2 pilas AAA (LR03) de 1,5 V, pilas de manganeso o alcalinas no recargables (no incluidas)
Distancia de funcionamiento:	Hasta 5 metros

Descripción	Símbolo	Valor	Unidad
Caudal de aire máximo del ventilador	F	5,8	m ³ /min
Potencia absorbida del ventilador	P	41,0	W
Valor de servicio	S _v	0,1	(m ³ /min)/W
Consumo eléctrico en modo espera	P _{SB}	0,2	W
Consumo eléctrico en modo parada	P _{off}	–	W
Nivel de potencia acústica	L _{WA}	62,7	dB(A)
Velocidad de aire máxima	C	1,9	metros/s
Consumo eléctrico estacional	Q	13,4	kWh/a
Norma de medición del valor de servicio		EN 60704-2-7:1998 EN 60704-1 : 2010+A11:2012 EN 50564;2011 EN ISO 5801:2008	
Datos de contacto para más información		ELECTRO DEPOT 1 route de Vendeville 59155 FACHES-THUMESNIL - FRANCIA	

Antes del primer uso

- Desembale los acumuladores de frío y límpielos con un paño húmedo. Métalos al congelador.
- Ponga pilas nuevas (2 pilas AAA/LR03, no incluidas) en el mando a distancia respetando las polaridades +/-.



IMPORTANTE:

No utilice pilas recargables.

Modo de uso



























¡ATENCIÓN!





Desenchufe siempre el climatizador de la toma de corriente antes de:



- Llenar o vaciar el depósito de agua.
- Quitar el acumulador de frío (o los hielos) del depósito de agua o ponerlo.
- Quitar o poner cualquier parte del aparato.
- Limpiar o guardar el aparato.
- Mover el aparato.

Descripción del panel de control y del mando a distancia

Botón		Función
Panel de control	Mando a distancia	
 ALIMENTACIÓN		<ul style="list-style-type: none"> • Pulse este botón para poner el aparato en marcha (se enciende el indicador). • Pulse este botón para poner el aparato en modo espera (se apaga el indicador).
 Oscilación		Pulse este botón para iniciar o detener la oscilación izquierda-derecha automática del flujo de aire.
 Velocidad	—/+	<ul style="list-style-type: none"> • Pulse  o + para aumentar la velocidad del aire:  /  /  (lenta/media/rápida) en bucle. • Pulse — para reducir la velocidad del aire:  /  /  en bucle.

Botón		Función
Panel de control	Mando a distancia	
 Modo Ventilación		<p>Pulse este botón para pasar de uno de los tres modos de ventilación a otro. Los indicadores de los modos indican el modo seleccionado.</p> <ul style="list-style-type: none"> – Modo de ventilación Normal (modo por defecto) (los indicadores Noche y Natural están apagados): la velocidad de ventilación se puede ajustar manualmente en los niveles  /  / . – Modo de ventilación Noche  (se enciende el indicador): este modo permite simular una ligera brisa nocturna. La velocidad de ventilación primero está en el nivel  durante 15 minutos y luego pasa automáticamente al nivel . – Modo de ventilación Natural  (se enciende el indicador): este modo reproduce una brisa al aire libre. La velocidad de ventilación varía y se repite el siguiente ciclo:  (6 s) –  (6 s) –  (6 s) –  (6 s). <p>NOTA: no se puede ajustar la velocidad en los modos de ventilación Noche y Natural.</p>

Botón		Función
Panel de control	Mando a distancia	
 Temporizador		<p>Este botón sirve para configurar el temporizador de Inicio automático o Parada automática por intervalos de 1 hora por cada pulsación del botón, de 1 a 7 horas. El indicador o indicadores correspondientes a la duración se encenderán a medida que pulse el botón.</p> <ul style="list-style-type: none"> • Inicio automático: pulse este botón cuando el aparato esté en modo Espera para configurar el temporizador de Inicio automático. Puede definir el modo Ventilación/Aire fresco, la velocidad y la oscilación después de haber configurado el temporizador. Una vez que haya pasado el tiempo del temporizador, el aparato se pondrá automáticamente en marcha con la configuración definida. • Apagado automático: pulse este botón cuando el aparato esté en marcha para configurar el temporizador de Parada automática. Una vez que haya pasado el tiempo del temporizador, el aparato se detendrá y pasará automáticamente al modo Espera. • Para cancelar un inicio automático o una parada automática: <ul style="list-style-type: none"> – Pulse el botón , o – Pulse varias veces el botón  hasta que el número de horas vuelva a estar a «0».

 Modo Aire Fresco		<p>NOTA: el depósito de agua debe estar lleno antes de utilizar este modo (→ Llenado del depósito de agua).</p> <p>Pulse este botón para seleccionar el modo Aire Fresco. Cuando este modo está seleccionado, el climatizador actúa como un humidificador que emite aire humidificado para ayudar a enfriar la habitación.</p> <ul style="list-style-type: none"> • Puede poner uno o dos acumuladores de frío (o hielos) en el depósito de agua para aumentar el efecto refrigerante. • Llene el depósito de agua cuando el aparato emita 3 pitidos y el indicador  parpadee continuamente. <ul style="list-style-type: none"> • Las funciones de enfriamiento del aire van acompañadas por señales sonoras al pulsar los botones del aparato o del mando a distancia.
---	---	---

- El indicador de la función seleccionada se enciende para indicar el estado actual del aparato.

Preparación de los acumuladores de frío

- Deje los acumuladores de frío en el congelador durante **al menos 3 horas** hasta que se hayan congelado por completo. Puede ponerlos en el depósito de agua antes de utilizar el **modo Aire Fresco** o puede optar por no utilizarlos si la temperatura ambiental es fresca.
- Al poner un acumulador de frío (o hielos) en el depósito de agua, la temperatura del agua se enfría y el aparato emite aire humidificado con un efecto refrigerante potenciado en el **modo Aire Fresco**.
- Puede poner cubitos de hielo en lugar de acumuladores de frío para conseguir ese mismo efecto refrigerante.
- Los acumuladores de frío se pueden volver a congelar, reutilizar y reciclar.



NOTA:

- No intente abrir los **acumuladores de frío**. Manténgalos bien cerrados para evitar fugas.
- Los **acumuladores de frío** están hechos de materiales no tóxicos y respetuosos con el medio ambiente, por lo que se pueden meter al congelador y reciclar con total seguridad.



¡ATENCIÓN!

Mantenga los **acumuladores de frío** fuera del alcance de los niños para evitar que ingieran accidentalmente su contenido. En caso de ingestión del contenido de un **acumulador de frío**, consulte inmediatamente a un médico.

Llenado del depósito

Llene el depósito de agua con agua del grifo a temperatura ambiente antes de utilizar el **modo Aire Fresco**. Puede poner uno o dos acumuladores de frío (o hielos) en el depósito de agua para aumentar el efecto refrigerante con este modo.



NOTA:

- Antes de llenar el depósito de agua, asegúrese de que el aparato esté desenchufado de la corriente.
- Llene siempre el depósito de agua del grifo hasta la marca de nivel máximo «**MAX**». No llene nunca el depósito de agua por encima del nivel «**MAX**» ni por debajo del nivel mínimo «**MIN**».
- No ponga perfume, aceites aromáticos ni otros aditivos en el depósito de agua.

- 1 Para desbloquear el depósito de agua, gire el **seguro del depósito de agua** hacia la izquierda o la derecha. A continuación, siga el **método 1** o el **método 2** para llenar el depósito de agua.

Método 1

Siga el método 1 para llenar el depósito de agua sin sacarlo totalmente del aparato.

- 2 Tire del depósito de agua hasta sacar la mitad fuera del aparato.
- 3 Ponga el o los **acumuladores de frío** o los hielos y utilice un recipiente para llenar el depósito de agua con agua dulce hasta la marca del nivel «MAX».
- 4 Vuelva a insertar el depósito de agua en su compartimento y gire el **seguro del depósito de agua** hacia abajo para cerrarlo.

Método 2

Utilice el método 2 si tiene que sacar el depósito de agua del aparato para limpiarlo o llenarlo directamente en el grifo.

- 5 **Para sacar el módulo de la bomba de agua del depósito de agua:**
 - Tire del depósito de agua hasta sacar la mitad fuera del aparato. Desbloquee el **módulo de la bomba de aire** de la parte baja del depósito de agua girando el **botón de bloqueo** 90 ° en sentido contrario a las agujas del reloj hasta que esté vertical.
 - Una vez desbloqueado el **módulo de la bomba de agua**, saque el depósito de agua de su compartimento para limpiarlo o llenarlo de agua.
 - Ponga el acumulador de frío o los hielos (opcional) y llene el depósito de agua con agua dulce hasta la marca del nivel «MAX».
- 6 **Para volver a poner en su sitio el módulo de la bomba de agua en el depósito de agua:**
 - 1 Primero, inserte la **lengüeta** de la parte posterior del módulo de la bomba de agua en el **soporte** situado en el depósito de agua.
 - 2 A continuación, introduzca el **seguro** situado en la parte delantera de la bomba de agua en el **botón de bloqueo**. Entonces gire el **botón de bloqueo** 90 ° en el sentido de las agujas del reloj hasta que esté horizontal para sujetar el módulo de la bomba de agua en su sitio.
 - Vuelva a insertar el depósito de agua en su compartimento y gire el **seguro del depósito de agua** hacia abajo para cerrarlo.

**¡ATENCIÓN!**

Compruebe siempre que el **módulo de la bomba de agua** esté bien sujeto en el interior del depósito de agua para evitar su funcionamiento anormal en modo Aire Fresco.

Llenado ulterior del depósito

Vuelva a llenar el depósito de agua cuando el nivel de agua alcance la marca del nivel «MIN» en **modo Aire Fresco** o cuando el aparato emita 3 pitidos y el indicador  parpadee continuamente.

1. Pulse el botón  para detener el aparato y desenchúfelo de la corriente.
2. Espere al menos **2 minutos** para permitir que el agua que hay en los tubos y en el **panel de climatización evaporativa** caiga hasta el depósito de agua.
3. Llene el depósito de agua hasta la marca de nivel «MAX» (→ **Llenado del depósito de agua**).









Utilización del aparato**¡ATENCIÓN!**

- Asegúrese siempre de que la habitación esté bien ventilada cuando utilice el climatizador.
- Ponga el climatizador en vertical sobre una superficie plana y seca, en una zona sin peligro para evitar que pueda volcarse.
- Ponga el cable de forma que esté alejado de puertas de entrada y zonas de mucho paso donde la gente podría pisarlo o tropezarse con él.
- No ponga el aparato cerca de una ventana donde pueda estar expuesto a la lluvia. Mantenga siempre el aparato apartado de cualquier emanación de agua, salpicadura o lugar con una humedad alta.

**NOTA: dispositivo de seguridad**

Este climatizador lleva un dispositivo de seguridad incorporado. Si el climatizador detecta que el panel de climatización evaporativa no está instalado correctamente, no se pone en funcionamiento.

En tal caso, desenchufe el climatizador y vuelva a colocar el panel de climatización evaporativa y el panel trasero (→ **Limpieza del panel de climatización evaporativa y del panel trasero**).

1. Desenrolle completamente el cable de alimentación y enchúfelo firmemente en una toma de corriente apropiada. Una vez enchufado, el aparato se pone en modo Espera emitiendo un pitido.
2. Pulse el botón  para poner en marcha el aparato. Por defecto, estará seleccionado el modo **Normal** (y la correspondiente velocidad ).
3. Apriete el botón  / + o - para aumentar o reducir la velocidad ( /  / ).
4. Pulse el botón  para cambiar entre los tres modos de ventilación (**Normal/Noche/Natural**), o pulse el botón  para activar el **modo Aire Fresco** (aire humidificado).
5. Puede ajustar manualmente las aletas superiores o inferiores para regular el flujo de aire hacia arriba o hacia abajo.
6. Para más información, consulte la sección «**Descripción del panel de control y del mando a distancia**» descrita anteriormente.
7. Cuando ya no se esté utilizando el aparato, pulse el botón  para ponerlo en modo Espera y desenchufe el cable de alimentación de la toma de corriente.



IMPORTANTE: desenchufe siempre el aparato de la toma de corriente después de utilizarlo para desconectarlo por completo de la fuente de alimentación.

Limpieza y mantenimiento



¡ATENCIÓN!

- Desenchufe siempre el aparato de la toma de corriente antes de limpiarlo.
- Para evitar riesgos eléctricos, no sumerja nunca el aparato, el cable de alimentación ni el enchufe en el agua ni en ningún otro líquido. Nunca los aclare bajo el grifo.



NOTA: no utilice nunca disolventes, productos de limpieza químicos o abrasivos, cepillos metálicos, objetos punzantes ni estropajos tradicionales o metálicos para limpiar el aparato.

- Después de haber utilizado el **modo Aire Fresco**, desenchufe el aparato y espere al menos **2 minutos** para permitir que el agua que hay en los tubos y en el panel de climatización evaporativa caiga hasta el depósito de agua antes de limpiarlo.
- **Depósito de agua** – Vacíe y limpie el depósito de agua después de cada uso. Lave el depósito de agua con un paño suave húmedo y límpielo en profundidad con agua con jabón. Séquelos bien.
- **Aparato** (unidad principal) – Limpie solo la superficie del aparato. Utilice un paño suave o una esponja ligeramente humedecidos con agua o agua con muy poco jabón para eliminar la suciedad y el polvo. Después de limpiar el aparato, séquelos cuidadosamente.
- **Acumuladores de frío** – Limpie los acumuladores de frío con un paño suave o una esponja ligeramente humedecidos con agua. No se pueden lavar en lavavajillas. Guárdelos en el congelador.

Limpieza del panel de climatización evaporativa y del panel trasero

Limpie cada cierto tiempo el panel de climatización y el panel trasero para eliminar el polvo acumulado.

1. **7** Tire del asa del panel trasero hacia fuera para soltarlo y tire de él para sacarlo del aparato.
2. **8** **1** Para extraer el panel de climatización evaporativa del panel trasero, gire el seguro en sentido contrario a las agujas del reloj siguiendo la flecha «loosen» (soltar) hasta que esté horizontal.
8 **2** Entonces saque el panel de climatización evaporativa.
3. **Panel de climatización evaporativa** – Limpie el panel de climatización evaporativa cuando sea necesario. Póngalo bajo el grifo para eliminar la suciedad y el polvo con cuidado. Déjelo secar al aire. No utilice nunca agua caliente ni chorros de agua a presión porque podrían estropear el panel de climatización evaporativa.
4. **Panel trasero** – Limpie el panel trasero con agua templada o agua con muy poco jabón utilizando un paño o cepillo suave.
5. Deje secar todos los elementos antes de volver a montarlos.
6. **9** Para volver a sujetar el panel trasero al aparato, inserte primero la parte inferior y luego apriete en la parte superior hasta que encaje haciendo clic.



¡ATENCIÓN!

No utilice nunca el aparato sin el **panel de climatización evaporativa** (→ **Dispositivo de seguridad**).

Resolución de problemas

Consulte esta guía de resolución de problemas para resolver los problemas frecuentes que podría experimentar con el aparato. Si su problema persiste, no utilice el aparato y contacte con un centro de reparaciones autorizado para que lo examinen y lo reparen.

Problema	Posible causa	Solución
El aparato no se pone en marcha.	<ul style="list-style-type: none"> • El aparato está desenchufado o no está enchufado correctamente. • No hay corriente. • El panel de climatización evaporativa no está correctamente encajado en el panel trasero. • El cable de alimentación o el panel de control están dañados. 	<ul style="list-style-type: none"> • Compruebe que el cable de alimentación esté firmemente enchufado en la toma de corriente. • Compruebe la fuente de alimentación. • Desenchufe el aparato y encaje bien el panel de climatización evaporativa en el panel trasero. • Desenchufe el aparato y póngase en contacto con el servicio técnico autorizado más próximo para su reparación.

Problema	Posible causa	Solución
El caudal de aire es demasiado débil.	<ul style="list-style-type: none"> • El panel de climatización evaporativa está sucio y hay que limpiarlo. 	<ul style="list-style-type: none"> • Limpie el panel de climatización evaporativa.
La circulación de aire fresco (modo Aire Fresco) no funciona correctamente.	<ul style="list-style-type: none"> • El módulo de la bomba de agua o el panel de climatización evaporativa no están correctamente encajados. • El depósito de agua está vacío o el nivel de agua está por debajo de la marca «MIN» y el indicador Modo Aire Fresco parpadea. • La bomba de agua está estropeada. • El panel de climatización evaporativa está desgastado y hay que cambiarlo. 	<p>Desenchufe el aparato y:</p> <ul style="list-style-type: none"> • Vuelva a colocar el módulo de la bomba de agua o el panel de climatización evaporativa. Asegúrese de que estén bien posicionados. • Rellene el depósito de agua hasta la marca de nivel «MAX». • Póngase en contacto con el servicio técnico autorizado más próximo para que reparen o cambien el aparato.

Almacenamiento

- Antes de almacenar el dispositivo, desconéctelo del suministro eléctrico.
- Almacene el aparato en un lugar fresco, seco y limpio. Conserve el aparato fuera del alcance de los niños y las mascotas.
- Guarde el embalaje para almacenar su aparato cuando no lo vaya a utilizar durante un periodo de tiempo prolongado.