

FR

CONDITION DE GARANTIE

Ce produit est garanti pour une période de 2 ans à partir de la date d'achat*, contre toute défaillance résultant d'un vice de fabrication ou de matériau. Cette garantie ne couvre pas les vices ou les dommages résultant d'une mauvaise installation, d'une utilisation incorrecte ou de l'usure anormale du produit.

*sur présentation du ticket de caisse.

WARRANTY CONDITIONS

This product is guaranteed against faults caused by defects in manufacturing or the materials used for a period of two years, starting from the date of purchase.* This warranty does not cover defects or damage caused by failure to install the device correctly, incorrect use of the product, or excessive wear and tear.

*proof of purchase required.

GARANTIEVOORWAARDEN

Dit product wordt gegarandeerd voor een periode van 2 jaar vanaf de aankoopdatum*, voor elke storing die het gevolg is van een fabricagefout of het materiaal. Gebreken of schade door slechte installatie, onjuist gebruik of abnormale slijtage van het product worden niet gedekt door deze garantie.

*op vertoon van kassabon.

CONDICIONES DE GARANTÍA

El certificado de garantía de este producto tiene una duración de 3 años a partir de la fecha de compra* que se limita a los defectos de fabricación y averías del material. Se excluyen de la garantía deficiencias o daños originados por una mala instalación, errores en la manipulación o por un uso inadecuado.

*previa presentación del comprobante de compra.

ES

Clavier électronique
Musical keyboard
Keyboard
Teclado electrónico

969189

CONSIGNES D'UTILISATION02
INSTRUCTIONS FOR USE32
GEBRUIKSAANWIJZINGEN60
INSTRUCCIONES DE USO90

ELECTRO DEPOT
1 route de Vendeville
59155 FACHES-THUMESNIL - FRANCE



edenwood

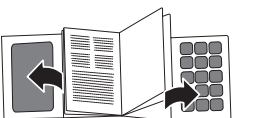

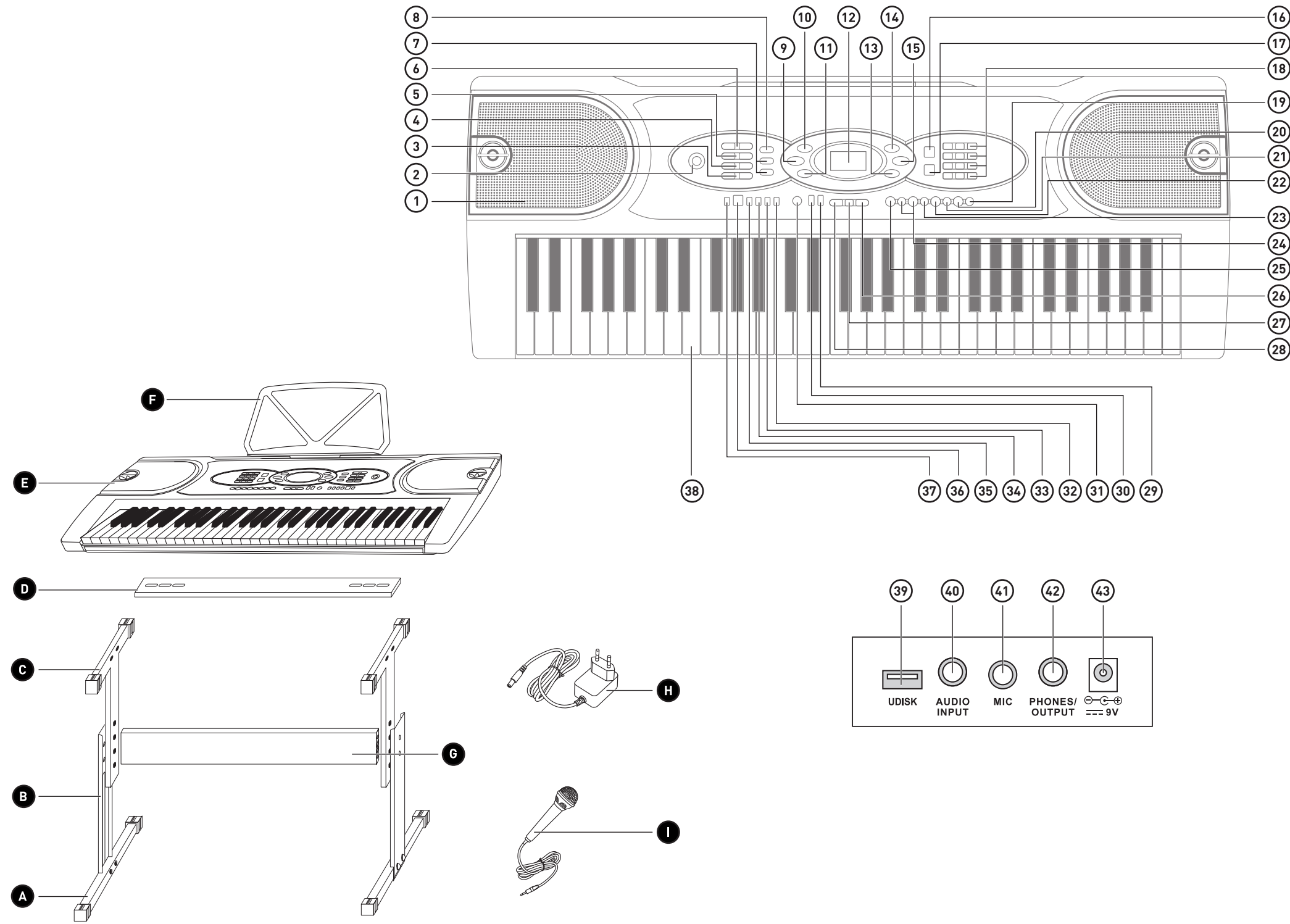

- A** - x 2
- B** - x 2
- C** - x 2
- D** - x 1
- G** - x 1
- J** 32 mm x 8
- K** 25 mm x 2
- L** 32 mm x 4
- M** - x 4

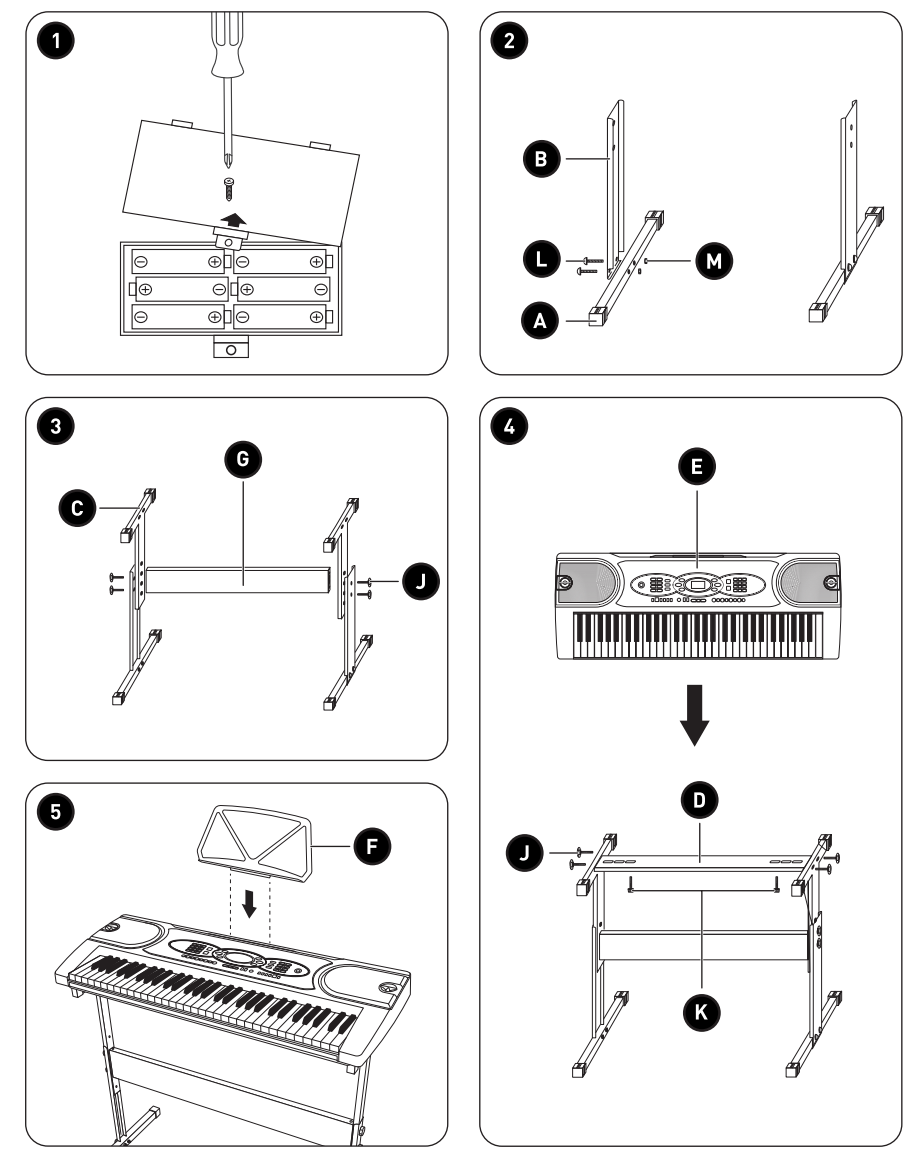

Merci !

Merci d'avoir choisi ce produit EDENWOOD.
Choisis, testés et recommandés par ELECTRO DEPOT,
les produits de la marque EDENWOOD vous assurent
une utilisation simple, une performance fiable et
une qualité irréprochable.
Grâce à cet appareil, vous savez que chaque utilisation
vous apportera satisfaction.

Bienvenue chez ELECTRO DEPOT.

Visitez notre site Internet : www.electrodepot.fr
www.electrodepot.be

VOTRE AVIS COMPTE !



**PARTAGEZ
VOTRE EXPERIENCE
SUR LES PRODUITS**

Parce que votre satisfaction est notre priorité, nous vous proposons
de donner votre avis sur ce produit. Il sera transmis et analysé par
nos équipes afin d'améliorer continuellement le produit.

Donnez votre avis sur <http://www.electrodepot.fr/avis-client>



ELECTRO DEPOT

2

FR

Table des matières

A

Aperçu de l'appareil

Composants
Aperçu de l'appareil
Utilisation prévue
Caractéristiques

B

Utilisation de l'appareil

Avant la première utilisation
Assemblage
Branchements
Fonctionnement

C

Nettoyage et entretien

Nettoyage et entretien
Dépannage
Rangement

ANNEXE

Les notices sont aussi disponibles sur le site
<http://www.electrodepot.fr/sav/notices/>
<http://www.electrodepot.be/fr/sav/notices>

Composants

Composants principaux







A	Base	x2
B	Pied	x2
C	Support en T	x2
D	Plateforme	x1
E	Clavier	x1
F	Pupitre	x1
G	Panneau	x1
H	Adaptateur secteur	x1
I	Microphone	x1
J	Vis 32 mm	x8
K	Vis 25 mm	x2
L	Vis 32 mm	x4
M	Écrou	x4

Boutons et touches du panneau avant**Description**

- | | |
|--|--|
| ① Haut-parleur x2 | |
| ② Bouton marche/arrêt | Pour mettre l'appareil en marche ou hors tension.
REMARQUE : Placez le bouton sur la position OFF lorsque vous n'utilisez pas l'appareil pendant une longue période. |
| ③ TRANPOSE +/-
(Transposition) | Pour changer le ton de la musique et la jouer à un intervalle plus aigu ou plus grave. |
| ④ RHYTHM VOL +/-
(Volume du rythme) | Pour augmenter/réduire le volume du rythme. |
| ⑤ CHORD VOL +/-
(Volume des accords) | Pour augmenter/réduire le volume des accords. |
| ⑥ MASTER VOL +/-
(Volume principal) | Pour augmenter/réduire le volume du clavier (timbre, morceau de démonstration ou percussion) tout en contrôlant simultanément les volumes des accords et du rythme. |
| ⑦ TEMPO +/- | Pour augmenter/réduire la vitesse du rythme. |
| ⑧ DEMO SONG (Morceau de démonstration) | Pour jouer 15 morceaux préprogrammés. |
| ⑨ MEDIUM | Pour vous apprendre comment jouer les notes d'un morceau de démonstration. Le morceau ne reprendra qu'une fois que vous aurez corrigé votre erreur. |
| ⑩ EASY | Pour vous apprendre le tempo d'un morceau de démonstration. Le morceau continuera de jouer même en cas d'erreurs. |
| ⑪ PRO | Pour vous apprendre comment jouer un morceau de démonstration en suivant la mesure. Vous aurez 3 secondes pour corriger une erreur avant que le morceau ne reprenne. |
| ⑫ Écran LED | Pour afficher les modes et les effets sonores sélectionnés. |
| ⑬ REC (Enregistrement) | Pour enregistrer des notes. |

- ⑭ **PROG** Pour enregistrer des rythmes.
- ⑮ **PLAY** (Lecture) Pour jouer les notes ou rythmes enregistrés.
- ⑯ **SOUND** Vous pouvez choisir parmi 300 instruments.
- ⑰ **RHYTHM** (Rythme) Pour jouer 128 rythmes préprogrammés.
- ⑱ **0-9, +/-** Appuyez sur le pavé numérique pour choisir le nombre correspondant au réglage souhaité (instrument, rythme et morceau de démonstration).

Lecture USB de fichiers MP3

- ⑲  Pour lire les pistes dans l'ordre, aléatoirement ou une piste en boucle à la fois.
- ⑳  Pour arrêter la lecture.
- ㉑  Pour lire la piste ou la mettre en pause.
- ㉒  Pour lire le morceau suivant.
- ㉓  Pour lire le morceau précédent.
- ㉔  Pour augmenter/réduire le volume MP3.
- ㉕ **EFFECT** (Effet) Pour régler différents réglages de sons : **Normal, Pop, Rock, Jazz** et **Classical**.
- ㉖ **PERCUSSIONS AU CLAVIER** Pour jouer des percussions au clavier (61 touches préprogrammés).
- ㉗ **SPLIT** (Division) Pour diviser le clavier afin que vous puissiez assigner un instrument aux touches du côté gauche du clavier et un autre instrument à celles du côté droit.
- ㉘ **DUAL** (Double) Pour superposer 2 instruments et les jouer en même temps lorsqu'une seule touche est appuyée.

- 29 **VIBRATO** Pour jouer les notes avec un légère modulation.
- 30 **SUSTAIN** (Longueur de note) Pour jouer les notes sur une période plus longue après que vous avez cessé d'appuyer sur la touche.
- 31 **METRONOME** Pour jouer des nombres de temps de **1-4, 2-4, 3-4, 4-4** qui vous aident à garder la mesure.
- 32 **CHORD SOUND** Pour sélectionner 1 des 4 types d'accords.
- 33 **FINGERED** Appuyez sur les notes du clavier d'accompagnement pour jouer des accords.
- 34 **SINGLE** Appuyez sur les notes du clavier d'accompagnement pour jouer des accords avec un nombre minimal de touches.
- 35 **FILL-IN** (Variation) Pour jouer un intermezzo.
- 36 **START/STOP** (Démarrage/arrêt) Pour démarrer/arrêter la lecture du rythme.
- 37 **SYNC** Pour synchroniser le départ du rythme quand vous commencez à jouer.
- 38 Clavier d'accompagnement Les 19 touches de la partie gauche du clavier jouent des accords via des techniques à un ou plusieurs doigts.

Panneau arrière

- 39 **UDISK** Port USB – pour lire les fichiers MP3 depuis un périphérique USB. (Clé USB **non fournie**.)
- 40 **AUDIO INPUT** (Entrée audio) Pour connecter l'appareil à un ordinateur, un appareil mobile ou un lecteur MP3.
- 41 **MIC** Pour connecter un microphone (**fourni**).
- 42 **PHONES/OUTPUT** (Écouteurs/Sortie) Pour connecter un casque/ des écouteurs (**non fournis**).
- 43  Prise d'adaptateur secteur (CC 9 V jack) permettant de brancher l'appareil à la prise secteur.

Aperçu de l'appareil

- Déballez l'appareil. Retirez toutes les étiquettes du produit. Veuillez vérifier son exhaustivité et s'il est en bon état. Si l'appareil est endommagé ou présente un dysfonctionnement, ne l'utilisez pas et rapportez-le à votre revendeur ou service après-vente.
-  **RISQUE D'ÉTOUFFEMENT ! TENIR HORS DE PORTÉE DES ENFANTS** – Ce produit possède de petites pièces qui présentent un risque d'étouffement et de suffocation en cas d'ingestion. Gardez l'ensemble des matériaux d'emballage et les petits éléments hors de portée des bébés et des enfants.

Utilisation prévue

- Ce produit est destiné à une utilisation domestique en intérieur.
- Toute autre utilisation est susceptible d'endommager l'appareil ou de provoquer des blessures.

Caractéristiques

Modèle :	969189 (Edenwood) – Clavier électronique
Clavier	
Touches :	61
Polyphonie :	16
Connecteurs d'entrée :	<ul style="list-style-type: none"> • USB pour les pistes MP3 • Entrée audio – ordinateur, téléphone portable, etc. • Microphone
Connecteurs de sortie :	<ul style="list-style-type: none"> • Casque/écouteurs • Enceintes
Port USB :	5 V, 150 mA/compatibilité 2.0
Formats de fichiers USB pris en charge :	MP3
Taille après assemblage – clavier (l x P x H) :	85,9 x 32,2 x 10,4 cm
Taille après assemblage – support (l x P x H) :	80,5 x 38,3 x 57/63/68,7 cm
Poids du clavier/support :	3 kg/1,9 kg
Classe de protection :	Classe II

Haut-parleur

Diamètre des écouteurs :	10 cm
Puissance en sortie :	3 W
Impédance :	8 Ohms
Sensibilité :	85 dB
Plage de fréquence :	160 Hz à 12 KHz

Microphone

Taille du microphone :	9,7 mm
Sensibilité :	58±1db
Plage de fréquence :	100 Hz à 800 KHz
Directivité :	Omni-directionnelle

Piles

Alimentation par piles :	6 piles alcalines AA de 1,5 V
--------------------------	-------------------------------

Adaptateur secteur

Information publiée	Valeur et précision	Unité
Raison sociale ou marque déposée, numéro d'enregistrement au registre du commerce et adresse du fabricant	ELECTRO DEPOT / R.C.S. 433 744 539 1 route de vendeville, 59155 Faches Thumesnil, FRANCE	-
Référence du modèle	KA0601A-0900500EUS	-
Tension d'entrée	100 – 240	V
Fréquence du courant d'entrée	50/60	Hz
Tension de sortie	9,0	V
Courant de sortie	0,5	A
Puissance de sortie	4,5	W
Rendement moyen en mode actif	77,31	%
Rendement à faible charge (10 %)	--	%
Consommation électrique hors charge	0,07	W

**Avertissement :**

La source d'alimentation des piles doit être limitée à PS1, utilisez uniquement des piles PS1 (circuit de protection / enceinte coup-feu).

Avant la première utilisation

L'adaptateur secteur (**fourni**) doit être utilisé comme source d'alimentation principale. Les piles (**non fournies**) sont une source d'alimentation alternative en l'absence d'alimentation secteur.

Branchement de l'adaptateur secteur

- Vérifiez que les informations de la plaque signalétique du clavier correspondent à la tension de la prise secteur.
- Branchez la fiche jack de l'adaptateur dans la prise de l'adaptateur, sur le panneau arrière.
- Branchez l'autre extrémité de l'adaptateur secteur à la prise secteur.

Insertion des piles

- 1 Dévissez le couvercle du compartiment des piles et poussez la languette vers l'intérieur, dans le sens de la flèche, puis retirez le couvercle en le soulevant. Insérez **6 piles 1,5 V** en veillant à ce que la polarité (+ et -) des piles corresponde bien à la polarité indiquée dans le compartiment des piles. Remettez le couvercle en place et revissez la vis.



REMARQUE :

- Remplacez toutes les piles lorsqu'elles n'ont plus assez d'énergie pour faire fonctionner le clavier correctement.
- Retirez les piles lorsque vous n'utilisez pas le clavier pendant une longue période ou lorsque vous utilisez l'adaptateur secteur.

Assemblage



REMARQUE :

- Ne forcez jamais de façon excessive pendant l'assemblage ou lorsque vous serrez les vis ou les boulons, car cela peut endommager le produit.
- Nous vous recommandons de disposer toutes les pièces à proximité de la zone d'assemblage.

Assemblez le support sur une surface stable et plane. Il vous faudra (**outils non fournis**) :

- Environ 15 minutes pour l'assemblage
- 2 personnes minimum
- Clé à molette
- Un espace de 2 m²

- Fixez le pied **B** à la base **A** à l'aide des vis 32 mm **L** (x2) et des écrous **M** (x2). Serrez avec une clé réglable afin de maintenir les écrous en place. Faites de même pour l'autre pied.
- Sur le support en T **C**, vous remarquerez 4 trous qui vous permettent de choisir la hauteur du support. Choisissez la hauteur qui vous convient, puis alignez les trous du pied **B** et le support en T **C** ainsi que le panneau **G**. Insérez les vis 32 mm **J** (x2) et serrez-les jusqu'à ce qu'elles soient fermement en place. Faites de même pour l'autre côté.
- Fixez la plateforme de support du clavier **D** sur le support en T **C** à l'aide des vis 32 mm **J** (x4). Placez le clavier **E** sur la plateforme de support du clavier **D** et maintenez-le en place à l'aide des vis 25 mm **K** (x2).
- Insérez le pupitre **F** dans les fentes situées sur le dessus du clavier **E**.

Branchements



IMPORTANT ! Assurez-vous que le clavier est bien hors tension avant de le brancher à des appareils externes. Une fois l'appareil externe branché, vérifiez que son volume est bas, puis mettez le clavier sous tension.

Casque/écouteurs (non fournis)

- Branchez la fiche jack du casque/des écouteurs dans la prise **PHONES/OUTPUT** à l'arrière du clavier. Les haut-parleurs s'éteignent automatiquement lorsqu'un casque/des écouteurs sont branchés.



REMARQUE : L'écoute prolongée de musique à un volume élevé peut entraîner une perte auditive.

Microphone (fourni)

Utilisez le microphone pour chanter tout en jouant du clavier.

- Branchez la fiche jack du microphone dans la prise **MIC**.
- Rapprochez le microphone de vous pour augmenter le volume et éloignez-le pour réduire le volume.

Ordinateur, téléphone portable et lecteur MP3

- Branchez la fiche jack 3,5 mm dans la prise **AUDIO INPUT** et branchez l'autre extrémité à l'appareil externe (**câbles non fournis**).
- Vous pouvez contrôler le niveau de volume via l'appareil externe.

USB

- Insérez la clé USB (mémoire maximale de 32 Go) dans le port **USB** pour lire des pistes MP3. L'écran LED affiche alors **USB**.

- Reportez-vous à la section **FONCTIONNEMENT** pour découvrir comment lire les pistes MP3.

Fonctionnement

POUR COMMENCER

Mise en marche et arrêt du clavier

- Une fois l'adaptateur branché à la prise secteur, ou les piles insérées, appuyez sur le bouton **ON/OFF** pour mettre le clavier en marche. L'écran LED s'allume alors en indiquant le tempo prédéfini **120**.
- Appuyez sur le bouton **ON/OFF** pour éteindre le clavier. L'écran LED s'éteint.
- Débranchez le cordon d'alimentation du clavier et de la prise secteur.



REMARQUE :

- Lorsque vous éteignez le clavier, tous les réglages reviennent aux réglages par défaut et toute la musique enregistrée est supprimée.
- Si le clavier n'est pas éteint, il continuera à utiliser de l'électricité. Pour économiser de l'énergie (surtout si vous utilisez des piles), veuillez à éteindre le clavier lorsque vous avez fini de l'utiliser.

Volume

Le volume principal peut être utilisé pour contrôler simultanément le volume du rythme et des accords, ainsi que celui du clavier.

Bouton	Plage de volume	Défaut	Action
MASTER VOL +/- (Volume principal)	V00-V15	V12	<ul style="list-style-type: none"> • Appuyez sur le bouton de volume correspondant +/- pour augmenter ou réduire le volume. • Appuyez sur +/- en même temps pour revenir au niveau de volume par défaut.
CHORD VOL +/- (Volume des accords)	A00-A15	A12	
RHYTHM VOL +/- (Volume du rythme)	V00-V15	V12	



REMARQUE : L'écoute à un volume trop élevé peut endommager votre audition.

SOUND

- Vous pouvez choisir parmi plus de **300** instruments (**t00** à **299**).
- Appuyez sur **SOUND** et sélectionnez le timbre en entrant le nombre correspondant sur le pavé numérique **0-9** ou en appuyant sur les boutons **+/-** afin de faire défiler les options.

- Appuyez à nouveau sur **SOUND** pour désactiver cette fonction.

Percussion

- Vous pouvez choisir parmi 61 sons de percussion.
- Appuyez sur **KEYBOARD PERCUSSION. PEC** s'affiche alors. Sélectionnez l'instrument de percussion en appuyant sur la touche située sous l'image de l'instrument de percussion souhaité.
- Appuyez à nouveau sur **KEYBOARD PERCUSSION** pour désactiver cette fonction.

Morceaux de démonstration

- Vous pouvez choisir parmi 15 morceaux de démonstration (**d00** à **d14**).
- Appuyez sur **DEMO SONG** pour jouer tous les morceaux dans l'ordre ou sélectionnez le morceau en entrant le nombre correspondant sur le pavé numérique **0-9** ou en appuyant sur les boutons **+/-** afin de faire défiler les options. Vous pouvez jouer du clavier sur les morceaux de démonstration.
- Appuyez à nouveau sur **DEMO SONG** pour désactiver cette fonction.



REMARQUE : Vous pouvez changer le tempo des morceaux de démonstration, mais vous ne pouvez pas changer le timbre ni ajouter de rythme.

RHYTHM

- Vous pouvez choisir parmi 128 rythmes (**r00** à **127**).
- Appuyez sur **RHYTHM** et sélectionnez le rythme en entrant le nombre correspondant sur le pavé numérique **0-9** ou en appuyant sur les boutons **+/-** afin de faire défiler les options. Le point correspondant au rythme clignote sur l'écran LED pour indiquer le tempo.
- Appuyez sur **START/STOP** pour démarrer ou arrêter la fonction rythme à tout moment.
- Appuyez sur **SYNC** pour activer cette fonction. Un point clignote sur l'écran LED pour confirmer que la fonction Sync est prête. Les 19 premières touches de gauche correspondent au clavier d'accompagnement. Appuyez sur n'importe quelle **touche 1-19** sur la gauche du clavier pour commencer à jouer le rythme.
- Appuyez à nouveau sur **RHYTHM** pour désactiver cette fonction.
- Appuyez sur **FILL-IN** pour jouer un intermezzo accompagnant le rythme.



REMARQUE : Le rythme ne fonctionne que lorsque le clavier est joué de façon générale et avec les percussions. Vous ne pouvez pas l'ajouter aux morceaux de démonstration ou lors de la lecture de pistes MP3.

Tempo

- Appuyez sur **TEMPO +/-** pour augmenter ou réduire le tempo (**30-240**).
- Appuyez sur **TEMPO +/-** en même temps pour revenir au réglage par défaut de **120**.



REMARQUE : Vous pouvez changer le tempo du métronome, des morceaux de démonstration et du rythme.

Métronome

- Appuyez sur **METRONOME** à plusieurs reprises pour faire défiler les quatre valeurs : **1-4, 2-4, 3-4, 4-4**.
- Appuyez à nouveau sur **METRONOME** pour désactiver cette fonction. **OFF** s'affiche sur l'écran LED.

ACCORDS

Le clavier dispose de plusieurs fonctions aidant les débutants à jouer 4 types d'accords (majeurs, mineurs, de septième majeure et de septième mineure) en utilisant un minimum de touches.



REMARQUE : Lorsque vous activez les fonctions « **Single finger** », « **Multi-finger** » ou **CHORD SOUND** les touches 1-19 à la gauche du clavier sont dédiées aux accords uniquement. Ces touches ne peuvent alors pas être utilisées pour jouer une mélodie, à moins de désactiver ces fonctions.

« Single finger »

- Appuyez sur **SINGLE** pour activer la fonction d'accord « Single finger », qui permet de jouer des accords avec un seul doigt. **Sin** s'affiche sur l'écran LED. Vous pouvez alors appuyer sur n'importe quelle touche d'accord (1-19) sur la gauche du clavier. Les doigtés requis sont illustrés dans le tableau.
- Lorsque le rythme est activé, vous pouvez appuyer sur **SINGLE** pour activer la fonction d'accord automatique. Jouez la séquence de touches d'accord désirée, et le clavier les ajoutera alors au rythme.
- Appuyez à nouveau sur **SINGLE** pour désactiver cette fonction.

« Multi-finger »

- Appuyez sur **FINGERED** pour activer la fonction d'accord « multi-finger », avec laquelle vous jouez les accords. **Fin** s'affiche sur l'écran LED. Vous pouvez alors appuyer sur n'importe quelle touche d'accord (1-19) sur la gauche du clavier. Dans ce mode, vous devrez appuyer sur toutes les touches qui composent un accord afin de le jouer. Un exemple des doigtés requis est donné dans le tableau.
- Lorsque le rythme est activé, vous pouvez appuyer sur **FINGERED** pour activer la fonction d'accord automatique. Jouez la séquence de touches d'accord désirée, et le clavier les ajoutera alors au rythme.
- Appuyez à nouveau sur **FINGERED** pour désactiver cette fonction.

CHORD SOUND

- Appuyez sur **CHORD SOUND** à plusieurs reprises pour sélectionner différentes tonalités d'accord pour l'accompagnement.
- Appuyez à nouveau sur **CHORD SOUND** pour revenir à l'accord d'origine.

(Gammes des accords en Single-finger)

	M	m	7	m7
C				
C#				
D				
D#				
E				
F				
F#				
G				
G#				
A				
A#				
B				

(Gammes des accords en Fingered)

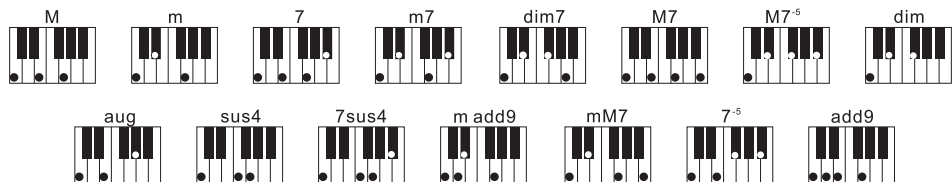

Explication du marquage des accords

M Majeur

m Mineur

mM Mineur majeur

4, 7, 9	Quarte, septième, neuvième
-5, -7	Plat
dim	Diminué
aug	Augmenté
sus	Suspendu

EFFETS SONORES DE CLAVIER AVANCÉS

Transposition

- La transposition de musique vous permet d'altérer le ton sur lequel un morceau de musique est joué.
- Appuyez sur **TRANPOSE +/-** pour ajuster la gamme de 6 niveaux vers les aigus ou vers les graves (**-06** à **+06**). Par exemple, si vous jouez en do majeur et que vous appuyez une fois sur **TRANPOSE +/-**, le clavier dans son intégralité passera un demi-ton plus haut en do dièse.
- Appuyez sur **TRANPOSE +/-** en même temps pour revenir au réglage par défaut **00**.

Prolongation

- Appuyez sur **SUSTAIN** pour activer la fonction de prolongation du son des notes émises lorsque vous appuyez sur les touches. **SUS** s'affiche sur l'écran LED.
- Appuyez à nouveau sur **SUSTAIN** pour désactiver cette fonction.

Vibrato

- Appuyez sur **VIBRATO** pour activer cette fonction et enrichir le son d'un vibrato presque imperceptible dans le ton des notes émises lorsque vous appuyez sur les touches. **Vib** s'affiche sur l'écran LED.
- Appuyez à nouveau sur **VIBRATO** pour désactiver cette fonction.

Double

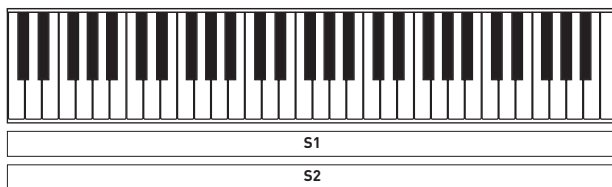

- Le mode Dual (ou double) vous permet d'appuyer sur une touche pour jouer deux tonalités à la fois.
- Appuyez sur **DUAL** pour activer cette fonction. **On** s'affiche sur l'écran LED.
- Appuyez sur **SOUND** pour sélectionner (à l'aide du pavé numérique) et voir les 2 tonalités et passer à Sound 2 (S2).
- Appuyez à nouveau sur **DUAL** pour désactiver cette fonction.

Division

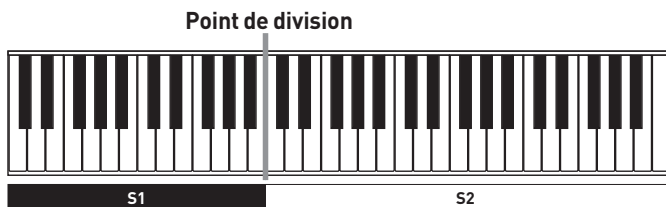

- La fonction de division Split vous permet de diviser le clavier et d'assigner différentes tonalités aux touches du côté gauche du clavier et à celles du côté droit.
- Les 24 touches de gauche sont alors séparées de celles à droite du clavier. Le ton de la zone de gauche du clavier est augmenté d'une octave mais conserve la tonalité d'origine. Le ton de la zone de droite du clavier est réduit d'une octave pour être sur le même ton que la zone de gauche du clavier.
- Appuyez sur **SPLIT** pour activer cette fonction. **ON** s'affiche sur l'écran LED.
- Appuyez à nouveau sur **SPLIT** pour désactiver cette fonction.

ENREGISTREMENT ET PROGRAMMATION DU RYTHME

Vous pouvez enregistrer des notes et des rythmes sur le clavier. Les notes ou rythmes enregistrés sont automatiquement supprimés lorsque vous enregistrez à nouveau ou éteignez le clavier.

Enregistrement

- Appuyez sur **REC** pour activer cette fonction. **REC** s'affiche sur l'écran LED. Toutes les notes jouées seront alors enregistrées et sauvegardées.
- Appuyez sur **PLAY** pour arrêter l'enregistrement et lire les notes enregistrées. Appuyez à nouveau sur **PLAY** pour arrêter la lecture.
- **120** s'affiche sur l'écran LED lorsque la mémoire est pleine et l'enregistrement s'arrête alors.
- Appuyez à nouveau sur **REC** pour désactiver cette fonction et supprimer toutes les notes enregistrées.

Programmation du rythme

- Appuyez sur **PROG** pour activer cette fonction. **Prg** s'affiche sur l'écran LED. Appuyez sur les touches pour jouer des instruments à percussion sur le rythme désiré. Tous les sons de percussion seront enregistrés et sauvegardés jusqu'à un maximum de 32 pressions de touches.
- **120** s'affiche sur l'écran LED lorsque la mémoire est pleine et l'enregistrement s'arrête alors.
- Appuyez sur **PLAY** pour arrêter l'enregistrement et lire le rythme programmé. Appuyez à nouveau sur **PLAY** pour arrêter la lecture.
- Appuyez à nouveau sur **PROG** pour désactiver cette fonction et supprimer toutes les notes enregistrées.

APPRENTISSAGE INTELLIGENT EN TROIS ÉTAPES

Étape 1 – EASY (seulement le bon rythme)

Cette étape vous apprend le tempo et vous permet de vous familiariser avec le morceau.

- Appuyez sur **EASY** pour activer cette fonction. Le numéro du morceau de démonstration (**d00** à **d14**) s'affiche à l'écran.
- Appuyez sur les boutons **+/-** pour faire défiler les morceaux de démonstration et en choisir un.
- Appuyez sur n'importe quelle touche pour jouer le morceau de démonstration en essayant de suivre le rythme. Le point correspondant au rythme clignote sur l'écran LED pour indiquer le tempo. Le clavier jouera la mélodie principale en rythme avec les pressions de touche, même si elles sont incorrectes.
- Appuyez à nouveau sur **EASY** pour désactiver cette fonction.



REMARQUE : Vous pouvez changer le tempo du morceau de démonstration. Il est peut-être plus facile de suivre un tempo plus lent pour commencer, puis d'augmenter la vitesse au fur et à mesure que vous vous familiarisez avec le morceau.

Étape 2 – MEDIUM (seulement la bonne note)

Affichage LED:

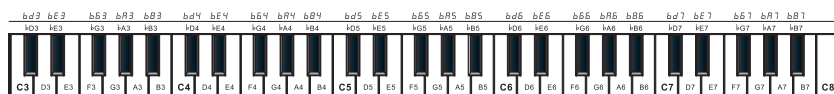

Affichage LED:

Cette étape vous apprend sur quelles touches appuyer pour jouer le morceau.

- Appuyez sur **MEDIUM** pour activer cette fonction. Le numéro du morceau de démonstration (**d00** à **d14**) s'affiche à l'écran.
- Appuyez sur les boutons **+/-** pour faire défiler les morceaux de démonstration et en choisir un.
- La touche correcte sur laquelle appuyer est affichée sur l'écran LED, par exemple C5. Le point correspondant au rythme clignote sur l'écran LED pour indiquer le tempo.
- Jouez en rythme en veillant à appuyer sur les bonnes touches. Le morceau ne continuera pas tant que vous n'aurez pas appuyé sur la bonne touche.
- Appuyez à nouveau sur **MEDIUM** pour désactiver cette fonction.

Étape 3 – PRO







Cette étape vous apprend à jouer les bonnes notes sur le bon tempo.

- Appuyez sur **PRO** pour activer cette fonction. Le numéro du morceau de démonstration (**d00** à **d14**) s'affiche à l'écran.
- Appuyez sur les boutons **+/-** pour faire défiler les morceaux de démonstration et en choisir un.
- Le point correspondant au rythme clignote sur l'écran LED pour indiquer le tempo. Jouez en rythme en appuyant sur les bonnes touches. Si vous n'appuyez pas sur la bonne touche dans les 3 secondes, le clavier jouera automatiquement le morceau.

- Appuyez à nouveau sur **PRO** pour désactiver cette fonction.

LECTEUR DE MUSIQUE USB

Lorsqu'un périphérique USB est connecté, **Usb** s'affiche sur l'écran LED. Vous pouvez contrôler la lecture des pistes audio en utilisant les boutons suivants du clavier :

Bouton	Action
	Appuyez sur ce bouton pour passer à la piste précédente. Maintenez ce bouton appuyé pour rembobiner une piste.
	Appuyez sur ce bouton pour passer à la piste suivante. Maintenez ce bouton appuyé pour avancer rapidement dans une piste.
	Appuyez sur ce bouton pour lire une piste ou la mettre en pause.
	Appuyez sur ce bouton pour arrêter la lecture d'une piste.
	Appuyez sur ce bouton à plusieurs reprises pour faire défiler les modes de répétition pour la lecture continue, aléatoire ou d'une piste unique .
	Appuyez sur ce bouton pour augmenter ou réduire le volume. La plage de volume va de 0 à 29 . Le niveau de volume par défaut est de 24 . REMARQUE : Le volume ne s'affiche pas sur l'écran LED.
EFFECT (Effet)	Appuyez à plusieurs reprises sur ce bouton pour faire défiler chacun des 5 réglages d'égaliseur jusqu'à ce que vous trouviez celui qui convient le mieux pour votre musique MP3. Voici les réglages disponibles : Normal, Pop, Rock, Jazz et Classical .



REMARQUE : Vous pouvez jouer au clavier et utiliser différents instruments lorsque la musique du périphérique USB est jouée, mais vous ne pouvez pas utiliser la fonction de rythme, ni changer le tempo ou jouer un morceau de démonstration.

Nettoyage et entretien



AVERTISSEMENT ! Débranchez toujours l'appareil avant de le nettoyer.

- Nettoyez l'extérieur à l'aide d'un chiffon doux et sec.
- N'utilisez pas de détergents inflammables ou abrasifs, tels que du benzène ou du white-spirit, pour nettoyer le système.
- Ne plongez jamais le clavier dans l'eau et ne laissez aucun liquide entrer dans une de ses parties, quelle qu'elle soit.

Dépannage

Problème	Cause possible	Solution
Le clavier ne fonctionne pas ou est désaccordé.	<ul style="list-style-type: none"> • La fiche n'est pas bien insérée ou n'est pas branchée. • Le fusible pour la source d'alimentation principale est grillé. • Une valeur autre que 00 a été définie pour la fonction Transpose. 	<ul style="list-style-type: none"> • Vérifiez l'adaptateur secteur et assurez-vous qu'il est bien branché au panneau arrière et à la prise secteur. • Remplacez le fusible. Si cela ne résout pas le problème, essayez de brancher l'appareil à une autre prise secteur. Si le problème persiste, apportez l'appareil au centre de réparation le plus proche. • Assurez-vous que la fonction Transpose est bien réglée sur 00.
Il n'y a pas de son.	<ul style="list-style-type: none"> • Les branchements sont lâches ou incomplets. • Le volume est trop bas. • Un casque ou des écouteurs sont branchés au clavier. • Vérifiez que vous n'êtes pas en mode SINGLE ou FINGERED. 	<ul style="list-style-type: none"> • Vérifiez que tous les branchements sont bien effectués et les fiches bien insérées. • Augmentez le volume et vérifiez que la source audio externe n'est pas en mode sourdine ou réglée sur un volume bas. • Retirez le casque/les écouteurs. • Revenez au mode par défaut, NORMAL.

Rangement

- Si vous ne prévoyez pas d'utiliser l'appareil avant une longue période, nous vous recommandons de le ranger dans son emballage d'origine dans un endroit frais et sec, à l'abri de la lumière directe du soleil, de la poussière et des saletés excessives. Si vous choisissez de ranger le produit entièrement assemblé, nous vous recommandons de le couvrir pour le protéger de la poussière.
- S'il est nécessaire de déplacer le produit, utilisez l'emballage d'origine.

INSTRUMENTS

N°

Nom

Piano

- 000 Acoustic Grand Piano (Grand piano acoustique)
 001 Bright Acoustic Piano (Piano acoustique)
 002 Electric Grand Piano (Grand piano électrique)
 003 Honky-tonk Piano (Piano bastringue)
 004 Rhodes Piano (Rhodes)
 005 Chorused Piano (Piano avec effet chorus)
 006 Harpsichord (Clavecin)
 007 Clavichord 1 (Clavinet 1)

Colour Percussion (Percussions chromatiques)

- 008 Celesta (Célesta)
 009 Glockenspiel
 010 Music Box (Boîte à musique)
 011 Vibraphone
 012 Marimba 1
 013 Xylophone 1
 014 Tubular Bell (Cloche tubulaire)
 015 Dulcimer 1

Organ (Orgues)

- 016 Drawbar Organ (Orgue à tirettes)
 017 Percussive Organ (Orgue percussif)
 018 Rock Organ (Orgue rock)
 019 Church Organ (Orgue d'église)
 020 Reed Organ (Harmonium)
 021 Accordion (Accordéon)
 022 Harmonica
 023 Tango Accordion (Bandonéon)

Guitar (Guitares)

- 024 Acoustic Guitar (nylon) (Guitare classique)
 025 Acoustic Guitar (steel) (Guitare folk)
 026 Electric Guitar (jazz) (Guitare électrique - jazz)
 027 Electric Guitar (clean) 1 (Guitare électrique - son clair 1)
 028 Electric Guitar (muted) (Guitare électrique - sourdine)

- 029 Overdriven Guitar (Guitare avec overdrive)
 030 Distortion Guitar (Guitare avec distorsion)
 031 Guitar Harmonics (Harmoniques de guitare)

Bass (Basses)

- 032 Acoustic Bass (finger) (Basse acoustique jouée au doigt)
 033 Electric Bass (finger) (Basse électrique jouée au doigt)
 034 Electric Bass (pick) (Basse électrique jouée au médiator)
 035 Fretless Bass (Basse sans frette)
 036 Slap Bass 1 (Basse slapé 1)
 037 Slap Bass 2 (Basse slapé 2)
 038 Synth Bass 1 (Synthétiseur basse 1)
 039 Synth Bass 2 (Synthétiseur basse 2)

String (Cordes)

- 040 Violin (Violon)
 041 Viola 1 (Violon alto 1)
 042 Cello (Violoncelle)
 043 Contrabass (Contrebasse)
 044 Tremolo Strings (Cordes en trémolo)
 045 Pizzicato Strings (Cordes en pizzicato)
 046 Orchestral Harp (Harpe)
 047 Timpani (Timbales)

Ensemble

- 048 String Ensemble 1 (Ensemble acoustique à cordes 1)
 049 String Ensemble 2 (Ensemble acoustique à cordes 2)
 050 Synth Strings 1 (Synthétiseur de cordes 1)
 051 Synth Strings 2 (Synthétiseur de cordes 2)
 052 Choir Aahs (Chœur - Aah)
 053 Voice Oohs (Chœur - Ooh)
 054 Synth Voice (Voix synthétique)
 055 Orchestra Hit (Coup d'orchestre)

Brass (Cuivres)

- 056 Trumpet (Trompette)
- 057 Trombone
- 058 Tuba
- 059 Muted Trumpet (Trompette en sourdine)
- 060 French Horn (Cor d'harmonie)
- 061 Brass Section (Section de cuivres)
- 062 Synth Brass 1 (Synthétiseur de cuivres 1)
- 063 Synth Brass 2 (Synthétiseur de cuivres 2)

Reed (Vents)

- 064 Soprano Saxophone (Saxophone soprano)
- 065 Alto Saxophone (Saxophone alto)
- 066 Tenor Saxophone 1 (Saxophone ténor 1)
- 067 Baritone Saxophone (Saxophone baryton)
- 068 Oboe (Hautbois)
- 069 English Horn 1 (Cor anglais 1)
- 070 Bassoon (Basson)
- 071 Clarinet (Clarinette)

Flute (Flûtes)

- 072 Piccolo
- 073 Flute (Flûte)
- 074 Recorder (Flûte à bec)
- 075 Pan Flute (Flûte de pan)
- 076 Bottle Blow (Bouteille soufflée)
- 077 Shakuhachi
- 078 Whistle (Sifflet)
- 079 Ocarina

Synth Lead (Solo synthé)

- 080 Lead 1 (square) (Solo 1 - Signal carré)
- 081 Lead 2 (sawtooth) (Solo 2 - Signal en dents de scie)
- 082 Lead 3 (calliope lead) (Solo 3 - Orgue à vapeur)
- 083 Lead 4 (chiff lead) (Solo 4 - Chiffer)
- 084 Lead 5 (charango) (Solo 5 - Charang)
- 085 Lead 6 (voice) (Solo 6 - Voix)
- 086 Lead 7 (fifths) (Solo 7 - quintes)
- 087 Lead 8 (bass + lead) (Solo 8 - Basse et solo)

Synth Pad (Synthé)

- 088 Pad 1 (new age) (Fantaisie)
- 089 Pad 2 (warm) (Son chaleureux)
- 090 Pad 3 (polysynth) (Polysynthé)
- 091 Pad 4 (choir) (Chœur)
- 092 Pad 5 (bowed) (Archet)
- 093 Pad 6 (metallic) (Son métallique)
- 094 Pad 7 (halo) (Halo)
- 095 Pad 8 (sweep) (Balai)

Synth Effects (Synthétiseur - Effets)

- 096 FX 1 (rain) (Pluie)
- 097 FX 2 (soundtrack) (Trames sonores)
- 098 FX 3 (crystal) (Cristal)
- 099 FX 4 (atmosphere) (Atmosphère)
- 100 FX 5 (brightness) (Brillance)
- 101 FX 6 (goblins) (Gobelins)
- 102 FX 7 (echoes) (Échos)
- 103 FX 8 (sci-fi) (Sci-Fi)

Ethnic (Instruments ethniques)

- 104 Sitar
- 105 Banjo
- 106 Shamisen 1
- 107 Koto 1
- 108 Kalimba 1
- 109 Bagpipe (Cornemuse)
- 110 Fiddle (Viole)
- 111 Shanai 1

Percussion (Percussions)

- 112 Tinkle Bell (Clochettes)
- 113 Agogo
- 114 Steel Drums
- 115 Woodblock 1
- 116 Taiko Drum
- 117 Melodic Tom (Tom mélodique)
- 118 Synth Drum (Tambour synthétique)
- 119 Reverse Cymbal (Cymbale inversée)

Sound Effects (Effets sonores)

- 120 Guitar Fret Noise (Frette de guitare)
- 121 Breath Noise (Bruit de souffle)
- 122 Seashore (Bord de mer)
- 123 Bird Tweet (Sifflement d'oiseau)
- 124 Telephone Ring (Sonnerie de téléphone)
- 125 Helicopter (Hélicoptère)
- 126 Applause (Applaudissements)

- 127 Gunshot (Coup de feu)
- Synth Tone (Ton de synthèse)**
- 128 Chorus Guitar (Guitare chorus)
- 129 Clavichord 2 (Clavinet 2)
- 130 Bright String 1 (Cordes brillantes 1)
- 131 Crystal 1 (Cristal 1)
- 132 Attack Clavichord 1 (Clavinet d'attaque 1)
- 133 Kawala 1
- 134 Tsugaru 1
- 135 Marimba 2
- 136 Koto 2
- 137 Jungle Bass 1
- 138 Didgeridoo 1
- 139 Electric Vibraphone 1 (Vibraphone électronique 1)
- 140 Soft Saxophone 1 (Saxophone doux 1)
- 141 Clavichord 3 (Clavinet 3)
- 142 Electric Guitar (clean) 2 (Guitare électrique - son clair 2)
- 143 Dual Horns 1 (Cors doubles 1)
- 144 Mute Balafon 1 (Balafon sourd 1)
- 145 Indian Flute 1 (Flûte indienne 1)
- 146 Jazz Organ 1 (Orgue jazz 1)
- 147 Balafon 1
- 148 Kalimba 2
- 149 Clavichord 4 (Clavinet 4)
- 150 Attack Balafon 1 (Balafon d'attaque 1)
- 151 Oct Harp 1 (Harpe oct 1)
- 152 Nay 1
- 153 Clavichord 5 (Clavinet 5)
- 154 Balafon 2
- 155 Soft Accordion 1 (Accordéon doux 1)
- 156 Tubular Bells 1 (Cloches tubulaires 1)
- 157 Balafon 3
- 158 Hard Bassoon 1 (Basson dur 1)
- 159 Viola Attack 1 (Violon alto d'attaque 1)
- 160 Viola Attack 2 (Violon alto d'attaque 2)
- 161 Jazz Organ 2 (Orgue jazz 2)
- 162 Synth Harpsichord 1 (Clavecin synthé 1)
- 163 Shamisen 2
- 164 Crystal 2 (Cristal 2)
- 165 Woodblock 2
- 166 Shamisen 3
- 167 Tsugaru 2
- 168 Soft Santur 1 (Santur doux 1)
- 169 Woodblock 3
- 170 Jazz Organ 3 (Orgue jazz 3)
- 171 Twin Bones 1 (Os 1)
- 172 Suona 1
- 173 Soft Guitar 1 (Guitare douce 1)
- 174 Didgeridoo 2
- 175 Kawala 2
- 176 Bodhran 1
- 177 Mute Balafon 2 (Balafon sourd 2)
- 178 Bodhran 2
- 179 Tron Flute 1 (Flûte tron 1)
- 180 Wind Organ 1 (Orgue à vent 1)
- 181 Tenor Saxophone 2 (Saxophone ténor 2)
- 182 Twin Bones 2 (Os 2)
- 183 Bright String 2 (Cordes brillantes 2)
- 184 Woodblock 4
- 185 Viola Attack 3 (Violon alto d'attaque 3)
- 186 Castanets 1 (Castagnettes 1)
- 187 Koto 3
- 188 Dual Horns 2 (Cors doubles 2)
- 189 Mute Balafon 3 (Balafon sourd 3)
- 190 Soft Guitar 2 (Guitare douce 2)
- 191 Electric Vibraphone 2 (Vibraphone électronique 2)
- 192 India Flute 2 (Flûte indienne 2)
- 193 Shamisen 4
- 194 Woodblock 5
- 195 Soft Santur 2 (Santur doux 2)
- 196 Jazz Organ 4 (Orgue jazz 4)
- 197 Tron Flute 2 (Flûte tron 2)
- 198 Synth Harpsichord 2 (Clavecin synthé 2)
- 199 Indian Flute 3 (Flûte indienne 3)
- 200 Grow Guitar 1
- 201 Guitar Pinch 1 (Pincement de guitare 1)
- 202 Nay 2
- 203 Tsugaru 3
- 204 Church Bells 1 (Cloches d'église 1)
- 205 Wind Organ 2 (Orgue à vent 2)
- 206 Didgeridoo 3
- 207 Xylophone 2
- 208 Baritone & Tenor 1 (Baritone et ténor 1)
- 209 Nay 3

ANNEXE

- 210 Reed Horn 1 (Cor de chasse 1)
 211 Hard Vibe 1 (Vibraphone dur 1)
 212 Soft Guitar 3 (Guitare douce 3)
 213 Castanets 2 (Castagnettes 2)
 214 Soft Guitar 4 (Guitare douce 4)
 215 English Horn 2 (Cor anglais 2)
 216 Xylophone 3
 217 Soft Saxophone 2 (Saxophone doux 2)
 218 Electric Vibraphone 3 (Vibraphone électronique 3)
 219 Jazz Organ 5 (Orgue jazz 5)
 220 Organ Flute (Flûte d'orgue)
 221 Slow Violin (Violon lent)
 222 Baritone & Tenor 2 (Baritone et ténor 2)
 223 Marimba 3
 224 Attack Clavichord 2 (Clavinet d'attaque 2)
 225 Didgeridoo 4
 226 Indian Flute 4 (Flûte indienne 4)
 227 Kawala 3
 228 Dual Horns 3 (Cors doubles 3)
 229 Mute Balafon 4 (Balafon sourd 4)
 230 Tsugaru 4
 231 Tsugaru 5
 232 Tubular Bells 2 (Cloches tubulaires 2)
 233 Koto 4
 234 Dulcimer 2
 235 English Horn 3 (Cor anglais 3)
 236 Indian Flute 5 (Flûte indienne 5)
 237 Dual Horns 4 (Cors doubles 4)
 238 Kawala 4
 239 Soft Santur 3 (Santur doux 3)
 240 Xylophone 4
 241 Attack Balafon 2 (Balafon d'attaque 2)
 242 Jazz Organ 6 (Orgue jazz 6)
 243 Grow Guitar 2
 244 Crystal 3 (Cristal 3)
 245 Guitar Pinch 2 (Pincement de guitare 2)
 246 Bodhran 3
 247 Soft Saxophone 3 (Saxophone doux 3)
 248 Grow Guitar 3
 249 Grow Guitar 4
 250 Kawala 5
 251 Electric Vibraphone 4 (Vibraphone électronique 4)
 252 Woodblock 6
 253 Shanai 2
 254 Wind Organ 3 (Orgue à vent 3)
 255 Synth Harpsichord 3 (Clavecin synthé 3)
 256 Nay 4
 257 Soft Guitar 5 (Guitare douce 5)
 258 Nay 5
 259 Mute Balafon 5 (Balafon sourd 5)
 260 Attack Balafon 3 (Balafon d'attaque 3)
 261 Koto 5
 262 Church Bells 2 (Cloches d'église 2)
 263 Twin Bones 3 (Os 3)
 264 Kalimba 3
 265 Soft Accordion 2 (Accordéon doux 2)
 266 Wind Organ 4 (Orgue à vent 4)
 267 Steel Bell (Cloche en acier)
 268 Dulcimer 3
 269 Guitar Pinch 3 (Pincement de guitare 3)
 270 Mute Balafon 6 (Balafon sourd 6)
 271 Woodblock 7
 272 Oct Harp 2 (Harpe oct 2)
 273 Bagpipe 1 (Cornemuse 1)
 274 Soft Clavichord (Clavinet doux)
 275 Hard Vibe 2 (Vibraphone dur 2)
 276 Soft Accordion 3 (Accordéon doux 3)
 277 Jungle Bass 2
 278 Soft Guitar 6 (Guitare douce 6)
 279 Indian Flute 6 (Flûte indienne 6)
 280 Baritone & Tenor 3 (Baritone et ténor 3)
 281 Attack Clavichord 3 (Clavinet d'attaque 3)
 282 Tron Flute 3 (Flûte tron 3)
 283 Castanets 3 (Castagnettes 3)
 284 Reed Horn 2 (Cor de chasse 2)
 285 Tsugaru 6
 286 Electric Vibraphone 5 (Vibraphone électronique 5)
 287 Soft Saxophone 4 (Saxophone doux 4)
 288 Hard Bassoon 2 (Basson dur 2)
 289 Attack Balafon 4 (Balafon d'attaque 4)
 290 Soft Accordion 4 (Accordéon doux 4)
 291 Bagpipe 2 (Cornemuse 2)
 292 Hard Vibe 3 (Vibraphone dur 3)
 293 Suona 2

294	Hard Bassoon 3 (Basson dur 3)	297	Marimba 4
295	Jungle Bass 3	298	Didgeridoo 5
296	Attack Clavichord 4 (Clavinet d'attaque 4)	299	Nay 6

Rythmes























N°	Nom		
	Pop		
000-001	8 Beat Pop 1-2	033	Hard Rock
002	8 Beat Up-tempo	034	Rock Shuffle
003	8 Beat Standard	035	6/8 Heavy Rock
004	8 Beat Medium	036	US Rock
005	8 Beat Ballad (Ballade 8 temps)	037	16 Beat Rock
006	Epic Ballad (Ballade épique)	038-039	Rock & Roll 1-2
007	Piano Ballad (Ballade au piano)	040	60's RockN [Rock années 60]
008	16 Beat Pop	041	Standard Rock
009-010	16 Beat Shuffle 1-2 16 Beat Ballad (Ballade 16 temps)	042	Brit Rock Pop
011-013	16 Ballad 1-3	043	60's Vintage Rock (Rock vintage années 60)
	Funk / Soul / Gospel / Blues	044	Chart Rock Shuffle
014-015	Funk 1-2	045	60's Pop Rock [Pop rock années 60]
016	Soul	046	Soul Ballad
017	Gospel Shuffle	047-048	Slow Rock 1-2
018	6/8 Gospel	049	6/8 Ballad
019	4/4 Blues	050	R & B
	Pop	051	70's Chart Ballad (Ballade chart années 70)
020	Twist	052	Romantic Ballad (Ballade romantique)
021	Fusion		China
022	Funky Fusion	053-062	China 1-10
023	50's Pop (Pop années 50)		Bossa Nova
024	Cool Pop	063-065	Bossa Nova 1-3
025	Groovy Pop		Dance
026	60's Vintage Pop (Pop vintage années 60)	066	Salsa
027	80's Pop (Pop années 80)	067	Samba
	Rock / Ballades	068	Mambo
028	Fold Rock	069	Beguine
029-030	Pop Rock 1-2	070	Merengue
031	8 Beat Rock Ballad (Ballade rock 8 temps)	071	Bolero Lento
032	16 Beat Rock Ballad (Ballade rock 16 temps)	072	Espagnole
		073	Cajun
		074	Reggae 12
		075	Pop Reggae
		076	Pop Mambo

ANNEXE



























077	Latin Party Pop	102-103	Bluegrass 1-2
078-079	New Age 1-2		
080	Blues Mambo		
	House / Hip Hop		
081-082	Dance Pop 1-2		
083	Techno	104	Country 2/4
084	Eurobeat	105	8 Beat Country (Country 8 temps)
085	Euro House	106	Country Rock
086	Hip Hop	107	Cowboy Rock
087	Trip Hop	108	Country Ballad
088	Synth Boogie	109	Country Shuffle
	Disco		
089	70's Disco (Disco années 70)	110	Country Waltz (Valse country)
090	Disco Trop	111	Jazz Waltz (Valse jazz)
091	Party Pop	112	Hully Gully
092	Polka Pop	113-114	March 1-2
	Boogie / Swing / Jazz	115	6/8 March
093	Boogie	116	Polka
094	Swing	117	Pop Waltz (Valse pop)
095	Big Band Swing	118	Cha Cha Cha
096	Big Band Ballad	119	Rhumba
097	Jazz Quartet	120	Pasodoble
098	Dixieland	121	Tango Cont
099	Cool Jazz	122	Foxtrot
100	Jazz Ballad (Ballade jazz)	123	Jive
101	BB Quickstep	124	Standard Waltz (Valse standard)
		125	German Waltz (Valse allemande)
		126	Viennese Waltz (Valse viennoise)
		127	Musette Waltz (Valse musette)

ANNEXE











Percussions

 C	Bass Drum (Grosse caisse)
	Side Stick
 D	Acoustic Snare (Caisse claire acoustique)
	Hand Clap (Claquement de main)
 E	Electric Snare (Caisse claire électronique)
 F L	Low Floor Tom (Tom basse grave)
	Closed Hi-Hat (Charleston frappée)
 G H	High Floor Tom (Tom basse aigu)
	Pedal Hi-Hat (Charleston au pied)
 A	Low Tom (Tom grave)
	Open Hi-Hat (Charleston aigu)
 B LM	Low Mid Tom (Tom grave médium)
 C HM	High Mid Tom (Tom aigu médium)
	Crash Cymbal 1 (Cymbale Crash 1)
 D H	High Tom (Tom aigu)
	Ride Cymbal 1 (Cymbale Ride 1)
 E	Chinese Cymbal (Cymbale China)
 F	Ride Bell (Cloche Ride)
 ← CHORD	Tambourine (Tambourin)
	Splash Cymbal (Cymbale Splash)
	Cowbell (Cencerro)
	Crash Cymbal 2 (Cymbale Crash 2)
	Vibraslap

ANNEXE

	Ride Cymbal 2 (Cymbale Ride 2)
	High Bongo (Bongo aigu)
	Low Bongo (Bongo grave)
	Mute High Conga (Congas aigu sourd)
	Open High Conga (Congas aigu ouvert)
	Low Conga (Congas grave)
	High Timbale (Timbales aigu)
	Low Timbale (Timbales grave)
	High Agogo (Cloche agogo aiguë)
	Low Agogo (Cloche agogo grave)
	Cabasa
	Maracas
	Short Whistle (Sifflet aigu)
	Long Whistle (Sifflet grave)
	Short Guiro (Güiro court)
	Long Guiro (Güiro long)
	Claves
	High Wood Block (Woodblock aigu)
	Low Wood Block (Woodblock grave)
	Mute Cuica (Cuica sourde)
	Open Cuica (Cuica ouverte)
	Mute Triangle (Triangle tenu)
	Open Triangle (Triangle libre)
	Shaker
	Jingle Bell (Grappe de clochettes)
	Bell Tree (Cloches d'arbre)
	Castanets (Castagnettes)

ANNEXE

	Mute Surdo (Surdo sourd)
	Open Surdo (Surdo ouvert)
	High Q 2
	Slap
	Scratch Push
	Scratch Pull
	Sticks (Coup de baguettes)
	Square Click
	Metronome Click (Coup de métronome)
	Metronome Bell (Cloche de métronome)
	Acoustic Bass Drum (Grosse caisse médium)



Thank you!

Thank you for choosing this EDENWOOD product. EDENWOOD products are chosen, tested, and recommended by ELECTRO DEPOT, so you can be sure you are getting a top-quality, easy-to-use product that won't let you down.

We're confident your new device will be a pleasure to use every day!

Welcome to ELECTRO DEPOT.



ELECTRO DEPOT

Table of Contents

A

Product overview

Parts
Product overview
Intended use
Specifications

B

Product usage

Before first use
Assembly
Connections
Operation

C

Cleaning and maintenance

Cleaning and maintenance
Troubleshooting
Storage

APPENDIX

Parts

Main parts

A	Foot	x2
B	Leg	x2
C	T-bracket	x2
D	Platform	x1
E	Keyboard	x1
F	Music stand	x1
G	Panel	x1
H	AC adapter plug	x1
I	Microphone	x1
J	32mm bolt	x8
K	25mm bolt	x2
L	32mm bolt	x4
M	Nut	x4

Front panel buttons and keys	Description
① Speaker x2	
② POWER ON/OFF	Switches the power on or off. NOTE: Turn the switch OFF when you are not using the unit for a prolonged period of time.
③ TRANPOSE +/-	Changes music into a different key to play it at a higher or lower pitch.
④ RHYTHM VOL +/-	Increases/decreases the rhythm volume.
⑤ CHORD VOL +/-	Increases/decreases the chord volume.
⑥ MASTER VOL +/-	Increases/decreases the keyboard (timbre, demo song or percussion) volume as well as simultaneously controlling the chord and rhythm volumes.
⑦ TEMPO +/-	Increases/decreases the rhythm speed.
⑧ DEMO SONG	Plays 15 pre-programmed songs.
⑨ MEDIUM	Teaches you how to play the notes of a demo song. The music will wait for you to correct a mistake before continuing to play.
⑩ EASY	Teaches the tempo of a demo song. It will continue playing even if mistakes are made.
⑪ PRO	Teaches you how to play a demo song in time. It will wait 3 seconds for you to correct an error before continuing to play.
⑫ LED screen	Displays modes and selected sound effects.
⑬ REC	Records notes.
⑭ PROG	Records rhythms.
⑮ PLAY	Plays back recorded notes or rhythms.

16 **SOUND**

You can choose among 300 instruments.

17 **RHYTHM**

Plays 128 pre-programmed rhythms.

18 **0-9, +/-**

Press the numerical keypad to choose the number of your desired setting such as instrument, rhythm and demo song.

USB playback of MP3 files

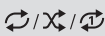
19 

Plays tracks in order, randomly or one track at a time.

20 

Stop playback.

21 

Plays or pauses track.

22 

Plays next track.

23 

Plays previous track.

24 

Increases/decreases the MP3 volume.

25 **EFFECT**

Adjusts different sound settings: **Normal, Pop, Rock, Jazz** and **Classical**.

26 **KEYBOARD PERCUSSION**

Plays keyboard percussion (61 pre-programmed keys).

27 **SPLIT**

To split the keyboard so that you can assign one instrument to the keys on the left side of the keyboard and another instrument to those on the right side.

28 **DUAL**

Layers 2 instruments and plays them at the same time when only 1 key is pressed.

29 **VIBRATO**

Plays the notes with a slight waver.

30 **SUSTAIN**

Plays the notes for a sustained period of time after you have released the key.

- ③1 **METRONOME** Plays a beat of **1-4, 2-4, 3-4, 4-4** to help you keep in time.
- ③2 **CHORD SOUND** Selects 1 of 4 types of chords.
- ③3 **FINGERED** Press the notes in the chord key area to play chords.
- ③4 **SINGLE** Press the notes in the chord key area to play chords using minimal keys.
- ③5 **FILL-IN** Plays an intermezzo piece.
- ③6 **START/STOP** Starts/stops the play of the rhythm.
- ③7 **SYNC** To synchronize the start of the rhythm when you start to play.
- ③8 Chord keyboard The 19 keys on the left of the keyboard play chords by using single finger or fingered techniques.

Rear panel

- ③9 **UDISK** USB port – plays MP3 files from a USB. (USB stick not provided.)
- ④0 **AUDIO INPUT** Connects the unit to a computer, mobile device and MP3 player.
- ④1 **MIC** Connects a microphone (**provided**).
- ④2 **PHONES/OUTPUT** Connects headphones (**not provided**).
- ④3  AC adapter socket (DC 9V jack) that connects the mains power source with the unit.

Product overview

- Unpack the unit. Remove all the labels from the product. Check that it is complete and in a good condition. If the unit is damaged or faulty, do not use it and take it to your retailer or after-sales service centre.
-  **RISK OF SUFFOCATION! KEEP OUT OF THE REACH OF CHILDREN** – This product has small parts that may pose a choking or suffocation risk, if swallowed. Keep all the packaging and small parts out of the reach of babies and children.

Intended use

- This unit is intended for domestic use indoors.
- Any other use may damage the unit or cause injury.

Specifications

Model:	969189 (Edenwood) – Electronic Keyboard
Keyboard	
Keys:	61
Polyphony:	16
Input connectors:	<ul style="list-style-type: none"> • USB for MP3 files • Audio input – computer, mobile phone etc. • Microphone
Output connectors:	<ul style="list-style-type: none"> • Headphones • Speakers
USB port:	5 V, 150 mA/2.0 compatibility
Supported USB file formats:	MP3
Assembled size – keyboard (W x D x H):	85.9 x 32.2 x 10.4 cm
Assembled size – stand (W x D x H):	80.5 x 38.3 x 57/63/68.7 cm
Weight of keyboard/stand:	3 kg / 1.9 kg
Protection class:	Class II

Speaker

Speaker diameter:	10 cm
Output power:	3 W
Impedance:	8 Ohms
Sensitivity:	85 dB
Frequency range:	160 Hz to 12 KHz

Microphone

Microphone size:	9.7mm
Sensitivity:	58±1db
Frequency range:	100 Hz to 800 KHz
Directivity:	Omni-directional

Batteries:

Battery operation:	6 x AA, 1.5V alkaline
--------------------	-----------------------

AC adapter plug

Published information	Value and precision	Unit
Company name or registered trademark, business registration number and manufacturer's address:	ELECTRO DEPOT /R.C.S. 433 744 539 1 route de Vendeville, 59155 Faches Thumesnil, FRANCE	-
Model reference:	KA0601A-0900500EUS	-
Input voltage:	100 – 240	V
Input current frequency:	50/60	Hz
Output voltage:	9.0	V
Output current:	0.5	A
Output power:	4.5	W
Average efficiency in active mode:	77.31	%
Low load efficiency (10%):	--	%
No-load power consumption:	0.07	W

**Warning:**

The power source of batteries should be limited to PS1, use PS1 batteries only (protection circuitry / Fire Enclosure).

Before first use

The AC adapter (**provided**) should be used as the primary source of power. The batteries (**not provided**) are an alternative power source when a mains power supply is unavailable.

Connecting the AC adapter

- Check the keyboard's rating plate matches the mains power socket voltage.
- Plug the adapter jack into the adapter socket on the rear panel.
- Plug the other end of the AC adapter into the mains power socket.

Installing the batteries

- 1 Unscrew and press the latch on the battery compartment cover inwards in the direction of the arrow and lift it off. Insert **6 x 1.5V** batteries making sure to match the polarity (+/-) as shown in the battery compartment. Reposition the battery compartment cover and tighten the screw to secure it in place.



NOTE:

- Replace all the batteries when they are insufficient for the keyboard to function properly.
- Remove the batteries when you are not using the keyboard for a long period of time or when you are using the AC adapter.

Assembly



NOTE:

- Never use excessive force during assembly or when tightening screws or bolts, as this may damage the product.
- We recommend that you lay out all the parts next to the assembly area.

To assemble the stand, find a level, stable floor area. You will need the following (**tools are not provided**):

- Approximately 15 minutes for assembly
- A minimum of 2 people
- Adjustable spanner
- 2m² space

- 2 Attach the leg **B** to the foot **A** using the 32mm bolts **L** (x2) and nuts **M** (x2). Tighten with an adjustable spanner to secure the nuts into place. Repeat to assemble the other leg.
- 3 On the T-bracket **C** there are 4 holes that enable you to assemble the stand at different heights. Choose the desired height and then align the holes on the leg **B** with the T-bracket **C** and the panel **G**. Insert the 32mm bolts **J** (x2) and screw in until they are securely fastened into place. Repeat to attach the other side.
- 4 Attach the keyboard support platform **D** onto the T-bracket **C** using the 32mm bolts **J** (x4). Place the keyboard **E** onto the keyboard support platform **D** and secure into place using the 25mm bolts **K** (x2).
- 5 Slot the music stand **F** into the slots on the top of the keyboard **E**.

Connections



IMPORTANT! Make sure the keyboard is turned off before connecting it to external devices. Once the external device is connected, make sure the volume on the external device is low, then turn on the power.

Headphones (not provided)

- Plug the headphones jack into the **PHONES/OUTPUT** socket on the back of the keyboard. The keyboard speakers will automatically turn off when the headphones are connected.



NOTE: Hearing loss can occur if music is played too loud for prolonged periods of time.

Microphone (provided)

Use the microphone to sing along while you play the keyboard.

- Plug the microphone jack into the **MIC** socket.
- Move the microphone nearer to you to increase the volume and further away to decrease the volume.

Computer, mobile phone and MP3 player

- Plug the 3.5mm jack into the **AUDIO INPUT** socket and plug the other end into the external device (**cables not provided**).
- Control the volume through the external device.

USB

- Insert the USB stick (maximum memory 32GB) into the **USB** port to play MP3 tracks. The LED screen will display **USB**.
- Refer to the **OPERATIONS** section for how to playback the MP3 tracks.

Operation

GETTING STARTED

Turning the keyboard on or off

- Once you have plugged in the adapter to the mains power socket or installed the batteries, press the **ON/OFF** button to turn the keyboard on. The LED screen will light up and show the preset tempo **120**.
- Press the **ON/OFF** button to turn off the keyboard. The LED screen will turn off.
- Unplug the power cable from the keyboard and the mains power socket.



NOTE:

- When you turn off the keyboard all settings will return to the default settings and any recorded music will be deleted.
- If the keyboard is not turned off, it will continue to use electricity. To conserve power (particularly if you are using the batteries) make sure you turn the keyboard off when you have finished using it.

Volume

The master volume can be used to simultaneously control the rhythm and chord volume as well as the keyboard.

Button	Volume range	Default	Action
MASTER VOL +/-	V00-V15	V12	<ul style="list-style-type: none"> • Press the respective volume button +/- to increase/decrease the volume. • Press +/- at the same time to return to the default volume level.
CHORD VOL +/-	A00-A15	A12	
RHYTHM VOL +/-	V00-V15	V12	



NOTE: Listening to very loud music can damage your hearing.

SOUND

- There are **300** instruments to choose from (t00 to 299).
- Press **SOUND** and select the timbre by pressing the corresponding number on the numerical keypad **0-9** or press the **+/-** buttons to scroll through the options.
- Press **SOUND** again to turn off this function.

Percussion

- There are 61 percussion sounds to choose from.

- Press **KEYBOARD PERCUSSION** and **PEC** will display. Select the percussion instrument by pressing the key below the desired percussion instrument picture.
- Press **KEYBOARD PERCUSSION** again to turn off this function.

Demonstration songs

- There are 15 demo songs to choose from (**d00** to **d14**).
- Press **DEMO SONG** to play all the songs in order or select the demo song by pressing the corresponding number on the numerical keypad **0-9**, or press the **+/-** buttons to scroll through the options. You can play the keyboard along with demo songs.
- Press **DEMO SONG** again to turn off this function.



NOTE: You can change the tempo of demo songs, but you cannot change the timbre or add a rhythm.

RHYTHM

- There are 128 rhythms to choose from (**r00** to **127**).
- Press **RHYTHM** and select the rhythm by pressing the corresponding number on the numerical keypad **0-9** or press the **+/-** buttons to scroll through the options. The beat point will flash on the LED screen to indicate the tempo.
- Press **START/STOP** to start or stop the rhythm function at any time.
- Press **SYNC** to turn on this function. A dot on the LED screen will flash to confirm the sync function is ready. The first 19 keys on the left are the chord keyboard. Press any **key 1-19** on the left of the keyboard to start playing the rhythm.
- Press **RHYTHM** again to turn off this function.
- Press **FILL-IN** to play an intermezzo piece to accompany the rhythm.



NOTE: The rhythm only works with general keyboard playing and percussion. You cannot add it to the demo songs or when playing MP3 tracks.

Tempo

- Press **TEMPO +/-** to increase or decrease the tempo (**30-240**).
- Press **TEMPO +/-** at the same time to return to the default setting **120**.



NOTE: You can change the tempo of the metronome, demo songs and rhythm.

Metronome

- Press **METRONOME** repeatedly to cycle through the four bar counts: **1-4, 2-4, 3-4, 4-4**.
- Press **METRONOME** again to turn off this function. **OFF** will display on the LED screen.

CHORDS

The keyboard has several functions to help beginners play 4 types of chords (major, minor, major 7th and minor 7th) with minimal fingering.



NOTE: When you activate **Single finger**, **Multi-finger** or **CHORD SOUND** functions, you assign the keys 1-19 on the left of the keyboard for chord use only. These keys cannot be used to play a melody until the function is turned off.

Single finger

- Press **SINGLE** to turn on the single-finger chord function. **Fin** will display on the LED screen. You can now press any of the chord keys (1-19) on the left of the keyboard. The finger patterns required are shown in the table.
- While the rhythm is playing, you can press **SINGLE** to activate the automatic chord function. Play the desired chord key sequence and the keyboard will add them to the rhythm.
- Press **SINGLE** again to turn off this function.

Multi finger

- Press **FINGERED** to turn on the multi-finger chord function. **Fin** will display on the LED screen. You can now press any of the chord keys (1-19) on the left of the keyboard. In this mode you will need to press all of the keys that comprise a chord in order to play it. An example of the finger patterns required are shown in the table.
- While the rhythm is playing, you can press **FINGERED** to activate the automatic chord function. Play the desired chord key sequence and the keyboard will add them to the rhythm.
- Press **FINGERED** again to turn off this function.

CHORD SOUND

- Press **CHORD SOUND** repeatedly to select different chord tones for accompaniment.
- Press **CHORD SOUND** again and it will return to the original chord sound.

(Single-finger Chord Scales)

	M	m	7	m7
C				
C#				
D				
D#				
E				
F				
F#				
G				
G#				
A				
A#				
B				

(Fingered Chord Scales)

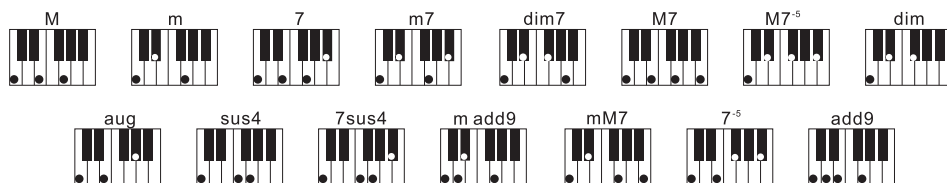

Chord labelling explained

M Major

m Minor

mM Minor major

4, 7, 9	Fourth, seventh, ninth
-5, -7	Flat
dim	Diminished
aug	Augmented
sus	Suspended

ADVANCED KEYBOARD SOUND EFFECTS

Transpose

- Transposing music enables you to alter the pitch that a piece of music is played at.
- Press **TRANSPOSE +/-** to adjust the scale by 6 levels upwards or downwards (**-06** to **+06**). For example, if you are playing in the key of C and you press **TRANSPOSE +/-** once, the whole keyboard will shift to half a tone higher C#.
- Press **TRANSPOSE +/-** at the same time to return to the default setting **00**.

Sustain

- Press **SUSTAIN** to turn on this function and prolong the sound of the notes when the keys are pressed. **SUS** will display on the LED screen.
- Press **SUSTAIN** again to turn off this function.

Vibrato

- Press **VIBRATO** to turn on this function and enrich the sound with an almost imperceptible waver in the note's pitch when you press the keys. **Vib** will display on the LED screen.
- Press **VIBRATO** again to turn this function off.

Dual

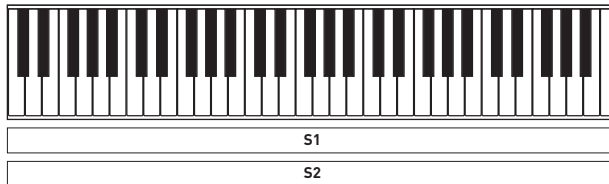

- Dual allows you to press one key press to play two tones to sound at the same time.
- Press **DUAL** to turn on this function. **On** will display on the LED screen.
- Press **SOUND** to select (using the keypad) and view the 2 tones and switch to Sound 2 (S2).
- Press **DUAL** again to turn off this function.

Split

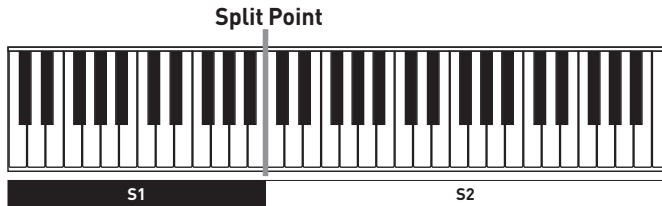

- Split allows you to split the keyboard and assign different tones to keys on the left and the right side of the keyboard.
- The 24 keys on the left are separated from the right of the keyboard. The pitch of the left keyboard zone is increased by an octave but maintains the original tone. The pitch of the right keyboard zone is decreased by an octave to be the same pitch as the left keyboard zone.
- Press **SPLIT** to turn on this function. **ON** will display on the LED screen.
- Press **SPLIT** again to turn off this function.

RECORDING AND RYTHM PROGRAMMING

You can record notes and rhythms on the keyboard. The recorded notes or rhythms will be automatically cleared when you record again or turn off the keyboard.

Recording

- Press **REC** to turn on this function. **REC** will display on the LED screen. All notes played will be recorded and saved.
- Press **PLAY** to stop recording and playback the recorded notes. Press **PLAY** again to stop playback.
- **120** displays on the LED screen when the memory is full and recording will stop.
- Press **REC** again to turn off this function and delete all recorded notes.

Rhythm programming

- Press **PROG** to turn on this function. **Prg** will display on the LED screen. Press the keys to play the percussion instruments in your desired rhythm. All percussion sounds will be recorded and saved up to a maximum of 32 key presses.
- **120** displays on the LED screen when the memory is full and recording will stop.
- Press **PLAY** to stop recording and playback the programmed rhythm. Press **PLAY** again to stop playback.
- Press **PROG** again to turn off this function and delete all recorded notes.

THREE-STEP INTELLIGENT TEACHING

Step 1 – EASY (only the right rhythm)

This step teaches you the tempo and starts familiarizing you with the song.

- Press **EASY** to turn on this function. The demo song number (**d00** to **d14**) will display on the screen.
- Press the **+/-** buttons to scroll through and select a demo song.

- Press any key to play the demo song and try to keep in time. The beat point will flash on the LED screen to indicate the tempo. The keyboard will play the main melody in time with any key presses, even incorrect ones.
- Press **EASY** again to turn off this function.



NOTE: You can change the tempo of the demo song. It may be easier to follow more slowly to begin with and increase the speed as your familiarity with the demo song grows.

MEDIUM (only the right note)

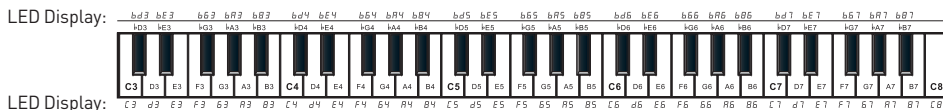

This step teaches you which keys need to be pressed to play the song.

- Press **MEDIUM** to turn on this function. The demo song number (**d00** to **d14**) will display on the screen.
- Press the **+/-** buttons to scroll through and select a demo song.
- The correct key to press is displayed on the LED screen for example C5. The beat point will flash on the LED screen to indicate the tempo.
- Play along in time making sure to press the correct keys. The song will not progress until the correct key has been pressed.
- Press **MEDIUM** again to turn off this function.







Step 3 – PRO

This step teaches you to play the correct notes at the correct tempo.

- Press **PRO** to turn on this function. The demo song number (**d00** to **d14**) will display on the screen.
- Press the **+/-** buttons to scroll through and select a demo song.
- The beat point will flash on the LED screen to indicate the tempo. Play along in time with the correct key presses. If you do not press the correct key within 3 seconds, the keyboard will automatically play the song.
- Press **PRO** again to turn off this function.

USB MUSIC PLAYER

When the USB is connected **USB** appears on the LED screen. You can control playback of the audio tracks using the following buttons on the keyboard:

Button	Action
	Press to go to the previous track. Press and hold to rewind a track.
	Press to go to the next track. Press and hold to fast-forward through a track
	Press to play or pause the track.
	Press to stop playing a track.
	Press repeatedly to cycle through the repeat modes for continuous , random or single playback .
	Press to increase or decrease the volume. The volume ranges from 0 to 29 . The default volume is 24 . NOTE: The volume does not display on the LED screen.
EFFECT	Press repeatedly to cycle through 1 of the 5 EQ settings until you find the one that sounds best for your MP3 music. The settings are: Normal , Pop , Rock , Jazz and Classical .



NOTE: You can play the keyboard and use different timbres when the USB is playing but you cannot use the rhythm function, change the tempo or play a demo song.

Cleaning and maintenance



WARNING! Before cleaning, always turn off and unplug the unit.

- Clean the exterior with a soft, dry cloth.
- Do not use flammable or abrasive detergents (e.g. benzene or white spirit) to clean the unit.
- Never immerse the speakers, subwoofer or cables in water and do not allow any liquid to enter any part of the unit.

Troubleshooting

Problem	Possible Cause	Solution
The keyboard does not work or it is out of tune.	<ul style="list-style-type: none"> • The plug is loose or not connected. • The fuse for the main electricity supply has blown. • Transpose has been set to values other than 00. 	<ul style="list-style-type: none"> • Check the AC adapter and make sure it is firmly connected to the rear panel and the mains power socket. • Replace the fuse. If it is still not working, try plugging in to another mains power socket. If the problem persists, take the unit to your nearest service centre. • Make sure Transpose is set to 00.
There is no sound.	<ul style="list-style-type: none"> • The connections are loose or not connected. • The volume is set too low. • Headphones are connected to the keyboard. • Make sure you are not in SINGLE or FINGERED modes. 	<ul style="list-style-type: none"> • Check all the connections are correct and firmly in place. • Increase the volume and check that the external audio source is not on mute or low volume. • Remove headphones. • Return to NORMAL default mode.

Storage

- If you do not plan on using the unit for a long period of time, we recommend storing it in its original packaging in a cool, dry place, away from direct sunlight, dust and excessive dirt. Should you choose to store the product fully assembled, we recommend covering it to protect it from dust.
- Use the original packaging, should you ever need to transport the product.

INSTRUMENTS**No.****Name****Piano**

000 Acoustic Grand Piano
 001 Bright Acoustic Piano
 002 Electric Grand Piano
 003 Honky-tonk Piano
 004 Rhodes Piano
 005 Chorused Piano
 006 Harpsichord
 007 Clavichord 1

Colour Percussion

008 Celesta
 009 Glockenspiel
 010 Music Box
 011 Vibraphone
 012 Marimba 1
 013 Xylophone 1
 014 Tubular Bell
 015 Dulcimer 1

Organ

016 Drawbar Organ
 017 Percussive Organ
 018 Rock Organ
 019 Church Organ
 020 Reed Organ
 021 Accordion
 022 Harmonica
 023 Tango Accordion

Guitar

024 Acoustic Guitar (nylon)
 025 Acoustic Guitar (steel)
 026 Electric Guitar (jazz)
 027 Electric Guitar (clean) 1
 028 Electric Guitar (muted)
 029 Overdriven Guitar
 030 Distortion Guitar
 031 Guitar Harmonics

Bass

032 Acoustic Bass (finger)
 033 Electric Bass (finger)
 034 Electric Bass (pick)
 035 Fretless Bass
 036 Slap Bass 1

037 Slap Bass 2
 038 Synth Bass 1
 039 Synth Bass 2

String

040 Violin
 041 Viola 1
 042 Cello
 043 Contrabass
 044 Tremolo Strings
 045 Pizzicato Strings
 046 Orchestral Harp
 047 Timpani

Ensemble

048 String Ensemble 1
 049 String Ensemble 2
 050 Synth Strings 1
 051 Synth Strings 2
 052 Choir Aahs
 053 Voice Oohs
 054 Synth Voice
 055 Orchestra Hit

Brass

056 Trumpet
 057 Trombone
 058 Tuba
 059 Muted Trumpet
 060 French Horn
 061 Brass Section
 062 Synth Brass 1
 063 Synth Brass 2

Reed

064 Soprano Saxophone
 065 Alto Saxophone
 066 Tenor Saxophone 1
 067 Baritone Saxophone
 068 Oboe
 069 English Horn 1
 070 Bassoon
 071 Clarinet

Flute

072 Piccolo

APPENDIX

- 073 Flute
- 074 Recorder
- 075 Pan Flute
- 076 Bottle Blow
- 077 Shakuhachi
- 078 Whistle
- 079 Ocarina

Synth Lead

- 080 Lead 1 (square)
- 081 Lead 2 (sawtooth)
- 082 Lead 3 (calliope lead)
- 083 Lead 4 (chiff lead)
- 084 Lead 5 (charango)
- 085 Lead 6 (voice)
- 086 Lead 7 (fifths)
- 087 Lead 8 (bass + lead)

Synth Pad

- 088 Pad 1 (new age)
- 089 Pad 2 (warm)
- 090 Pad 3 (polysynth)
- 091 Pad 4 (choir)
- 092 Pad 5 (bowed)
- 093 Pad 6 (metallic)
- 094 Pad 7 (halo)
- 095 Pad 8 (sweetp)

Synth Effects

- 096 FX 1 (rain)
- 097 FX 2 (soundtrack)
- 098 FX 3 (crystal)
- 099 FX 4 (atmosphere)
- 100 FX 5 (brightness)
- 101 FX 6 (goblins)
- 102 FX 7 (echoes)
- 103 FX 8 (sci-fi)

Ethnic

- 104 Sitar
- 105 Banjo
- 106 Shamisen 1
- 107 Koto 1
- 108 Kalimba 1
- 109 Bagpipe
- 110 Fiddle
- 111 Shanai 1

Percussion

- 112 Tinkle Bell
- 113 Agogo
- 114 Steel Drums
- 115 Woodblock 1
- 116 Taiko Drum
- 117 Melodic Tom
- 118 Synth Drum
- 119 Reverse Cymbal

Sound Effects

- 120 Guitar Fret Noise
- 121 Breath Noise
- 122 Seashore
- 123 Bird Tweet
- 124 Telephone Ring
- 125 Helicopter
- 126 Applause
- 127 Gunshot

Synth Tone

- 128 Chorus Guitar
- 129 Clavichord 2
- 130 Bright String 1
- 131 Crystal 1
- 132 Attack Clavichord 1
- 133 Kawala 1
- 134 Tsugaru 1
- 135 Marimba 2
- 136 Koto 2
- 137 Jungle Bass 1
- 138 Didgeridoo 1
- 139 Electric Vibraphone 1
- 140 Soft Saxophone 1
- 141 Clavichord 3
- 142 Electric Guitar (clean) 2
- 143 Dual Horns 1
- 144 Mute Balafon 1
- 145 Indian Flute 1
- 146 Jazz Organ 1
- 147 Balafon 1
- 148 Kalimba 2
- 149 Clavichord 4
- 150 Attack Balafon 1
- 151 Oct Harp 1
- 152 Nay 1
- 153 Clavichord 5
- 154 Balafon 2

APPENDIX

155	Soft Accordion 1	202	Nay 2
156	Tubular Bells 1	203	Tsugaru 3
157	Balafon 3	204	Church Bells 1
158	Hard Bassoon 1	205	Wind Organ 2
159	Viola Attack 1	206	Didgeridoo 3
160	Viola Attack 2	207	Xylophone 2
161	Jazz Organ 2	208	Baritone & Tenor 1
162	Synth Harpsichord 1	209	Nay 3
163	Shamisen 2	210	Reed Horn 1
164	Crystal 2	211	Hard Vibe 1
165	Woodblock 2	212	Soft Guitar 3
166	Shamisen 3	213	Castanets 2
167	Tsugaru 2	214	Soft Guitar 4
168	Soft Santur 1	215	English Horn 2
169	Woodblock 3	216	Xylophone 3
170	Jazz Organ 3	217	Soft Saxophone 2
171	Twin Bones 1	218	Electric Vibraphone 3
172	Suona 1	219	Jazz Organ 5
173	Soft Guitar 1	220	Organ Flute
174	Didgeridoo 2	221	Slow Violin
175	Kawala 2	222	Baritone & Tenor 2
176	Bodhran 1	223	Marimba 3
177	Mute Balafon 2	224	Attack Clavichord 2
178	Bodhran 2	225	Didgeridoo 4
179	Tron Flute 1	226	Indian Flute 4
180	Wind Organ 1	227	Kawala 3
181	Tenor Saxophone 2	228	Dual Horns 3
182	Twin Bones 2	229	Mute Balafon 4
183	Bright String 2	230	Tsugaru 4
184	Woodblock 4	231	Tsugaru 5
185	Viola Attack 3	232	Tubular Bells 2
186	Castanets 1	233	Koto 4
187	Koto 3	234	Dulcimer 2
188	Dual Horns 2	235	English Horn 3
189	Mute Balafon 3	236	Indian Flute 5
190	Soft Guitar 2	237	Dual Horns 4
191	Electric Vibraphone 2	238	Kawala 4
192	India Flute 2	239	Soft Santur 3
193	Shamisen 4	240	Xylophone 4
194	Woodblock 5	241	Attack Balafon 2
195	Soft Santur 2	242	Jazz Organ 6
196	Jazz Organ 4	243	Grow Guitar 2
197	Tron Flute 2	244	Crystal 3
198	Synth Harpsichord 2	245	Guitar Pinch 2
199	Indian Flute 3	246	Bodhran 3
200	Grow Guitar 1	247	Soft Saxophone 3
201	Guitar Pinch 1	248	Grow Guitar 3

APPENDIX

249	Grow Guitar 4	275	Hard Vibe 2
250	Kawala 5	276	Soft Accordion 3
251	Electric Vibraphone 4	277	Jungle Bass 2
252	Woodblock 6	278	Soft Guitar 6
253	Shanai 2	279	Indian Flute 6
254	Wind Organ 3	280	Baritone & Tenor 3
255	Synth Harpsichord 3	281	Attack Clavichord 3
256	Nay 4	282	Tron Flute 3
257	Soft Guitar 5	283	Castanets 3
258	Nay 5	284	Reed Horn 2
259	Mute Balafon 5	285	Tsugaru 6
260	Attack Balafon 3	286	Electric Vibraphone 5
261	Koto 5	287	Soft Saxophone 4
262	Church Bells 2	288	Hard Bassoon 2
263	Twin Bones 3	289	Attack Balafon 4
264	Kalimba 3	290	Soft Accordion 4
265	Soft Accordion 2	291	Bagpipe 2
266	Wind Organ 4	292	Hard Vibe 3
267	Steel Bell	293	Suona 2
268	Dulcimer 3	294	Hard Bassoon 3
269	Guitar Pinch 3	295	Jungle Bass 3
270	Mute Balafon 6	296	Attack Clavichord 4
271	Woodblock 7	297	Marimba 4
272	Oct Harp 2	298	Didgeridoo 5
273	Bagpipe 1	299	Nay 6
274	Soft Clavichord		

Rhythms

No. Name

Pop

000-001	8 Beat Pop 1-2
002	8 Beat Up-tempo
003	8 Beat Standard
004	8 Beat Medium
005	8 Beat Ballad
006	Epic Ballad
007	Piano Ballad
008	16 Beat Pop
009-010	16 Beat Shuffle 1-2
	16 Beat Ballad
011-013	16 Ballad 1-3

Funk / Soul / Gospel / Blues

014-015	Funk 1-2
016	Soul
017	Gospel Shuffle

018 6/8 Gospel

019 4/4 Blues

Pop

020	Twist
021	Fusion
022	Funky Fusion
023	50's Pop
024	Cool Pop
025	Groovy Pop
026	60's Vintage Pop
027	80's Pop

Rock / Ballad























028	Fold Rock
029-030	Pop Rock 1-2
031	8 Beat Rock Ballad
032	16 Beat Rock Ballad
033	Hard Rock
034	Rock Shuffle

APPENDIX



























035	6/8 Heavy Rock	088	Synth Boogie
036	US Rock		Disco
037	16 Beat Rock	089	70's Disco
038-039	Rock & Roll 1-2	090	Disco Trop
040	60's RockN	091	Party Pop
041	Standard Rock	092	Polka Pop
042	Brit Rock Pop		Boogie / Swing / Jazz
043	60's Vintage Rock	093	Boogie
044	Chart Rock Shuffle	094	Swing
045	60's Pop Rock	095	Big Band Swing
046	Soul Ballad	096	Big Band Ballad
047-048	Slow Rock 1-2	097	Jazz Quartet
049	6/8 Ballad	098	Dixieland
050	R & B	099	Cool Jazz
051	70's Chart Ballad	100	Jazz Ballad
052	Romantic Ballad	101	BB Quickstep
	China	102-103	Bluegrass 1-2
053-062	China 1-10		Country
	Bossa Nova	104	Country 2/4
063-065	Bossa Nova 1-3	105	8 Beat Country
	Dance	106	Country Rock
066	Salsa	107	Cowboy Rock
067	Samba	108	Country Ballad
068	Mambo	109	Country Shuffle
069	Beguine		Dance / March
070	Merengue	110	Country Waltz
071	Bolero Lento	111	Jazz Waltz
072	Espagnole	112	Hully Gully
073	Cajun	113-114	March 1-2
074	Reggae 12	115	6/8 March
075	Pop Reggae	116	Polka
076	Pop Mambo	117	Pop Waltz
077	Latin Party Pop	118	Cha Cha Cha
078-079	New Age 1-2	119	Rhumba
080	Blues Mambo	120	Pasodoble
	House / Hip Hop	121	Tango Cont
081-082	Dance Pop 1-2	122	Foxtrot
083	Techno	123	Jive
084	Eurobeat	124	Standard Waltz
085	Euro House	125	German Waltz
086	Hip Hop	126	Viennese Waltz
087	Trip Hop	127	Musette Waltz

APPENDIX











Percussion

	Bass Drum
	Side Stick
	Acoustic Snare
	Hand Clap
	Electric Snare
	Low Floor Tom
	Closed Hi-Hat
	High Floor Tom
	Pedal Hi-Hat
	Low Tom
	Open Hi-Hat
	Low Mid Tom
	High Mid Tom
	Crash Cymbal 1
	High Tom
	Ride Cymbal 1
	Chinese Cymbal
	Ride Bell
	Tambourine
	Splash Cymbal
	Cowbell
	Crash Cymbal 2
	Vibraslap

APPENDIX

	Ride Cymbal 2
	High Bongo
	Low Bongo
	Mute High Conga
	Open High Conga
	Low Conga
	High Timbale
	Low Timbale
	High Agogo
	Low Agogo
	Cabasa
	Maracas
	Short Whistle
	Long Whistle
	Short Guiro
	Long Guiro
	Claves
	High Wood Block
	Low Wood Block
	Mute Cuica
	Open Cuica
	Mute Triangle
	Open Triangle
	Shaker
	Jingle Bell
	Bell Tree
	Castanets

APPENDIX

	Mute Surdo
	Open Surdo
	High Q 2
	Slap
	Scratch Push
	Scratch Pull
	Sticks
	Square Click
	Metronome Click
	Metronome Bell
	Acoustic Bass Drum

Bedankt!

Proficiat met uw keuze voor een product van EDENWOOD.

De selectie en de testen van de toestellen van EDENWOOD gebeuren volledig onder controle en supervisie van ELECTRO DEPOT. We staan garant voor de kwaliteit van de toestellen van EDENWOOD, die uitmunten in hun eenvoudig gebruik, hun betrouwbare werking en hun onberispelijke kwaliteit.

ELECTRO DEPOT beveelt de EDENWOOD toestellen aan en is ervan overtuigd dat u uiterst tevreden zal zijn bij elk gebruik van het toestel.
Welkom bij ELECTRO DEPOT.

Bezoek onze website: www.electrodepot.be



ELECTRO DEPOT

60

NL

Inhoudstafel

A

Overzicht van het toestel

Onderdelen
Overzicht van het apparaat
Doelmatig gebruik
Specificaties

B

Gebruik van het toestel

Voor ingebruikname
Montage
Aansluitingen
Werking

C

Reiniging en onderhoud

Reiniging en onderhoud
Probleemoplossing
Opslag

BIJLAGE

Onderdelen**Voornaamste onderdelen**







A	Basis	x2
B	Voet	x2
C	T-steun	x2
D	Platform	x1
E	Keyboard	x1
F	Muziekstandaard	x1
G	Paneel	x1
H	Netadapter	x1
I	Microfoon	x1
J	Bout 32 mm	x8
K	Bout 25 mm	x2
L	Bout 32 mm	x4
M	Moer	x4

Knoppen en toetsen van het frontpaneel**Beschrijving**

- | | |
|--|--|
| <p>① Luidspreker x2</p> <p>② Aan/uit-knop</p> <p>③ TRANSCOPE +/- (Transpositie)</p> <p>④ RHYTHM VOL +/-
(Volume van het ritme)</p> <p>⑤ CHORD VOL +/-
(Volume van de akkoorden)</p> <p>⑥ MASTER VOL +/-
(Hoofdvolume)</p> <p>⑦ TEMPO +/-</p> <p>⑧ DEMO SONG (Demoliedje)</p> <p>⑨ MEDIUM</p> <p>⑩ EASY</p> <p>⑪ PRO</p> <p>⑫ Led-scherm</p> <p>⑬ REC (Opname)</p> | <p>Het apparaat inschakelen of uitschakelen
OPMERKING: Stel de knop in op de positie UIT als u het apparaat langere tijd niet denkt te gebruiken.</p> <p>De toon van de muziek wijzigen en op een hoger of lager interval spelen.</p> <p>Het volume van het ritme verhogen/verlagen.</p> <p>He volume van de akkoorden verhogen/verlagen.</p> <p>Het volume van het keyboard (klank, demoliedje of slagwerk) verhogen/verlagen en tegelijkertijd het volume van de akkoorden en het ritme regelen.</p> <p>De snelheid van het ritme verhogen/verlagen.</p> <p>15 vooraf geprogrammeerde liedjes afspelen.</p> <p>Leren hoe de noten van een demonstratieliedje te spelen. Het liedje wordt pas verder afgespeeld wanneer u uw fout hebt gecorrigeerd.</p> <p>Leren hoe het tempo van een demonstratieliedje te spelen. Het liedje wordt verder afgespeeld, zelfs in geval van fouten.</p> <p>Leren hoe een demonstratieliedje te spelen door het volgen van de maat. U hebt 3 seconden om een fout te corrigeren of het liedje wordt verder afgespeeld.</p> <p>De weergegeven modi en geluidseffecten weergegeven.</p> <p>De noten opnemen.</p> |
|--|--|

- 14 **PROG** De ritmes opnemen
- 15 **PLAY** (Afspelen) De opgenomen noten of ritmes afspelen.
- 16 **SOUND** U hebt keuze uit 300 verschillende instrumenten
- 17 **RHYTHM** (Ritme) 128 vooraf geprogrammeerde ritmes afspelen.
- 18 **0-9, +/-** Druk op het numeriek toetsenblok om het overeenkomstig nummer van de gewenste instelling (instrument, ritme en demoliedje) te kiezen.

Afspelen van MP3-bestanden via USB

- 19  Tracks op volgorde, willekeurig of één track herhaaldelijk afspelen.
- 20  Het afspelen stoppen.
- 21  De track afspelen of het afspelen pauzeren.
- 22  De volgende track afspelen
- 23  De vorige track afspelen
- 24  Het MP3-volume verhogen/verlagen.
- 25 **EFFECT** (Effect) Verschillende geluidsinstellingen regelen: **Normal, Pop, Rock, Jazz** en **Classical**.
- 26 **SLAGWERK OP HET KEYBOARD** Slagwerk op het keyboard spelen (61 vooraf geprogrammeerde toetsen).
- 27 **SPLIT** (Splitsen) Het keyboard splitsen om een instrument aan de toetsen aan de linkerkant van het keyboard toe te wijzen en een ander instrument aan de toetsen aan de rechterkant.
- 28 **DUAL** (Dubbel) 2 instrumenten op elkaar plaatsen en ze tegelijkertijd spelen wanneer slechts één toets wordt ingedruwd.

- 29 **VIBRATO** Noten met een lichte modulatie afspelen.
- 30 **SUSTAIN** (Lengte van noot) De noten nog enige tijd afspelen nadat u gestopt bent met het indrukken van de toets.
- 31 **METRONOME** De maatslagwaarden **1-4**, **2-4**, **3-4**, **4-4** afspelen om de maat te houden.
- 32 **CHORD SOUND** 1 van de 4 soorten akkoorden selecteren.
- 33 **FINGERED** Druk op de noten van het begeleidend keyboard om akkoorden te spelen.
- 34 **SINGLE** Druk op de noten van het begeleidend keyboard om akkoorden met een minimaal aantal toetsen te spelen.
- 35 **FILL-IN** (Variatie) Een intermezzo spelen.
- 36 **START/STOP** (Start/stop) Het afspelen van het ritme starten/stoppen.
- 37 **SYNC** Het begin van het ritme synchroniseren wanneer u begint met spelen.
- 38 Begeleidend keyboard De 19 toetsen aan de linkerkant van het keyboard spelen akkoorden via technieken met één of meerdere vingers.

Achterpaneel

- 39 **UDISK** USB-poort - afspelen van MP3-bestanden via een USB-apparaat. (USB-stick **niet inbegrepen**.)
- 40 **AUDIO INPUT** (Audio-ingang) Aansluiten van het apparaat op een computer, een mobiel apparaat of een MP3-speler.
- 41 **MIC** Een microfoon (**inbegrepen**) aansluiten.
- 42 **PHONES/OUTPUT** (Koptelefoon/Uitgang) Een kop-/oortelefoon (**niet inbegrepen**) aansluiten.
- 43  Aansluiting voor netadapter (DC 9V-stekker) om het apparaat op een stopcontact aan te sluiten.

Overzicht van het apparaat

- Haal het apparaat uit de verpakking. Verwijder alle etiketten van het product. Controleer of alle onderdelen geleverd zijn en zich in een goede staat bevinden. Als het apparaat beschadigd of defect is, gebruik het niet en breng het terug naar uw handelaar of klantendienst.
-  **VERSTIKKINGSGEVAAR! BUITEN HET BEREIK VAN KINDEREN HOUDEN** – Dit product bevat kleine onderdelen die een verstikkingsgevaar kunnen opleveren als ze worden ingeslikt. Houd alle verpakkingsmateriaal en de kleine onderdelen buiten het bereik van baby's en kinderen.

Doelmatig gebruik

- Dit product is ontworpen voor huishoudelijk gebruik binnenshuis.
- Elk ander gebruik kan schade aan het apparaat of letsel aan personen teweegbrengen.

Specificaties

Model:	969189 (Edenwood) – Keyboard
Keyboard	
Toetsen:	61
Polyfonie:	16
Ingangsaansluitingen:	<ul style="list-style-type: none"> • USB voor MP3-bestanden • Audio-ingang – computer, mobiele telefoon, etc. • Microfoon
Uitgangsaansluitingen:	<ul style="list-style-type: none"> • Koptelefoon • Luidspreker
USB-poort:	5 V, 150 mA/compatibiliteit 2.0
Compatibele USB-bestandsformaten:	MP3
Afmetingen na montage - keyboard (L x D x H):	85,9 x 32,2 x 10,4 cm
Afmetingen na montage - standaard (L x D x H):	80,5 x 38,3 x 57/63/68,7 cm
Gewicht van keyboard/standaard:	3 kg/1,9 kg
Beschermingsklasse:	Klasse II

Luidspreker

Diameter van oorschelp:	10 cm
Uitgangsvermogen:	3 W
Impedantie:	8 Ohms
Gevoeligheid:	85 dB
Frequentiebereik:	160 Hz tot 12 kHz

Microfoon

Grootte van microfoon:	9,7 mm
Gevoeligheid:	58±1db
Frequentiebereik:	100 Hz tot 800 kHz
Richtingsgevoeligheid:	Omnidirectioneel

Batterijen:

Batterijvoeding:	6 AA 1,5 V alkalinebatterijen
------------------	-------------------------------

Netadapter

Bekendgemaakte informatie	Waarde en precisie	Eenheid
Naam of handelsmerk van de fabrikant, handelsregisternummer en adres	ELECTRO DEPOT /R.C.S. 433 744 539 1 route de vendeville, 59155 Faches Thumesnil, FRANKRIJK	-
Typeaanduiding	KA0601A-0900500EUS	-
Voedingsspanning	100 – 240	V
Voedingsfrequentie	50/60	Hz
Uitgangsspanning	9,0	V
Uitgangsstroom	0,5	A
Uitgangsvermogen	4,5	W
Gemiddelde actieve efficiëntie	77,31	%
Efficiëntie bij lage belasting (10 %)	--	%
Energieverbruik in niet-belaste toestand	0,07	W

**Waarschuwing:**

Batterijvoeding moet warden beperkt tot PS1, gebruik alleen PS1-batterijen (beschermingscircuit / brandbehuizing).

Voor ingebruikname

De netadapter (**inbegrepen**) moet als belangrijkste voedingsbron worden gebruikt. De batterijen (**niet inbegrepen**) zijn een alternatieve voedingsbron voor het geval er geen netvoeding is.

De netadapter op de voeding aansluiten

- Controleer of de gegevens op het typeplaatje van het keyboard overeenstemmen met de spanning van het gebruikte stopcontact.
- Steek de kleine stekker van de adapter in de adapteraansluiting op het achterpaneel.
- Steek de stekker vervolgens in een stopcontact.

De batterijen installeren

- 1 Schroef het batterijdeksel los en duw het lipje naar binnen, in de richting van de pijl, en haal het deksel vervolgens af door het op te tillen. Installeer **6 1,5 V** batterijen. Zorg dat de polariteit (+ en -) van de batterijen overeenstemt met de polariteit die in het batterijvak is aangegeven. Breng het deksel opnieuw aan en draai de schroef vast.



OPMERKING:

- Vervang alle batterijen wanneer ze onvoldoende vermogen leveren om het keyboard op een juiste manier te laten werken.
- Verwijder de batterijen als u het keyboard langere tijd niet denkt te gebruiken of wanneer u de netadapter wilt gebruiken.

Montage



OPMERKING:

- Oefen tijdens de montage of het vastdraaien van de schroeven of bouten geen overmatige druk uit om het product niet te beschadigen.
- We bevelen aan om alle onderdelen van het keyboard in de buurt van het montagegebied te leggen.

Plaats de standaard altijd op een stabiel en vlak oppervlak. Om het product in elkaar te zetten hebt u het volgende nodig (**gereedschap niet inbegrepen**):

- Ongeveer 15 minuten voor de montage
- Minimum 2 personen
- Schroefsleutel
- Een ruimte van 2 m²

- 2 Maak de voet **B** vast aan de basis **A** met behulp van de bouten 32 mm **L** (x2) en de moeren **M** (x2). Draai alle moeren op hun plaats vast met behulp van een schroef sleutel. Doe hetzelfde voor de andere voet.
- 3 De T-steun **C** is van 4 gaten voorzien om de gewenste hoogte van de standaard te kunnen kiezen. Kies de gewenste hoogte en breng de gaten van de voet **B** vervolgens op één lijn met de T-steun **C** en het paneel **G**. Breng de moeren 32 mm **J** (x2) aan en draai ze stevig op hun plaats vast. Doe hetzelfde aan de andere kant.
- 4 Maak het platform van de keyboardstandaard **D** vast aan de T-steun **C** met behulp van de moeren 32 mm **J** (x4). Plaats het keyboard **E** op het platform van de keyboardstandaard **D** en zet het op zijn plaats vast met de moeren 25 mm **K** (x2).
- 5 Steek de muziekstandaard **F** in de gleuven aan de bovenkant van het keyboard **E**.

Aansluitingen



BELANGRIJK! Zorg het keyboard niet onder stroom staat wanneer er externe apparaten worden aangesloten. Wanneer het extern apparaat is aangesloten, controleer of zijn volume op een lage stand is ingesteld en zet het keyboard vervolgens onder stroom.

Oor-/koptelefoon (niet inbegrepen)

- Sluit de stekker van de oor-/koptelefoon aan op de **PHONES/OUTPUT**-aansluiting aan de achterkant van het keyboard. De luidsprekers worden automatisch uitgeschakeld wanneer een oor-/koptelefoon is aangesloten.



OPMERKING: Langdurig naar muziek op een hoog volume luisteren kan gehoorbeschadiging met zich meebrengen.

Microfoon (inbegrepen)

Gebruik de microfoon om tijdens het spelen op het keyboard te zingen.

- Steek de stekker van de microfoon in de **MIC**-aansluiting.
- Ga dichterbij de microfoon om het volume te verhogen of verder weg om het volume te verlagen.

Computer, mobiele telefoon en MP3-speler

- Steek de 3,5 mm-stekker in de **AUDIO INPUT**-aansluiting en sluit het ander uiteinde aan op het extern apparaat (**kabels niet inbegrepen**).
- U kunt het volume via het extern apparaat regelen.

USB

- Steek de USB-stick (max. geheugenruimte van 32 GB) in de **USB**-poort om MP3-tracks af te spelen. Het led-scherm geeft **USB** weer.
- Raadpleeg de sectie **WERKING** om te weten te komen hoe MP3-tracks af te spelen.

Werking**AAN DE SLAG****Het keyboard in-/uitschakelen**

- Wanneer de stekker van de adapter in het stopcontact zit of de batterijen zijn ingebracht, druk op de knop **ON/OFF** om het keyboard in te schakelen. Het led-scherm brandt en geeft het vooraf ingestelde tempo **120** weer.
- Druk op de knop **ON/OFF** om het keyboard uit te zetten. Het led-scherm dooft.
- Ontkoppel het snoer van het keyboard en het stopcontact.

**OPMERKING:**

- Als u het keyboard uitschakelt, worden alle instellingen opnieuw op de standaard instellingen teruggezet en wordt alle opgenomen muziek gewist.
- Als het keyboard niet wordt uitgeschakeld, blijft het stroom gebruiken. Om energie te besparen (vooral als batterijen worden gebruikt), schakel het keyboard uit wanneer u het niet langer gebruikt.

Volume

Het hoofdvolume kan worden gebruikt om tegelijkertijd het volume van het ritme en de akkoorden en tevens het volume van het keyboard te regelen.

Knop	Volumebereik	Standaard	Handeling
MASTER VOL +/- (Hoofdvolume)	V00-V15	V12	<ul style="list-style-type: none"> • Druk op de overeenkomstige volumeknop +/- om het volume te verhogen of te verlagen. • Druk tegelijkertijd op +/- om naar het standaard volumeniveau terug te gaan.
CHORD VOL +/- (Volume van de akkoorden)	A00-A15	A12	
RHYTHM VOL +/- (Volume van het ritme)	V00-V15	V12	



OPMERKING: Het luisteren naar muziek op een te hoog volume kan uw gehoor beschadigen.

SOUND

- U hebt keuze uit meer dan **300** instrumenten (**t00** tot **299**).
- Druk op **SOUND** en kies de klank door het overeenkomstig nummer **0-9** op het numeriek toetsenblok in te voeren of door op de knoppen **+/-** te drukken om de opties de doorlopen.
- Druk opnieuw op **SOUND** om deze functie te deactiveren.

Slagwerk

- U hebt keuze uit 61 slagwerkgeluiden
- Druk op **KEYBOARD PERCUSSION. PEC** wordt weergegeven. Selecteer het slaginstrument door op de toets onder de afbeelding van het gewenste slaginstrument te drukken.
- Druk opnieuw op **KEYBOARD PERCUSSION** om deze functie te deactiveren.

Demoliedjes

- U hebt keuze uit 15 demoliedjes (**d00** à **d14**).
- Druk op **DEMO SONG** om alle liedjes op volgorde af te spelen of kies het gewenste liedje door het overeenkomstig nummer **0-9** op het numeriek toetsenblok in te voeren of door op de knoppen **+/-** te drukken om de opties de doorlopen. U kunt op het keyboard spelen wanneer de demoliedjes worden afgespeeld.
- Druk opnieuw op **DEMO SONG** om deze functie te deactiveren.



OPMERKING: U kunt het tempo van de demoliedjes wijzigen, maar u kunt de klank niet wijzigen of geen ritme toevoegen.

RHYTHM

- U hebt keuze uit 128 ritmes (**r00** tot **127**).
- Druk op **RHYTHM** en kies het ritme door het overeenkomstig nummer **0-9** op het numeriek toetsenblok in te voeren of door op de knoppen **+/-** te drukken om de opties de doorlopen. Het overeenkomstig ritmepunt knippert op het led-scherm om het tempo aan te geven.
- Druk op **START/STOP** om de ritmefunctie op elk moment te starten of te stoppen.
- Druk op **SYNC** om deze functie te activeren. Een punt knippert op het led-scherm om aan te geven dat de Synchronisatiefunctie gereed is. De eerste 19 toetsen aan de linkerkant stemmen overeen met het begeleidend keyboard. Druk op om het even welke **toets 1-19** aan de linkerkant van het keyboard om te starten met het afspelen met het ritme.
- Druk opnieuw op **RHYTHM** om deze functie te deactiveren.
- Druk op **FILL-IN** om samen op het ritme een intermezzo te spelen.



OPMERKING: Het ritme werkt alleen wanneer het keyboard op een algemene manier en met het slagwerk wordt gespeeld. U kunt het niet toevoegen tijdens het afspelen van demoliedjes of MP3-tracks.

Tempo

- Druk op **TEMPO +/-** om het tempo (**30-240**) te verhogen of te verlagen.
- Druk tegelijkertijd op **TEMPO +/-** om naar de standaard instelling van **120** terug te gaan.



OPMERKING: U kunt het temp van de metronoom, de demoliedjes en het ritme wijzigen.

Metronoom

- Druk herhaaldelijk op **METRONOME** om de vier verschillende waarden te doorlopen: **1-4, 2-4, 3-4, 4-4**.
- Druk opnieuw op **METRONOME** om deze functie te deactiveren. **OFF** verschijnt op het led-scherm.

AKKOORDEN

Het keyboard is voorzien van verschillende functies die beginners helpen met het spelen van de 4 verschillende akkoorden (majeur, mineur, majeure septiem en mineur septiem) met gebruik van zo weinig mogelijk toetsen.



OPMERKING: Wanneer de functie „Single finger“, „Multi-finger“ of **CHORD SOUND** is geactiveerd, zijn de toetsen 1-19 aan de linkerkant van het keyboard alleen bestemd voor de akkoorden. Deze toetsen kunnen aldus niet worden gebruikt voor het afspelen van een melodie, tenzij deze functies worden gedeactiveerd.

„Single finger“

- Druk op **SINGLE** om de akkoordfunctie „Single finger“ te activeren en akkoorden met slechts één vinger af te spelen. **Sin** verschijnt op het led-scherm. U kunt aldus op gelijk welke akkoordtoets (1-19) aan de linkerkant van het keyboard drukken. De nodige vingerzettingen worden in de tabel aangegeven.
- Als het ritme is geactiveerd kunt u op **SINGLE** drukken om de automatische akkoordfunctie te activeren. Speel de gewenste volgorde van akkoordtoetsen en het keyboard voegt ze vervolgens aan het ritme toe.
- Druk opnieuw op **SINGLE** om deze functie te deactiveren.

„Multi-finger“

- Druk op **FINGERED** om de akkoordfunctie „multi-finger“ te activeren en akkoorden te spelen. **Fin** verschijnt op het led-scherm. U kunt aldus op gelijk welke akkoordtoets (1-19) aan de linkerkant van het keyboard drukken. Druk in deze modus op alle toetsen die een akkoord omvatten om het af te spelen. Een voorbeeld van een nodige vingerzetting wordt in de tabel aangegeven.
- Als het ritme is geactiveerd, kunt u op **FINGERED** drukken om de automatische akkoordfunctie te activeren. Speel de gewenste volgorde van akkoordtoetsen en het keyboard voegt ze vervolgens aan het ritme toe.
- Druk opnieuw op **FINGERED** om deze functie te deactiveren.

CHORD SOUND

- Druk herhaaldelijk op **CHORD SOUND** om verschillende akkoordtonen als begeleiding te selecteren.
- Druk opnieuw op **CHORD SOUND** om naar het oorspronkelijk akkoord terug te keren.

(Akkoordenreeksen van Single-finger)

	M	m	7	m7
C				
C#				
D				
D#				
E				
F				
F#				
G				
G#				
A				
A#				
B				

(Akkoordenreeksen van Fingered)

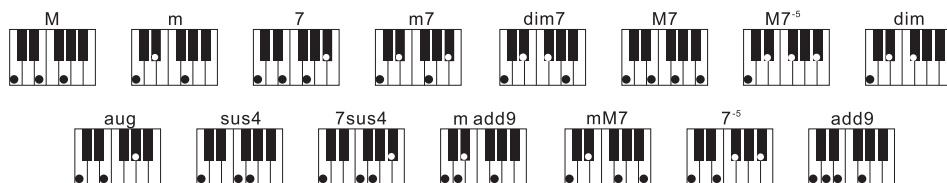

Uitleg over de markering van de akkoorden

M Majeur

M Mineur

mM Mineur majeur

4, 7, 9	Vierde, zevende, negende
-5, -7	Plat
Dim	Lager
Aug	Hoger
Sus	Onderbroken

GEAVANCEERDE GELUIDSEFFECTEN VAN KEYBOARD

Transpositie

- De transpositie van muziek stelt u in staat om de toon van het muziekstuk dat wordt afgespeeld te wijzigen.
- Druk op **TRANPOSE +/-** om de reeks van 6 niveaus naar laag of hoog (**-06** tot **+06**) aan te passen. Bijvoorbeeld als u in C-majeur speelt en u drukt één keer op **TRANPOSE +/-**, dan speelt het keyboard alle muziekstukken een halve toon hoger of in Cis.
- Druk tegelijkertijd op **TRANPOSE +/-** om naar de standaardinstelling **00** terug te gaan.

Verlenging

- Druk op **SUSTAIN** om de geluidsverlengingsfunctie voor de noten te activeren wanneer op de toetsen wordt gedrukt. **SUS** verschijnt op het led-scherm.
- Druk opnieuw op **SUSTAIN** om deze functie te deactiveren.

Vibrato

- Druk op **VIBRATO** om deze functie te activeren en het subtiel geluid van een vibrato aan de toon van de noten toe te voegen wanneer op de toetsen wordt gedrukt. **Vib** verschijnt op het led-scherm.
- Druk opnieuw op **VIBRATO** om deze functie te deactiveren.

Dubbel

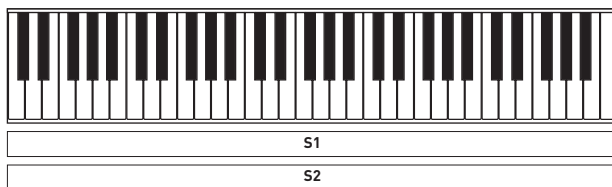

- De modus Dual (of dubbel) stelt u in staat om op één toets te drukken om twee toonaarden tegelijk te spelen.
- Druk op **DUAL** om deze functie te activeren. **On** verschijnt op het led-scherm.
- Druk op **SOUND** om (met behulp van het numeriek toetsenblok) 2 toonaarden te selecteren en te zien, en naar Sound 2 (S2) te gaan.
- Druk opnieuw op **DUAL** om deze functie te deactiveren.

Splitsing

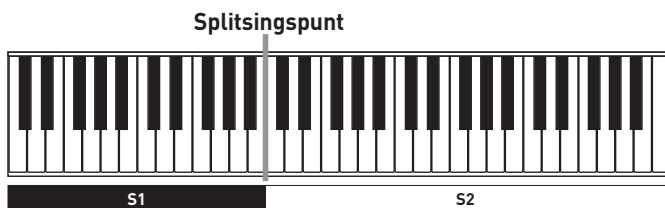

- De splitsingsfunctie Split maakt het mogelijk om het keyboard te splitsen en verschillende toonaarden aan de toetsen aan de linkerkant van het keyboard toe te wijzen dan de toetsen aan de rechterkant.
- De 24 toetsen aan de linkerkant zijn aldus gescheiden van de toetsen aan de rechterkant van het keyboard. De toon van de linker zone van het keyboard wordt met een octaaf verhoogd, maar behoudt zijn oorspronkelijke toonaard. De toon van de rechter zone van het keyboard wordt met een octaaf verlaagd om zich op dezelfde toon als de linker zone van het keyboard te bevinden.
- Druk op **SPLIT** om deze functie te activeren. **ON** verschijnt op het led-scherm.
- Druk opnieuw op **SPLIT** om deze functie te deactiveren.

RITMES OPNEMEN EN PROGRAMMEREN

U kunt noten en ritmes met het keyboard opnemen. De opgenomen noten en ritmes worden automatisch gewist wanneer u een nieuwe opname maakt of het keyboard uitschakelt.

Opname

- Druk op **REC** om deze functie te activeren. **REC** verschijnt op het led-scherm. Alle gespeelde noten worden vervolgens opgenomen en opgeslagen.
- Druk op **PLAY** om de opname te stoppen en de opgenomen noten af te spelen. Druk opnieuw op **PLAY** om het afspelen te stoppen.
- **120** verschijnt op het led-scherm wanneer het geheugen vol is en de opname stopt.
- Druk opnieuw op **REC** om deze functie te deactiveren en alle opgenomen noten te wissen.

Het ritme programmeren

- Druk op **PROG** om deze functie te activeren. **Prg** verschijnt op het led-scherm. Druk op de toetsen om slaginstrumenten op het gewenste ritme te spelen. Alle slagwerkgeluiden worden opgenomen en opgeslagen tot maximum 32 toetsaanslagen.
- **120** verschijnt op het led-scherm wanneer het geheugen vol is en de opname stopt.
- Druk op **PLAY** om de opname te stoppen en het geprogrammeerde ritme af te spelen. Druk opnieuw op **PLAY** om het afspelen te stoppen.
- Druk opnieuw op **PROG** om deze functie te deactiveren en alle opgenomen noten te wissen.

INTELLIGENT LEREN IN DRIE STAPPEN

Stap 1 – EASY (alleen het juiste ritme)

Deze tempo leert u het tempo en stelt u in staat om met het muziekstuk vertrouwd te raken.

- Druk op **EASY** om deze functie te activeren. Het nummer van het demoliedje (**d00** tot **d14**) verschijnt op het scherm.

- Druk op de knoppen **+/-** om de demoliedjes te doorlopen en er één te kiezen.
- Druk op een willekeurige toets om het demoliedje af te spelen en te proberen het ritme te volgen. Het overeenkomstig ritmepunt knippert op het led-scherm om het tempo aan te geven. Het keyboard speelt de hoofdmelodie op het ritme af wanneer de toetsen worden ingedrukt, zelfs als ze verkeerd zijn.
- Druk opnieuw op **EASY** om deze functie te deactiveren.



OPMERKING: U kunt het tempo van het demoliedje wijzigen. Het kan makkelijker zijn om te beginnen op een langzamer tempo en vervolgens de snelheid geleidelijk aan te verhogen naarmate u meer vertrouwd raakt met het muziekstuk.

Stap 2 – MEDIUM (alleen de juiste noot)

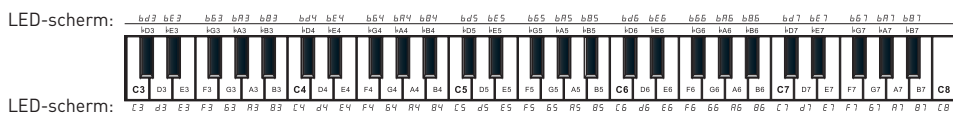

Deze stap leert u welke toetsen in te drukken om het muziekstuk te spelen.

- Druk op **MEDIUM** om deze functie te activeren. Het nummer van het demoliedje (**d00** tot **d14**) verschijnt op het scherm.
- Druk op de knoppen **+/-** om de demoliedjes te doorlopen en er één te kiezen.
- De juiste toets om op te drukken wordt op het led-scherm weergegeven, bijv. C5. Het overeenkomstig ritmepunt knippert op het led-scherm om het tempo aan te geven.
- Speel het ritme door op de juiste toetsen te drukken. Het muziekstuk wordt niet verder gespeeld zolang de juiste toets niet wordt ingedrukt.
- Druk opnieuw op **MEDIUM** om deze functie te deactiveren.



Stap 3 – PRO

Deze stap leert u de juiste noten tegen het juiste tempo te spelen.

- Druk op **PRO** om deze functie te activeren. Het nummer van het demoliedje (**d00** tot **d14**) verschijnt op het scherm.
- Druk op de knoppen **+/-** om de demoliedjes te doorlopen en er één te kiezen.
- Het overeenkomstig ritmepunt knippert op het led-scherm om het tempo aan te geven. Speel het ritme door op de juiste toetsen te drukken. Als u binnen de 3 seconden niet op de juiste toets drukt, speelt het keyboard automatisch het muziekstuk af.
- Druk opnieuw op **PRO** om deze functie te deactiveren.

USB-MUZIEK AF SPELEN

Als er een USB-apparaat is aangesloten, wordt **USB** op het led-scherm weergegeven. U kunt het afspelen van de audiotracks regelen met behulp van de volgende toetsen op het keyboard:

Knop	Handeling
	Druk op deze knop om naar de vorige track te gaan. Houd deze knop ingedrukt om in een track terug te spoelen.
	Druk op deze knop om naar de volgende track te gaan. Houd deze knop ingedrukt om in een track snel door te spoelen.
	Druk op deze knop om een track te spelen of te pauzeren.
	Druk op deze knop om het afspelen van een track te stoppen.
	Druk herhaaldelijk op deze knop om de verschillende herhaalmodi te doorlopen: continu afspelen , willekeurig afspelen of één track afspelen .
	Druk op deze knop om het volume te verhogen of te verlagen. Het volumebereik is tussen 0 en 29 . Het standaard volumeniveau is 24 . OPMERKING: Het volume wordt niet op het led-scherm weergegeven.
EFFECT (Effect)	Druk herhaaldelijk op deze knop om een van de 5 equalizerinstellingen te doorlopen totdat u deze hebt gevonden die het beste bij uw MP3-muziek past. De beschikbare instellingen zijn: Normal , Pop , Rock , Jazz en Classical .



OPMERKING: U kunt op het keyboard spelen en verschillende instrumenten gebruiken terwijl de muziek van het USB-apparaat wordt afgespeeld, maar het is niet mogelijk om de ritmfunctie te gebruiken, het tempo te wijzigen of een demoliedje af te spelen.

Reiniging en onderhoud



WAARSCHUWING! Schakel het apparaat altijd uit voordat u het reinigt.

- Maak de buitenkant schoon met behulp van een zachte, droge doek.
- Maak het systeem niet schoon met brandbare of agressieve reinigingsmiddelen, zoals benzeen of terpentijn.
- Dompel het keyboard nooit in water en zorg dat er geen vloeistof in de onderdelen binnendringt.

Probleemoplossing

Probleem	Mogelijke oorzaak	Oplossing
Het keyboard werkt niet of is losgekoppeld.	<ul style="list-style-type: none"> • De stekker zit niet (goed) in het stopcontact. • Controleer of de zekering van de voedingsbron niet is doorgeslagen. • Een andere waarde dan 00 werd voor de Transpositiefunctie ingesteld. 	<ul style="list-style-type: none"> • Controleer de netadapter en zorg dat deze juist op het achterpaneel en het stopcontact is aangesloten. • Vervang de zekering. Als het probleem nog steeds aanwezig is, steek de stekker van het apparaat in een ander stopcontact. Als het probleem aanhoudt, neem contact op met een servicecentrum in uw buurt. • Zorg dat de Transpositiefunctie op 00 is ingesteld.
Er komt geen geluid uit.	<ul style="list-style-type: none"> • De aansluitingen zitten los of zijn niet volledig. • Het volume is te laag. • Een oor- of koptelefoon is op het keyboard aangesloten. • U bevindt zich niet in de SINGLE of FINGERED modus. 	<ul style="list-style-type: none"> • Controleer of alle aansluitingen juist zijn gemaakt en de stekkers juist zijn aangesloten. • Verhoog het volume en controleer of de externe audiobron niet in de dempingsmodus staat of op een laag volume is ingesteld. • Ontkoppel de oor-/koptelefoon. • Keer terug naar de standaard modus NORMAL.

Opslag

- Als u denkt het apparaat langere tijd niet te gebruiken, raden wij u aan het apparaat in een koele, droge ruimte, uit de buurt van direct zonlicht, overmatig veel stof of vuil, en in de originele verpakking op te bergen. Als u het product volledig gemonteerd wilt opbergen, raden wij u aan om het af te dekken zodat het tegen stof wordt beschermd.
- Indien nodig, gebruik de originele verpakking om het product te vervoeren.

INSTRUMENTEN**Nr****Naam****Piano (Piano's)**

- 000 Acoustic Grand Piano
(Akoestische vleugelpiano)
- 001 Bright Acoustic Piano
(Akoestische piano)
- 002 Electric Grand Piano
(Elektrische vleugelpiano)
- 003 Honky-tonk Piano
(Tingeltangel piano)
- 004 Rhodes Piano (Rhodes)
- 005 Chorused Piano (Piano met
choruseffect)
- 006 Harpsichord (Klavecimbel)
- 007 Clavichord 1 (Clavinet 1)

**Colour Percussion (Chromatische
slaginstrumenten)**

- 008 Celesta
- 009 Glockenspiel (Klokkenspel)
- 010 Music Box (Muziekdoos)
- 011 Vibraphone (Vibrafoon)
- 012 Marimba 1
- 013 Xylophone 1 (Xylofoon 1)
- 014 Tubular Bells (Buisklokken)
- 015 Dulcimer 1

Organ (Orgels)

- 016 Drawbar Organ (Hammondorgel)
- 017 Percussive Organ (Percussieve Orgel)
- 018 Rock Organ (Rockorgel)
- 019 Church Organ (Kerkorgel)
- 020 Reed Organ (Harmonium)
- 021 Accordion (Accordeon)
- 022 Harmonica
- 023 Tango Accordion (Bandoneon)

Guitar (Gitaren)

- 024 Acoustic Guitar (nylon)
(Klassieke gitaar)
- 025 Acoustic Guitar (steel) (Folkgitaar)
- 026 Electric Guitar (jazz)
(Elektrische gitaar - jazz)
- 027 Electric Guitar (clean) 1
(Elektrische gitaar - heldere toon 1)

- 028 Electric Guitar (muted)
(Elektrische gitaar - gedempt)
- 029 Overdriven Guitar
(Gitaar met overdrive)
- 030 Distortion Guitar
(Gitaar met vervorming)
- 031 Guitar Harmonics (Gitaar Harmoniek)

Bass (Basgitaren)

- 032 Acoustic Bass (finger)
(Akoestische basgitaar met de
vingers bespeeld)
- 033 Electric Bass (finger) (Elektrische
basgitaar met de vingers bespeeld)
- 034 Electric Bass (pick) (Elektrische
basgitaar met het plectrum bespeeld)
- 035 Fretless Bass (Basgitaar zonder fret)
- 036 Slap Bass 1 (Slap basgitaar 1)
- 037 Slap Bass 2 (Slap basgitaar 2)
- 038 Synth Bass 1
(Basgitaar synthesizer 1)
- 039 Synth Bass 2
(Basgitaar synthesizer 2)

String (Snaarinstrumenten)

- 040 Violin (Viool)
- 041 Viola 1 (Altviool 1)
- 042 Cello
- 043 Contrabass (Contrabas)
- 044 Tremolo Strings (Tremolo snaren)
- 045 Pizzicato Strings (Pizzicato snaren)
- 046 Orchestral Harp (Harp)
- 047 Timpani (Timbales)

Ensemble

- 048 String Ensemble 1
(Akoestische strijkers 1)
- 049 String Ensemble 2
(Akoestische strijkers 2)
- 050 Synth Strings 1
(Synthesizer van snaren 1)
- 051 Synth Strings 2
(Synthesizer van snaren 2)
- 052 Choir Aahs (Koor - Aah)
- 053 Voice Oohs (Koor - Ooh)

- 054 Synth Voice (Synthetische stem)
- 055 Orchestra Hit (Slag van het orkest)

Brass (Blaasinstrumenten)

- 056 Trumpet (Trompet)
- 057 Trombone
- 058 Tuba
- 059 Muted Trumpet (Gedempte trompet)
- 060 French Horn (Franse hoorn)
- 061 Brass Section (Blazerssectie)
- 062 Synth Brass 1
(Synthesizer van blazers 1)
- 063 Synth Brass 2
(Synthesizer van blazers 2)

Reed (Vents)

- 064 Soprano Saxophone
(Sopraansaxofoon)
- 065 Alto Saxophone (Altsaxofoon)
- 066 Tenor Saxophone 1
(Tenorsaxofoon 1)
- 067 Baritone Saxophone
(Baritonsaxofoon)
- 068 Oboe (Hobo)
- 069 English Horn 1 (Engelse hoorn 1)
- 070 Bassoon (Fagot)
- 071 Clarinet (Klarinet)

Flute (Fluit)

- 072 Piccolo
- 073 Flute (Fluit)
- 074 Recorder (Blokfluit)
- 075 Pan Flute (Panfluit)
- 076 Bottle Blow (Op fles blazen)
- 077 Shakuhachi
- 078 Whistle (Fluitje)
- 079 Ocarina

Synth Lead (Solo synthesizer)

- 080 Lead 1 (square)
(Solo 1 - Vierkant signaal)
- 081 Lead 2 (sawtooth)
(Solo 2 - Zaagtandensignaal)
- 082 Lead 3 (calliope lead)
(Solo 3 - Stoomorgel)
- 083 Lead 4 (chiff lead) (Solo 4 - Chiff)
- 084 Lead 5 (charango) (Solo 5 - Charang)
- 085 Lead 6 (voice) (Solo 6 - Stem)

- 086 Lead 7 (fifths) (Solo 7 - quintes)
- 087 Lead 8 (bass + lead)
(Solo 8 - bas en solo)

Synth Pad (Synthesizer)

- 088 Pad 1 (new age) (Fantasie)
- 089 Pad 2 (warm) (Warm geluid)
- 090 Pad 3 (polysynth) (Polysynth)
- 091 Pad 4 (choir) (Koor)
- 092 Pad 5 (bowed) (Strijkstok)
- 093 Pad 6 (metallic) (Metaalgeluid)
- 094 Pad 7 (halo) (Halo)
- 095 Pad 8 (sweep) (Balai)

Synth Effects (Synthesizer - Effecten)

- 096 FX 1 (rain) (Regen)
- 097 FX 2 (soundtrack) (Soundtrack)
- 098 FX 3 (crystal) (Kristal)
- 099 FX 4 (atmosphere) (Atmosfeer)
- 100 FX 5 (brightness) (Helderheid)
- 101 FX 6 (goblins) (Gobelins)
- 102 FX 7 (echoes) (Echo's)
- 103 FX 8 (sci-fi) (Sci-Fi)

Ethnic (Etnische instrumenten)

- 104 Sitar
- 105 Banjo
- 106 Shamisen 1
- 107 Koto 1
- 108 Kalimba 1
- 109 Bagpipe (Doedelzak)
- 110 Fiddle
- 111 Shanai 1

Percussion (Slaginstrumenten)

- 112 Tinkle Bell (Belletjes)
- 113 Agogo
- 114 Steel Drums (Steeldrum)
- 115 Woodblock 1
- 116 Taiko Drum
- 117 Melodic Tom (Melodische trommel)
- 118 Synth Drum (Synthesizer drum)
- 119 Reverse Cymbal
(Omgekeerde cimbaal)

Sound Effects (Geluidseffecten)

- 120 Guitar Fret Noise (Gitaarfret)
- 121 Breath Noise (Ademgeluid)
- 122 Seashore (Kust)

BIJLAGE

- | | | | |
|-------------------------------------|--|-----|--|
| 123 | Bird Tweet (Vogelgefluit) | 163 | Shamisen 2 |
| 124 | Telephone Ring (Telefoongerinkel) | 164 | Crystal 2 (Kristal 2) |
| 125 | Helicopter (Helikopter) | 165 | Woodblock 2 |
| 126 | Applause (Applaus) | 166 | Shamisen 3 |
| 127 | Gunshot (Geweerschot) | 167 | Tsugaru 2 |
| Synth Tone (Synthesizertoon) | | 168 | Soft Santur 1 (Zachte santur 1) |
| 128 | Chorus Guitar (Chorusgitaar) | 169 | Woodblock 3 |
| 129 | Clavichord 2 (Clavinet 2) | 170 | Jazz Organ 3 (Jazzorgel 3) |
| 130 | Bright String 1 (Glanzende koord 1) | 171 | Twin Bones 1 (Bot 1) |
| 131 | Crystal 1 (Kristal 1) | 172 | Suona 1 |
| 132 | Attack Clavichord 1
(Aanvalsclavinet 1) | 173 | Soft Guitar 1 (Zachte gitaar 1) |
| 133 | Kawala 1 | 174 | Didgeridoo 2 |
| 134 | Tsugaru 1 | 175 | Kawala 2 |
| 135 | Marimba 2 | 176 | Bodhran 1 |
| 136 | Koto 2 | 177 | Mute Balafon 2
(Gedempte balafoon 2) |
| 137 | Jungle Bass 1 | 178 | Bodhran 2 |
| 138 | Didgeridoo 1 | 179 | Tron Flute 1 (Tron fluit 1) |
| 139 | Electric Vibraphone 1 (Elektrische
vibrafoon 1) | 180 | Wind Organ 1 (Windorgel 1) |
| 140 | Soft Saxophone 1 (Zachte saxofoon 1) | 181 | Tenor Saxophone 2
(Tenorsaxofoon 2) |
| 141 | Clavichord 3 (Clavinet 3) | 182 | Twin Bones 2 (Bot 2) |
| 142 | Electric Guitar (clean) 2 (Elektrische
gitaar - heldere toon 2) | 183 | Bright String 2 (Glanzende koord 2) |
| 143 | Dual Horns 1 (Dubbele hoorns 1) | 184 | Woodblock 4 |
| 144 | Mute Balafon 1
(Gedempte balafoon 1) | 185 | Viola Attack 3 (Altviool aanval 3) |
| 145 | Indian Flute 1 (Indiase fluit 1) | 186 | Castanets 1 (Castagnetten 1) |
| 146 | Jazz Organ 1 (Jazzorgel 1) | 187 | Koto 3 |
| 147 | Balafon 1 | 188 | Dual Horns 2 (Dubbele hoorns 2) |
| 148 | Kalimba 2 | 189 | Mute Balafon 3
(Gedempte balafoon 3) |
| 149 | Clavichord 4 (Clavinet 4) | 190 | Soft Guitar 2 (Zachte gitaar 2) |
| 150 | Attack Balafon 1 (Aanvalsbalafoon 1) | 191 | Electric Vibraphone 2 (Elektrische
vibrafoon 2) |
| 151 | Oct Harp 1 (Oct harp 1) | 192 | Indian Flute 2 (Indiase fluit 2) |
| 152 | Nay 1 | 193 | Shamisen 4 |
| 153 | Clavichord 5 (Clavinet 5) | 194 | Woodblock 5 |
| 154 | Balafon 2 | 195 | Soft Santur 2 (Zachte santur 2) |
| 155 | Soft Accordion 1 (Zachte accordeon 1) | 196 | Jazz Organ 4 (Jazzorgel 4) |
| 156 | Tubular Bells 1 (Buisklokken 1) | 197 | Tron Flute 2 (Tron fluit 2) |
| 157 | Balafon 3 | 198 | Synth Harpsichord 2
(Synthesizer klavecimbel 2) |
| 158 | Hard Bassoon 1 (Harde fagot 1) | 199 | Indian Flute 3 (Indiase fluit 3) |
| 159 | Viola Attack 1 (Altviool aanval 1) | 200 | Grow Guitar 1 |
| 160 | Viola Attack 2 (Altviool aanval 2) | 201 | Guitar Pinch 1
(Gitaarsteek 1) |
| 161 | Jazz Organ 2 (Jazzorgel 2) | 202 | Nay 2 |
| 162 | Synth Harpsichord 1
(Synthesizer klavecimbel 1) | 203 | Tsugaru 3 |

BIJLAGE

- | | | | |
|-----|--|-----|--|
| 204 | Church Bells 1 (Kerkklokken 1) | 246 | Bodhran 3 |
| 205 | Wind Organ 2 (Windorgel 2) | 247 | Soft Saxophone 3 (Zachte saxofoon 3) |
| 206 | Didgeridoo 3 | 248 | Grow Guitar 3 |
| 207 | Xylophone 2 | 249 | Grow Guitar 4 |
| 208 | Baritone & Tenor 1
(Bariton en tenor 1) | 250 | Kawala 5 |
| 209 | Nay 3 | 251 | Electric Vibraphone 4 (Elektrische
vibrafoon 4) |
| 210 | Reed Horn 1 (Jachthoorn 1) | 252 | Woodblock 6 |
| 211 | Hard Vibe 1 (Harde vibrafoon 1) | 253 | Shanai 2 |
| 212 | Soft Guitar 3 (Zachte gitaar 3) | 254 | Wind Organ 3 (Windorgel 3) |
| 213 | Castanets 2 (Castagnetten 2) | 255 | Synth Harpsichord 3
(Synthesizer klavecimbel 3) |
| 214 | Soft Guitar 4 (Zachte gitaar 4) | 256 | Nay 4 |
| 215 | English Horn 2 (Engelse hoorn 2) | 257 | Soft Guitar 5 (Zachte gitaar 5) |
| 216 | Xylophone 3 | 258 | Nay 5 |
| 217 | Soft Saxophone 2 (Zachte saxofoon 2) | 259 | Mute Balafon 5
(Gedempte balafoon 5) |
| 218 | Electric Vibraphone 3 (Elektrische
vibrafoon 3) | 260 | Attack Balafon 3 (Aanvalsbalafoon 3) |
| 219 | Jazz Organ 5 (Jazzorgel 5) | 261 | Koto 5 |
| 220 | Organ Flute (Orgelfluit) | 262 | Church Bells 2 (Kerkklokken 2) |
| 221 | Slow Violin (Langzame viool) | 263 | Twin Bones 3 (Bot 3) |
| 222 | Baritone & Tenor 2
(Bariton en tenor 2) | 264 | Kalimba 3 |
| 223 | Marimba 3 | 265 | Soft Accordion 2 (Zachte accordeon 2) |
| 224 | Attack Clavichord 2
(Aanvalsclavinet 2) | 266 | Wind Organ 4 (Windorgel 4) |
| 225 | Didgeridoo 4 | 267 | Steel Bell (Stalen bel) |
| 226 | Indian Flute 4 (Indiase fluit 4) | 268 | Dulcimer 3 |
| 227 | Kawala 3 | 269 | Guitar Pinch 3
(Gitaarsteek 3) |
| 228 | Dual Horns 3 (Dubbele hoorns 3) | 270 | Mute Balafon 6
(Gedempte balafoon 6) |
| 229 | Mute Balafon 4
(Gedempte balafoon 4) | 271 | Woodblock 7 |
| 230 | Tsugaru 4 | 272 | Oct Harp 2 (Oct harp 2) |
| 231 | Tsugaru 5 | 273 | Bagpipe 1 (Doedelzak 1) |
| 232 | Tubular Bells 2 (Buisklokken 2) | 274 | Soft Clavichord (Zachte clavinet) |
| 233 | Koto 4 | 275 | Hard Vibe 2 (Harde vibrafoon 2) |
| 234 | Dulcimer 2 | 276 | Soft Accordion 3 (Zachte accordeon 3) |
| 235 | English Horn 3 (Engelse hoorn 3) | 277 | Jungle Bass 2 |
| 236 | Indian Flute 5 (Indiase fluit 5) | 278 | Soft Guitar 6 (Zachte gitaar 6) |
| 237 | Dual Horns 4 (Dubbele hoorns 4) | 279 | Indian Flute 6 (Indiase fluit 6) |
| 238 | Kawala 4 | 280 | Baritone & Tenor 3
(Bariton en tenor 3) |
| 239 | Soft Santur 3 (Zachte santur 3) | 281 | Attack Clavichord 3
(Aanvalsclavinet 3) |
| 240 | Xylophone 4 | 282 | Tron Flute 3 (Tron fluit 3) |
| 241 | Attack Balafon 2 (Aanvalsbalafoon 2) | 283 | Castanets 3 (Castagnetten 3) |
| 242 | Jazz Organ 6 (Jazzorgel 6) | 284 | Reed Horn 2 (Jachthoorn 2) |
| 243 | Grow Guitar 2 | 285 | Tsugaru 6 |
| 244 | Crystal 3 (Crystal 3) | | |
| 245 | Guitar Pinch 2 (Gitaarsteek 2) | | |

BIJLAGE

286	Electric Vibraphone 5 (Elektrische vibrafoon 5)	293	Suona 2
287	Soft Saxophone 4 (Zachte saxofoon 4)	294	Hard Bassoon 3 (Harde fagot 3)
288	Hard Bassoon 2 (Harde fagot 2)	295	Jungle Bass 3
289	Attack Balafoon 4 (Aanvalsbalafoon 4)	296	Attack Clavichord 4 (Aanvalsclavinet 4)
290	Accordion 4 (Accordeon 4)	297	Marimba 4
291	Bagpipe 2 (Doedelzak 2)	298	Didgeridoo 5
292	Hard Vibe 3 (Harde vibrafoon 3)	299	Nay 6

Ritmes























Nr	Naam		
	Pop		
000-001	8 Beat Pop 1-2	031	8 Beat Rock Ballad (Balladerock 8 slagen)
002	8 Beat Up-tempo	032	16 Beat Rock Ballad (Balladerock 16 slagen)
003	8 Beat Standard	033	Hard Rock
004	8 Beat Medium	034	Rock Shuffle
005	8 Beat Ballad (Ballade 8 slagen)	035	6/8 Heavy Rock
006	Epic Ballad (Epische ballade)	036	US Rock
007	Piano Ballad (Pianoballade)	037	16 Beat Rock
008	16 Beat Pop	038-039	Rock & Roll 1-2
009-010	16 Beat Shuffle 1-2	040	60's RockN (Rock jaren 60)
	16 Beat Ballad (Ballade 16 slagen)	041	Standard Rock
011-013	16 Ballad 1-3	042	Brit Rock Pop
	Funk / Soul / Gospel / Blues	043	60's Vintage Rock (Vintage rock jaren 60)
014-015	Funk 1-2	044	Chart Rock Shuffle
016	Soul	045	60's Pop Rock (Poprock jaren 60)
017	Gospel Shuffle	046	Soul Ballad
018	6/8 Gospel	047-048	Slow Rock 1-2
019	4/4 Blues	049	6/8 Ballad
	Pop	050	R & B
020	Twist	051	70's Chart Ballad (Chart ballade jaren 70)
021	Fusion	052	Romantic Ballad (Romantische ballade)
022	Funky Fusion		China
023	50's Pop (Pop jaren 50)	053-062	China 1-10
024	Cool Pop		Bossa Nova
025	Groovy Pop	063-065	Bossa Nova 1-3
026	60's Vintage Pop (Vintage pop jaren 60)		Dance
027	80's Pop (Pop jaren 80)	066	Salsa
	Rock / Ballades	067	Samba
028	Fold Rock	068	Mambo
029-030	Pop Rock 1-2	069	Beguine

BIJLAGE



























070	Merengue	099	Cool Jazz
071	Bolero Lento	100	Jazz Ballad (Jazzballade)
072	Espagnole	101	BB Quickstep
073	Cajun	102-103	Bluegrass 1-2
074	Reggae 12		Country
075	Pop Reggae	104	Country 2/4
076	Pop Mambo	105	8 Beat Country (Country 8 slagen)
077	Latin Party Pop	106	Country Rock
078-079	New Age 1-2	107	Cowboy Rock
080	Blues Mambo	108	Country Ballad
	House / Hip Hop	109	Country Shuffle
081-082	Dance Pop 1-2		Dance / March
083	Techno	110	Country Waltz (Country wals)
084	Eurobeat	111	Jazz Waltz (Jazz wals)
085	Euro House	112	Hully Gully
086	Hip Hop	113-114	March 1-2
087	Trip Hop	115	6/8 March
088	Synth Boogie	116	Polka
	Disco	117	Pop Waltz (Pop wals)
089	70's Disco (Disco jaren 70)	118	Cha Cha Cha
090	Disco Trop	119	Rhumba
091	Party Pop	120	Pasodoble
092	Polka Pop	121	Tango Cont
	Boogie / Swing / Jazz	122	Foxtrot
093	Boogie	123	Jive
094	Swing	124	Standard Waltz (Standaard wals)
095	Big Band Swing	125	German Waltz (Duitse wals)
096	Big Band Ballad	126	Viennese Waltz (Weense wals)
097	Jazz Quartet	127	Musette Waltz (Musette wals)
098	Dixieland		

BIJLAGE











Slagwerk

 C	Bass Drum (Grote trom)
	Side Stick
 D	Acoustic Snare (Akoestische kleine trommel)
	Hand Clap (Handgeklap)
 E	Electric Snare (Elektronische kleine trommel)
 F L	Low Floor Tom (Lage tomtom)
	Closed Hi-Hat (Gesloten hihat)
 G H	High Floor Tom (Hoge tomtom)
	Pedal Hi-Hat (Hihat met pedaal)
 A	Low Tom (Lage trommel)
	Open Hi-Hat (Charleston aigu)
 B LM	Low Mid Tom (Lage trommel medium)
 C HM	High Mid Tom (Hoge trommel medium)
	Crash Cymbal 1 (Cimbaal Crash 1)
 D H	High Tom (Hoge trommel)
	Ride Cymbal 1 (Cimbaal Ride 1)
 E	Chinese Cymbal (Chinese cimbaal)
 F	Ride Bell (Ride bel)
 ← CHORD	Tambourine (Tamboerijn)
	Splash Cymbal (Cimbaal Splash)
	Cowbell (Cencerro)
	Crash Cymbal 2 (Cimbaal crash 2)
	Vibraslap

BIJLAGE

	Ride Cymbal 2 (Cimbaal Ride 2)
	High Bongo (Hoge bongo)
	Low Bongo (Lage bongo)
	Mute High Conga (Gedempte hoge conga)
	Open High Conga (Open hoge conga)
	Low Conga (Lage conga)
	High Timbale (Hoge timbales)
	Low Timbale (Lage timbales)
	High Agogo (Hoge agogo)
	Low Agogo (Lage agogo)
	Cabasa
	Maracas
	Short Whistle (Hoog fluitje)
	Long Whistle (Laag fluitje)
	Short Guiro (Korte güiro)
	Long Guiro (Lange güiro)
	Claves
	High Wood Block (Hoge houtblok)
	Low Wood Block (Lage houtblok)
	Mute Cuica (Gedempte cuica)
	Open Cuica (Open cuica)
	Mute Triangle (Gedempte triangel)
	Open Triangle (Open triangel)
	Shaker
	Jingle Bell (Belletjes)
	Bell Tree (Boombellen)
	Castanets (Castagnetten)

BIJLAGE

	Mute Surdo (Gedempte surdo)
	Open Surdo (Open surdo)
	High Q 2
	Slap
	Scratch Push
	Scratch Pull
	Sticks (Trommelstokken)
	Square Click
	Metronome Click (Metronoomklik)
	Metronome Bell (Metronoombel)
	Acoustic Bass Drum (Akoestische grote trom)



¡Muchas gracias!

Muchas gracias por haber elegido nuestro producto EDENWOOD. Seleccionados, testados y recomendados por ELECTRO DEPOT, los productos de la marca EDENWOOD le aseguran una utilización sencilla, un rendimiento fiable y una calidad incuestionable.

Con este dispositivo puede estar seguro de que siempre quedará satisfecho al utilizarlo. Le damos la bienvenida a ELECTRO DEPOT.

Visite nuestra página web: www.electrodepot.es



ELECTRO DEPOT

90

ES

A

Descripción del aparato

Componentes
Descripción del aparato
Uso previsto
Características

B

Utilización del aparato

Antes del primer uso
Montaje
Conexiones
Funcionamiento

C

Limpieza y mantenimiento

Limpieza y mantenimiento
Resolución de problemas
Almacenamiento

ANEXO







Componentes**Principales componentes**

A	Base	x2
B	Pie	x2
C	Soporte en T	x2
D	Plataforma	x1
E	Teclado	x1
F	Atril	x1
G	Panel	x1
H	Adaptador de corriente	x1
I	Micrófono	x1
J	Tornillo de 32 mm	x8
K	Tornillo de 25 mm	x2
L	Tornillo de 32 mm	x4
M	Tuerca	x4

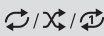
Botones y teclas de panel frontal	Descripción
① 2 altavoces	
② Botón de encendido/apagado	Para encender o apagar el aparato. NOTA: Ponga el botón en posición OFF cuando no vaya a utilizar el aparato durante un periodo largo.
③ TRANPOSE +/- (Transposición)	Para cambiar el tono de la música y reproducirla en un intervalo más agudo o más grave.
④ RHYTHM VOL +/- (Volumen del ritmo)	Para aumentar/reducir el volumen del ritmo.
⑤ CHORD VOL +/- (Volumen de los acordes)	Para aumentar/reducir el volumen de los acordes.
⑥ MASTER VOL +/- (Volumen principal)	Para aumentar/disminuir el volumen del teclado (timbre, canción de demostración o percusión) mientras se controla simultáneamente el volumen de los acordes y del ritmo.
⑦ TEMPO +/-	Para aumentar/reducir la velocidad del ritmo.
⑧ DEMO SONG (Canción de demostración)	Para tocar 15 canciones preprogramadas.
⑨ MEDIUM	Para aprender a tocar las notas de una canción de demostración. La canción no se reanuda hasta que corrija su error.
⑩ EASY	Para aprender el tempo de una canción de demostración. La canción proseguirá aunque que se cometan errores.
⑪ PRO	Para aprender a tocar una canción de demostración siguiendo el compás. Tendrá 3 segundos para corregir un error antes de que la canción se reanude.
⑫ Pantalla LED	Para visualizar los modos y los efectos sonoros seleccionados.
⑬ REC (Grabación)	Para grabar notas.

- 14 **PROG** Para grabar ritmos.
- 15 **PLAY** (Reproducción) Para tocar notas o ritmos grabados.
- 16 **SOUND** Se puede elegir entre 300 instrumentos.
- 17 **RHYTHM** (Ritmo) Para tocar 128 ritmos preprogramados.
- 18 **0-9, +/-** Pulse el teclado numérico para seleccionar el número correspondiente al ajuste deseado (instrumento, ritmo y canción de demostración).

Reproducción USB de archivos MP3

- 19  Para reproducir las pistas en orden, al azar, o una pista en bucle a la vez.
- 20  Para detener la reproducción.
- 21  Para reproducir o pausar la pista.
- 22  Para reproducir la siguiente canción.
- 23  Para reproducir la canción anterior.
- 24  Para aumentar/reducir el volumen del MP3.
- 25 **EFFECT** (Efecto) Para configurar diferentes ajustes de sonido: **Normal, Pop, Rock, Jazz y Classical.**
- 26 **PERCUSIONES EN EL TECLADO** Para tocar percusiones en el teclado (61 teclas preprogramadas).
- 27 **SPLIT** (División) Para dividir el teclado y poder asignar un instrumento a las teclas del lado izquierdo y otro a las del lado derecho.
- 28 **DUAL** (Doble) Para superponer 2 instrumentos y tocarlos simultáneamente al pulsar una sola tecla.
- 29 **VIBRATO** Para tocar las notas con una ligera modulación.

- 30 SUSTAIN** (Longitud de nota) Para tocar las notas durante un periodo de tiempo más largo después de dejar de pulsar la tecla.
- 31 METRONOME** Para tocar tiempos de **1-4, 2-4, 3-4, 4-4** y mantener más fácilmente el compás.
- 32 CHORD SOUND** Para seleccionar 1 de los 4 tipos de acordes.
- 33 FINGERED** Toque las notas del teclado de acompañamiento para tocar los acordes.
- 34 SINGLE** Toque las notas del teclado de acompañamiento para tocar los acordes con una cantidad mínima de teclas.
- 35 FILL-IN** (Variación) Para tocar un intermezzo.
- 36 START/STOP** (Inicio/parada) Para iniciar/parar la reproducción del ritmo.
- 37 SYNC** Para sincronizar el inicio del ritmo al empezar a tocar.
- 38** Teclado de acompañamiento Las 19 teclas del lado izquierdo del teclado tocan acordes usando técnicas de uno o varios dedos.

Panel trasero

- 39 UDISK** Puerto USB para reproducir archivos MP3 desde un dispositivo USB. (Memoria USB **no suministrada**.)
- 40 AUDIO INPUT** (Entrada de audio) Para conectar el aparato a un ordenador, un dispositivo móvil o un reproductor de MP3.
- 41 MIC** Para conectar un micrófono (**suministrado**).
- 42 PHONES/OUTPUT** (Auriculares/salida) Para conectar unos auriculares o audífonos (**no suministrados**).
- 43**  Toma del adaptador de corriente (toma de 9 V CC) para conectar el aparato a la toma de corriente.

Descripción del aparato

- Desembale el aparato. Retire todas las etiquetas adhesivas presentes en el producto. Compruebe que el aparato esté completo y en buen estado. Si por cualquier motivo el aparato presenta daños o no funciona como es debido, no lo utilice y llévelo a nuestro distribuidor o servicio posventa.
-  **¡RIESGO DE ASFIXIA! MANTENER FUERA DEL ALCANCE DE LOS NIÑOS** – Este producto contiene piezas pequeñas que conllevan un riesgo de asfixia en caso de ingestión. Mantenga todos los materiales de embalaje y los elementos pequeños fuera del alcance de los niños y bebés.

Uso previsto

- Este producto está destinado al uso doméstico en interiores.
- Cualquier otro uso podría dañar el aparato o provocar lesiones.

Características

Modelo:	969189 (Edenwood) – Teclado electrónico
Teclado	
Teclas:	61
Polifonía:	16
Conectores de entrada:	<ul style="list-style-type: none"> • USB para pistas MP3 • Entrada de audio (ordenador, móvil, etc.) • Micrófono
Conectores de salida:	<ul style="list-style-type: none"> • Auriculares/audífonos • Altavoces
Puerto USB:	5 V, 150 mA/compatibilidad 2.0
Formatos de archivos USB compatibles:	MP3
Dimensiones después del montaje: teclado (An x Pr x Al):	85,9 x 32,2 x 10,4 cm
Dimensiones después del montaje: soporte (An x Pr x Al):	80,5 x 38,3 x 57/63/68,7 cm
Peso del teclado/soporte:	3 kg/1,9 kg

Clase de protección: Clase II

Altavoz

Diámetro de los auriculares: 10 cm

Potencia de salida: 3 W

Impedancia: 8 Ohms

Sensibilidad: 85 dB

Rango de frecuencia: 160 Hz a 12 kHz

Micrófono

Tamaño del micrófono: 9,7 mm

Sensibilidad: 58±1db

Rango de frecuencia: 100 Hz a 800 kHz

Directividad: Omnidireccional

Pilas

Alimentación a pilas: 6 pilas alcalinas AA de 1,5 V

Adaptador de corriente

Información publicada	Valor y precisión	Unidad
Nombre o marca, número del registro mercantil y dirección del fabricante	ELECTRO DEPOT/R.C.S. 433 744 539 1 route de vendeville, 59155 Faches Thumesnil, FRANCIA	-
Identificador del modelo	KA0601A-0900500EUS	-
Tensión de entrada	100 – 240	V
Frecuencia de corriente alterna (CA) de entrada	50/60	Hz
Tensión de salida	9,0	V
Corriente de salida	0,5	A
Potencia de salida	4,5	W
Eficiencia media en activo	77,31	%
Eficiencia a baja carga (10 %)	--	%
Consumo eléctrico en vacío	0,07	W



Advertencia:

La fuente de alimentación de la baterfa debe limitarse a PS1, solo use baterfas PS1 [circuito de protección / recinto contra incendios].

Antes del primer uso

El adaptador de corriente (**suministrado**) debe usarse como fuente principal de alimentación. Las pilas (**no suministradas**) son una fuente de alimentación alternativa en ausencia de alimentación por red eléctrica.

Conexión del adaptador de corriente

- Compruebe que los datos de la placa de características del teclado se correspondan con la tensión de la toma de corriente.
- Enchufe el conector jack del adaptador en la toma del adaptador del panel trasero.
- Enchufe el otro extremo del adaptador de corriente en la toma de corriente.

Inserción de las pilas

- 1 Desatornille la tapa del compartimento de las pilas, empuje la lengüeta hacia adentro en el sentido de la flecha y retire la tapa levantándola. Inserte **6 pilas de 1,5 V** asegurándose de que la polaridad (+ y -) de las pilas se corresponda correctamente con la polaridad indicada en el compartimento de las pilas. Vuelva a colocar la tapa en su posición y atornille de nuevo el tornillo.



NOTA:

- Reemplace todas las pilas cuando ya no tengan suficiente energía para hacer funcionar el teclado correctamente.
- Retire las pilas cuando no utilice el teclado durante un largo periodo de tiempo o cuando utilice el adaptador de corriente.

Montaje



NOTA:

- No ejerza una fuerza excesiva durante el montaje ni al apretar los pernos o tornillos porque podría dañar el producto.
- Le recomendamos que disponga todas las piezas cerca de la zona donde se vaya a realizar el montaje.

Monte el soporte sobre una superficie estable y plana. Necesitará lo siguiente (**herramientas no suministradas**):

- Unos 15 minutos para el montaje
- 2 personas como mínimo
- Llave inglesa
- Un espacio de 2 m²

- 2 Fije el pie **B** a la base **A** mediante tornillos de 32 mm **L** (x2) y tuercas **M** (x2). Apriete las tuercas con una llave inglesa para mantenerlas en su lugar. Haga lo mismo con el otro pie.
- 3 En el soporte en T **C** hay 4 orificios con los que podrá elegir la altura del soporte. Elija la altura que le convenga, luego alinee los orificios del pie **B** y el soporte en T **C**, así como el panel **G**. Inserte los tornillos de 32 mm **J** (x2) y apriételes hasta que sujeten el soporte firmemente en su lugar. Haga lo mismo con el otro lado.
- 4 Fije la plataforma del soporte del teclado **D** sobre el soporte en T **C** mediante tornillos de 32 mm **J** (x4). Coloque el teclado **E** sobre la plataforma del soporte del teclado **D** y manténgalo en su lugar mediante tornillos de 25 mm **K** (x2).
- 5 Inserte el atril **F** en las hendiduras situadas en la parte superior del teclado **E**.

Conexiones



¡IMPORTANTE! Asegúrese de que el teclado esté apagado antes de conectarlo a los dispositivos externos. Una vez que el dispositivo externo esté conectado, compruebe que el volumen esté bajo y luego encienda el teclado.

Auriculares/audífonos (no suministrados)

- Conecte el conector jack de los auriculares/audífonos a la toma **PHONES/OUTPUT** de la parte posterior del teclado. Los altavoces se apagan automáticamente cuando se conectan los auriculares/audífonos.



NOTA: Escuchar música a un volumen alto durante mucho tiempo puede conllevar una pérdida de audición.

Micrófono (suministrado)

Use el micrófono para cantar mientras toca el teclado.

- Conecte el conector jack del micrófono en la toma **MIC**.
- Acérquese el micrófono para aumentar el volumen y aléjelo para disminuirlo.

Ordenador, móvil y reproductor de MP3

- Conecte el conector jack 3,5 mm en la toma **AUDIO INPUT** y conecte el otro extremo al dispositivo externo (**cables no suministrados**).
- Puede controlar el nivel de volumen mediante el dispositivo externo.

USB

- Inserte la memoria USB (memoria máxima de 32 GB) en el puerto **USB** para reproducir las pistas MP3. En la pantalla LED aparecerá **USB**.
- Consulte la sección **FUNCIONAMIENTO** para saber cómo reproducir las pistas MP3.

Funcionamiento

PARA EMPEZAR

Puesta en marcha y parada del teclado

- Una vez que el adaptador esté enchufado en la toma de corriente o se hayan insertado las pilas, pulse el botón **ON/OFF** para encender el teclado. La pantalla LED se encenderá indicando el tiempo predefinido **120**.
- Pulse el botón **ON/OFF** para apagar el teclado. Se apagará la pantalla LED.
- Desenchufe el cable de alimentación del teclado y de la toma de corriente.



NOTA:

- Al apagar el teclado, todos los ajustes vuelven a la configuración por defecto y se borra toda la música grabada.
- Si no se apaga el teclado, seguirá consumiendo electricidad. Para ahorrar energía (especialmente si utiliza pilas), asegúrese de apagar el teclado cuando termine de usarlo.

Volumen

El volumen principal puede utilizarse para controlar simultáneamente el volumen del ritmo y de los acordes, así como el volumen del teclado.

Botón	Rango de volumen	Por defecto	Acción
MASTER VOL +/- (Volumen principal)	V00-V15	V12	<ul style="list-style-type: none"> • Pulse el botón de volumen correspondiente +/- para aumentar o disminuir el volumen. • Pulse +/- a la vez para regresar al nivel de volumen por defecto.
CHORD VOL +/- (Volumen de los acordes)	A00-A15	A12	
RHYTHM VOL +/- (Volumen del ritmo)	V00-V15	V12	



NOTA: La escucha a un volumen demasiado elevado puede provocar problemas de audición.

SOUND

- Se puede elegir entre más de **300** instrumentos (**t00** a **299**).
- Pulse **SOUND** y seleccione el timbre introduciendo el número correspondiente en el teclado numérico **0-9** o pulsando los botones **+/-** para desplazarse por las opciones.
- Vuelva a pulsar **SOUND** para desactivar esta función.

Percusión

- Se puede elegir entre 61 sonidos de percusión.
- Pulse **KEYBOARD PERCUSSION**. Aparecerá **PEC**. Seleccione el instrumento de percusión pulsando la tecla que haya debajo de la imagen del instrumento de percusión deseado.
- Vuelva a pulsar **KEYBOARD PERCUSSION** para desactivar esta función.

Canciones de demostración

- Es posible elegir entre 15 canciones de demostración (**d00** a **d14**).
- Pulse **DEMO SONG** para tocar todas las canciones por orden o seleccione la canción introduciendo el número correspondiente en el teclado numérico **0-9** o pulsando los botones **+/-** para desplazarse por las opciones. Podrá tocar el teclado sobre las canciones de demostración.
- Vuelva a pulsar **DEMO SONG** para desactivar esta función.



NOTA: Es posible cambiar el tempo de las canciones de demostración, pero no se puede cambiar el timbre o añadir un ritmo.

RHYTHM

- Se puede elegir entre 128 ritmos (**r00** a **127**).
- Pulse **RHYTHM** y seleccione el ritmo introduciendo el número correspondiente en el teclado numérico **0-9** o pulsando los botones **+/-** para desplazarse por las opciones. El punto correspondiente al ritmo parpadea en la pantalla LED para indicar el tempo.
- Pulse **START/STOP** para iniciar o parar la función de ritmo en cualquier momento.
- Pulse **SYNC** para activar esta función. Un punto parpadea en la pantalla LED para confirmar que la función de sincronización está lista. Las primeras 19 teclas del lado izquierdo corresponden al teclado de acompañamiento. Pulse cualquiera de las **teclas 1-19** de la izquierda del teclado para empezar a tocar el ritmo.
- Vuelva a pulsar **RHYTHM** para desactivar esta función.
- Pulse **FILL-IN** para tocar un intermezzo que acompañe el ritmo.



NOTA: El ritmo solo funciona cuando se toca el teclado de forma general y con percusión. No se puede añadir a las canciones de demostración o al reproducir pistas MP3.

Tempo

- Pulse **TEMPO +/-** para aumentar o reducir el tempo (**30-240**).
- Pulse **TEMPO +/-** a la vez para regresar a la configuración por defecto de **120**.



NOTA: Se puede cambiar el tempo del metrónomo, de las canciones de demostración y del ritmo.

Metrónomo

- Pulse repetidamente **METRÓNOME** para desplazarse por los cuatro valores: **1-4, 2-4, 3-4, 4-4**.
- Vuelva a pulsar el botón **METRÓNOME** para desactivar esta función. Aparecerá **OFF** en la pantalla LED.

ACORDES

El teclado tiene varias funciones para ayudar a los principiantes a tocar 4 tipos de acordes (mayores, menores, de séptima mayor y de séptima menor) usando un mínimo de teclas.



NOTA: Al activar las funciones «**Single finger**», «**Multi-finger**» o **CHORD SOUND**, las teclas 1-19 de la izquierda del teclado están dedicadas solamente a los acordes. En consecuencia, estas teclas no pueden usarse para tocar una melodía, a menos que se desactiven estas funciones.

«Single finger»

- Pulse **SINGLE** para activar la función de acorde «Single finger», que permite tocar acordes con un solo dedo. Aparecerá **Sin** en la pantalla LED. Luego se puede pulsar cualquiera de las teclas de acordes (1-19) en el lado izquierdo del teclado. Las digitaciones requeridas se muestran en la tabla.
- Al activar el ritmo, podrá pulsar **SINGLE** para activar la función de acorde automático. Toque la secuencia deseada de teclas de acorde y el teclado las añadirá al ritmo.
- Vuelva a pulsar **SINGLE** para desactivar esta función.

«Multi-finger»

- Pulse **FINGERED** para activar la función de acorde «multi-finger», con la que podrá tocar acordes. Aparecerá **Fin** en la pantalla LED. Luego se puede pulsar cualquiera de las teclas de acordes (1-19) en el lado izquierdo del teclado. En este modo deberá pulsar todas las teclas que componen un acorde para poder tocarlo. En la tabla se da un ejemplo de las digitaciones necesarias.
- Al activar el ritmo, podrá pulsar **FINGERED** para activar la función de acorde automático. Toque la secuencia deseada de teclas de acorde y el teclado las añadirá al ritmo.
- Vuelva a pulsar **FINGERED** para desactivar esta función.

CHORD SOUND

- Pulse repetidamente **CHORD SOUND** para seleccionar tonalidades distintas de acorde para el acompañamiento.
- Vuelva a pulsar **CHORD SOUND** para regresar al acorde original.

(Gammas de acordes en Single-finger)

	M	m	7	m7
C				
C#				
D				
D#				
E				
F				
F#				
G				
G#				
A				
A#				
B				

(Gammas de acordes en Fingered)

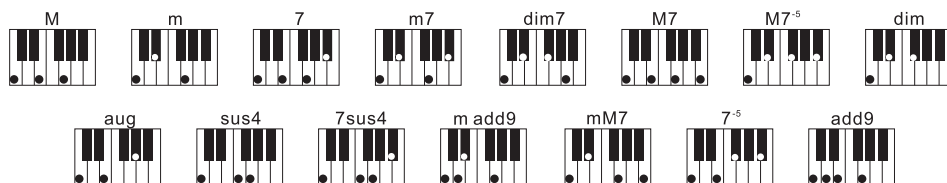

Explicación de la indicación de los acordes

M Mayor

m Menor

mM Menor mayor

4, 7, 9	Cuarta, séptima, novena
-5, -7	Plano
Dim	Disminuido
Aug	Aumentado
Sus	Suspendido

EFFECTOS DE SONIDO AVANZADOS DE TECLADO

Transposición

- La transposición de música permite alterar el tono con el que se toca una pieza musical.
- Pulse **TRANPOSE +/-** para ajustar la gama de 6 niveles hacia los agudos o hacia los graves (-06 a +06). Por ejemplo, si toca en Do mayor y pulsa **TRANPOSE +/-** una vez, todo el teclado subirá un semitono más en Do sostenido.
- Pulse **TRANPOSE +/-** a la vez para regresar a la configuración por defecto de **00**.

Prolongación

- Pulse **SUSTAIN** para activar la función de prolongación del sonido de las notas emitidas al pulsar las teclas. Aparecerá **SUS** en la pantalla LED.
- Vuelva a pulsar **SUSTAIN** para desactivar esta función.

Vibrato

- Pulse **VIBRATO** para activar esta función y enriquecer el sonido con un vibrato casi imperceptible en el tono de las notas emitidas al pulsar las teclas. Aparecerá **Vib** en la pantalla LED.
- Vuelva a pulsar **VIBRATO** para desactivar esta función.

Doble

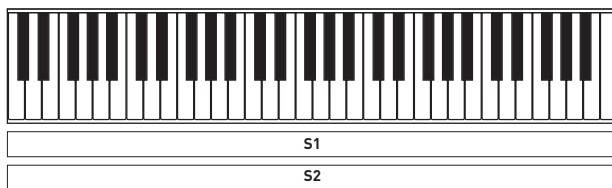

- El modo Dual (o doble) permite pulsar una tecla para tocar dos tonalidades al mismo tiempo.
- Pulse **DUAL** para activar esta función. Aparecerá **On** en la pantalla LED.
- Pulse **SOUND** para seleccionar (con el teclado numérico) y ver las 2 tonalidades, y cambiar a Sound 2 (S2).
- Vuelva a pulsar **DUAL** para desactivar esta función.

División

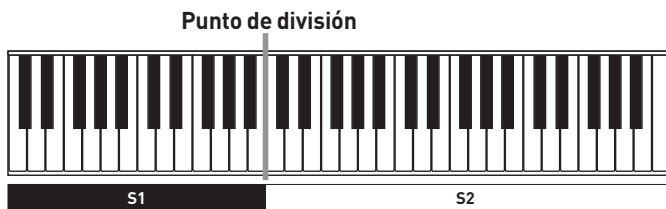

- La función de división Split permite dividir el teclado y asignar diferentes tonalidades a las teclas del lado izquierdo del teclado y a las teclas del lado derecho.
- Así, las 24 teclas de la izquierda del teclado quedarán separadas de las de la derecha. El tono de la zona izquierda del teclado se incrementa en una octava pero conserva la tonalidad original. El tono de la zona derecha del teclado se reduce en una octava para estar en el mismo tono que la zona izquierda del teclado.
- Pulse **SPLIT** para activar esta función. Aparecerá **ON** en la pantalla LED.
- Vuelva a pulsar **SPLIT** para desactivar esta función.

GRABACIÓN Y PROGRAMACIÓN DEL RITMO

Se pueden grabar notas y ritmos en el teclado. Las notas o ritmos grabados se borrarán automáticamente al volver a grabar o al apagar el teclado.

Grabación

- Pulse **REC** para activar esta función. Aparecerá **REC** en la pantalla LED. Todas las notas tocadas se grabarán y guardarán.
- Pulse **PLAY** para detener la grabación y reproducir las notas grabadas. Pulse de nuevo **PLAY** para detener la reproducción.
- Aparecerá **120** en la pantalla LED si la memoria está llena; en ese momento se detendrá la grabación.
- Pulse de nuevo **REC** para desactivar esta función y borrar todas las notas grabadas.

Programación del ritmo

- Pulse **PROG** para activar esta función. Aparecerá **Prg** en la pantalla LED. Pulse las teclas para tocar los instrumentos de percusión siguiendo el ritmo deseado. Todos los sonidos de percusión se grabarán y guardarán hasta un máximo de 32 pulsaciones de teclas.
- Aparecerá **120** en la pantalla LED si la memoria está llena; en ese momento se detendrá la grabación.
- Pulse **PLAY** para detener la grabación y reproducir el ritmo programado. Pulse de nuevo **PLAY** para detener la reproducción.
- Pulse de nuevo **PROG** para desactivar esta función y borrar todas las notas grabadas.

APRENDIZAJE INTELIGENTE EN TRES ETAPAS

Etapa 1: EASY (solo el buen ritmo)

En esta etapa aprenderá el tempo y podrá familiarizarse con la canción.

- Pulse **EASY** para activar esta función. Aparecerá el número de la canción de demostración (**d00 a d14**) en la pantalla.

- Pulse los botones **+/-** para desplazarse por las canciones de demostración y elegir una.
- Pulse cualquier tecla para tocar la canción de demostración intentando seguir el ritmo. El punto correspondiente al ritmo parpadea en la pantalla LED para indicar el tempo. El teclado tocará la melodía principal al ritmo con las pulsaciones de las teclas, aunque no sean las correctas.
- Vuelva a pulsar **EASY** para desactivar esta función.



NOTA: Es posible cambiar el tempo de la canción de demostración. Tal vez sea más fácil seguir un ritmo más lento al principio y luego aumentar la velocidad a medida que se familiarice con la canción.

Etapa 2: MEDIUM (solo la nota correcta)

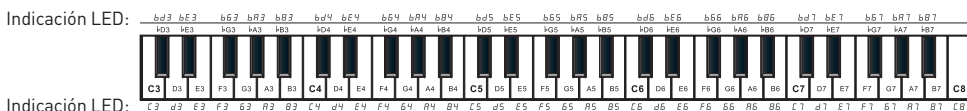

En esta etapa aprenderá qué teclas debe pulsar para tocar la canción.

- Pulse **MEDIUM** para activar esta función. Aparecerá el número de la canción de demostración (**d00 a d14**) en la pantalla.
- Pulse los botones **+/-** para desplazarse por las canciones de demostración y elegir una.
- En la pantalla LED aparecerá la tecla correcta que hay que pulsar; por ejemplo, C5. El punto correspondiente al ritmo parpadea en la pantalla LED para indicar el tempo.
- Toque siguiendo el ritmo y tratando de pulsar las teclas correctas. La canción no proseguirá hasta que haya pulsado la tecla correcta.
- Vuelva a pulsar **MEDIUM** para desactivar esta función.







Etapa 3: PRO

En esta etapa aprenderá a tocar las notas correctas con el tempo adecuado.

- Pulse **PRO** para activar esta función. Aparecerá el número de la canción de demostración (**d00 a d14**) en la pantalla.
- Pulse los botones **+/-** para desplazarse por las canciones de demostración y elegir una.
- El punto correspondiente al ritmo parpadea en la pantalla LED para indicar el tempo. Toque siguiendo el ritmo y pulsando las teclas correctas. Si no pulsa la tecla correcta en 3 segundos, el teclado tocará la canción automáticamente.
- Vuelva a pulsar **PRO** para desactivar esta función.

REPRODUCTOR DE MÚSICA USB

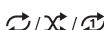
Cuando se conecta un periférico USB, aparece **USb** en la pantalla LED. Podrá controlar la lectura de las pistas de audio con los siguientes botones del teclado:

Botón	Acción
	Pulse este botón para pasar a la pista anterior. Mantenga pulsado este botón para rebobinar una pista.
	Pulse este botón para pasar a la siguiente pista. Mantenga pulsado este botón para avanzar rápidamente en una pista.
	Pulse este botón para reproducir una pista o para pausarla.
	Pulse este botón para detener la reproducción de una pista.
	Pulse este botón repetidamente para desplazarse por los modos de repetición: reproducción continua , aleatoria o de una sola pista .
	Pulse este botón para subir o bajar el volumen. El rango del volumen va de 0 a 29 . El nivel de volumen por defecto es de 24 . NOTA: El volumen no aparece en la pantalla LED.
EFFECT (Efecto)	Pulse este botón repetidamente para desplazarse por cada uno de los 5 ajustes del ecualizador hasta encontrar el que mejor se adapte a su música MP3. Estos son los ajustes disponibles: Normal , Pop , Rock , Jazz y Classical .



NOTA: Podrá tocar el teclado y utilizar diferentes instrumentos cuando se reproduzca la música del dispositivo USB, pero no podrá utilizar la función de ritmo, cambiar el tempo o tocar una canción de demostración.

Limpieza y mantenimiento



¡ADVERTENCIA! Desenchufe siempre el aparato antes de limpiarlo.

- Limpie el exterior con un paño suave y seco.
- No utilice detergentes inflamables o abrasivos como benceno o white spirit para limpiar el sistema.
- No sumerja nunca en el agua el teclado y no deje que entre ningún líquido en ninguna de sus partes, sea cual sea.

Resolución de problemas

Problema	Posible causa	Solución
El teclado no funciona o está desenchufado.	<ul style="list-style-type: none"> • El enchufe no está bien conectado o está desenchufado. • El fusible de la fuente de alimentación principal está fundido. • Se ha ajustado un valor distinto a 00 para la función Transpose. 	<ul style="list-style-type: none"> • Compruebe el adaptador de corriente y asegúrese de que esté bien enchufado al panel trasero y a la toma de corriente. • Cambie el fusible. Si esto no resuelve el problema, intente enchufar el aparato a otra toma de corriente eléctrica. Si persiste el problema, lleve el aparato al centro de reparación más cercano. • Asegúrese de que la función Transpose esté bien ajustada a 00.
No hay sonido.	<ul style="list-style-type: none"> • Las conexiones están sueltas o incompletas. • El volumen está demasiado bajo. • Hay unos auriculares o audífonos conectados al teclado. • Asegúrese de no estar en modo SINGLE o FINGERED. 	<ul style="list-style-type: none"> • Compruebe que todas las conexiones estén bien efectuadas y los enchufes bien conectados. • Suba el volumen y asegúrese de que la fuente de audio externa no esté en modo silenciado o con un volumen bajo. • Retire los auriculares/audífonos. • Regrese al modo por defecto: NORMAL.

Almacenamiento

- Si no tiene previsto utilizar el aparato durante un periodo largo, le recomendamos que lo guarde en su embalaje original en un lugar fresco y seco, donde no esté expuesto a la luz directa del sol, al exceso de polvo ni a la suciedad excesiva. Si prefiere guardar el producto completamente montado, le recomendamos que lo tape para protegerlo del polvo.
- Utilice el envase original si tiene que transportar el producto.

INSTRUMENTOS

N.º

Nombre

Piano

- 000 Acoustic Grand Piano
(Piano de cola acústico)
- 001 Bright Acoustic Piano
(Piano brillante acústico)
- 002 Acoustic Grand Piano
(Piano de cola eléctrico)
- 003 Honky-tonk Piano (Piano honky tonk)
- 004 Rhodes Piano (Piano Rhodes)
- 005 Chorused Piano
(Piano con efecto de coro)
- 006 Harpsichord (Clavecín)
- 007 Clavichord 1 (Clavicordio 1)

Colour Percussion (Percusión cromática)

- 008 Celesta (Celesta)
- 009 Glockenspiel
- 010 Music Box (Caja de música)
- 011 Vibraphone (Vibráfono)
- 012 Marimba 1
- 013 Xylophone 1 (Xilófono 1)
- 014 Tubular Bell (Campana tubular)
- 015 Dulcimer 1 (Dulcémele 1)

Organ (Órgano)

- 016 Drawbar Organ (Órgano de tiradores)
- 017 Percussive Organ (Órgano percusivo)
- 018 Rock Organ (Órgano de rock)
- 019 Church Organ (Órgano de iglesia)
- 020 Reed Organ (Armonio)
- 021 Accordion (Acordeón)
- 022 Harmonica (Armónica)
- 023 Tango Accordion (Bandoneón)

Guitar (Guitarra)

- 024 Acoustic Guitar (nylon)
(Guitarra española)
- 025 Acoustic Guitar (steel)
(Guitarra acústica)
- 026 Electric Guitar (jazz)
(Guitarra eléctrica - jazz)
- 027 Electric Guitar (clean) 1
(Guitarra eléctrica - limpia 1)
- 028 Electric Guitar (muted)
(Guitarra eléctrica - tapada)

- 029 Overdriven Guitar
(Guitarra saturada (overdrive))
- 030 Distortion Guitar
(Guitarra distorsionada)
- 031 Guitar Harmonics
(Armónicos de guitarra)

Bass (Bajo)

- 032 Electric Bass (finger)
(Bajo eléctrico pulsado)
- 033 Electric Bass (finger)
(Bajo eléctrico pulsado)
- 034 Electric Bass (pick)
(Bajo eléctrico con plectro)
- 035 Fretless Bass (Bajo sin trastes)
- 036 Slap Bass 1 (Bajo en slap 1)
- 037 Slap Bass 2 (Bajo en slap 2)
- 038 Synth Bass 1 (Bajo sintetizado 1)
- 039 Synth Bass 2 (Bajo sintetizado 2)

String (Cuerdas)

- 040 Violin (Violín)
- 041 Viola 1
- 042 Cello (Violonchelo)
- 043 Contrabass (Contrabajo)
- 044 Tremolo Strings (Cuerdas en trémolo)
- 045 Pizzicato Strings
(Cuerdas en pizzicato)
- 046 Orchestral Harp (Arpa de orquesta)
- 047 Timpani (Timbales)

Conjunto

- 048 String Ensemble 1
(Conjunto de cuerda 1)
- 049 String Ensemble 2
(Conjunto de cuerda 2)
- 050 Synth Strings 1
(Cuerdas sintetizadas 1)
- 051 Synth Strings 2
(Cuerdas sintetizadas 2)
- 052 Choir Aahs (Coro de Aahs)
- 053 Voice Oohs (Coro de Oohs)
- 054 Synth Voice (Coro sintetizado)
- 055 Orchestra Hit (Tutti de orquesta)

Brass (Metales de viento)

- 056 Trumpet (Trompeta)
- 057 Trombone (Trombón)
- 058 Tuba
- 059 Muted Trumpet
(Trompeta con sordina)
- 060 French Horn (Trompa)
- 061 Brass Section (Sección de metales)
- 062 Synth Brass 1
(Metales sintetizados 1)
- 063 Synth Brass 2
(Metales sintetizados 2)

Reed (Vientos)

- 064 Soprano Saxophone
(Saxofón soprano)
- 065 Alto Saxophone (Saxophone alto)
- 066 Tenor Saxophone 1
(saxofón tenor 1)
- 067 Baritone Saxophone
(Saxofón barítono)
- 068 Oboe
- 069 English Horn 1 (Corno inglés 1)
- 070 Bassoon (Fagot)
- 071 Clarinet (Clarinete)

Flute (Aerófonos de tubo)

- 072 Piccolo (Flautín)
- 073 Flute (Flauta)
- 074 Recorder (Flauta dulce)
- 075 Pan Flute (Flauta de pan)
- 076 Bottle Blow (Botella soplada)
- 077 Shakuhachi
- 078 Whistle (Silbato)
- 079 Ocarina

Synth Lead (Sintetizador principal)

- 080 Lead 1 (square)
(Solo 1 - Onda cuadrada)
- 081 Lead 2 (sawtooth)
(Solo 2 - Diente de sierra)
- 082 Lead 3 (calliope lead)
(Solo 3 - Órgano de vapor)
- 083 Lead 4 (chiff lead) (Solo 4 - Siseo)
- 084 Lead 5 (charango) (Solo 5 - Charanga)
- 085 Lead 6 (voice) (Solo 6 - Voz)
- 086 Lead 7 (fifths) (Solo 7 - Quintas)
- 087 Lead 8 (bass + lead)
(Solo 8 - Bajo y solo)

Synth Pad (Sintetizador)

- 088 Pad 1 (new age) (Nueva era)
- 089 Pad 2 (warm) (Cálido)
- 090 Pad 3 (polysynth) (Polisintetizador)
- 091 Pad 4 (choir) (Coro)
- 092 Pad 5 (bowed) (De arco)
- 093 Pad 6 (metallic) (Metálico)
- 094 Pad 7 (halo) (Halo)
- 095 Pad 8 (sweep) (Barrido)

Synth Effects (Efectos especiales con sintetizador)

- 096 FX 1 (rain) (Lluvia)
- 097 FX 2 (soundtrack) (Banda sonora)
- 098 FX 3 (crystal) (Cristales)
- 099 FX 4 (atmosphere) (Atmósfera)
- 100 FX 5 (brightness) (Brillo)
- 101 FX 6 (goblins) (Duendes)
- 102 FX 7 (echoes) (Ecos)
- 103 FX 8 (sci-fi) (Ciencia ficción)

Ethnic (Étnicos)

- 104 Sitar
- 105 Banjo
- 106 Shamisen 1
- 107 Koto 1
- 108 Kalimba 1
- 109 Bagpipe (Gaita)
- 110 Fiddle (Fídula)
- 111 Shanai 1 (Shannai 1)

Percussion (Percusión)

- 112 Tinkle Bell (Campanillas)
- 113 Agogo (Agogô)
- 114 Steel Drums (Tambor metálico)
- 115 Woodblock (Caja china)
- 116 Taiko Drum (Taiko)
- 117 Melodic Tom (Tom melódico)
- 118 Synth Drum (Caja sintetizada)
- 119 Reverse Cymbal (Platillo invertido)

Sound Effects (Efectos especiales)

- 120 Guitar Fret Noise
(Trasteo de guitarra)
- 121 Breath Noise (Respiración)
- 122 Seashore (Costa de mar)
- 123 Bird Tweet (Pájaros)
- 124 Telephone Ring (Timbre de teléfono)
- 125 Helicopter (Helicóptero)

- 126 Applause (Aplauso)
 127 Gunshot (Disparo de fusil)
- Synth Tone (Tono de sintetizador)**
- 128 Chorus Guitar (Guitarra de coro)
 129 Clavichord 2 (Clavicordio 2)
 130 Bright String 1 (Cuerdas brillantes 1)
 131 Crystal 1 (Cristal 1)
 132 Attack Clavichord 1 (Clavicordio de ataque 1)
 133 Kawala 1
 134 Tsugaru 1
 135 Marimba 2
 136 Koto 2
 137 Jungle Bass 1
 138 Didgeridoo 1
 139 Electric Vibraphone 1 (Vibráfono electrónico 1)
 140 Soft Saxophone 1 (Saxofón suave 1)
 141 Clavichord 3 (Clavicordio 3)
 142 Electric Guitar (clean) 2 (Guitarra eléctrica - limpia 2)
 143 Dual Horns 1 (Doble cuerno 1)
 144 Mute Balafon 1 (Balafón silenciado 1)
 145 Indian Flute 1 (Flauta india 1)
 146 Jazz Organ 1 (Órgano de jazz 1)
 147 Balafon 1 (Balafón 1)
 148 Kalimba 2
 149 Clavichord 4 (Clavicordio 4)
 150 Attack Balafon 1 (Balafón de ataque 1)
 151 Oct Harp 1 (Arpa oct 1)
 152 Nay 1
 153 Clavichord 5 (Clavicordio 5)
 154 Balafon 2 (Balafón 2)
 155 Accordion suave 1 (Acordeón suave 1)
 156 Tubular Bells 1 (Campanas tubulares 1)
 157 Balafon 3 (Balafón 3)
 158 Hard Bassoon 1 (Fagot duro 1)
 159 Viola Attack 1 (Viola de ataque 1)
 160 Viola Attack 2 (Viola de ataque 2)
 161 Jazz Organ 2 (Órgano de jazz 2)
 162 Synth Harpsichord 1 (Clavecín sintetizado 1)
 163 Shamisen 2
 164 Crystal 2 (Cristal 2)
- 165 Woodblock 2 (Caja china 2)
 166 Shamisen 3
 167 Tsugaru 2
 168 Soft Santur 1 (Santur suave 1)
 169 Woodblock 3 (Caja china 3)
 170 Jazz Organ 3 (Órgano de jazz 3)
 171 Twin Bones 1 (Huesos 1)
 172 Suona 1
 173 Soft Guitar 1 (Guitarra suave 1)
 174 Didgeridoo 2
 175 Kawala 2
 176 Bodhran 1 (Bodhrán 1)
 177 Mute Balafon 2 (Balafón silenciado 2)
 178 Bodhran 2 (Bodhrán 2)
 179 Tron Flute 1 (Flauta tron 1)
 180 Wind Organ 1 (Órgano de viento 1)
 181 Tenor Saxophone 2 (Saxofón tenor 2)
 182 Twin Bones 2 (Huesos 2)
 183 Bright String 2 (Cuerdas brillantes 2)
 184 Woodblock 4 (Caja china 4)
 185 Viola Attack 3 (Viola de ataque 3)
 186 Castanets 1 (Castañuelas 1)
 187 Koto 3
 188 Dual Horns 2 (Doble cuerno 2)
 189 Mute Balafon 3 (Balafón silenciado 3)
 190 Soft Guitar 2 (Guitarra suave 2)
 191 Electric Vibraphone 2 (Vibráfono electrónico 2)
 192 Indian Flute 2 (Flauta india 2)
 193 Shamisen 4
 194 Woodblock 5 (Caja china 5)
 195 Soft Santur 2 (Santur suave 2)
 196 Jazz Organ 4 (Órgano de jazz 4)
 197 Tron Flute 2 (Flauta tron 2)
 198 Synth Harpsichord 2 (Clavecín sintetizado 2)
 199 Indian Flute 3 (Flauta india 3)
 200 Grow Guitar 1
 201 Guitar Pinch 1 (Punteo de guitarra 1)
 202 Nay 2
 203 Tsugaru 3
 204 Church Bells 1 (Campanas de iglesia 1)
 205 Wind Organ 2 (Órgano de viento 2)
 206 Didgeridoo 3
 207 Xylophone 2 (Xilófono 2)

ANEXO

- | | | | |
|-----|--|-----|--|
| 208 | Baritone & Tenor 1
(Barítono y tenor 1) | 248 | Grow Guitar 3 |
| 209 | Nay 3 | 249 | Grow Guitar 4 |
| 210 | Reed Horn 1 (Cuerno de caña 1) | 250 | Kawala 5 |
| 211 | Hard Vibe 1 (Vibráfono duro 1) | 251 | Electric Vibraphone 4
(Vibráfono electrónico 4) |
| 212 | Soft Guitar 3 (Guitarra suave 3) | 252 | Woodblock 6 (Caja china 6) |
| 213 | Castanet 2 (Castañuelas 2) | 253 | Shanai 2 (Shannai 2) |
| 214 | Soft Guitar 4 (Guitarra suave 4) | 254 | Wind Organ 3 (Órgano de viento 3) |
| 215 | English Horn 2 (Corno inglés 2) | 255 | Synth Harpsichord 3
(Clavecín sintetizado 3) |
| 216 | Xylophone 3 (Xilófono 3) | 256 | Nay 4 |
| 217 | Soft Saxophone 2 (Saxofón suave 2) | 257 | Soft Guitar 5 (Guitarra suave 5) |
| 218 | Electric Vibraphone 3
(Vibráfono electrónico 3) | 258 | Nay 5 |
| 219 | Jazz Organ 5 (Órgano de jazz 5) | 259 | Mute Balafon 5 (Balafón silenciado 5) |
| 220 | Organ Flute (Flauta de órgano) | 260 | Attack Balafon 3
(Balafón de ataque 3) |
| 221 | Slow Violin (Violín lento) | 261 | Koto 5 |
| 222 | Baritone & Tenor 2
(Barítono y tenor 2) | 262 | Church Bells 2
(Campanas de iglesia 2) |
| 223 | Marimba 3 | 263 | Twin Bones 3 (Huesos 3) |
| 224 | Attack Clavichord 2
(Clavicordio de ataque 2) | 264 | Kalimba 3 |
| 225 | Didgeridoo 4 | 265 | Accordion suave 2 (Acordeón suave 2) |
| 226 | Indian Flute 4 (Flauta india 4) | 266 | Wind Organ 4 (Órgano de viento 4) |
| 227 | Kawala 3 | 267 | Steel Bell (Campana de acero) |
| 228 | Dual Horns 3 (Doble cuerno 3) | 268 | Dulcimer 3 (Dulcémele 3) |
| 229 | Mute Balafon 4 (Balafón silenciado 4) | 269 | Guitar Pinch 3
(Punteo de guitarra 3) |
| 230 | Tsugaru 4 | 270 | Mute Balafon 6 (Balafón silenciado 6) |
| 231 | Tsugaru 5 | 271 | Woodblock 7 (Caja china 7) |
| 232 | Tubular Bells 2
(Campanas tubulares 2) | 272 | Oct Harp 2 (Arpa oct 2) |
| 233 | Koto 4 | 273 | Bagpipe 1 (Gaita 1) |
| 234 | Dulcimer 2 (Dulcémele 2) | 274 | Soft Clavichord (Clavicordio suave) |
| 235 | English Horn 3 (Corno inglés 3) | 275 | Hard Vibe 2 (Vibráfono duro 2) |
| 236 | Indian Flute 5 (Flauta india 5) | 276 | Soft Accordion 3 (Acordeón suave 3) |
| 237 | Dual Horns 4 (Doble cuerno 4) | 277 | Jungle Bass 2 |
| 238 | Kawala 4 | 278 | Soft Guitar 6 (Guitarra suave 6) |
| 239 | Soft Santur 3 (Santur suave 3) | 279 | Indian Flute 6 (Flauta india 6) |
| 240 | Xylophone 4 (Xilófono 4) | 280 | Baritone & Tenor 3
(Barítono y tenor 3) |
| 241 | Attack Balafon 2
(Balafón de ataque 2) | 281 | Attack Clavichord 3
(Clavicordio de ataque 3) |
| 242 | Jazz Organ 6 (Órgano de jazz 6) | 282 | Tron Flute 3 (Flauta tron 3) |
| 243 | Grow Guitar 2 | 283 | Castanet 3 (Castañuelas 3) |
| 244 | Crystal 3 (Cristal 3) | 284 | Reed Horn 2 (Cuerno de caña 2) |
| 245 | Guitar Pinch 2
(Punteo de guitarra 2) | 285 | Tsugaru 6 |
| 246 | Bodhran 3 (Bodhrán 3) | 286 | Electric Vibraphone 5
(Vibráfono electrónico 5) |
| 247 | Soft Saxophone 3 (Saxofón suave 3) | | |























287	Soft Saxophone 4 (Saxofón suave 4)	294	Hard Bassoon 3 (Fagot duro 3)
288	Hard Bassoon 2 (Fagot duro 2)	295	Jungle Bass 3
289	Attack Balafon 4 (Balafón de ataque 4)	296	Attack Clavichord 4 (Clavicordio de ataque 4)
290	Soft Accordion 4 (Acordeón suave 4)	297	Marimba 4
291	Bagpipe 2 (Gaita 2)	298	Didgeridoo 5
292	Hard Vibe 3 (Vibráfono duro 3)	299	Nay 6
293	Suona 2		

Ritmos



























N.º	Nombre		
	Pop		
000-001	8 Beat Pop 1-2	031	8 Beat Rock Ballad (Balada rock de 8 tiempos)
002	8 Beat Up-tempo	032	16 Beat Rock Ballad (Balada rock de 16 tiempos)
003	8 Beat Standard	033	Hard Rock
004	8 Beat Medium	034	Rock Shuffle
005	8 Beat Ballad (Balada de 8 tiempos)	035	6/8 Heavy Rock
006	Epic Ballad (Balada épica)	036	US Rock
007	Piano Ballad (Balada al piano)	037	16 Beat Rock
008	16 Beat Pop	038-039	Rock & Roll 1-2
009-010	16 Beat Shuffle 1-2 16 Beat Ballad (Balada de 16 tiempos)	040	60's RockN (Rock de los años 60)
011-013	16 Ballad 1-3	041	Standard Rock
	Funk / Soul / Gospel / Blues	042	Brit Rock Pop
014-015	Funk 1-2	043	60's Vintage Rock (Rock vintage de los años 60)
016	Soul	044	Chart Rock Shuffle
017	Gospel Shuffle	045	60's Pop Rock (Pop rock de los años 60)
018	6/8 Gospel	046	Soul Ballad
019	4/4 Blues	047-048	Slow Rock 1-2
	Pop	049	6/8 Ballad
020	Twist	050	R & B
021	Fusion	051	70's Chart Ballad (Balada de las listas de los años 70)
022	Funky Fusion	052	Romantic Ballad (Balada romántica)
023	50's Pop (Pop de los años 50)		China
024	Cool Pop	053-062	China 1-10
025	Groovy Pop		Bossa Nova
026	60's Vintage Pop (Pop vintage de los años 60)	063-065	Bossa Nova 1-3
027	80's Pop (Pop de los años 80)		Dance
	Rock / Ballades (Rock / Baladas)	066	Salsa
028	Fold Rock	067	Samba
029-030	Pop Rock 1-2	068	Mambo
		069	Beguine

070	Merengue	099	Cool Jazz
071	Bolero Lento	100	Jazz Ballad (Balada de jazz)
072	Española	101	BB Quickstep
073	Cajun	102-103	Bluegrass 1-2
074	Reggae 12		Country
075	Pop Reggae	104	Country 2/4
076	Pop Mambo	105	8 Beat Country (Country de 8 tiempos)
077	Latin Party Pop	106	Country Rock
078-079	New Age 1-2	107	Cowboy Rock
080	Blues Mambo	108	Country Ballad
	House / Hip Hop	109	Country Shuffle
081-082	Dance Pop 1-2		Dance / March
083	Techno	110	Country Waltz (Valse country)
084	Eurobeat	111	Jazz Waltz (Vals jazz)
085	Euro House	112	Hully Gully
086	Hip Hop	113-114	March 1-2
087	Trip Hop	115	6/8 March
088	Synth Boogie	116	Polka
	Disco	117	Pop Waltz (Vals pop)
089	70's Disco (Disco de los años 70)	118	Cha Cha Cha
090	Disco Trop	119	Rhumba
091	Party Pop	120	Pasodoble
092	Polka Pop	121	Tango Cont
	Boogie / Swing / Jazz	122	Foxtrot
093	Boogie	123	Jive
094	Swing	124	Standard Waltz (Vals estándar)
095	Big Band Swing	125	German Waltz (Vals alemán)
096	Big Band Ballad	126	Viennese Waltz (Vals vienés)
097	Jazz Quartet	127	Musette Waltz (Vals musette)
098	Dixieland		











Percusión

 C	Bass Drum (Bombo)
	Side Stick
 D	Acoustic Snare (Tambor acústico)
	Hand Clap (Aplauso)
 E	Electric Snare (Tambor electrónico)
 F L	Low Floor Tom (Tom de suelo grave)
	Closed Hi-Hat (Hi-hat cerrado)
 G H	High Floor Tom (Tom de suelo agudo)
	Pedal Hi-Hat (Hi-hat de pedal)
 A	Low Tom (Tom grave)
	Open Hi-Hat (Hi-hat abierto)
 B LM	Low Mid Tom (Tom grave medio)
 C HM	High Mid Tom (Tom agudo medio)
	Crash Cymbal 1 (Platillo Crash 1)
 D H	High Tom (Tom agudo)
	Ride Cymbal 1 (Platillo Ride 1)
 E	Chinese Cymbal (Platillo China)
 F	Ride Bell (Campana Ride)
 ← CHORD	Tambourine (Pandereta)
	Splash Cymbal (Platillo Splash)
	Cowbell (Cencerro)
	Crash Cymbal 2 (Platillo Crash 2)
	Vibraslap

ANEXO

	Ride Cymbal 2 (Platillo Ride 2)
	High Bongo (Bongó agudo)
	Low Bongo (Bongó grave)
	Mute High Conga (Conga aguda silenciada)
	Open High Conga (Conga aguda abierta)
	Low Conga (Conga grave)
	High Timbale (Timbal agudo)
	Low Timbale (Timbal grave)
	High Agogo (Agogô agudo)
	Low Agogo (Agogô grave)
	Cabasa
	Maracas
	Short Whistle (Silbato agudo)
	Long Whistle (Silbato grave)
	Short Guiro (Güiro corto)
	Long Guiro (Güiro largo)
	Claves
	High Wood Block (Caja china aguda)
	Low Wood Block (Caja china grave)
	Mute Cuica (Cuica silenciada)
	Open Cuica (Cuica abierta)
	Mute Triangle (Triángulo sostenido)
	Open Triangle (Triángulo libre)
	Shaker (Sacudidor)
	Jingle Bell (Cascabeles)
	Bell Tree (Árbol de campana)
	Castanet (Castañuelas)

ANEXO

	Mute Surdo (Surdo silenciado)
	Open Surdo (Surdo abierto)
	High Q 2
	Slap
	Scratch Push
	Scratch Pull
	Sticks (Golpe de baquetas)
	Square Click
	Metronome Click (Golpe de metrónomo)
	Metronome Bell (Campana de metrónomo)
	Acoustic Bass Drum (Bombo acústico)





