

02/2021

Téléviseur

Television

Telesie

Televisión

969588 – HI5506UHD-MM

GUIDE D'UTILISATION

INSTRUCTIONS FOR USE

HANDLEIDING

INSTRUCCIONES DE USO

HIGH  NE

Merci !

Merci d'avoir choisi ce produit HIGHONE.

Choisis, testés et recommandés par ELECTRO DEPOT, Les produits de la marque HIGHONE vous assurent une utilisation simple, une performance fiable et une qualité irréprochable.

Grâce à cet appareil, vous savez que chaque utilisation vous apportera satisfaction.

Bienvenue chez ELECTRO DEPOT.

Visitez notre site Internet: www.electrodepot.fr
www.electrodepot.be

VOTRE AVIS COMPTE !



PARTAGEZ
VOTRE EXPERIENCE
SUR LES PRODUITS

Parce que votre satisfaction est notre priorité, nous vous proposons de donner votre avis sur ce produit. Il sera transmis et analysé par nos équipes afin d'améliorer continuellement le produit.

**Donnez votre avis sur: <http://www.electrodepot.fr/avis-client>
<http://www.electrodepot.be/avis-client>**



ELECTRO DEPOT

A

POUR COMMENCER

INSTRUCTIONS IMPORTANTES
ACCESSOIRES
CARACTERISTIQUES
DESCRIPTION PHYSIQUE
TÉLÉCOMMANDE
PREPARATION DE LA TÉLÉCOMMANDE
CONNEXIONS DE BASE

B

UTILISATION

UTILISATION BASIQUE
MENU PRINCIPAL
INSTALLATION INTIALE
MODE TNT
ATV ET AUTRES MODES

C

POUR RÉFÉRENCE

ENTRETIEN
FIXATION MURALE
INSTALLATION DU SOCLE
CARACTÉRISTIQUES TECHNIQUES
DÉPANNAGE

INSTRUCTIONS IMPORTANTES DE SECURITE

 <p>Le signe d'avertissement représentant un éclair dans un triangle indique que ce produit contient des "tensions électriques dangereuses".</p>	<div style="border: 1px solid black; padding: 5px; text-align: center;"> <p>CAUTION</p> <p>RISK OF ELECTRIC SHOCK</p> <p>DO NOT OPEN</p> </div> <p>ATTENTION : POUR EVITER LES RISQUES D'ELECTROCUTION, NE PAS RETIRER LE CAPOT (NI L'ARRIERE DE L'APPAREIL). AUCUNE PIÈCE N'EST REMPLAÇABLE PAR L'UTILISATEUR. VEUILLEZ CONTACTER LE PERSONNEL QUALIFIÉ EN CAS DE DÉFAILLANCE.</p>	 <p>Le signe d'avertissement représentant un point d'exclamation dans un triangle indique que ce point du manuel nécessite une attention particulière.</p>
--	---	--

 **ATTENTION - POUR REDUIRE LES RISQUES D'INCENDIE, DE CHOC ÉLECTRIQUE OU DE BLESSURE SÉRIEUSE :**

Lisez attentivement ces instructions de sécurité avant d'utiliser votre appareil et conservez-les pour une éventuelle consultation ultérieure.

- Cet appareil doit être raccordé uniquement à un réseau d'alimentation électrique dont les caractéristiques sont identiques à celles figurant sur la plaque d'identification de l'appareil.
- La prise d'alimentation électrique doit toujours demeurer aisément accessible. Elle sert de dispositif de déconnexion de l'alimentation électrique de l'appareil.
- Pour déconnecter l'appareil de l'alimentation électrique, la prise doit être débranchée. Tenez le cordon d'alimentation électrique par sa fiche. Ne tirez pas sur le câble électrique pour débrancher la fiche.
- Les câbles d'alimentation doivent être acheminés de sorte qu'ils ne soient pas piétinés ou coincés par des objets placés sur ou contre eux.
- Si le cordon d'alimentation de l'appareil est endommagé, il doit être remplacé par le fabricant, son service après-vente ou une personne de qualification similaire afin d'éviter tout danger.
- L'appareil ne doit pas être exposé à des gouttes ou des éclaboussures d'eau, de l'humidité ou des liquides.
- Ne placez pas l'appareil près de l'eau, par exemple dans une salle de bain ou à proximité d'un évier.

Français

- Aucun objet rempli de liquide tel qu'un vase ne doit être placé sur ou au-dessus de l'appareil.
- Ne touchez jamais au cordon d'alimentation électrique avec les mains mouillées, ceci pourrait provoquer un court-circuit ou un choc électrique.
- Pour éviter tout risque d'incendie, il convient de ne pas placer sur ou à côté de l'appareil des sources de flammes nues, telles que des bougies allumées, ou des sources de chaleur, (par exemple un radiateur).
- L'appareil est destiné à être utilisé sous un climat tempéré uniquement.
- Si de la fumée, une odeur inhabituelle ou un bruit étrange est émis par l'appareil : débranchez le cordon d'alimentation de la prise électrique et consultez le service après-vente ou un centre de réparation. Ne tentez jamais d'effectuer des réparations par vous-même, cela pourrait être potentiellement dangereux.
- Ne tentez pas d'ouvrir ou de démonter l'appareil. Cela vous exposerait à des tensions dangereuses.
- Les fentes et les orifices de l'appareil sont prévus pour la ventilation et pour assurer son fonctionnement. Pour éviter la surchauffe, ces orifices ne doivent pas être obstrués ni couverts de quelque façon que ce soit, comme par exemple des journaux, des nappes ou des rideaux.
- Laissez toujours une distance minimale de 10 cm tout autour de l'appareil pour une aération suffisante.
- N'enfoncez jamais un objet quel qu'il soit à l'intérieur de l'appareil par une de ses ouvertures, car il risque d'entrer en contact avec des composants électriques, ce qui peut provoquer un choc électrique ou un incendie.
- En cas d'orage ou de foudre, débranchez immédiatement le cordon d'alimentation de la prise électrique murale.
- Éteignez toujours l'appareil lorsqu'il n'est pas utilisé. Débranchez le cordon d'alimentation de la prise de courant lorsque l'appareil ne sera pas utilisé pendant une longue période.
- Débranchez l'appareil de la prise de courant avant de le nettoyer. N'utilisez pas de nettoyant liquide ou en aérosol. Utilisez un chiffon sec et doux pour le nettoyage.
- Si le produit ne porte pas le logo , il s'agit d'un appareil de classe I. Il doit alors être connecté à un socle du réseau d'alimentation muni d'une connexion à la terre de protection.



ATTENTION : POUR EVITER LES RISQUES DE BLESSURES OU DE DOMMAGES AU PRODUIT OU A D'AUTRES MATÉRIELS :

- Ce produit est destiné à une utilisation domestique et personnelle uniquement. N'utilisez pas ce produit pour un usage commercial, industriel ou à d'autres fins.
- Ne soumettez pas le produit à des chocs violents, des températures extrêmes ou à la lumière directe du soleil durant des périodes prolongées.
- Gardez le produit éloigné des objets magnétiques, moteurs et transformateurs.
- N'utilisez pas le produit en extérieur, quelles que soient les conditions météorologiques.
- Installez l'appareil uniquement sur un support (mobilier, mur...) pouvant soutenir son poids en toute sécurité.
- **AVERTISSEMENT** : ne placez jamais un téléviseur sur un emplacement instable. Celui-ci peut tomber, en causant des blessures voire la mort d'une personne. De nombreuses blessures, en particulier dans le cas d'enfants, peuvent être évitées en prenant des précautions simples comme :
 - L'utilisation de meubles ou de socles recommandés par le fabricant du téléviseur.
 - L'utilisation exclusive de mobilier pouvant supporter le poids du téléviseur en toute sécurité.
 - Assurez-vous que l'appareil ne dépasse pas du rebord du mobilier sur lequel il est placé.
 - Ne placez jamais l'appareil sur un meuble haut (par exemple, les armoires ou les bibliothèques) sans fixer à la fois le meuble et l'appareil sur un support approprié.
 - Ne placez pas l'appareil sur un chariot ou sur un support qui n'est pas stable. N'installez pas l'appareil sur un tissu ou d'autres matériaux placés entre son socle et le mobilier de support. L'appareil pourrait tomber et être endommagé ou blesser gravement une personne.
 - N'utilisez ou ne regardez pas le téléviseur en conduisant. Ceci est dangereux, et illégal dans certains pays.
 - Expliquez aux enfants les dangers auxquels ils s'exposent en grimpant sur le meuble pour atteindre l'appareil ou ses commandes.
 - Si vous conservez cet appareil et le changez d'emplacement, il convient d'appliquer les mêmes considérations.
 - **ATTENTION** : pour éviter tout accident, cet appareil doit être fixé de façon sûre au sol ou au mur conformément aux instructions d'installation.
 -

**ATTENTION : POUR EVITER LES RISQUES OCULAIRES :**

- Il est préférable d'avoir un éclairage doux indirect pour regarder la télévision, d'éviter les environnements complètement sombres et toute réflexion sur l'écran, car ils peuvent causer une fatigue oculaire.

**UTILISATION ET MANIPULATION DES PILES:**

- **ATTENTION** : danger d'explosion si les piles ne sont pas correctement insérées ou si elles sont remplacées par un modèle non similaire ou incompatible.
- Remplacez les piles uniquement par des piles du même type ou d'un type équivalent.
- Les piles ne doivent pas être exposées à une chaleur excessive telles que celle du soleil, d'un feu ou d'origine similaire.
- Ne jetez jamais les piles dans le feu et ne les exposez jamais à des sources de chaleur.
- Ne mélangez pas différents types de piles, ou des piles neuves et usagées.
- Les piles doivent être insérées en respectant les polarités indiquées sur la pile et dans le boîtier de piles de la télécommande.
- Les piles usagées doivent être retirées de la télécommande.
- Les piles doivent être mises au rebut de manière sûre, dans les points de collecte spécifiques assignés pour préserver l'environnement. Respectez les instructions de mise au rebut indiquées sur les piles et dans les points de collecte.
- Conservez les piles hors de portée des enfants et des animaux. Seuls les adultes sont aptes à manipuler les piles.

En ce qui concerne l'installation, la manipulation, le nettoyage et la mise au rebut de l'appareil, référez-vous aux chapitres ci-après du guide d'utilisation.

ACCESSOIRES

Mode d'emploi.....	1
Télécommande.....	1
Socle.....	2

Les images fournies dans ce manuel le sont à titre indicatif. Reportez-vous aux accessoires réels pour confirmation.

CARACTÉRISTIQUES

ECRAN LED 55"

Ce modèle est équipé d'un écran LED intégré qui offre une qualité d'image exceptionnelle et de bas niveaux de radiation.

Avec verrou hôtel

Prend en charge la recherche TV auto

Prend en charge la réception de chaînes numériques

Prise en charge du guide TV

Prend en charge l'affichage du télétexte (en Europe)

Prend en charge la lecture multimédia depuis USB

Prend en charge l'affichage multi-langages

Contrôle complet via la télécommande

Prend en charge les sources HDMI, PÉRITEL, YPBPR, AV et PCMCIA (CI)

Sorties CASQUE AUDIO et OPTIQUE

Prend en charge la fonction PVR

Prend en charge la fonction PAUSE TEMPORELLE

Socle amovible

Prise antenne externe

Hauts-parleurs intégrés

DESCRIPTION PHYSIQUE

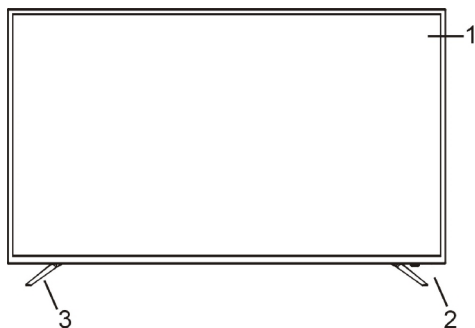
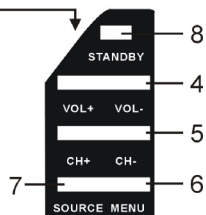
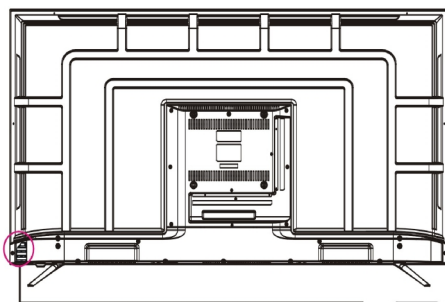
UNITÉ PRINCIPALEVue avantVue de côté

1. Écran LED
2. Récepteur de télécommande / Indicateur d'alimentation - En veille, l'indicateur s'allume en rouge ; allumé, l'indicateur s'allume en bleu.
3. Support du socle
4. VOL+/- - Pour augmenter et réduire le volume ou naviguer vers la droite ou la gauche.
5. CH +/- - Pour faire défiler les chaînes vers la précédente et la suivante ou naviguer vers le haut et le bas.
6. MENU - Pour entrer dans le menu paramètres
7. SOURCE - Pour sélectionner la source d'entrée.
8. STANDBY (MARCHE/ARRÊT) - Pour allumer ou éteindre la TV

DESCRIPTION PHYSIQUE

Vue arrière

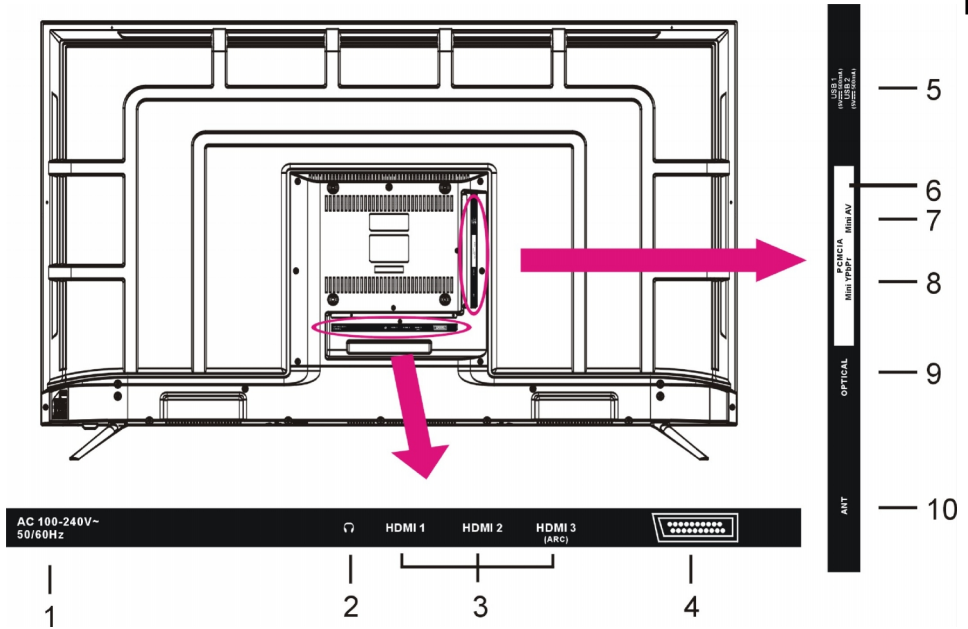

1. Alimentation
2. Terminal de sortie ÉCOUTEURS
3. Terminal d'entrée HDMI 1/2/3
4. Terminal d'entrée SCART (péritel)
5. Terminal d'entrée USB 1/2
6. Terminal d'entrée PCMCIA (CI+)
7. Terminal d'entrée Mini AV
8. Terminal d'entrée Mini YPbPr
9. Terminal de sortie OPTIQUE
10. Terminal d'entrée ANT - Pour connecter l'antenne extérieure.

TÉLÉCOMMANDE

- Français**
- 1 ALLUMER/ÉTEINDRE**
Met l'appareil en mode veille ; appuyez à nouveau pour l'allumer.
 - 2 TV/RADIO**
Pour basculer entre la télé et la radio.
 - 3 Touche rouge**
 - 4 Bouton VERT**
 - 5 Bouton BLEU**
 - 6 Bouton JAUNE**
Les touches de couleurs sont utilisées dans les sous-menus.
 - 7 SUBTITLE**
Activer/désactiver les sous-titres.
 - 8 TEXT**
Affiche le télétexte disponible.
 - 9 TVG**
Pour accéder au Guide électronique des programmes.
 - 10 HOLD**
Figer le télétexte.
 - 11 AUDIO**
Changer la piste disponible
 - 12 ►||**
Lancer/suspendre la lecture.
 - 13 SUBPAGE**
Accès à une sous-page télétexte.
►►
Avance rapide.
 - 14 SIZE**
Changer la taille du télétexte.
◀◀
Retour rapide.
 - 15 ● (TNT)**
Commencer à enregistrer lorsqu'un programme numérique est disponible.
 - 16 ■**
Arrêter la lecture.

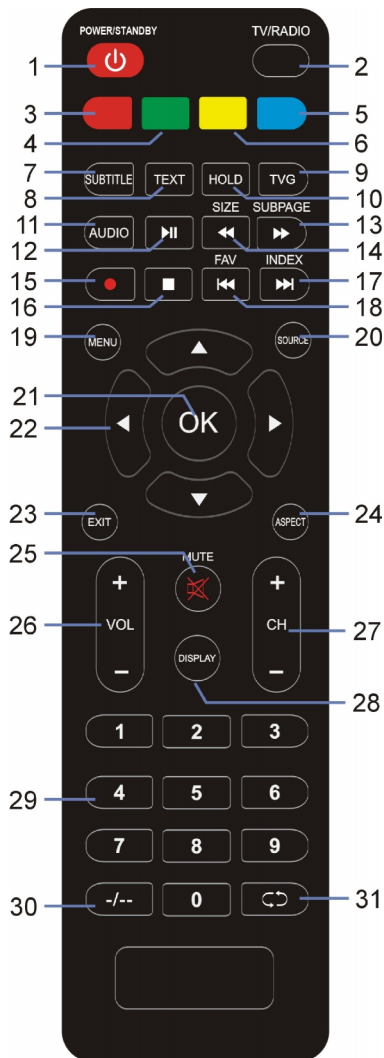

TÉLÉCOMMANDE

- 17 **▶▶**
Lire le fichier suivant.
INDEX
Affiche la liste des enregistrements ou l'index du télétexte.
- 18 **◀◀**
Lire le fichier précédent.
FAV
Pour afficher la liste des chaînes favorites.
- 19 **MENU**
Ouvrir le menu principal ou retourner au menu précédent.
- 20 **SOURCE**
Sélectionne une source d'entrée.
- 21 **OK**
Confirmer la sélection.
- 22 **▲/▼/◀/▶**
Boutons de navigation
- 23 **EXIT**
Quitter le menu.
- 24 **ASPECT**
Appuyez plusieurs fois pour sélectionner le format d'écran souhaité.
- 25 **SILENCIEUX**
Pour couper le son.
- 26 **VOL +/-**
Pour augmenter/diminuer le volume.
- 27 **CH +/-**
Pour passer au programme suivant/précédent.
- 28 **DISPLAY**
Affiche les informations disponibles sur le programme.
- 29 **Touches numériques (0-9)**
Pour entrer des chiffres, tels que numéro de chaîne, etc.
- 30 **-/--**
Changez le chiffre lorsque vous regardez des programmes télévisés.
- 31 **↶**
Pour retourner à la chaîne précédente.

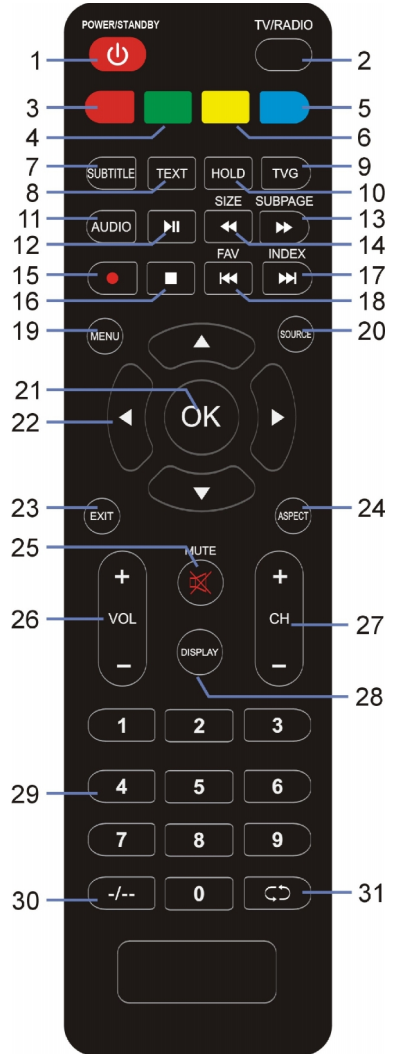

Français

PRÉPARATION DE LA TÉLÉCOMMANDE

INSTALLATION DES PILES

Installez les piles selon les illustrations suivantes. Assurez-vous que les pôles + et – sont orientés tel qu'indiqué dans le compartiment (Illus. 1)

DUREE DE VIE DES PILES

- Les piles durent normalement une année, mais ceci peut être changé par votre utilisation.
- Si la télécommande ne fonctionne pas, même proche du lecteur, alors remplacez les piles.
- Utilisez deux piles sèches AAA.

REMARQUE :

- Ne pas faire tomber, marcher sur ou faire subir des chocs à la télécommande. Ceci pourrait l'endommager et empêcher son bon fonctionnement.
- Si vous prévoyez de ne pas utiliser la télécommande pendant une période prolongée, alors retirez les piles.

TÉLÉCOMMANDE UTILISATION

Pointez la télécommande vers le récepteur depuis une distance inférieure à 6 m et selon un angle inférieur à 60° à l'avant du lecteur (Illus 2)

REMARQUE :

- La distance de fonctionnement peut varier selon la luminosité de la pièce.
- Ne pas pointer de lumière brillante au récepteur de télécommande.
- Ne pas interposer d'objets entre la télécommande et le récepteur.
- Ne pas utiliser cette télécommande en même temps que la télécommande d'un autre équipement.

Illus1

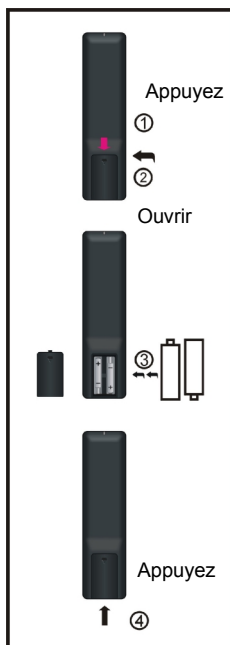

Illus2

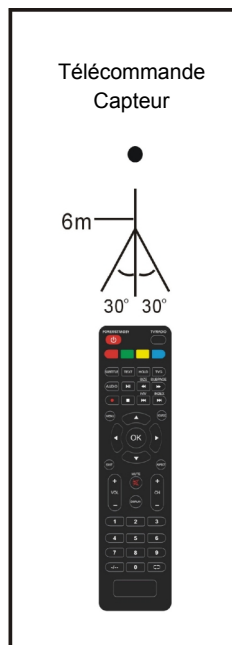

CONNEXIONS DE BASE

- Assurez-vous que tous les câbles sont déconnectés de l'unité principale avant de connecter la source AC par l'adaptateur secteur.
- Lisez les instructions avec attention avant de connecter tout autre appareil.

CONNECTER AU SECTEUR

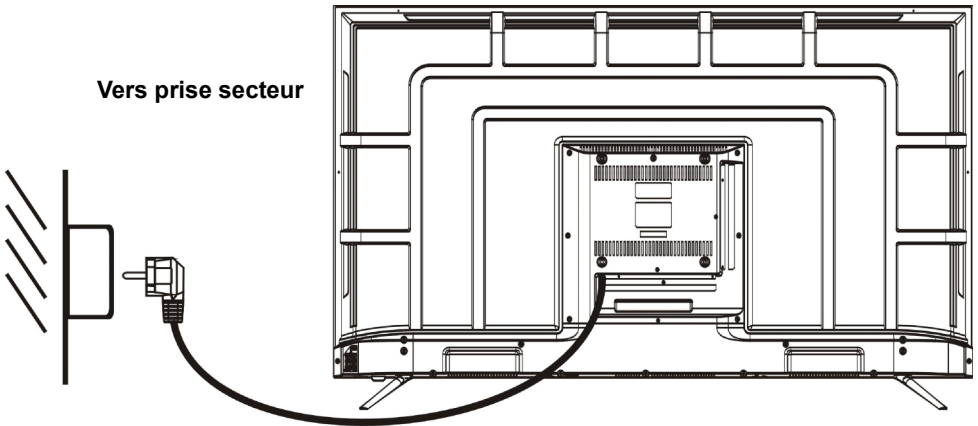

CONNECTER UNE ANTENNE EXTERNE

Branchez une antenne dans le jack d'antenne pour obtenir la meilleure qualité d'image possible.

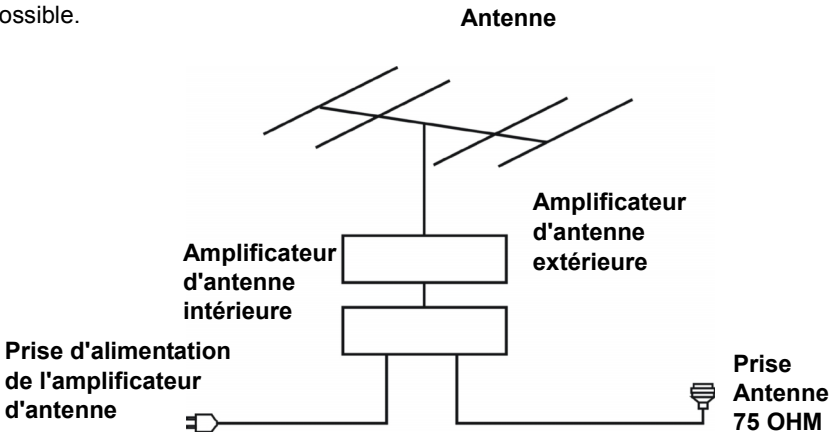

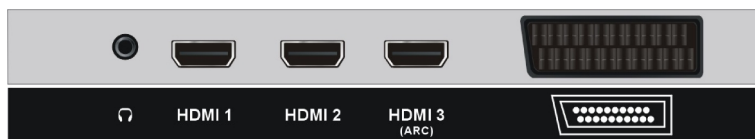
CONNEXION HDMI

Câble HDMI
(non fourni)

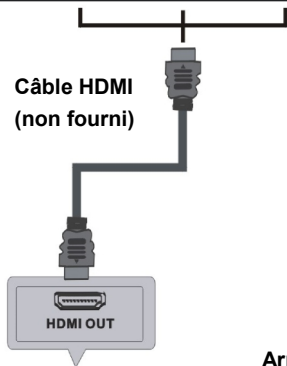

Utilisez un câble HDMI pour connecter la TV à un autre appareil pour recevoir un signal multimédia haute définition.

Arrière du DVD/VCR

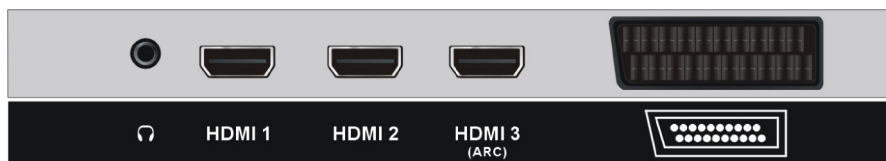
**CONNEXION PÉRITEL**

Câble péritel
(non fourni)

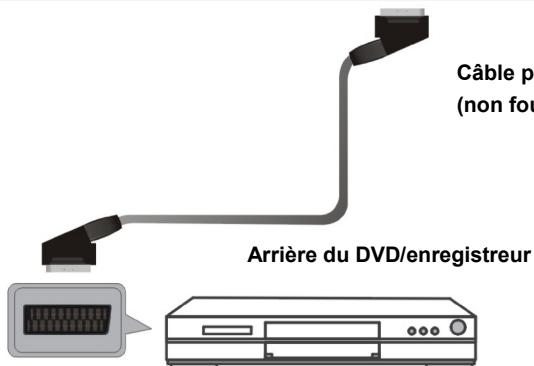

Arrière du DVD/enregistreur

CONNEXION AV (VIDÉO COMPOSITE)

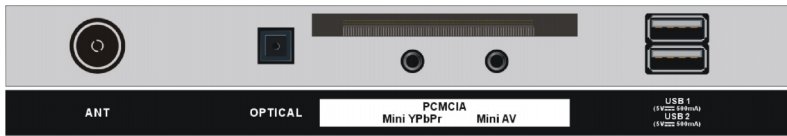

Câble AV
(non fourni)

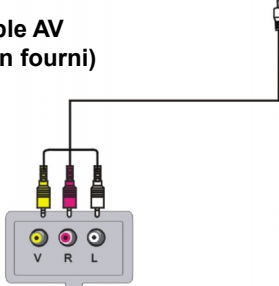

Arrière du DVD/enregistreur

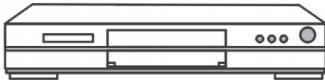

Pour connexion basique, utilisez un câble composite Audio (blanc/rouge) et CVBS (jaune) pour connecter l'unité à d'autres périphériques.

CONNEXION YPBPR

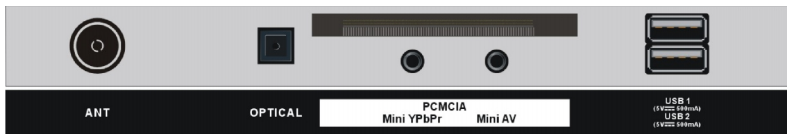

Câble YPbPr
(non fourni)

Câble AUDIO
(non fourni)

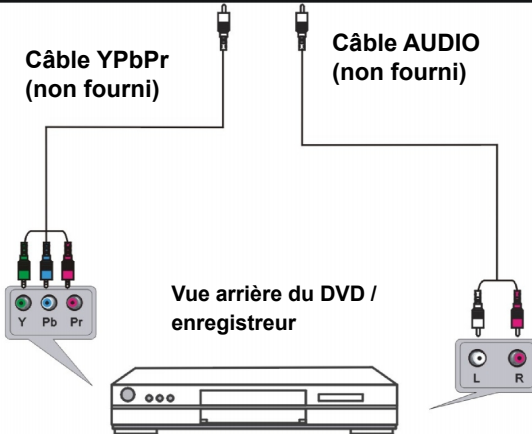

Vue arrière du DVD /
enregistreur

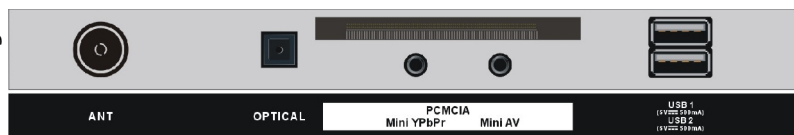
TERMINAL D'ENTRÉE USB

Clé USB
(non fourni)

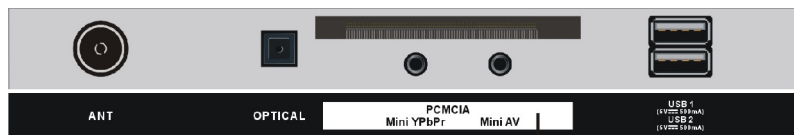
**INSÉRER UNE CARTE CI**

Fente CI
(La carte CI n'est pas fourni)

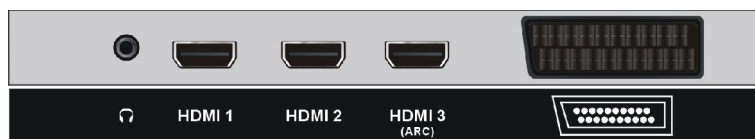
CONNEXION CASQUE

Câble CASQUE
(non fourni)

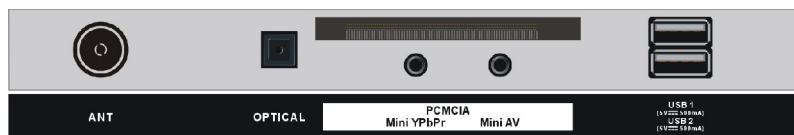
CONNEXION OPTIQUE

Utilisez un câble OPTIQUE pour connecter un amplificateur audio ou autre appareil de décodage audio pour sortie audio.
(Le câble OPTIQUE n'est pas fourni)

VÉRIFIEZ QUE TOUS LES ÉQUIPEMENTS ET LEURS ADAPTATEURS SECTEUR SONT CONNECTÉS CONVENABLEMENT ET QU'ILS SONT CORRECTEMENT CONFIGURÉS AVANT DE CONTINUER.

UTILISATION BASIQUE

- Appuyez sur le bouton **MARCHE/ARRÊT** de l'unité principale ou sur la télécommande pour Allumer (l'indicateur s'allume en bleu) ; appuyez dessus de nouveau pour Éteindre (veille), l'indicateur s'allume en rouge.
- Appuyez sur **SOURCE** sur la télécommande pour basculer en mode **ATV** ou **TNT**.

SÉLECTIONNER LE PROGRAMME SOUHAITÉ

1. Appuyer sur la touche **CH+** pour voir la chaîne suivante.
2. Appuyer sur la touche **CH-** pour voir la chaîne précédente.
3. Appuyer sur les touches numériques de la télécommande pour sélectionner directement le programme souhaité.

REMARQUE : Appuyer à plusieurs reprises sur la touche **-/--** pour changer de numéro.

CONTRÔLE DU VOLUME

- Appuyer sur **VOL +** ou **VOL-** pour régler le niveau du volume actuel.
- Plage disponible : 0-100.

CONTRÔLE DE LA SOURDINE

- Appuyer sur la touche **MUTE** pour couper le son, appuyez à nouveau pour le remettre.

RÉGLAGE DE LA SOURCE

- Appuyez sur la touche **SOURCE** de la télécommande pour afficher la liste des sources d'entrée.
- Appuyer sur la touche de navigation **HAUT** ou **BAS** pour sélectionner la source d'entrée souhaitée, puis sur la touche **OK** pour confirmer la sélection.

CONFIGURATION DU FORMAT VIDÉO

- Appuyez à plusieurs reprises sur la touche **ASPECT** de la télécommande pour sélectionner directement le format vidéo.

Options disponibles : Auto, 4:3, 16:9, Zoom1, Zoom2.

REMARQUE : Le format vidéo possible peut varier en fonction des différentes sources d'entrée.

CONFIGURATION MULTIAUDIO

- Appuyez à plusieurs reprises sur la touche AUDIO de la télécommande pour sélectionner la langue audio souhaitée.

REMARQUE : Avant d'activer cette fonction, assurez-vous que la chaîne que vous regardez prend en charge les langues multi-audio.

AFFICHAGE DES INFORMATIONS

- Appuyez sur la touche DISPLAY de la télécommande pour afficher les informations sur les programmes en cours.

GUIDE DES PROGRAMMES TÉLÉ (POUR TNT SEULEMENT)

- Appuyez sur la touche TVG de la télécommande pour afficher le guide des programmes.

7 Day TV GUIDE			
15:50 - 16:30 17 Feb 2010			
Présenté par Allan Van Darc, Caroline Ithurbide.			
17 Feb 2010 15:58:28		17 Feb 2010	
1	Direct 8	15:50-16:30 24h people	Now
2	BFM TV	16:30-17:25 Drôles de dames	Next
3	i>TELE		
4	Virgin 17		
5	Gulli		
6	France 4		

Record Remind Prev Day Next Day
Move View Display Details EXIT Exit

- Appuyez sur la touche de navigation HAUT/BAS pour sélectionner un programme préféré

- Appuyez sur la touche de navigation GAUCHE/DROITE pour alterner entre la colonne de gauche et la colonne de droite.

- Appuyer sur la touche ROUGE de la télécommande pour accéder à la page de menu Enregistrement.

- Appuyer sur la touche VERTE de la télécommande pour sélectionner le mode Rappel souhaité, lorsque le curseur se trouve sur la colonne de droite.

- Appuyer sur la touche JAUNE de la télécommande pour afficher le guide des programmes de la veille.

- Appuyez sur la touche BLEUE de la télécommande pour afficher le guide des programmes du lendemain.

LISTES DES FAVORIS

- En regardant une chaîne disponible, appuyer sur la touche FAV de la télécommande pour accéder à la page de menu Liste des favoris.

- Utilisez les boutons HAUT/BAS pour sélectionner une chaîne.
- Appuyez sur la touche OK pour confirmer la sélection.

SÉLECTION RAPIDE

- Appuyer sur la touche OK de la télécommande pour accéder directement à la page Liste des chaînes.
- Appuyer sur la touche de navigation HAUT ou BAS pour sélectionner la chaîne souhaitée puis sur la touche OK pour le regarder.
- Appuyez sur la touche OK pour confirmer la sélection.

TÉLÉTEXTE

- Appuyez sur la touche TEXT de la télécommande pour afficher les informations télétexte disponibles et appuyez à plusieurs reprises sur cette touche pour arrêter la lecture du télétexte.

TV/RADIO (POUR TNT SEULEMENT)

- Appuyez sur la touche TV/RADIO de la télécommande pour faire l'appareil alterner entre les modes TV et radio.

SOUS-TITRAGE

- Appuyez à plusieurs reprises sur la touche SUBTITLE de la télécommande pour sélectionner le sous-titrage souhaité.

REMARQUE: Avant d'activer cette fonction, assurez-vous que la chaîne que vous regardez prend en charge des sous-titres multilingues.



Français ENREGISTREUR (POUR TNT SEULEMENT)

- Insérez d'abord un dispositif de stockage USB dans le port USB.
- Lorsque vous regardez des programmes numériques, appuyez sur la touche ● (REC) de la télécommande pour afficher la barre d'outils ci-dessous :

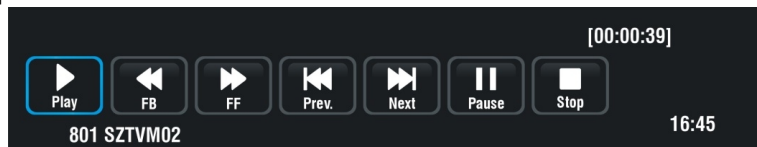

- Appuyer sur la touche de navigation GAUCHE ou DROITE pour sélectionner l'option souhaitée. Appuyez sur la touche OK pour confirmer la sélection.
- Si la barre d'outils disparaît, il faut appuyer sur la touche EXIT de la télécommande pour l'afficher à nouveau.
- Appuyez sur la touche ■ pour afficher un message de rappel. Utiliser la touche de navigation GAUCHE/DROITE pour arrêter ou continuer l'enregistrement.

CONTRÔLE DU DIRECT (POUR LE MODE TNT UNIQUEMENT)

- Insérez d'abord un dispositif de stockage USB dans le port USB.
- Lorsque vous regardez des programmes numériques, appuyez sur la touche ►|| pour activer la fonction décalage.

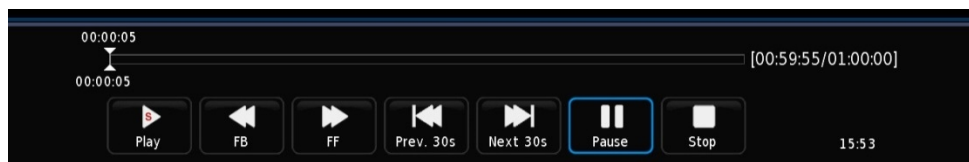

- Appuyer sur la touche de navigation GAUCHE ou DROITE pour sélectionner l'option souhaitée. Appuyez sur la touche OK pour confirmer la sélection.
- Si la barre d'outils disparaît, il faut appuyer sur la touche EXIT de la télécommande pour l'afficher à nouveau.
- Appuyez sur la touche ■ pour afficher un message de rappel. Utiliser la touche de navigation GAUCHE/DROITE pour arrêter ou continuer le contrôle du direct.

LECTURE MULTIMÉDIA

- Insérer une clé USB dans le port USB.
- Appuyer sur la touche SOURCE de la télécommande ou de l'appareil pour le passer en mode Média.
- Appuyer sur la touche EXIT de la télécommande pour revenir à la page de menu précédente.

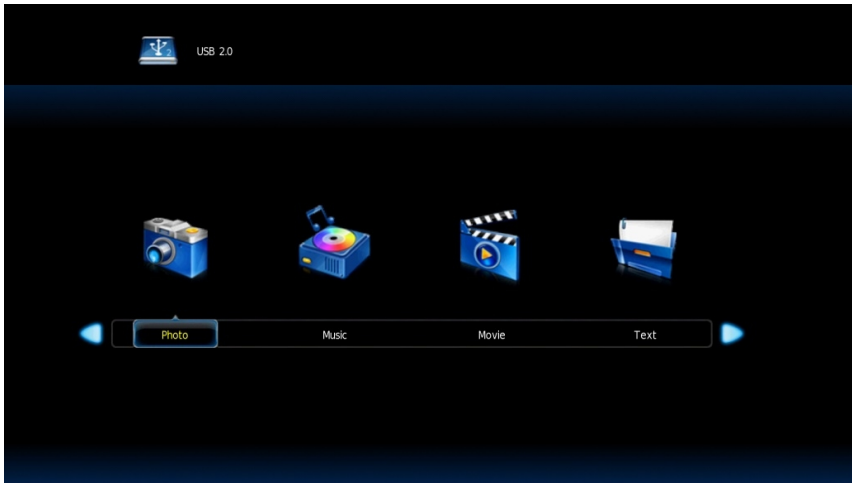

1. PHOTO

- Utilisez les touches GAUCHE/DROITE pour sélectionner Photo dans le menu principal et appuyez sur OK pour y accéder.
- Utilisez les boutons de navigation pour sélectionner un fichier et appuyez sur le bouton OK pour l'ajouter à la liste de lecture.
- Appuyez sur la touche ►|| pour lancer la lecture.
- Appuyez sur la touche DISPLAY pour afficher la barre d'outils ci-dessous. Utilisez les touches de navigation pour sélectionner une option et appuyez sur OK pour confirmer.



- Appuyez sur la touche EXIT pour fermer la barre d'outils.

2. MUSIQUE

- Utilisez les touches GAUCHE/DROITE pour sélectionner Musique dans le menu principal et appuyez sur OK pour y accéder.
- Utilisez les boutons de navigation pour sélectionner un fichier et appuyez sur le bouton OK pour l'ajouter à la liste de lecture.
- Appuyez sur la touche ►|| pour lancer la lecture.
- Appuyez sur la touche DISPLAY pour afficher la barre d'outils ci-dessous. Utilisez les touches de navigation pour sélectionner une option et appuyez sur OK pour confirmer.

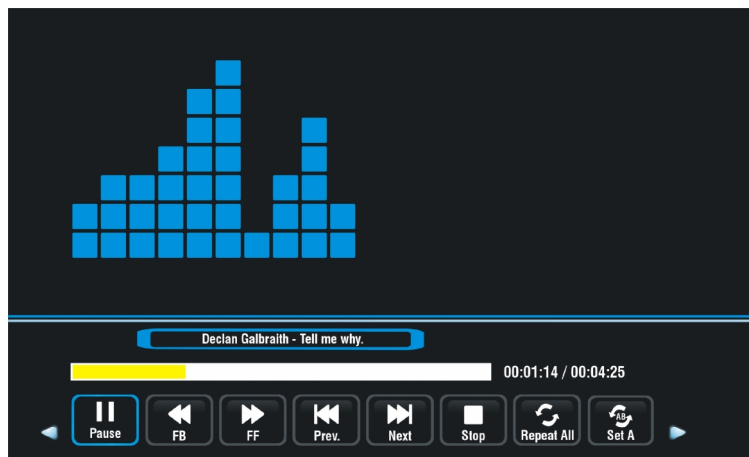

- Appuyez sur la touche EXIT pour fermer la barre d'outils.

3. FILM

- Utilisez les touches GAUCHE/DROITE pour sélectionner «Film» dans le menu principal et appuyez sur OK pour y accéder.
- Utilisez les boutons de navigation pour sélectionner un fichier et appuyez sur le bouton OK pour l'ajouter à la liste de lecture.
- Appuyez sur la touche ►|| pour lancer la lecture.
- Appuyez sur la touche DISPLAY pour afficher la barre d'outils ci-dessous. Utilisez les touches de navigation pour sélectionner une option et appuyez sur OK pour confirmer.

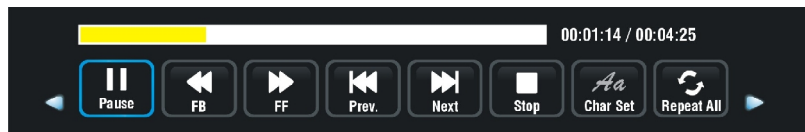

- Appuyez sur la touche EXIT pour revenir en arrière.

4. TEXTE

- Utilisez les touches GAUCHE/DROITE pour sélectionner «Texte» dans le menu principal et appuyez sur OK pour y accéder.
- Utilisez les boutons de navigation pour sélectionner un fichier et appuyez sur le bouton OK pour l'ajouter à la liste de lecture.
- Appuyez sur la touche ►|| pour lancer la lecture.
- Appuyez sur la touche DISPLAY pour afficher la barre d'outils ci-dessous. Utilisez les touches de navigation pour sélectionner une option et appuyez sur OK pour confirmer.

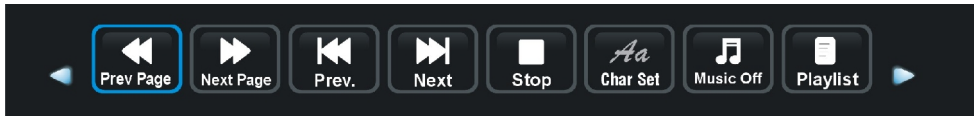

Appuyez sur la touche EXIT pour revenir en arrière.

Fonctionnement de la télécommande lors de la lecture de fichiers multimédia :

- Appuyez sur la touche ►|| de la télécommande pour lire ou suspendre la lecture.
- Appuyez sur la touche ■ de la télécommande pour arrêter la lecture.
- Appuyez sur la touche ◀◀ de la télécommande pour revenir rapidement en arrière.
- Appuyez sur la touche ▶▶ de la télécommande pour avancer rapidement.
- Appuyez sur la touche ◀◀ de la télécommande pour lire le fichier précédent.
- Appuyez sur la touche ▶▶ de la télécommande pour lire le fichier suivant.

REMARQUE : Pour lire vos fichiers multimédia, assurez-vous d'avoir sélectionné l'icône approprié dans le menu principal LECTURE MULTIMÉDIA. C'est-à-dire que vous ne pouvez lire des fichiers photo qu'en mode PHOTO, des fichiers musicaux qu'en mode MUSIQUE, etc.

MENU PRINCIPAL

- L'unité comporte différents menus de paramètres. Une fois les choix effectués, ceux-ci resteront en mémoire jusqu'à leur modification, et l'unité fonctionnera ainsi toujours selon vos besoins.
- Les paramètres resteront en mémoire jusqu'à modification, même si l'unité est mise en veille.

Première installation

- Connectez-vous à la source d'alimentation et allumez ce téléviseur, la page d'accueil s'affiche alors à l'écran.
- Appuyez sur les touches de navigation GAUCHE/DROITE/HAUT/BAS de la télécommande pour sélectionner une option.
- Appuyez sur la touche OK de la télécommande pour confirmer la sélection.

Langue : Sélectionner la langue du menu à l'écran.

Pays : Sélection d'un pays. Si un pays ne se trouve pas dans la liste, sélectionner « Autre »

Mode énergie : Permet de sélectionner entre le mode Maison ou Magasin.

Configuration de la syntonisation

- À la fin des sélections ci-dessus, appuyer sur la touche OK pour afficher le menu de configuration de la syntonisation.
- Sélectionner l'option de syntonisation préférée à l'aide des touches de navigation, puis appuyer sur la touche OK pour commencer la syntonisation automatique.

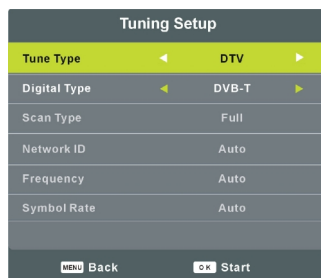
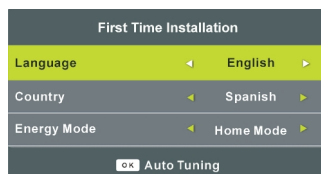

Remarque : Le type de balayage et les options de syntonisation suivantes ne sont réglables que lorsque le « Type numérique » est DVB-C.

MODE TNT

- Appuyez sur le bouton **SOURCE** de l'unité ou de la télécommande pour sélectionner la source d'entrée TNT.

1. CHAÎNE

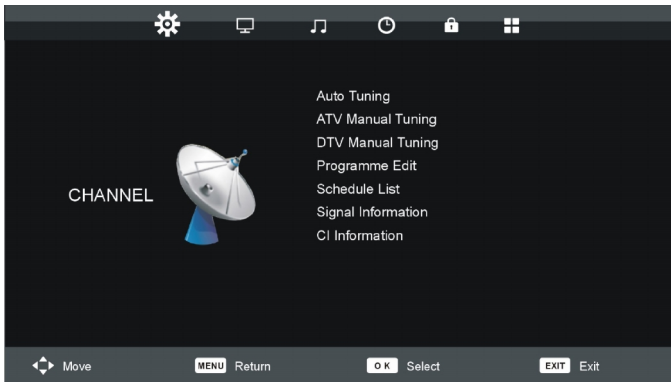

1.1 Réglage automatique

- Appuyer sur la touche de navigation HAUT ou BAS pour sélectionner cet élément, puis sur la touche OK pour y accéder.
- Sélectionner le type de syntonisation préféré à l'aide des touches de navigation, puis appuyer sur la touche OK pour lancer la syntonisation automatique.

Remarque : Le type de balayage et certaines autres options de syntonisation ne sont réglables que lorsque le « Type numérique » est DVB-C.

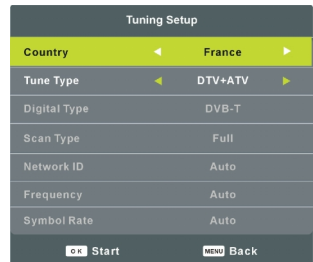

1.2 Recherche manuelle des chaînes analogiques

- Appuyer sur la touche de navigation HAUT ou BAS pour sélectionner cet élément et sur la touche OK pour y accéder.
- Appuyer sur la touche de navigation HAUT ou BAS pour sélectionner la deuxième option.
- Appuyer sur la touche de navigation GAUCHE ou DROITE pour le régler.



1.3 Recherche manuelle des chaînes TNT

- Appuyer sur la touche de navigation HAUT ou BAS pour sélectionner cet élément et sur la touche OK pour y accéder.
- Appuyer sur la touche de navigation GAUCHE ou DROITE pour sélectionner la chaîne, puis sur la touche OK pour commencer la recherche.

Remarque : Le menu et les opérations mentionnées sont différents pour DVB-T et DVB-C.

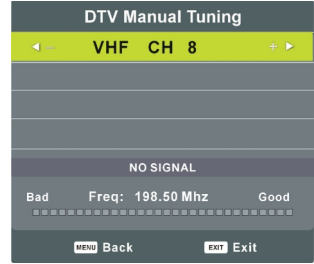

1.4 Édition de programme

- Appuyer sur la touche de navigation HAUT ou BAS pour sélectionner cet élément et sur la touche OK pour y accéder.
- Appuyer sur la touche ROUGE pour supprimer la chaîne actuelle.
- Appuyer sur la touche JAUNE pour déplacer la chaîne actuelle.
- Appuyer sur la touche BLEU pour sauter la chaîne actuelle.
- Appuyer sur la touche FAV pour ajouter la chaîne en surbrillance à la liste des favoris et de nouveau sur FAV pour l'enlever.

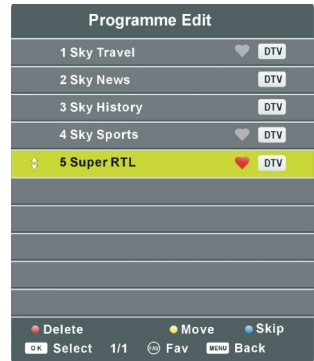

1.5 Liste des programmes

- Appuyer sur la touche de navigation HAUT ou BAS pour sélectionner cet élément et sur la touche OK pour y accéder. Si un programme est dans le menu Ajouter (appuyez sur la touche JAUNE de la télécommande), le menu ci-dessous s'affiche.

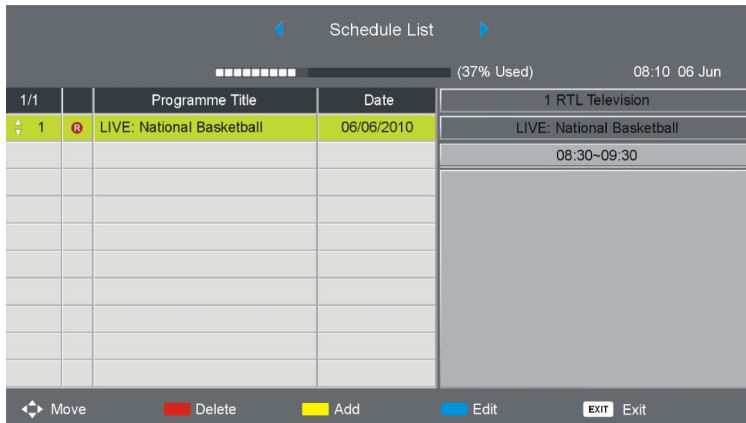

- Appuyer sur la touche de navigation GAUCHE/DROITE pour alterner entre la liste Programmée et la liste Enregistrée.
- Appuyer sur la touche ROUGE pour supprimer l'option en surbrillance.
- Appuyer sur la touche JAUNE pour accéder à la page Ajouter un menu.
- Appuyer sur la touche BLEU pour accéder dans la page du menu Modification.

1.6 Informations sur le signal

- Appuyer sur la touche de navigation HAUT ou BAS pour sélectionner cet élément, puis sur la touche OK pour afficher les détails du signal, y compris le numéro de chaîne, la fréquence, la qualité et la force.

1.7 Informations sur la carte CI

Lorsqu'une carte CAM (Module d'accès conditionnel) est insérée dans la fente CI, vous pouvez afficher des informations ou effectuer des opérations liées à la carte CAM.

2. IMAGE

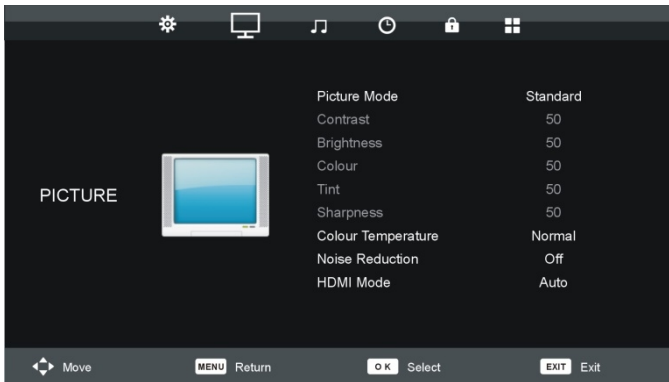

2.1 Mode Image

Options disponibles : Personnalisé, Dynamique, Standard, Doux.

REMARQUE : La valeur du contraste, de la luminosité, de la couleur, de la teinte et de la netteté n'est réglable que lorsque le mode image est Utilisateur.

2.2 Contraste

La valeur du contraste peut être réglée de 0 à 100.

2.3 Luminosité

La valeur de la luminosité peut être réglée de 0 à 100.

2.4 Couleur

La valeur de la saturation des couleurs peut être réglée de 0 à 100.

2.5 Teinte

La valeur de la teinte peut être réglée de 0 à 100.

REMARQUE : Cet élément n'est disponible que dans le système NTSC.

2.6 Netteté

La valeur de la netteté peut être réglée de 0 à 100.

2.7 Température de couleur

Cette option permet de régler la température de couleur optimale pour un affichage approprié.

Options disponibles : Normale, froide, chaude.

2.8 Réduction du bruit

Options disponibles : Désactivé, Faible, Moyen, Élevé, Par défaut.

2.9 Mode HDMI

Sélectionner le mode HDMI pour adapter un dispositif externe connecté.

Options disponibles : Auto, Vidéo, PC.

3. SON

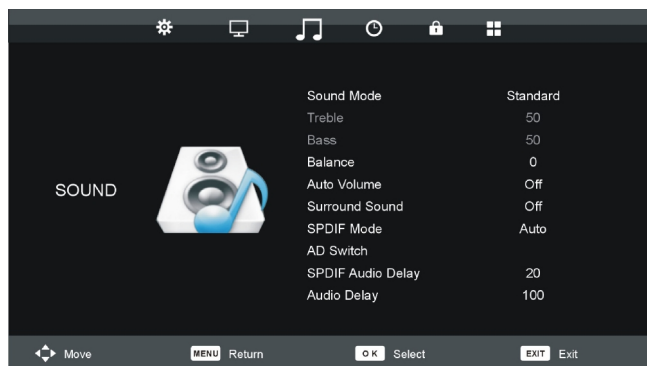

3.1 Mode Son

Options disponibles : Standard, Musique, Film, Sports, Personnalisé.

REMARQUE : La valeur des aigus et graves est réglable uniquement lorsque le mode son est Utilisateur.

3.2 Aigus

Cette option permet de régler le niveau des sons à haute tonalité de 0-100.

3.3 Graves

Cette option permet de régler le niveau des sons à faible tonalité de 0-100.

3.4 Balance

Cette option permet de balancer la sortie audio entre les haut-parleurs gauche et droit de -50 à 50.

3.5 Volume automatique

Cet élément est utilisé pour régler le volume automatique sur ACTIVÉ ou DÉSACTIVÉ.

3.6 Mode SPDIF

Cet élément est utilisé pour sélectionner le mode SPDIF.

Options disponibles : Auto, PCM, Désactivé.

3.7 Commutateur AD

Cet élément est utilisé pour régler le sélecteur AD sur ACTIVÉ ou DÉSACTIVÉ. Pour les utilisateurs malvoyants, cette fonction peut aider à comprendre une scène ou une action donnée en écoutant la narration plutôt qu'en regardant.

REMARQUE : La fonction de sélection AD ne fonctionne que lorsque des programmes contenant des informations de narration connexes sont regardés.

3.8 Retard audio SPDIF

Régalez cet élément si vous trouvez que le son SPDIF n'est pas totalement synchronisé avec l'image du téléviseur.

3.9 Retard Audio

Régler cet élément, si le son n'est pas totalement synchronisé avec l'image du téléviseur.

4. HEURE



4.1 Horloge

Lorsque l'enregistrement d'un programme numérique est réussi, le téléviseur obtient les informations horaires automatiquement et n'est pas réglable par l'utilisateur.

4.2 Fuseau Horaire

Cette option permet de sélectionner un fuseau horaire.

4.3 Arrêt programmé

- Utilisez les touches de navigation GAUCHE/DROITE pour sélectionner une option.
- Utilisez les touches de navigation pour régler les heures/minutes lorsque «Heure d'arrêt» n'est pas «Désactivée».

4.4 Réveil programmé

- Utilisez les touches de navigation GAUCHE/DROITE pour sélectionner une option.
- Utilisez les touches de navigation pour régler les Heures/Minutes/Source/Chaîne/Volume lorsque «Heure de démarrage» n'est pas «Désactivée».

4.5 Minuterie de veille

Cet élément sert à régler l'heure de sommeil automatique en mode veille.

Options disponibles : Désactivée, 10/20/30/60/90/120/180/240 minutes.

4.6 Veille automatique

Cet élément sert à définir la durée de la veille automatique.

Options disponibles : Désactivé, 3h, 4h, 5h.

4.7 Temporisat on OSD

Cet  l ment sert   r gler l'heure de l'OSD (affichage   l' cran).

Options disponibles : 5S, 15S, 30S.

5. VERROUILLAGE



REMARQUES :

- Pour d finir le verrouillage du syst me, vous devez d'abord entrer le mot de passe ; celui par d faut est «0000».

REMARQUE : Si vous oubliez votre mot de passe, utilisez le mot de passe universel «8899».

- Pour activer les fonctions de verrouillage ci-dessous, il faut activer le syst me de verrouillage.

5.1 Verrouillage du syst me

Cet  l ment est utilis  pour activer/d sactiver le verrouillage du syst me.

5.2 Saisir le mot de passe

Cet  l ment est utilis  pour changer le mot de passe.

5.3 Verrouiller un programme

Lorsque cet  l ment est mis en surbrillance, appuyer sur OK pour acc der, puis sur la touche VERTE pour verrouiller un programme.

5.4 Protection parentale

Options disponibles : D sactiv , 4-18

5.5 Verrouillage clavier

Cet  l ment est utilis  pour verrouiller le clavier.

Options disponibles : Activ , d sactiv 

5.6 Mode Hôtel

- Lorsque cet élément est en surbrillance, appuyer sur OK pour accéder :

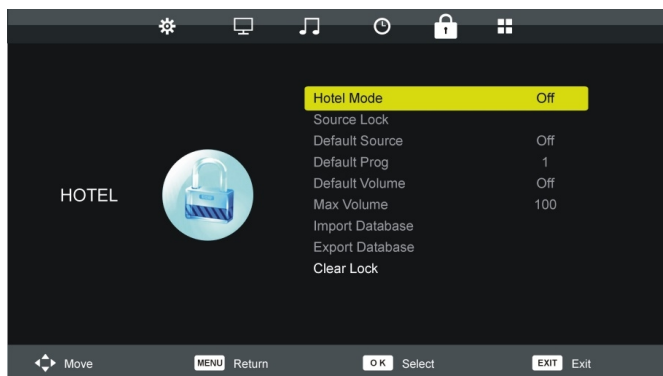

- Appuyer sur la touche de navigation HAUT/BAS pour déplacer le curseur.
- Utilisez les touches GAUCHE/DROITE pour ajuster une valeur.
- Appuyez sur OK ou le bouton DROITE pour accéder à un sous-menu.
- Appuyez sur la touche MENU pour retourner à la page précédente.

Astuce : Il est fortement recommandé d'utiliser le mode Hôtel dans les hôtels et l'ignorer si vous utilisez ce téléviseur à la maison.

Mode Hôtel : Activer/désactiver le verrouillage d'hôtel.

Verrouillage de source : Activer/désactiver le verrouillage de toutes les sources disponibles.

Source par défaut : Sélectionner la source par défaut.

Prog. par défaut : Sélectionner la chaîne par défaut.

Volume par défaut : Régler le volume par défaut.

Volume maximum : Régler le volume maximum.

Importation de base de données : Importer une base de données d'autres dispositifs.

Exportation de base de données : Exporter une base de données vers d'autres dispositifs.

Déverrouillage des touches : Cette option efface les paramètres ci-dessus.

6. OPTION

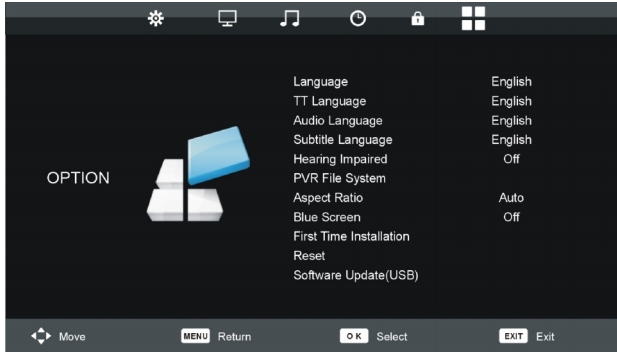

6.1 Langue

Cet élément est utilisé pour sélectionner la langue de l'affichage à l'écran.

6.2 Langue du télétexte

Cet élément est utilisé pour sélectionner la langue TT souhaitée.

6.3 Langue Audio

Cet élément est utilisé pour sélectionner une langue audio disponible.

6.4 Langue de sous-titrage

Cet élément est utilisé pour sélectionner une langue de sous-titrage disponible.

6.5 Sous-titrage malentendants

Cet élément est utilisé pour régler ou désactiver la fonction des malentendants. Pour les utilisateurs malentendants, cette fonction peut aider à comprendre une scène ou une action donnée en lisant la légende plutôt qu'en écoutant.

REMARQUE : La fonction de déficience auditive fonctionne uniquement lorsque vous visualisez des programmes contenant des informations relatives à la légende.

6.6 Système de fichiers PVR

- Sélectionner cet élément, puis appuyer sur la touche OK pour accéder.
- Appuyer sur la touche de navigation HAUT/BAS pour sélectionner l'option souhaitée. Dans cette partie, il est possible de vérifier le système de fichiers PVR, formater la clé USB et définir le temps d'enregistrement sans limites souhaité.



6.7 Format d'image

Options disponibles : Auto, 4:3, 16:9, Zoom1, Zoom2.

REMARQUE : Le format d'image peut ne pas être réglable si aucun signal n'est disponible.

6.8 Écran Bleu

Cet élément sert à activer ou à désactiver le fond bleu. Si cette option est activée, le fond de l'écran devient bleu si le signal est trop faible ou absent.

6.9 Première installation

Cet élément est utilisé pour afficher l'installation de début.

6.10 Réinitialisation

Cet élément est utilisé pour réinitialiser le téléviseur aux paramètres par défaut.

6.11 Mise à jour du logiciel (USB)

Cet élément est utilisé pour mettre à jour le logiciel en insérant une clé USB.

6.12 HDMI CEC

- Appuyer sur la touche de navigation HAUT/BAS pour mettre en surbrillance, puis sur la touche OK pour accéder.
- Assurez-vous que l'appareil HDMI (ampli, etc.) est correctement connecté.
- Appuyez sur la touche SOURCE de la télécommande pour sélectionner la source d'entrée HDMI.

Contrôle CEC : Activer/désactiver le contrôle CEC.

Récepteur audio (ARC) : Si cette fonction est activée, un amplificateur externe ou un dispositif de décodage audio avec ARC peut être utilisé.

Remarque : Fonction « ARC » disponible sur le port « HDMI 3 » uniquement.

Arrêt automatique de l'appareil : Si cette fonction est activée, le dispositif CEC externe connecté s'arrête automatiquement lorsque le téléviseur est éteint.

Mise en marche automatique du téléviseur : Si cette fonction est activée, ce téléviseur s'allume automatiquement lors de la mise sous tension du dispositif CEC externe connecté.

Liste des appareils: liste des appareils connectés.

Menu Dispositif : afficher le menu du dispositif connecté.

6.13 Mode énergie

Cette option sert à sélectionner le mode Maison ou Magasin.

ATV ET AUTRES MODES

- Appuyez sur **SOURCE** sur la télécommande pour afficher la source désirée.

- Pour en savoir plus sur le fonctionnement de ces modes, reportez-vous au mode TNT.

ENTRETIEN

- Assurez-vous d'appuyer sur le bouton STANDBY pour mettre le lecteur en veille et de déconnecter l'alimentation avant d'effectuer une opération d'entretien.
- Essuyez le lecteur avec un chiffon doux et sec.
- Si la surface est très sale, essuyez-la avec un chiffon doux légèrement imbibé d'un mélange d'eau et de savon. Essuyez ensuite de nouveau avec un chiffon sec.
- Ne jamais utiliser d'alcool, benzène, dissolvant ou autres produits chimiques. Ne pas utiliser d'air comprimé pour enlever la poussière.
- N'insérez jamais d'objet ni de liquide dans les zones de ventilation. Cela pourrait endommager le produit, créer un court-circuit ou constituer un risque de choc électrique.

FIXATION MURALE

- Prenez contact avec un professionnel pour obtenir de l'aide sur l'installation murale de votre TV. Nous ne pouvons pas être tenus pour responsable de tout dommage ou blessure entraîné par la fixation de la TV.
- Ne fixez pas la TV au mur lorsqu'elle est allumée. Cela pourrait entraîner des risques de choc électriques.
- Utilisez des vis M6*12 mm (4 vis) pour fixer la TV.

Vue arrière de votre TV

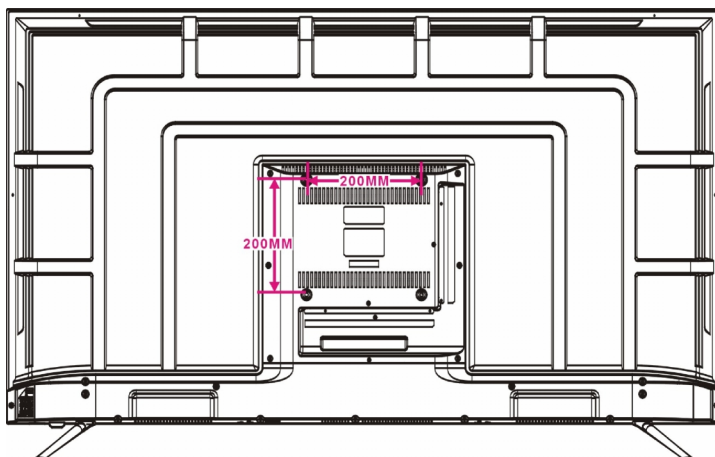

INSTALLATION DU SOCLE

Votre TV est livrée avec socle et boîtier non installés. Avant d'utiliser cette TV, installez le socle comme indiqué ci-dessous.

Étape 1

Posez la TV à plat, écran tourné vers le bas, sur un tissu doux ou coussin, pour éviter de l'endommager.

Étape 2

Alignez le bas de la TV avec l'extrémité du support, jusqu'à ce que la TV soit totalement installée.

Étape 3

Serrez les vis fournies à l'aide d'un tournevis.

REMARQUE :

- Débranchez la TV de la prise secteur lors de l'installation ou du retrait du socle de la TV.
- Contactez l'un de nos partenaires pour en savoir plus sur comment installer et retirer le socle de la TV.

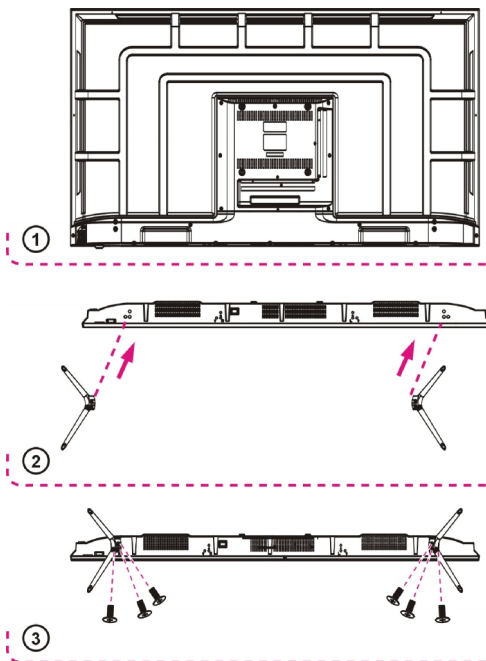

CARACTÉRISTIQUES

RÉF.	HI5506UHD-MM
N° MODELE	DVB-PM1550212HCAT
Affichage	55" LED UHD
Résolution	3840×2160
Affichage des couleurs	16.7M
Contraste	3000 :1
Ratio	16 :9
Durée de vie	30,000 Heures
Tuner	DVB-T/T2/C
Alimentation électrique TV	AC 100-240V~50/60Hz, 5A
Consommation	Max.120W
Dimensions	1244 (W)×254(D)×783(H)mm
Poids	Approx. 13.5 Kg
Socle	2 pcs, amovibles
Température d'utilisation	-5°C to 45°C
Alimentation télécommande	1.5V×2 (2 piles LR03/AAA non fournies)
Hauts-parleurs	2×8W
Verrou Hôtel	OUI
Entrées	RF, HDMI, Péritel, PCMCIA (CI+), YPbPr, AV, USB
Sorties	PRISE CASQUE, OPTIQUE
Fonctions via USB	PVR, Pause temporelle, Lecture multimédia
Formats multimédia compatibles via USB	Film : AVI, MPG, MKV
	Musique : MP3
	Photos : JPG/JPEG

FICHE PRODUIT RELATIVE A L'ENERGIE

Marque	HIGHONE
Référence	HI5506UHD-MM (Modèle: DVB-PM1550212HCAT)
Classe d'efficacité énergétique	G
Diagonale d'écran visible	139 cm ; 55 pouces
Consommation électrique en mode marche (kWh/1000h)	109kWh/1000h
Consommation électrique en mode veille (W)	<0.5W
Consommation électrique en mode arrêt (W)	0W
Résolution de l'écran (pixels)	3840 × 2160

Ces caractéristiques sont sujettes à modification sans préavis.

HD
TV
1080p

HDMI®
HIGH DEFINITION MULTIMEDIA INTERFACE

Les termes HDMI et HDMI High-Definition Multimedia Interface, et le logo HDMI sont des marques déposées de HDMI Licencing LLC aux Etats-Unis et dans les autres pays.

Pour plus d'informations sur l'étiquetage énergétique de l'appareil, veuillez-vous référer à la fiche d'information sur le produit du feuillet joint aux consignes et également présente dans la base de données des produits EPREL (European Product Database for Energy Labelling) de la Commission Européenne disponible via le QR code de

l'étiquette énergétique version 2019/2016 fournie avec l'appareil ou en entrant le code produit à 6 chiffres séparé d'un espace par la référence de l'appareil sous le site web : <https://eprel.ec.europa.eu/>



* : Code à 6 chiffres_Référence

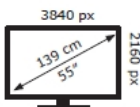
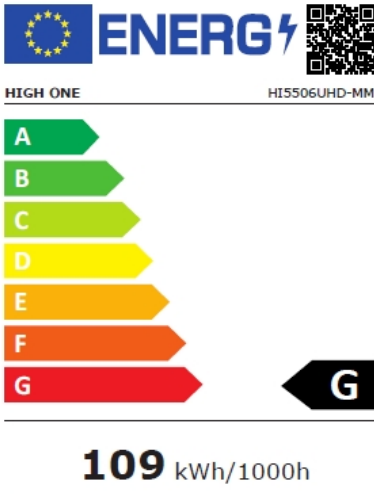

2019/2013

Service après-vente

Si vous rencontrez un problème lié à l'utilisation de votre appareil, veuillez d'abord effectuer les démarches suivantes :

- Assurez-vous du respect des consignes d'utilisation incluant les chapitres relatifs au nettoyage, l'entretien et la maintenance.
- Consultez l'outil de diagnostic d'aide à la résolution de problèmes via le site web : FR : www.electrodepot.fr/sav
BE : www.electrodepot.be/fr/sav / www.electrodepot.be/nl/dnv ES : www.electrodepot.es/servicio-postventa

Si malgré ces démarches, le problème n'est pas résolu :

Appareil sous garantie

- Effectuez la demande de prise en charge de votre appareil via le site web ci-dessus.

Ou

- Appelez le service via le numéro de téléphone précisé sur votre ticket de caisse / facture.

La garantie fixée à minima 2 ans* après l'achat neuf de l'appareil couvre les frais de déplacement à domicile, d'intervention et de pièces de rechange.

* Hors garantie tranquillité ou extension de garantie.

AVERTISSEMENT : Les défauts et leurs conséquences résultant d'interventions et/ou réparations du produit effectuées par l'utilisateur ou un tiers non professionnel ne peuvent donner lieu à l'application de la garantie légale ou commerciale.

Appareil hors garantie

- La prise en charge des frais n'est plus couverte mais l'intervention à domicile reste possible.

- Si vous désirez intervenir sur l'appareil par vos propres moyens, les pièces de rechange sont accessibles via le site web : www.electrodepot.fr/sav/piècesdétachées

MISE EN GARDE : Toute intervention et/ou réparation du produit par l'utilisateur ou un tiers non professionnel peut mettre en jeu la sécurité des personnes et des biens.

- Pour les particuliers et réparateurs professionnels, ces pièces sont disponibles au minimum 7 ans après la date d'achat de l'appareil neuf et selon les spécificités de l'appareil :

- Sources d'alimentation externes

- Télécommandes

- Pour les réparateurs professionnels, ces pièces sont disponibles au minimum 7 ans après la date d'achat de l'appareil neuf et selon les spécificités de l'appareil :

- Sources d'alimentation internes
- Connecteurs pour connecter les équipements externes (câble, antenne, USB, DVD et Blue-Ray)
- Condensateurs
- Piles et accumulateur
- Modules DVD/Blue-Ray le cas échéant
- Modules HD/SSD le cas échéant,

CONSEILS DE DÉPANNAGE GÉNÉRAUX

Vérifiez les points suivants avant de considérer une défaillance :

Symptôme [COMMUN]	Solution
Pas d'alimentation.	Branchez le cordon d'alimentation avec précautions à une prise murale.
Aucune image	Assurez-vous que l'équipement est correctement branché.
<ul style="list-style-type: none"> ● Pas de son. ● Son distordu. 	<ul style="list-style-type: none"> ● Assurez-vous que l'équipement est correctement branché. ● Assurez-vous que l'équipement TV et stéréo sont correctement configurés. ● Ajustez le volume à l'aide des boutons VOL+/VOL-.
La télécommande ne semble pas fonctionner	<ul style="list-style-type: none"> ● Assurez-vous que les piles sont correctement installées. ● Les piles sont peut-être vides. Remplacez-les. ● Pointez la télécommande vers le récepteur et essayez de nouveau. ● Utilisez la télécommande à une distance inférieure à 6 m. ● Retirez tout obstacle potentiel entre la télécommande et le récepteur.
Les touches ne fonctionnent pas (celles de l'unité ou de la télécommande).	Déconnectez le cordon d'alimentation puis rebranchez-le. (le lecteur pourrait subir une défaillance suite à de l'orage, électricité statique, etc.).
Symptôme [TV]	Solution
Aucune image ou image de mauvaise qualité.	<ul style="list-style-type: none"> ● Ajustez l'antenne ou utilisez une antenne externe. ● Placez l'unité près d'une fenêtre (si à l'intérieur d'un bâtiment). ● Éloignez l'unité des sources potentielles d'interférences. ● Effectuez une recherche auto de nouveau. ● Essayez une autre chaîne.
Pas de son ou son de mauvaise qualité	<ul style="list-style-type: none"> ● Vérifiez les paramètres audio. ● Appuyez sur le bouton MUTE de nouveau pour annuler le mode silencieux. ● Débranchez les écouteurs.
Bruit ou autre type d'interférence.	Un équipement électronique voisin de l'unité crée des interférences. Déplacez l'unité ou l'équipement concerné.

La directive européenne 2012/19/EU sur les Déchets des Équipements Electriques et Electroniques (DEEE), exige que les appareils ménagers usages ne soient pas jetés dans le flux normal des déchets municipaux. Les appareils usagés doivent être collectés séparément afin d'optimiser le taux de récupération et le recyclage des matériaux qui les composent, et réduire l'impact sur la santé humaine et l'environnement. Le symbole de la poubelle barrée est apposé sur tous les produits pour rappeler les obligations de collecte séparée.



Afin d'éviter des dommages auditifs éventuels, ne pas écouter à un niveau sonore élevé pendant une longue durée.

Thank you !

Thank you for choosing this HIGHONE product.

Chosen, tested and recommended by ELECTRO DEPOT,

HIGHONE brand products provide you with
easy to use, reliable performance and quality
irreproachable.

Thanks to this device, you know that each use will bring you
satisfaction.

Welcome to ELECTRO DEPOT.

Visit our website: www.electrodepot.fr

www.electrodepot.be



ELECTRO DEPOT

A TO BEGIN

I IMPORTANT INSTRUCTIONS
ACCESSORIES
CHARACTERISTICS
PHYSICAL DESCRIPTION
REMOTE CONTROL
PREPARATION OF THE REMOTE CONTROL
BASIC CONNECTIONS

B UTILIZATION

BASIC USE
MAIN MENU
FIRST INSTALLATION
TNT MODE
ATV AND OTHER MODES

C REFERENCE

MAINTENANCE
WALL MOUNTING
INSTALLATION OF THE BASE
SPECIFICATIONS
TROUBLESHOOTING

IMPORTANT INSTRUCTIONS

The warning sign showing a lightning bolt in a triangle indicates that this product contains "dangerous electrical voltages".

CAUTION
RISK OF ELECTRIC SHOCK
DO NOT OPEN

CAUTION: TO AVOID THE RISK OF ELECTROCUTION, DO NOT REMOVE THE COVER (OR THE BACK OF THE DEVICE). NO PARTS ARE REPLACEABLE BY THE USER. PLEASE CONTACT QUALIFIED PERSONNEL IN CASE OF FAILURE.



The warning sign showing an exclamation point in a triangle indicates that this point of the manual requires special attention.



CAUTION: - TO REDUCE THE RISK OF FIRE, ELECTRIC SHOCK OR SERIOUS INJURY:

Read these safety instructions before using your device and store them for possible future reference.

- This device must only be connected to a mains network whose characteristics are identical to those shown on the device identification plate.
- The mains plug must always be easily accessible. It serves as a mains disconnecting switch of the device.
- To disconnect the device from the mains, the plug must be disconnected. Hold the mains cable by its plug. Do not pull on the mains cable to disconnect the plug.
- The mains cables must be routed so that they are not trampled upon or pinched by objects placed on or against them.
- If the mains cable of the device is damaged, it must be replaced by the manufacturer, its after-sales service or a similarly qualified person to avoid any danger.
- The device must not be exposed to dripping or splashing water, moisture or liquids.
- Do not place the device near water, for example in a bathroom or near a sink.
- No objects filled with liquids such as vases should be placed on or above the device.
- Never touch the mains cable with wet hands, this could cause a short circuit or electric shock.
- To avoid the risk of fire, do not place sources of open flames, such as lighted candles, or heat sources such as radiators, on or near the device.
- The device is intended for use only in a temperate climate.
- If smoke, an unusual odour or strange noise is emitted by the device: unplug the mains cable from the electrical outlet and consult the after-sales service or repair centre. Never attempt to make repairs yourself, this could be potentially dangerous.
- Do not attempt to open or disassemble the device. This would expose you to dangerous voltages.
- The slots and openings of the device are intended for ventilation and to ensure its operation. To prevent overheating, these openings must not be obstructed or covered in any way, such as by newspapers, tablecloths or curtains.

- Always leave a minimum distance of 10 cm around the device for sufficient ventilation.
- Never push any object into the device through one of its openings, as it may come into contact with electrical components, which can cause an electric shock or fire.
- In case of thunderstorm or lightning, immediately unplug the mains cable from the wall outlet.
- Always turn off the device when not in use. Unplug the mains cable from the electrical outlet when the device will not be used for a long period of time.
- Unplug the device from the electrical outlet before cleaning. Do not use liquid or aerosol cleaners. Use a dry, soft cloth for cleaning.



- If the product does not bear the  logo, it is a Class I device. It must then be connected to a mains socket with a protective earth connection.



- If this device bears the  logo, it means that it is a class II electrical device in which protection against electric shock does not rely solely on the main insulation but on double insulation. It does not have a protective earth.
- If it is a class I appliance, the user's protection is grounded. The appliance must be connected to a power supply base with a connection to the protective earth.



CAUTION –: TO AVOID RISK OF INJURY OR DAMAGE TO THE PRODUCT OR OTHER EQUIPMENT:

- This product is intended for household and personal use only. Do not use this product for commercial, industrial or other purposes.
- Do not subject the product to strong shocks, extreme temperatures or direct sunlight for prolonged periods.
- Keep the product away from magnetic objects, motors and transformers.
- Do not use the product outdoors, regardless of weather conditions.
- Install the device only on a stand (furniture, wall...) that can support its weight safely.
- **WARNING:** never place a TV on an unstable location. This can fall, causing injuries or even the death of a person. Many injuries, especially in the case of children, can be avoided by taking simple precautions such as:
 - The use of furniture or stands recommended by the TV manufacturer.
 - The exclusive use of furniture that can support the weight of the TV safely.
 - Make sure that the device does not protrude from the edge of the furniture on which it is placed.
 - Never place the device on a tall piece of furniture (e.g. cabinets or bookcases) without attaching both the furniture and the device to a suitable stand.
 - Do not place the device on a trolley or on a stand that is not stable. Do not install the device on any fabric or other materials placed between its base and the supporting furniture. The device could fall and be damaged or seriously injure a person.

- Do not use or watch the TV while driving. This is dangerous, and illegal in some countries.
- Explain to children the dangers they face when climbing on the furniture to reach the device or its controls.
- If you keep this device and change the location, you should apply the same considerations.
- **CAUTION:** to avoid accidents, this device must be securely attached to the floor or wall according to the installation instructions.

**CAUTION: TO AVOID EYE HAZARDS:**

- It is best to have soft indirect lighting to watch TV. Avoid completely dark environments and any reflection on the screen, as these can cause eyestrain.

**USE AND HANDLING OF BATTERIES:**

- **CAUTION:** danger of explosion if the batteries are not inserted correctly or if they are replaced by a non-similar or incompatible model.
- Replace the batteries only with batteries of the same type or equivalent type.
- Batteries must not be exposed to excessive heat such as that from the sun, fire or similar origin.
- Never throw batteries into fire and never expose them to heat sources.
- Do not mix different types of batteries, or new and used batteries.
- The batteries must be inserted according to the polarities indicated on the battery and in the battery case of the remote control.
- Used batteries must be removed from the remote control.
- The batteries must be disposed of safely at the assigned specific collection points to preserve the environment. Follow the disposal instructions indicated on the batteries and at the collection points.
- Keep batteries out of the reach of children and animals. Only adults are capable of handling the batteries.

For installation, handling, cleaning and disposal of the device, refer to the following chapters of the user manual.



To avoid possible hearing damage, do not listen at high noise levels for a long time.



This cadmium-free logo is used if the cadmium concentration (Cd) values by weight in any part of the homogeneous material of the display device do not exceed 0.01% in accordance with Directive 2011/65 / EU.

English

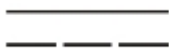

This symbol indicates a direct current (DC) supply.



This symbol indicates alternating current (AC) power.



This symbol indicates "indoor use only".

ACCESSOIRES

User Manual.....	1
Remote Control.....	1
Stand.....	2

All the pictures in this manual are just for your reference, appearance and display should subject to the final product.

FEATURES

55" LED Display

This unit has a built-in LED display window to provide clear vision and low radiation.

With Hotel Lock

Support Auto TV Scanning

Support Digital Broadcasting Reception

Support TV Guide Function

Support USB Multimedia Playback

Support Multi-languages On Screen Display

Support Full Function Remote Control

Support HDMI, SCART, YPBPR, AV and CI Input

Support EARPHONE and OPTICAL Output

Support PVR Function

Support TIME SHIFT Function

With Detachable Stand Holder

With External Antenna Jack

With Built-in Speakers

GENERAL PARTS

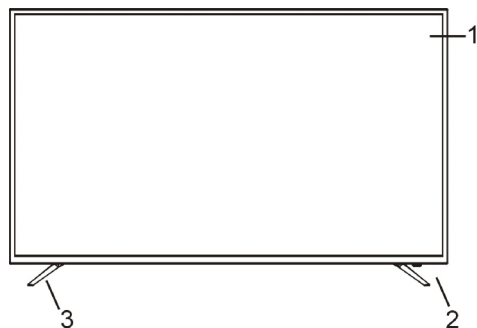
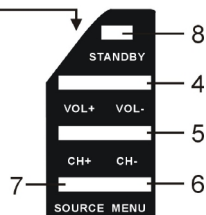
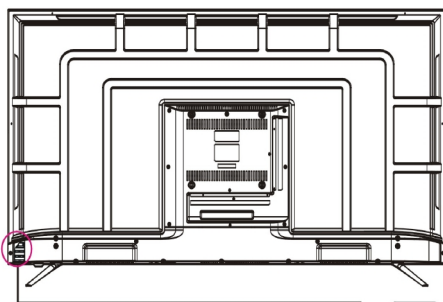
MAIN UNITFront viewSide view

1. LED display screen
2. Remote control sensor / Power indicator- In standby mode the indicator light is red; when switching on the unit the indicator light is blue color.
3. Stand holder
4. VOL +/- button- To increase/decrease the volume level or move left/right.
5. CH +/- button- To select next/previous channel or move up/down.
6. MENU button- To enter menu setting page.
7. SOURCE button- To select the input source.
8. STANDBY (⏻) button- To turn the TV ON/OFF.

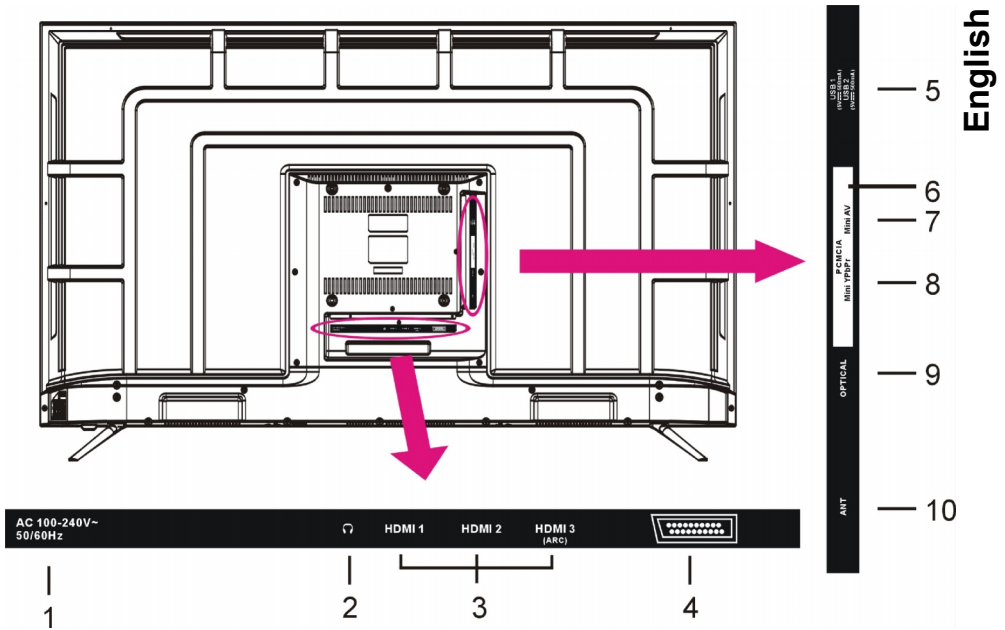
Back view

1. Power input
2. EARPHONE output terminal
3. Terminal d'entrée HDMI 1/2/3
4. SCART input terminal
5. USB 1/2 input terminal
6. CI+ input terminal
7. Mini AV input terminal
8. Mini YPbPr input terminal
9. OPTICAL output terminal
10. ANT input terminal- To connect the external TV antenna.

REMOTE CONTROL

English

32 POWER/STANDBY

Set the unit in standby mode; press it again to switch it on.

33 TV/RADIO

Switch the unit between TV and Radio.

34 RED button**35 GREEN button****36 BLUE button****37 YELLOW button**

The colored buttons are used in submenus.

38 SUBTITLE

Enable/disable subtitles.

39 TEXT

Display the available Teletext.

40 TVG

Display electronic program guide.

41 HOLD

Hold the Teletext.

42 AUDIO

Switch the available sound-track.

43 

Start/pause playing.

44 SUBPAGE

Enter Teletext sub-page.



Move fast forward.

45 SIZE

Switch Teletext size.



Move fast backward.

46  **(DTV)**

Start RECORDING when watching available digital programs.

47 

Stop playing.

48 



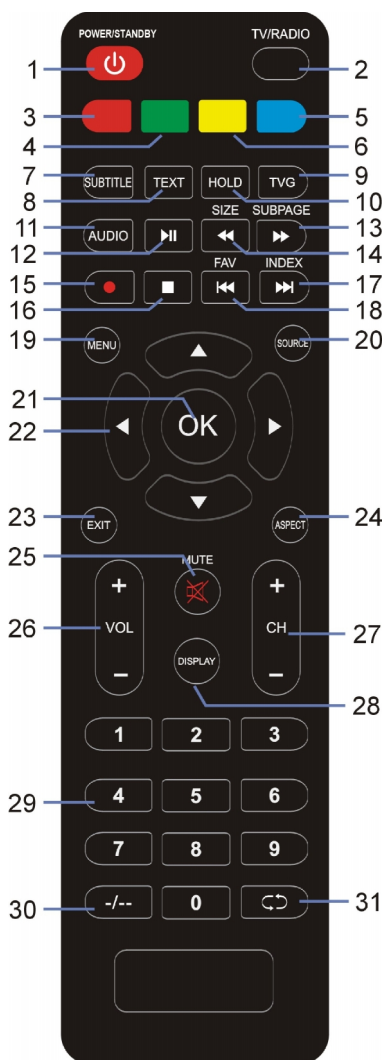

Play the next file.

INDEX

Display the record list or Teletext index.



REMOTE CONTROL

- 49**  Play the previous file.
- FAV**
Display the favorite channels list.
- 50 MENU**
Call out the main menu or return to previous menu.
- 51 SOURCE**
Select desired input source.
- 52 OK**
Confirm selection.
- 53**  Navigation buttons
- 54 EXIT**
Exit the menu page.
- 55 ASPECT**
Press it repeatedly to select desired screen size.
- 56 MUTE**
Mute the sound.
- 57 VOL +/-**
Increase/decrease the volume level.
- 58 CH +/-**
Play the next/previous program.
- 59 DISPLAY**
Display the available program information.
- 60 Number buttons (0-9)**
Input the number information, such as channel number and so on.
- 61**  Switch the digit when watching TV programs.
- 62**  Return to previous channel.

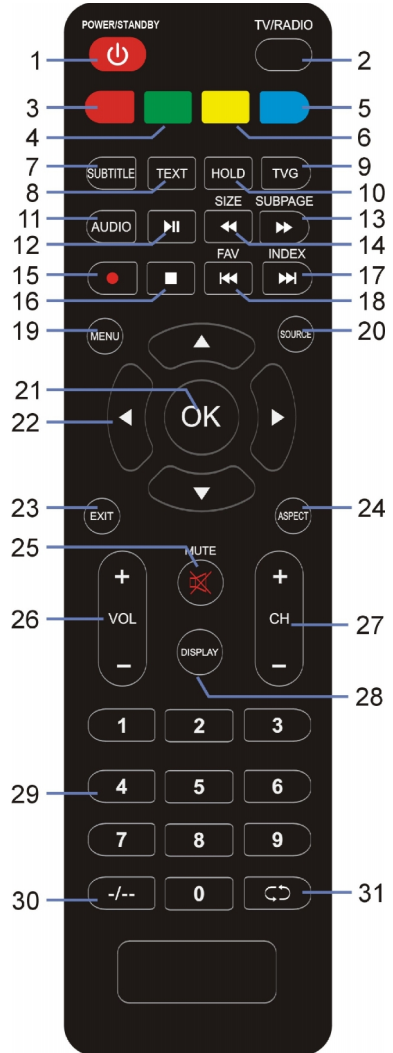

REMOTE CONTROL PREPARATION

BATTERY INSTALLATION

Install the batteries as the following pictures. Be sure + and – terminals are positioned as indicated in the battery compartment (Fig1).

SERVICE LIFE OF BATTERIES

- The batteries normally last for one year although this depends on how often the remote control is used.
- If the remote control fails to work even when it is operated near the player, replace the batteries.
- Use two size AAA batteries.

NOTE:

- Do not drop, step on or otherwise impact the remote control. This may damage the parts or lead to malfunction.
- If the remote control is not going to be used for a long time, remove the batteries.

REMOTE CONTROL OPERATION

Point the remote control from no more than about 6m from the remote control sensor and within about 60° of the front of the player (Fig2).

NOTES:

- The operating distance may vary according to the brightness of the room.
- Do not point bright light at remote control sensor.
- Do not place objects between the remote control and the remote control sensor.
- Do not use this remote control while simultaneously operating the remote control of any other equipments.

Fig1

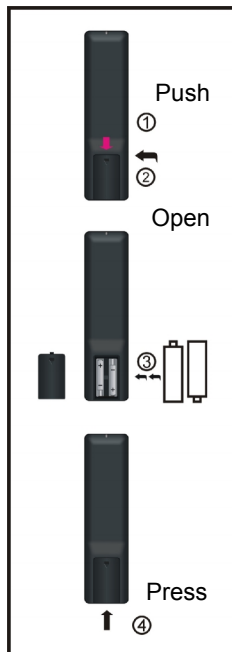
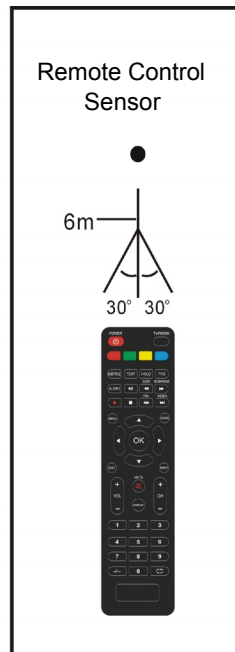

Fig2



BASIC CONNECTION

- Ensure all the cables are disconnected from the main unit before connecting to AC power source.
- Read through the instructions before connecting other equipments.

CONNECTER AU SECTEUR

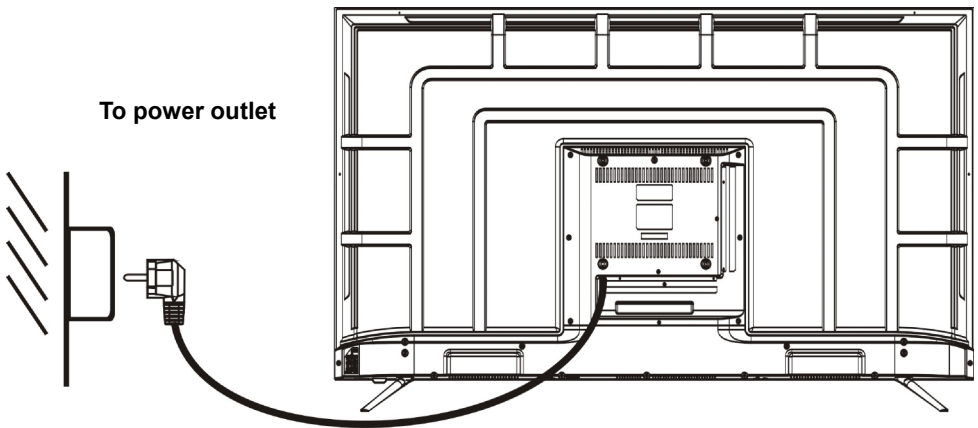

CONNECT EXTERNAL ANTENNA TO UNIT

Install external antenna into antenna jack for best picture.

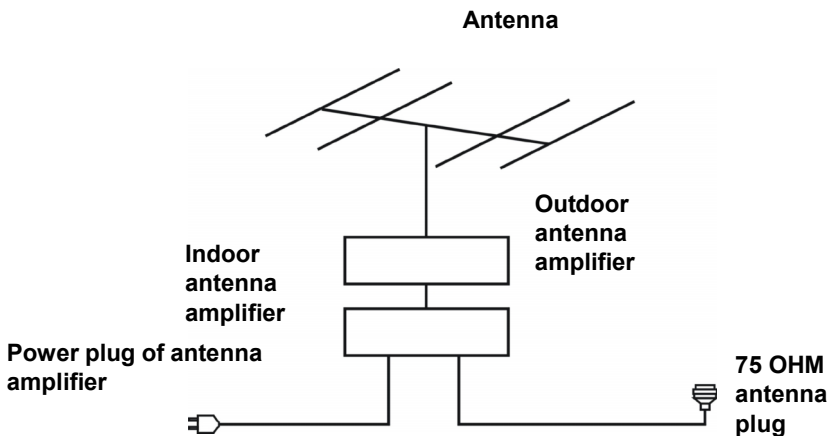

HDMI CONNECTION

English

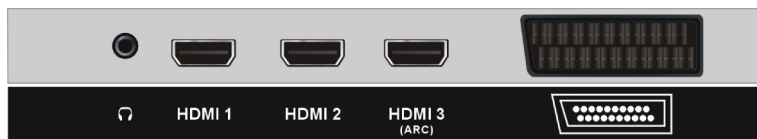

HDMI cable
(Not included)

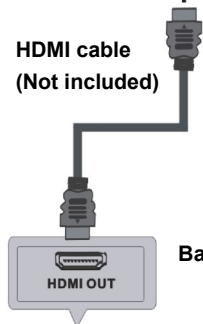

Back of DVD/VCR

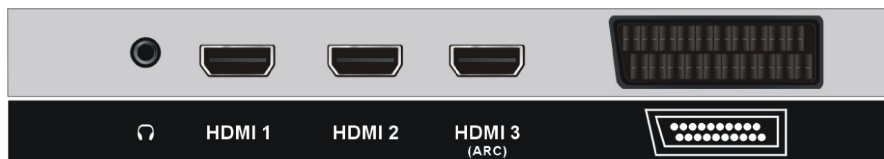

Use HDMI cable to connect the unit with other devices to receive high-definition multimedia signal.

SCART CONNECTION

SCART cable
(Not included)

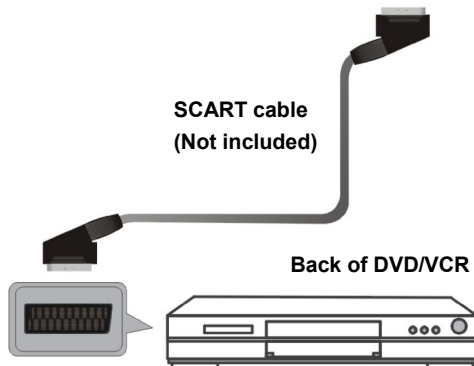

Back of DVD/VCR

AV (COMPOSITE VIDEO) CONNECTION

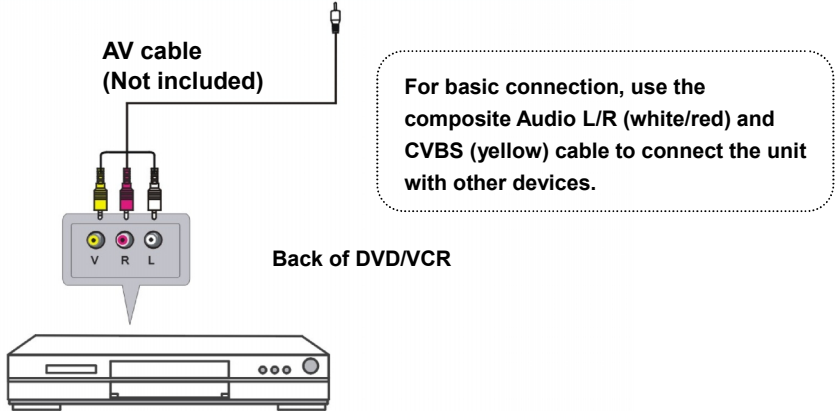
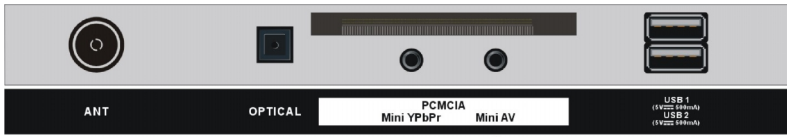

YPBPR CONNECTION

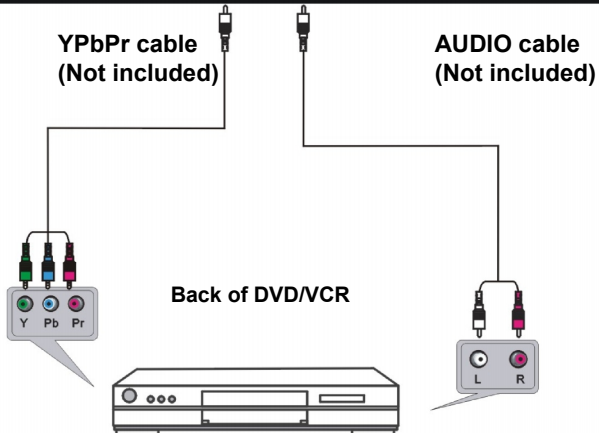
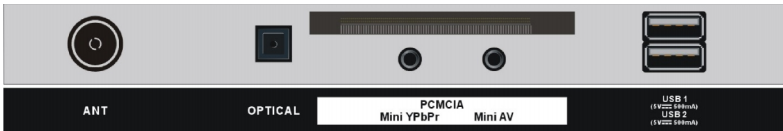

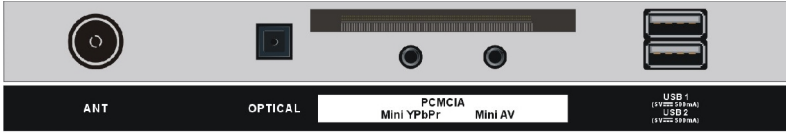
USB CONNECTION

USB device
(Not included)

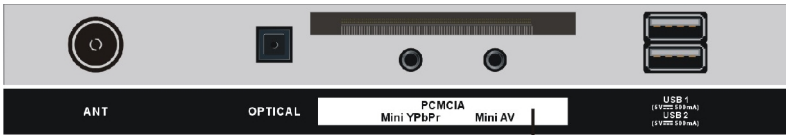
**INSERT A CI CARD**

CI slot
(CI card is not included)

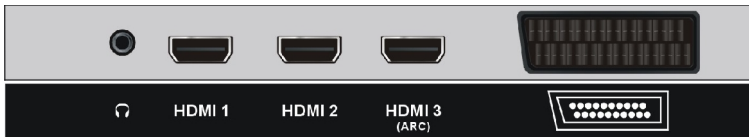
**EARPHONE CONNECTION**

EARPHONE cable
(Not included)

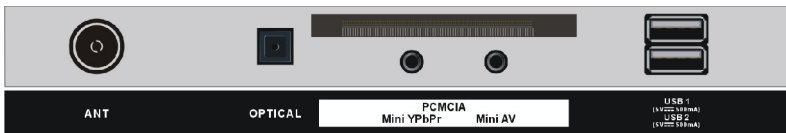
OPTICAL CONNECTION

Use OPTICAL cable to connect the unit with amplifier or other audio decoding devices for audio signal output.
(OPTICAL cable is not included)

MAKE SURE ALL THE EQUIPMENTS AND POWER PLUG ARE CONNECTED PROPERLY AND THE UNIT IS SET IN CORRECT MODE BEFORE KINDS OF OPERATIONS.

BASIC OPERATIONS

- Press **POWER** button on the unit or remote control to power **ON** the unit (indicator will glow blue); press it again to power **OFF** (standby mode) the unit (indicator will glow red).
- Press **SOURCE** button on the remote control to set the unit in **DTV** or **ATV** mode.

SELECT DESIRED PROGRAM

1. Press **CH+** button to play next channel.
2. Press **CH-** button to play previous channel.
3. Press number buttons on remote control directly to select desired program.

NOTE: Press **-/--** button repeatedly to switch the digit.

VOLUME CONTROL

- Press **VOL+** or **VOL-** to adjust the level of current volume.
- Available range: 0-100.

MUTE CONTROL

- Press **MUTE** button to mute the sound, press it again to turn on the sound.

SOURCE SETTING

- Press **SOURCE** button on the remote control to display the sources list.
- Press **UP** or **DOWN** navigation button to select desired input source, and then press **OK** button to confirm selection.

VIDEO SIZE SETTING

- Press the **ASPECT** button on the remote control repeatedly to select the **VIDEO SIZE** directly.
- Available options: Auto, 4:3, 16:9, Zoom1, Zoom2.

NOTE: The available video size may be different for different input sources.

MULTIAUDIO SETTING

- Press the **AUDIO** button on the remote control repeatedly to select the desired audio language.

NOTE: To enable this function, make sure that the channel you are viewing supports multi-audio languages.

MULTIAUDIO CONFIGURATION

- Press the AUDIO button on the remote control repeatedly to select the desired audio language.

NOTE: Before enabling this feature, make sure the channel you are watching supports multi-audio languages.

INFORMATION DISPLAY

- Press the DISPLAY button on the remote control to display information on the current programs.

TV PROGRAM GUIDE (FOR TNT ONLY)

- Press the TVG button on the remote control to display the program guide.

7 Day TV GUIDE			
15:50 - 16:30 17 Feb 2010			
Présenté par Allan Van Darc, Caroline Ithurbide.			
17 Feb 2010 15:58:28		17 Feb 2010	
1 Direct 8	15:50-16:30	24h people	Now
2 BFM TV	16:30-17:25	Drôles de dames	Next
3 i>TELE			
4 Virgin 17			
5 Gulli			
6 France 4			

■ Record
 ■ Remind
 ■ Prev Day
 ■ Next Day
↻ Move View
 [Display] Details
 [EXIT] Exit

- Press the UP/DOWN navigation button to select a preferred program
 - Press the LEFT/RIGHT navigation button to switch between the left column and right column.

- Press RED button on remote control to enter Record menu page.
 - Press GREEN button on remote control to select desired Remind mode, when the cursor is on the right column.
 - Press YELLOW button on remote control to display program guide of previous day.
 - Press BLUE button on remote control to display program guide of next day.

FAVORITE LIST

When viewing an available channel, press FAV button on remote control to enter Favorite List menu page.

- Press UP or DOWN navigation button to select preferred channel.
- Press OK button to confirm selection.



English

QUICK SELECT

- Press OK button on remote control to enter Channel List page directly.
- Press UP or DOWN navigation button to select desired channel and press OK button to watch it.
- Press OK button to confirm selection.



TELETEXT

- Press TEXT button on remote control to display the available teletext information and press it repeatedly to stop playing the teletext.

TV/RADIO (FOR DTV MODE ONLY)

- Press TV/RADIO button on remote control to switch the unit between TV and radio mode.

SUBTITLE

- Press SUBTITLE button on remote control repeatedly to select desired subtitle.

NOTE: To enable this function, make sure that the channel you are viewing supports multi-subtitle.

RECORDER (FOR DTV MODE ONLY)

- Insert your USB memory device into USB slot first.
- When watching digital programs, press **●** (REC) button on remote control and below tool bar will appear on the screen:

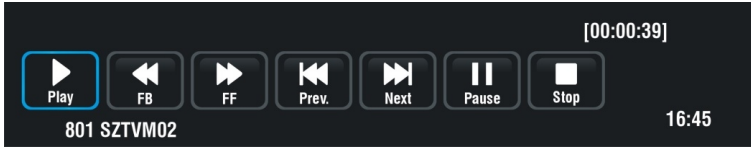

- Press LEFT or RIGHT navigation button to select desired option. Press OK button to confirm selection.
- If the tool bar disappeared, press EXIT button on remote control to display it again.
- Press **■** button to call out a reminding message. Use LEFT/RIGHT navigation button to exit or continue recording.

TIMESHIFT (FOR DTV MODE ONLY)

- Insert your USB memory device into USB slot first.
- When watching digital programs, press **▶||** button to enable TIMESHIFT function.

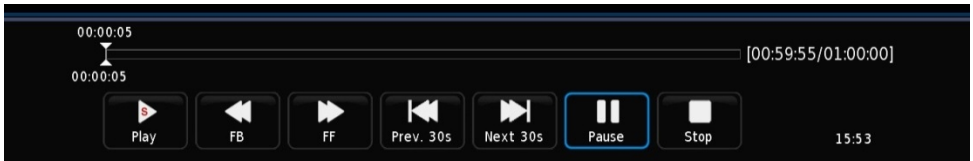

- Press LEFT or RIGHT navigation button to select desired option. Press OK button to confirm selection.
- If the tool bar disappeared, press EXIT button on remote control to display it again.
- Press **■** button to call out a reminding message. Use LEFT/RIGHT navigation button to exit or continue time-shifting.

MEDIA PLAYBACK

- Insert a USB memory device into USB slot.
- Press SOURCE button on the unit or remote control to switch this unit to Media mode.
- Press EXIT button on remote control to return to previous menu page.

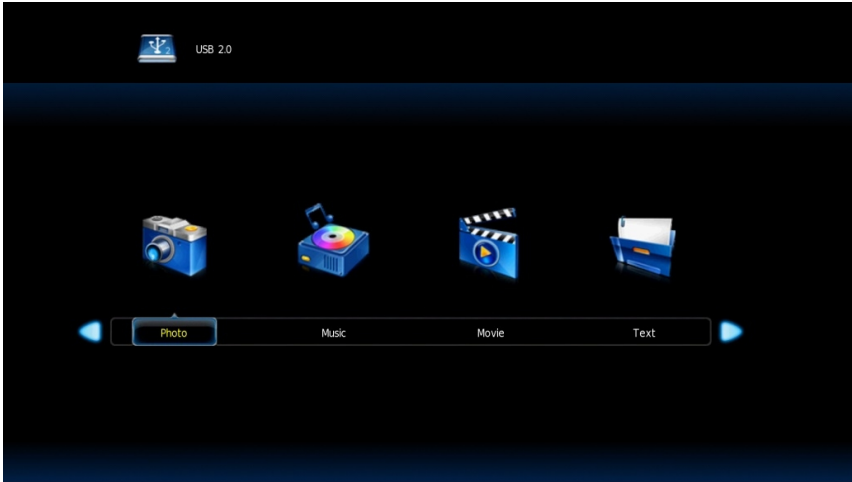

1. PHOTO

- Press the LEFT/RIGHT navigation button to select “Photo” in the main menu and press the OK button to enter it.
- Use the navigation buttons to select a file and press the OK button to add it to the Playlist.
- Press the ►|| button to start playback.
- Press the DISPLAY button to call out the tool bar below. Use the navigation buttons to select a desired option and press OK to confirm it.



- Press the EXIT button to dismiss the tool bar.

2. MUSIC

- Press the LEFT/RIGHT navigation button to select “Music” in the main menu and press the OK button to enter it.
- Use the navigation buttons to select a file and press the OK button to add it to the Playlist.
- Press the ►|| button to start playback.
- Press the DISPLAY button to call out the tool bar below. Use the navigation buttons to select a desired option and press OK to confirm it.

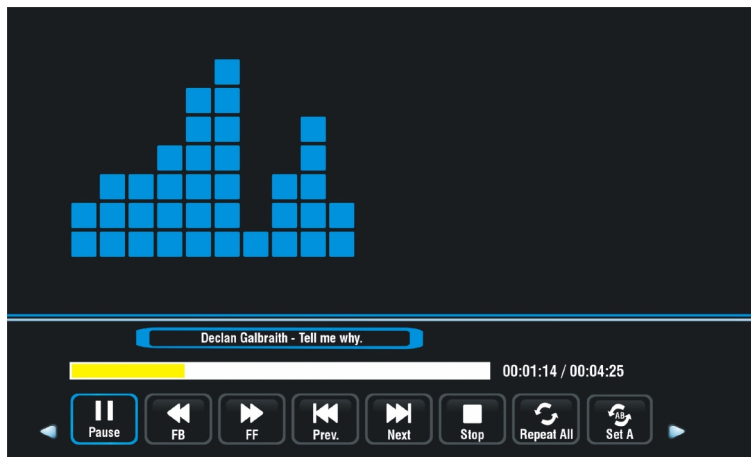

- Press the EXIT button to dismiss the tool bar.

3. MOVIE

- Press the LEFT/RIGHT navigation button to select “Movie” in the main menu and press the OK button to enter the selection.
- Use the navigation buttons to select a file and press the OK button to add it to the Playlist.
- Press the ►|| button to start playback.
- Press the DISPLAY button to call out the tool bar below. Use the navigation buttons to select a desired option and press OK to confirm it.

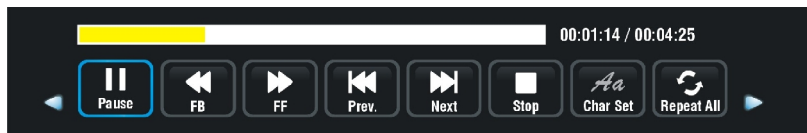

- Press the EXIT button to return.

4. TEXT

- Press the LEFT/RIGHT navigation button to select "Text" in the main menu and press the OK button to enter the selection.
- Use the navigation buttons to select a file and press the OK button to add it to the Playlist.
- Press the ►|| button to start playback.
- Press the DISPLAY button to call out the tool bar below. Use the navigation buttons to select a desired option and press OK to confirm it.

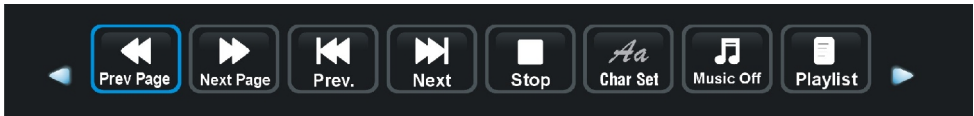

- Press the EXIT button to return.

Remote control operations when playing multimedia files:

- Press the ►|| button on the remote control to play or pause playing.
- Press the ■ button on the remote control to stop playing.
- Press the ◀◀ button on the remote control to move fast backward.
- Press the ▶▶ button on the remote control to move fast forward.
- Press the ◀◀| button on the remote control to play the previous file.
- Press the ▶▶| button on the remote control to play the next file.

NOTE: To play your multimedia files, make sure you have selected the correct icon in the main menu of MEDIA PLAYBACK. That is to say, you can only play Photo files in PHOTO mode, Music files in MUSIC mode, and so on.

MAIN MENU

- The unit contains different setting menus. Once the initial programming is entered, it will be remained in the memory until change, and the unit can always be operated under the same conditions.
- The settings will be remained in the memory until the settings are changed ever after setting the player to standby mode.

Common procedure for initial settings

- Press MENU button on unit side or remote control to display the main menu.
- Press LEFT or RIGHT navigation button to select different menus.
- Press UP or DOWN navigation button to select the item that want to adjust.
- Press OK button to enter adjusting menu page.
- Press MENU button to save current setting and return to previous menu page.
- Press EXIT button to exit menu page.

First Time Installation

If first time using, below menu page will appear on the screen after turning on this TV:

Language: Select the on-screen menu language.

Country: Select your country. If you do not find your country listed, select 'Other'

Energy Mode: Select Home or Store mode.

Tuning Setup

- After completing the above selections, press the OK button to display Tuning Setup menu.
- Select the preferred Tuning Option using the navigation buttons and press the OK button to start auto tuning.

Note: Scan Type and following tuning options are adjustable only when "Digital Type" is DVB-C.

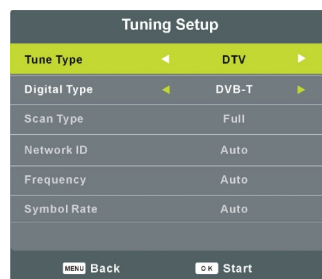
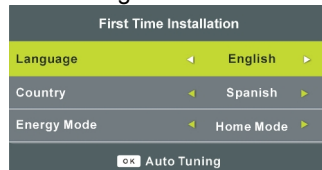

TNT MODE

- Press the SOURCE button on the unit or on the remote control to select the TNT input source.

7. CHANNEL



7.1 Auto Tuning

- Press UP or DOWN navigation button to select this item, and then press OK button to enter it.
- Select preferred Tune Type using navigation buttons and press OK button to start auto tuning.

Note: Scan Type and some other tuning options are adjustable only when "Digital Type" is DVB-C.

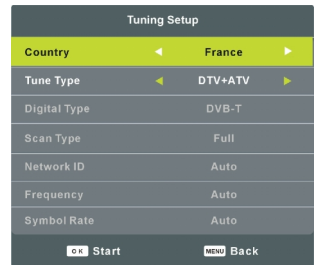

7.2 ATV Manual Tuning

- Press UP or DOWN navigation button to select this item, and press OK button to enter it.
- Press UP or DOWN navigation button to select the second option.
- Press LEFT or RIGHT navigation button to adjust it.



7.3 DTV Manual Tuning

- Press UP or DOWN navigation button to select this item, and press OK button to enter it.
 - Press LEFT or RIGHT navigation button to select channel, then press OK button to start searching.
- Note:** Menu and operations mentioned here will vary for DVB-T and DVB-C.

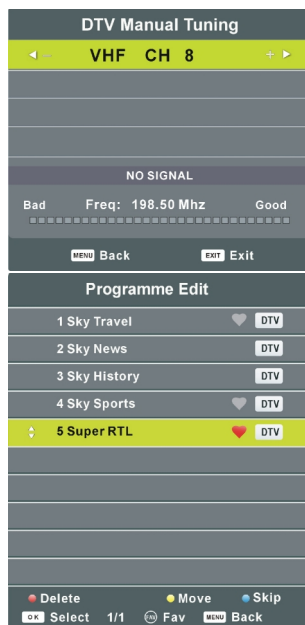

7.4 Program Edit

- Press UP or DOWN navigation button to select this item, and press OK button to enter it.
- Press RED button to delete current channel.
- Press YELLOW button to move current channel.
- Press BLUE button to skip current channel.
- Press FAV button to add highlighted channel to Favorite List and press FAV again to remove it.

7.5 Schedule List

- Press UP or DOWN navigation button to select this item, and press OK button to enter it. If any programs are scheduled through Add menu (press YELLOW on remote control), below menu will appear.

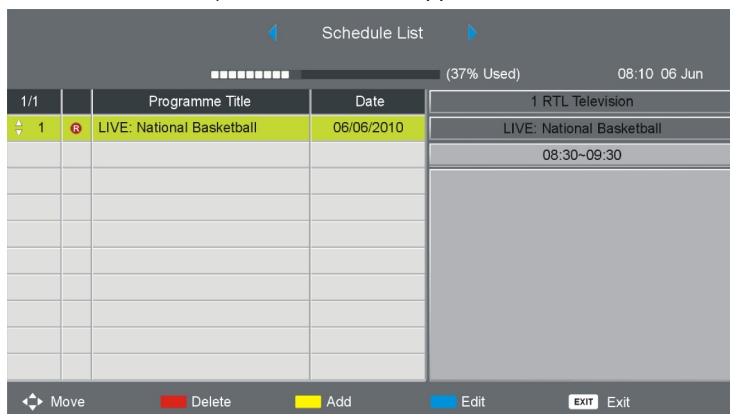

- Press LEFT/RIGHT navigation button to switch between Schedule List and Recorded List.
- Press RED button to delete highlighted option.
- Press YELLOW button to enter Add menu page.
- Press BLUE button to enter Edit menu page.

7.6 Signal Information

- Press UP or DOWN navigation button to select this item, and press OK button to display signal details, including Channel Number, Frequency, Quality and Strength.

7.7 CI information

When an available CAM (Conditional Access Module) card is connected to the CI slot, the users can view related information or manage your CAM card.

8. PICTURE

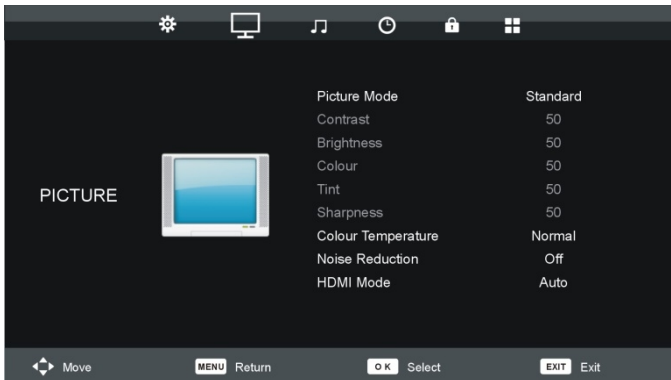

8.1 Picture Mode

Available options: User, Dynamic, Standard, Mild.

NOTE: The value of Contrast, Brightness, Colour, Tint and Sharpness is adjustable only when Picture Mode is “User”.

8.2 Contrast

The value of contrast can be adjusted from 0-100.

8.3 Brightness

The value of brightness can be adjusted from 0-100.

8.4 Colour

The value of colour saturation can be adjusted from 0-100.

8.5 Tint

The value of tint can be adjusted from 0-100.

NOTE: This item is available only in NTSC system.

8.6 Sharpness

The value of sharpness can be adjusted from 0-100.

8.7 Colour Temperature

This item is used to adjust the optimum colour temperature for suitable viewing.

Available options: Normal, Cool, Warm.

8.8 Noise Reduction

Available options: Off, Low, Middle, High, Default.

8.9 HDMI Mode

Select HDMI mode to fit external Device that connected.

Available options: Auto, Video, PC.

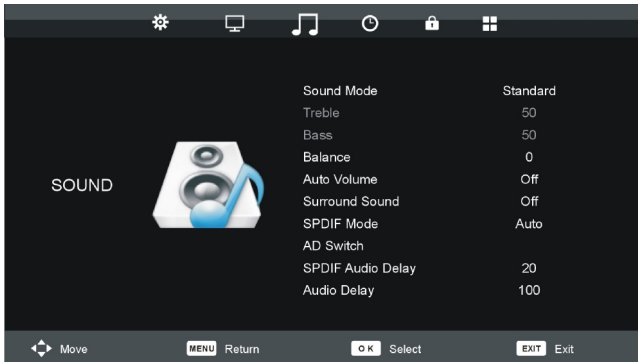
9. SOUND**9.1 Sound Mode**

Available options: Standard, Music, Movie, Sports, User.

NOTE: The value of Treble and Bass is adjustable only when Sound Mode is "User".

9.2 Treble

This item is used to adjust the level of higher-pitched sounds from 0-100.

9.3 Bass

This item is used to adjust the level of lower-pitched sounds from 0-100.

9.4 Balance

This item is used to adjust the audio output between left and right speakers from -50 to 50.

9.5 Auto Volume

This item is used to set Auto Volume ON or OFF.

9.6 Surround Sound

This item is used to turn on/off Surround Sound.

9.7 AD Switch

This item is used to set AD Switch ON or OFF. For Visually Impaired users, this function can help to know a certain scene or action through the narration, instead of see it.

NOTE: AD Switch function works only when you are viewing programs that contain related narration information.

9.8 SPDIF Audio Delay

Adjust this item if you found the SPDIF sound is not totally simultaneous with TV picture.

9.9 Audio Delay

Adjust this item if you found the sound is not totally simultaneous with TV picture.

10. TIME



10.1 Clock

When an available digital program saved successfully, TV will get the time information automatically and it's not user adjustable.

10.2 Time Zone

This item is used to select desired time zone.

10.3 Off Time

- Press LEFT/RIGHT navigation button to select an available option.
- Press navigation buttons to adjust the Hour / Minute when "Off Time" is not "Off".

10.4 On Time

- Press LEFT/RIGHT navigation button to select an available option.
- Press navigation buttons to adjust the Hour / Minute / Source / Channel / Volume when "On Time" is not "Off".

10.5 Sleep Timer

This item is used to set the automatic sleep time in standby mode.
Available options: Off, 10/20/30/60/90/120/180/240 minutes.

10.6 Auto Standby

This item is used to set the auto standby duration.
Available options: Off, 3H, 4H, 5H.

10.7 OSD Time

This item is used to set the OSD (on screen display) time.
Available options: 5S, 15S, 30S.

11. LOCK

NOTES:

- To set Lock System and 5.2 ~ 5.6 items, you need to enter the password first and the factory default password is "0000".

NOTE: If you forget the password, please use the universal password "8899".

- To enable below lock functions, turn on Lock System.

11.1 Lock System

This item is used to turn on/off Lock System.

11.2 Set Password

This item is used to change the password.

11.3 Block Program

When highlighted, press OK to enter and press GREEN button to lock a program.

11.4 Parental Guidance

Available options: Off, 4-18.

11.5 Key Lock

This item is used to lock the key board.

Available options: On, Off

11.6 Hotel Mode

- When highlighted, press OK to enter:

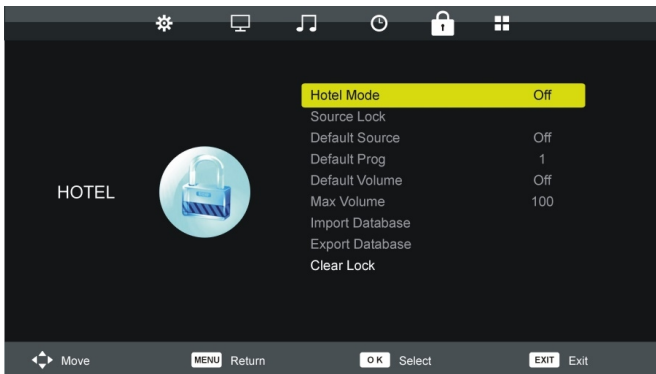

- Press UP/DOWN navigation button to move the cursor.
- Press LEFT/RIGHT navigation button to adjust the value.
- Press OK or RIGHT navigation button to enter submenu.
- Press MENU button to return to previous page.

Warm Tip: We strongly advise that you use “Hotel Mode” in hotels and you should just ignore it if take this TV for home use only.

Hotel Mode: Turn on/off Hotel lock.

Source Lock: Turn on/off the lock of all available sources.

Default Source: Select the default source.

Default Prog: Select the default channel.

Default Volume: Set the default volume.

Max Volume: Set the maximum volume.

Import Database: Import database from other devices.

Export Database: Export database to other devices.

Clear Lock: Clear above settings.

12. OPTION

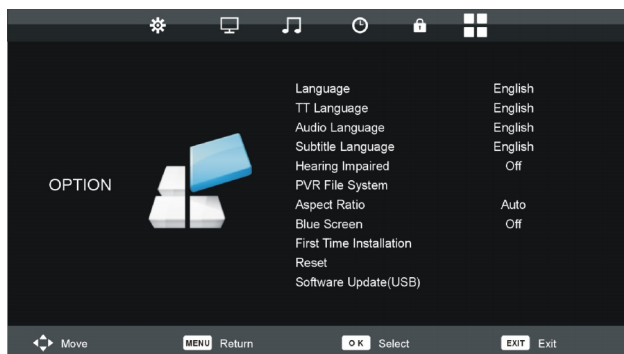

12.1 Language

This item is used to select desired On Screen Display language.

12.2 TT Language

This item is used to select desired TT language.

12.3 Audio Language

This item is used to select an available audio language.

12.4 Subtitle Language

This item is used to select an available subtitle language.

12.5 Hearing Impaired

This item is used to set Hearing Impaired function ON or OFF. For Hearing Impaired users, this function can assist them know a certain scene or action through the caption, instead of hearing it.

NOTE: Hearing Impaired function works only when you are viewing programs that contain related caption information.

12.6 PVR File System

- Highlight this item and press OK button to enter it.
- Press UP/DOWN navigation button to select desired option. In this part, you can check PVR File System, format your USB memory device and set desired Free Record Limit time.



6.7 Aspect Ratio

Available options: Auto, 4:3, 16:9, Zoom1, Zoom2.

NOTE: Aspect Ratio may not be adjustable if no available signals.

6.8 Blue Screen

This item is used to set the blue background ON or OFF. The screen background will turn blue at very weak or no signal condition, if BLUE SCREEN is ON.

6.9 First Time Installation

This item is used to display First Time Installation.

6.10 Reset

This item is used to reset the unit to factory default settings.

6.11 Software Update (USB)

This item is used to update software through inserting USB device.

6.12 HDMI CEC

- Press UP/DOWN navigation button to highlight it and press OK button to enter.
- Make sure the HDMI device (Amplifier, etc.) is connected correctly.
- Press SOURCE button on remote control to select HDMI input source.

CEC Control: turn on/off CEC Control.

Audio Receiver (ARC): if this function is enabled, the users can use external amplifier or audio decoding device which featured with ARC.

Note: "ARC" function in "HDMI 3" port only.

Device Auto Power Off: if this function is enabled, external connected CEC device will power off automatically when turn off this TV.

TV Auto Power On: if this function is enabled, this TV will power on automatically when turn on external connected CEC device.

Device List: list devices that connected.

Device Menu: call out the menu of connected device.

6.13 Energy Mode

This item is used to select Home or Store mode.

ATV AND OTHER MODES

- Press SOURCE button on the unit or remote control to select desired input source.
- For other menus, please refer to the operations of DTV mode.

MAINTENANCE

- Be sure to press **POWER** button to set the player to the standby mode and disconnect the power plug before maintaining the player.
- Wipe the player with a dry, soft cloth.
- If the surface is extremely dirty, wipe clean with a cloth which has been dipped in a weak soap-water solution and wrung out thoroughly, and then wipe again with a dry cloth.
- Never use alcohol, benzene, thinner, cleaning fluid or other chemicals. And do not use compressed air to remove dust.

FIXATION MURALE

- Contact a professional for assistance when wall mounting your TV. We are not responsible for any damage to the product or injury to yourself, if you mount the TV on your own.
- Do not wall mount the TV while TV is turned on. It may cause personal injury due to electric shock.
- Use standard M6*12mm screws (4 pieces) to mount this TV.

Back of your TV

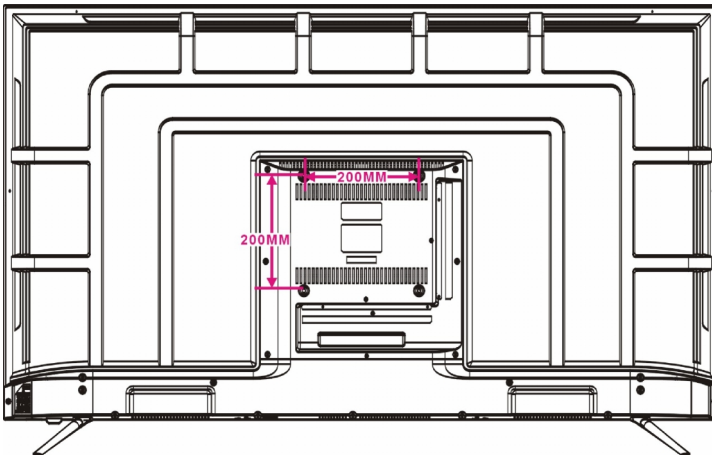

INSTALLATION DU SOCLE

Your TV is packaged with the Stand and the Cabinet separated. Before enjoying this TV, please carry out the Stand Installation according to the instructions below.

Step 1

Place the TV faced down on a soft cloth or cushion to prevent the panel from being damaged.

Step 2

Align the Stand with TV bottom and then force the end of stand until the TV is fully seated on the stand.

Step 3

Tighten the included screws with a screw driver.

NOTES:

- 1) Unplug the power plug first when installing or removing the TV Stand.
- 2) To avoid any damage to this TV, contact one or more partner for assistance when installing or removing the TV stand.

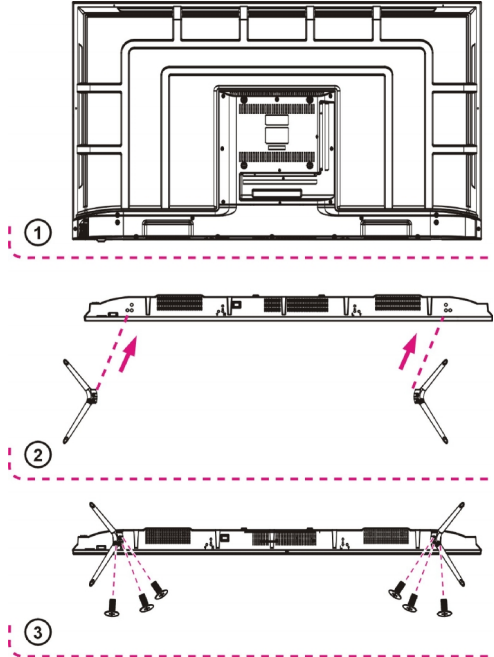

- Contact one of our partners to learn more about how to install and remove the TV stand.

SPECIFICATIONS

Reference	HI5506UHD-MM
Model No.	DVB-PM1550212HCAT
Model title	55" LED UHD
Resolution	3840×2160
Color number	16.7M
Contrast	3000 :1
Ratio	16 :9
Lifetime	30,000 Hrs
Tuner	DVB-T/T2/C
TV rated voltage	AC 100-240V~50/60Hz, 5A
Consumption	Max.120W
Dimensions	1244 (W)×254(D)×783(H)mm
Weight	Approx. 13.5 Kg
Base	2 pcs, removable
Operating temperature	-5°C to 45°C
Remote control rated voltage	1.5V×2 (2 LR03 / AAA batteries not included)
Loudspeaker	2×8W
Hotel Lock	YES
Inputs	RF, HDMI, Péritel, PCMCIA (CI+), YPbPr, AV, USB
Outputs	HEADPHONE, OPTICAL
Functions via USB	PVR, Time break, Multimedia playback
Compatible multimedia formats via USB	Film : AVI, MPG, MKV
	Musique : MP3
	Photos : JPG/JPEG

ENERGY PRODUCT SHEET	
Brand	HIGHONE
Reference	HI5506UHD-MM (Modèle: DVB-PM1550212HCAT)
Energy efficiency grade	G
Screen size	139 cm ; 55 inch
Electrical consumption in on mode (W)	109kWh/1000h
Annual electric consumption for 4 hours/day, 365 days/year	<0.5W
Electrical consumption in sleep mode (W)	0W
Electrical consumption in off mode (W)	3840 × 2160

Specifications are subject to change without notice.

HD
TV
1080p

HDMI®
HIGH DEFINITION MULTIMEDIA INTERFACE

The terms HDMI and HDMI High-Definition Multimedia Interface, and the HDMI logo are trademarks or registered trademarks of HDMI Licensing LLC in the United States and other countries.

For more information on the energy labeling of the appliance, please refer to the product information sheet on the leaflet attached to the instructions and also present in the EPREL product database (European Product Database for Energy Labeling) from the European Commission available via the QR code of the energy label version 2019/2016 supplied with the device or by entering the 6-digit product code separated by a space by the device reference under the website: <https://eprel.ec.europa.eu/>



* : 6-digit code_Reference



109 kWh/1000h

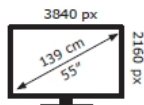

2019/2013

After sales service

If you have a problem using your device, please do the following first:

- Make sure that the operating instructions are followed, including the chapters relating to cleaning, upkeep and maintenance.
- Consult the diagnostic tool to help resolve problems via the website:

FR: www.electrodepot.fr/sav

BE: www.electrodepot.be/fr/sav / www.electrodepot.be/nl/dnv

ES: www.electrodepot.es/servicio-postventa

If, despite these steps, the problem is not resolved:

Device under warranty

- Request support for your device through the website above. Or
- Call the service via the telephone number specified on your receipt / invoice.

The guarantee set at a minimum of 2 years * after the new purchase of the device covers the costs of home travel, intervention and spare parts.

* Excluding tranquility guarantee or extended guarantee.

WARNING: Defects and their consequences resulting from interventions and / or repairs to the product carried out by the user or a non-professional third party cannot give rise to the application of the legal or commercial guarantee.

Device out of warranty

- Coverage of costs is no longer covered, but intervention at home remains possible.

If you wish to intervene on the device by your own means, the spare parts are accessible via the website: www.electrodepot.fr/sav/piècesdétachées

CAUTION: Any intervention and / or repair of the product by the user or a non-professional third party may jeopardize the safety of people and property.

- For individuals and professional repairers, these parts are available at least 7 years after the date of purchase of the new device and depending on the specificities of the device:

- External power sources
- Remote controls

- For professional repairers, these parts are available at least 7 years after the date of purchase of the new device and depending on the specificities of the device:

- Internal power sources
- Connectors to connect external equipment (cable, antenna, USB, DVD and Blue-Ray)
- Capacitors
- Batteries and accumulator
- DVD / Blue-Ray modules if applicable
- HD / SSD modules if applicable

GENERAL TROUBLESHOOTING

Check the following points before assuming malfunctions of this unit:

Symptom[COMMON]	Remedy
No power.	Insert the power plug securely into the power outlet.
No picture.	Ensure that the equipment is connected properly.
<ul style="list-style-type: none"> ● No sound. ● Distorted sound. 	<ul style="list-style-type: none"> ● Ensure that the equipment is connected properly. ● Ensure that the input setting for the TV and stereo system are correct. ● Adjust the master volume to a suitable volume by pressing VOL+/VOL- button.
No operations can be performed with the remote control unit.	<ul style="list-style-type: none"> ● Check the batteries are installed with the correct polarities. ● The batteries are exhausted: replace them with new ones. ● Point remote control at the remote control sensor and operate it again. ● Operate the remote control unit at a distance of no more than 6m from the remote control sensor. ● Remove the obstacles between the remote control and remote control sensor.
No key operation (by the main unit and/or the remote control unit) is effective.	Disconnect the power plug and then reconnect it. (The player may not be operating properly due to lightning, static electricity or some other factors.)
Symptom[TV]	Remedy
No or poor picture.	<ul style="list-style-type: none"> ● Adjust antenna or use an external antenna. ● Relocate the unit near a window (if inside a building). ● Move units away from this product that causes interference. ● Do Auto Tuning again. ● Try another channel.
No sound or poor sound.	<ul style="list-style-type: none"> ● Check the audio settings. ● Press MUTE button on remote control to cancel mute function. ● Unplug the headphone.
Noise or other interface.	Electronic equipment near the unit is causing interface. Relocate the unit or move the equipment.

European Directive 2012/19 / EU on Waste Electrical and Electronic Equipment (WEEE) requires that used household appliances not be thrown into the normal stream of municipal waste. Used devices must be collected separately in order to optimize the recovery rate and recycling of the materials they are made of, and reduce the impact on human health and the environment. The crossed-out wheeled bin symbol is affixed to all products to remind you of the separate collection obligations.

Bedankt !

Proficiat met uw keuze voor een product van HIGHONE. De selectie en de testen van de toestellen van HIGHONE gebeuren volledig onder controle en supervisie van ELECTRO DEPOT. We staan garant voor de kwaliteit van de toestellen van HIGHONE, die uitmunten in hun eenvoudig gebruik, hun betrouwbare werking en hun onberispelijke kwaliteit. ELECTRO DEPOT beveelt de HIGHONE toestellen aan en is ervan dat u uiterst tevreden zal zijn bij elk gebruik van het toestel.

Welkom bij ELECTRO DEPOT.

Bezoek onze website www.electrodepot.be



A

ERMEE BEGINNEN

VEILIGHEIDSINFORMATIE
ACCESSOIRES
EIGENSCHAPPEN
ALGEMENE ONDERDELEN
AFSTANDSBEDIENING
AFSTANDSBEDIENING VOORBEREIDEN
BASISAANSLUITING

B

ACTIVITEITEN

ALGEMENE BEDIENINGEN
HOOFDMENU
AANVANKELIJKE INSTALLATIE
DTV-MODUS
ATV EN ANDERE MODI

C

ALS REFERENTIE

ONDERHOUD
MUURMONTAGE
STEUNINSTALLATIE
SPECIFICATIES
ALGEMENE PROBLEEMOPLOSSING

BELANGRIJKE INSTRUCTIES**VEILIGHEIDSVORZORGSMAATREGELEN**

 <p>Op het waarschuwingsteken ziet u een bliksemschicht in een driehoek die aangeeft dat dit product 'gevaarlijke elektrische spanning' bevat.</p>	<table border="1" style="width: 100%; text-align: center;"> <tr> <td style="background-color: black; color: white; padding: 2px;">LET OP</td> </tr> <tr> <td style="background-color: black; color: white; padding: 2px;">RISICO VAN ELEKTRISCHE SCHOK NIET OPENEN</td> </tr> </table> <p>LET OP: OM RISICO OP ELEKTROCUTIE TE VOORKOMEN, MOET U DEZE KLEP NIET VERWIJDEREN (OF DE ACHTERKANT VAN HET APPARAAT). DE GEBRUIKER MAG GEEN ONDERDELEN VERVANGEN. NEEM CONTACT OP MET GEKWALIFICEERD PERSONEEL IN HET GEVAL VAN EEN DEFECT.</p>	LET OP	RISICO VAN ELEKTRISCHE SCHOK NIET OPENEN	 <p>Op het waarschuwingsteken ziet u een uitroepteken in een driehoek die aangeeft dat u bij dit deel van de handleiding extra goed op moet letten.</p>
LET OP				
RISICO VAN ELEKTRISCHE SCHOK NIET OPENEN				

 **LET OP: - OM HET RISICO OP BRAND, ELEKTRISCHE SCHOK OF ERNSTIG LETSEL TE VERMINDEREN:**

Lees deze veiligheidsvoorschriften voordat u het apparaat in gebruik neemt en bewaar ze als eventueel naslagwerk.

- Dit apparaat mag alleen worden aangesloten op het elektriciteitsnetwerk met identieke eigenschappen als weergegeven op het typeplaatje van het apparaat.
- De stekker moet altijd goed toegankelijk zijn. Hiermee kunt u het apparaat uitschakelen.
- Als u het apparaat wilt loskoppelen van de voeding, moet u de stekker loskoppelen. Houd de kabel vast bij de stekker. Trek niet aan de kabel om de stekker uit het stopcontact te halen.
- De kabel moet zodanig worden geleid dat er niet over gestruikeld kan worden of dat deze vast komt te zitten tussen objecten die ertegen geplaatst zijn.
- Als de kabel van het apparaat beschadigd is, moet deze worden vervangen door de fabrikant, de naverkoopdienst of een vergelijkbaar gekwalificeerd persoon, om gevaar te voorkomen.
- Het apparaat mag niet worden blootgesteld aan druppelend of spetterend water, vocht of vloeistoffen.
- Plaats het apparaat niet in de buurt van water, bijvoorbeeld in een badkamer of naast een wasbak.
- U moet geen objecten die gevuld zijn met vloeistof, zoals vazen, in de buurt van of op het apparaat plaatsen.

- Raak de stroomkabel nooit aan met natte handen, hierdoor kan kortsluiting ontstaan of is er risico op elektrische schok.
- Om risico op brand te voorkomen, mag u geen bronnen van open vuur, zoals aangestoken kaarsen of warmtebronnen, zoals radiatoren in de buurt van of op het apparaat plaatsen.
- Dit apparaat is uitsluitend bestemd voor gebruik in een gematigd klimaat.
- Als er rook of een ongebruikelijke geur of een vreemd geluid uit het apparaat komt: Koppelt u de stekker los uit het stopcontact en raadpleegt u de naverkoopdienst of het reparatiecentrum. Probeer het apparaat nooit zelf te repareren, dit kan mogelijk gevaarlijk zijn.
- Maak dit apparaat niet open en haal het niet uit elkaar. Hierdoor kunt u worden blootgesteld aan gevaarlijke spanning.
- De gleuven en openingen van het apparaat zijn bedoeld voor ventilatie en ter garantie van de werking. Om oververhitting te voorkomen, mogen deze openingen niet worden geblokkeerd door bijvoorbeeld kranten, tafelkleden of gordijnen.
- Behoud altijd een minimale afstand van 10 cm rondom het apparaat voor voldoende ventilatie.
- Duw geen objecten in het apparaat door een van de openingen, deze kunnen in contact komen met elektrische onderdelen, dit kan elektrische schok of brand veroorzaken.
- In het geval van onweer of bliksem, haalt u de stekker direct uit het stopcontact.
- Schakel het apparaat altijd uit wanneer u het niet gebruikt. Koppel de stekker altijd los van het stopcontact wanneer u het apparaat langere tijd niet gebruikt.
- Koppel het apparaat los van het stopcontact voor u het reinigt. Gebruik geen vloeibare reinigingsmiddelen of schoonmaaksprays. Gebruik een droge, zachte doek voor het reinigen.



- Als het product niet over het logo  beschikt, is het een Klasse I apparaat. Het moet worden aangesloten op het stopcontact met een beschermde aardverbinding.
- Als het een klasse I apparaat is, dan is de bescherming van de gebruiker geaard. Het apparaat moet worden aangesloten op een voedingsbron voorzien van een aardaansluiting.



LET OP –: OM RISICO OP LETSEL OF SCHADE AAN HET PRODUCT OF ANDERE APPARATUUR TE VERMIJDEN:

- Dit product is alleen bedoeld voor huishoudelijk en persoonlijk gebruik. Gebruik dit product niet voor commercieel, industrieel of ander gebruik.
- Stel dit product niet voor langere tijd bloot aan sterke schokken, extreme temperaturen of direct zonlicht.

- Houd het product uit de buurt van magnetische voorwerpen, motoren en transformatoren.
- Gebruik het product niet buiten ongeacht de weersomstandigheden.
- Plaats het apparaat alleen op een standaard (meubel, wand...) die het gewicht kan dragen.
- **WAARSCHUWING:** Plaats een tv nooit op een onstabiele plek. De tv kan dan vallen en dit kan leiden tot letsel en zelfs dood van een persoon. Veel letsel, vooral in het geval van kinderen kan worden voorkomen door eenvoudige voorzorgsmaatregelen, zoals:
 - Het gebruik van een meubelstuk of standaard dat wordt aanbevolen door de tv-fabrikant.
 - Uitsluitend gebruik van meubels die het gewicht van de tv kan dragen.
 - Zorg dat het apparaat niet uitsteekt over de rand van het meubelstuk waarop het is geplaatst.
 - Plaats het apparaat nooit op een hoog meubelstuk (bijv. Een (boeken) kast) zonder zowel het meubelstuk als het apparaat te bevestigen aan een gepaste standaard.
 - Plaats het apparaat niet op een trolley of standaard die niet stabiel is. Plaats het apparaat niet op stof of andere materialen die tussen de basis en het ondersteunende meubelstuk zijn geplaatst. Het apparaat kan vallen en beschadigd kan raken of een persoon ernstig kan verwonden.
 - Gebruik de tv niet tijdens het rijden. Dit is gevaarlijk en in sommige landen illegaal.
 - Leg aan kinderen uit wat de gevaren zijn wanneer zij op een meubelstuk klimmen om op de knoppen van het apparaat te drukken.
 - Als u dit apparaat verplaatst, moet u dezelfde overwegingen in acht nemen.
 - **LET OP:** Om ongelukken te voorkomen moet dit apparaat veilig zijn bevestigd aan de vloer of wand, volgens de installatie-instructies.



LET OP: OOGGEVAAR VOORKOMEN:

- Het is het beste om zachte, indirecte verlichting te gebruiken wanneer u tv kijkt. Kijk geen tv in een volledig donkere omgeving met reflectie op het scherm, dit kan vermoeidheid van de ogen veroorzaken.



GEBRUIK EN BEHANDELING VAN BATTERIJEN:

- **LET OP:** Er is explosiegevaar als de batterijen niet goed geplaatst zijn, of als ze worden vervangen door een niet-vergelijkbaar of incompatibel model.
- Vervang de batterijen alleen met batterijen van hetzelfde type of een vergelijkbaar type.
- Batterijen mogen niet worden blootgesteld aan overmatige hitte, zoals dat van de zon, vuur of een vergelijkbare bron.
- Gooi de batterijen nooit in vuur en stel ze niet bloot aan warmtebronnen.
- Combineer geen verschillende batterijen, of nieuwe batterijen met gebruikte batterijen.

- De batterijen moeten worden geplaatst volgens de polariteiten die zijn aangegeven op de batterij en in het batterijvak van de afstandsbediening.
- Gebruikte batterijen moeten uit de afstandsbediening worden gehaald.
- De batterijen moeten veilig worden weggegooid, bij toegewezen specifieke inzamelingspunten ter bescherming van het milieu. Volg de verwijderinstructies op de batterijen en bij de inzamelingspunten.
- Houd de batterijen buiten bereik van kinderen en dieren. Alleen volwassenen kunnen met de batterijen omgaan.

Voor installatie, omgang, reinigen en verwijderen van het apparaat, raadpleegt u de volgende hoofdstukken van de gebruikershandleiding.

ACCESSOIRES

Gebruikshandleiding.....	1
Afstandsbediening.....	1
Steun	2

Alle afbeeldingen in deze handleiding dienen slechts als referentie en kunnen verschillen van het uiterlijk en de display van het daadwerkelijke product.

EIGENSCHAPPEN

55" LED Display

Dit toestel is voorzien van een ingebouwde LED display dat een duidelijk beeld en lage straling biedt.

Met Hotelvergrendeling

Ondersteunt Auto TV Scan

Ondersteunt Ontvangst van Digitale Uitzendingen

Ondersteunt TV Gidsfunctie

Ondersteunt USB Multimedia Weergave

Ondersteunt Meertalige Schermweergave

Ondersteunt Volledig Functionele Afstandsbediening

Ondersteunt HDMI, SCART, YPBPR, AV en PCMCIA (CI) Ingang

Ondersteunt HOOFDTELEFOON en OPTISCH Uitgang

Ondersteunt PVR Functie

Ondersteunt TIME SHIFT Functie

Met Afneembare Steunhouder

Met Externe Antenne-ingang

Met Ingebouwde Luidsprekers

ALGEMENE ONDERDELEN

Nederlands

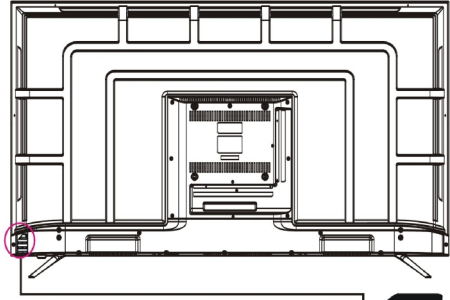
HOOFDEENHEID

1. LED display
2. Afstandsbedieningsensor/Aan/uitindicator – De indicator is rood in stand-by modus; de indicator wordt blauw wanneer u het toestel inschakelt.
3. Steunhouder
4. VOL +/- toets – Het volumeniveau verhogen/verlagen of naar links/rechts bewegen.
5. CH +/- toets – Volgende/vorige kanalen selecteren of omhoog/omlaag bewegen.
6. MENU toets – Het instellingsmenu openen.
7. SOURCE toets – De ingangsbron selecteren.
8. STANDBY toets – De TV AAN/UIT schakelen.

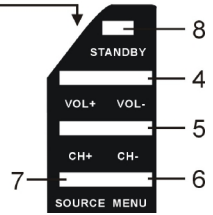

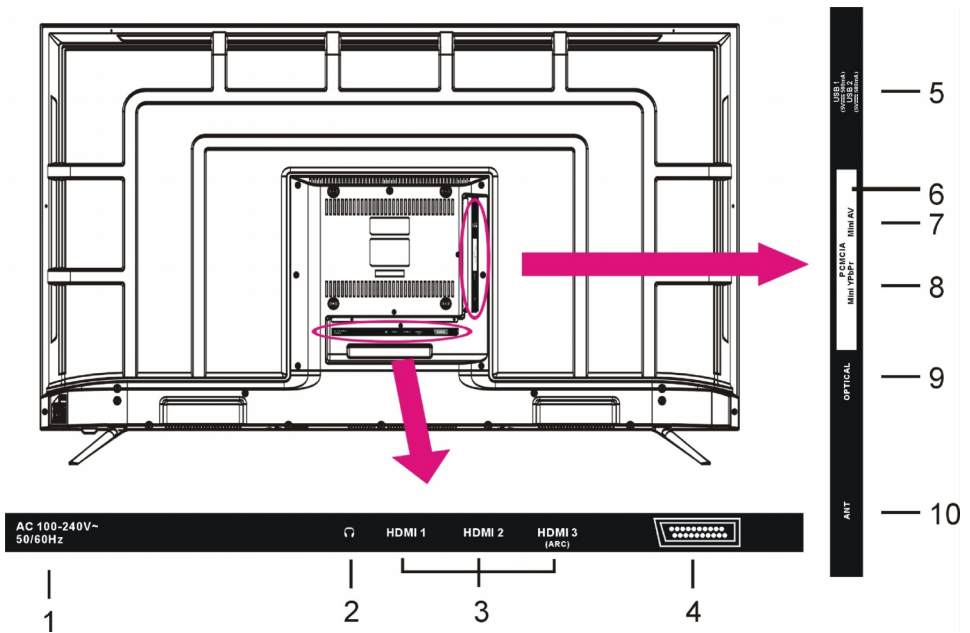
ALGEMENE ONDERDELEN

1. Voedingsingang
2. HOOFDTELEFOON-uitgang
3. HDMI 1/2/3 -ingang
4. SCART-ingang
5. USB 1/2 -ingang
6. CI+ -ingang
7. Mini AV-ingang
8. Mini YPbPr-ingang
9. Optisch uitgang
10. ANT-ingang – Voor aansluiting van de externe antenne.

AFSTANDBEDIENING

Nederlands

- 1 AAN/UIT**
Het apparaat op stand-by schakelen; nogmaals indrukken om in te schakelen.
- 2 TV/RADIO**
Het apparaat wisselen tussen TV en Radio.
- 3 RODE toets**
- 4 GROENE toets**
- 5 BLAUWE toets**
- 6 GELE toets**
De gekleurde knoppen worden gebruikt in submenu's
- 7 SUBTITLE**
Ondertiteling in-/uitschakelen.
- 8 TEXT**
De beschikbare teletekst weergeven.
- 9 TVG**
De elektronische programmagids weergeven.
- 10 HOLD**
De teletekst bevroren.
- 11 AUDIO**
Tussen beschikbare audiotracks wisselen.
- 12** 
Het afspelen starten/pauzeren.
- 13 SUBPAGE**
Een subpagina van de teletekst openen.

Vooruitspoelen.
- 14 SIZE**
De teletekstgrootte veranderen.

Terugspoelen.
- 15**  (DTV)
OPNAME starten wanneer u naar beschikbare digitale programma's kijkt.
- 16** 
Het afspelen stoppen.
- 17** 
Het volgende bestand afspelen.
- INDEX**
De opnamelijst of teletekst weergeven.

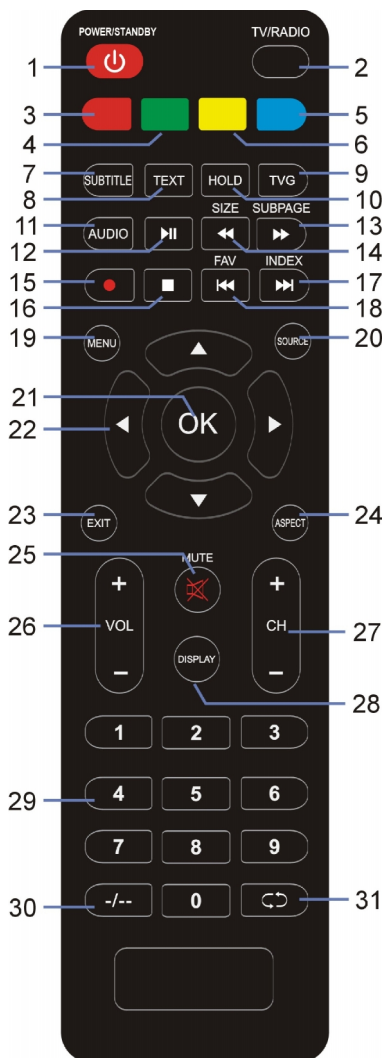

AFSTANDSBEDIENING

- 18** ⏮
Het vorige bestand afspelen.
FAV
De lijst met favoriete kanalen openen.
- 19** **MENU**
Het hoofdmenu oproepen of terugkeren naar het vorige menu.
- 20** **SOURCE**
De gewenste ingangsbron selecteren.
- 21** **OK**
Selecties bevestigen.
- 22** ▲/▼/◀/▶
Navigatietoetsen
- 23** **EXIT**
De menupagina verlaten.
- 24** **ASPECT**
Meerdere keren indrukken om de gewenste schermgrootte te selecteren.
- 25** **DEMP:**
Het geluid dempen.
- 26** **VOL +/-**
Het volumeniveau verhogen/verlagen.
- 27** **CH +/-**
Het volgende/vorige programma afspelen.
- 28** **DISPLAY**
De beschikbare programma-informatie weergeven.
- 29** **Cijfertoetsen (0-9)**
Numerieke informatie invoeren, zoals kanaalnummers, enz.
- 30** -/--
Het cijfer veranderen wanneer u tv-programma's kijkt.
- 31** ⏪
Terugkeren naar het vorige kanaal.

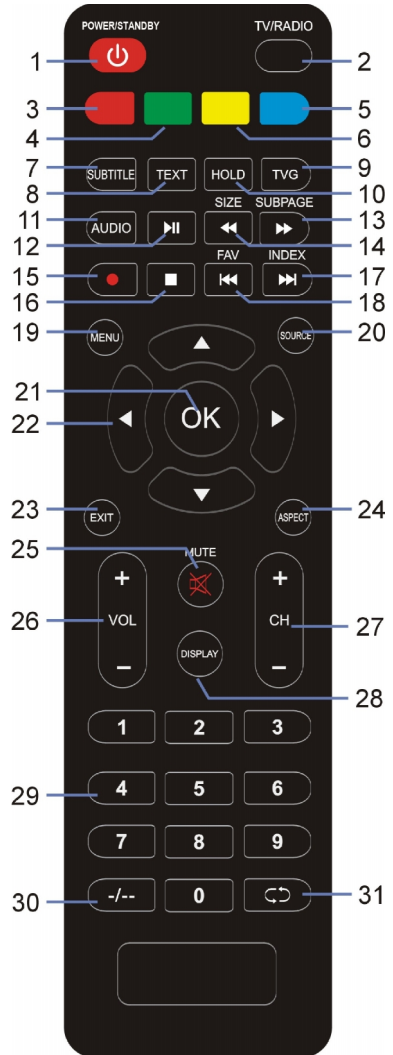

AFSTANDBEDIENING VOORBEREIDEN

BATTERIJEN INSTALLEREN

Installeer de batterijen zoals de volgende afbeeldingen. Zorg ervoor dat de + en – klemmen geplaatst zijn volgens de markeringen in de batterijhouder (Afb. 1).

LEVENSDUUR VAN BATTERIJEN

- De batterijen dienen gewoonlijk een jaar mee te gaan, al is dit echter afhankelijk van hoeveel u de afstandsbediening gebruikt.
- Vervang de batterijen als de afstandsbediening niet meer werkt, zelfs niet wanneer dicht in de buurt van de speler.
- Gebruik twee type AAA droge batterijen.

OPMERKING:

- De afstandsbediening niet laten vallen, op stappen of andere soort klappen laten opvangen, om beschadiging van onderdelen of storingen te voorkomen.
- Verwijder de batterijen als u de afstandsbediening voor langere tijd niet gebruikt.

AFSTANDBEDIENING GEBRUIKEN

Richt de afstandsbediening op de afstandsensor binnen een afstand van 6m en een hoek van ca. 60° vanaf de voorzijde van de speler (Afb. 2).

OPMERKINGEN:

- De gebruiksafstand kan afhangen van de helderheid van de kamer.
- Richt geen helder licht op de afstandsensor.
- Plaats geen voorwerpen tussen de afstandsbediening en afstandsensor.
- Gebruik deze afstandsbediening niet terwijl u gelijktijd de afstandsbediening van andere apparatuur gebruikt.

Afb1



Afb. 2

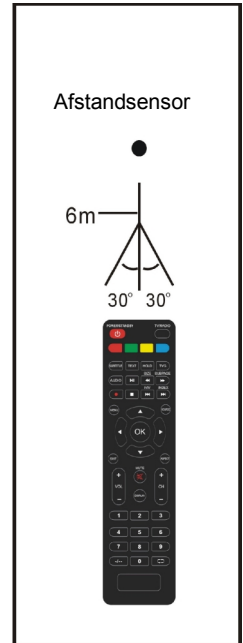

ALGEMENE AANSLUITING

- Zorg ervoor dat alle kabels van het hoofdapparaat zijn losgekoppeld voordat u de AC voedingsbron aansluit.
- Lees alle instructies voordat u andere apparatuur aansluit.

AANSLUITING OP AC VOEDINGSBRON

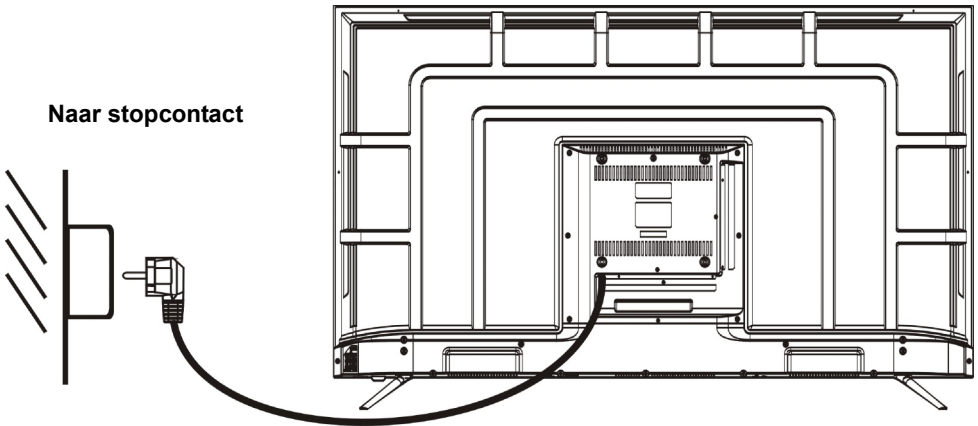

EXTERNE ANTENNE AANSLUITEN OP APPARAAT

Installeer een externe antenne in de antenne-ingang voor optimale weergave.

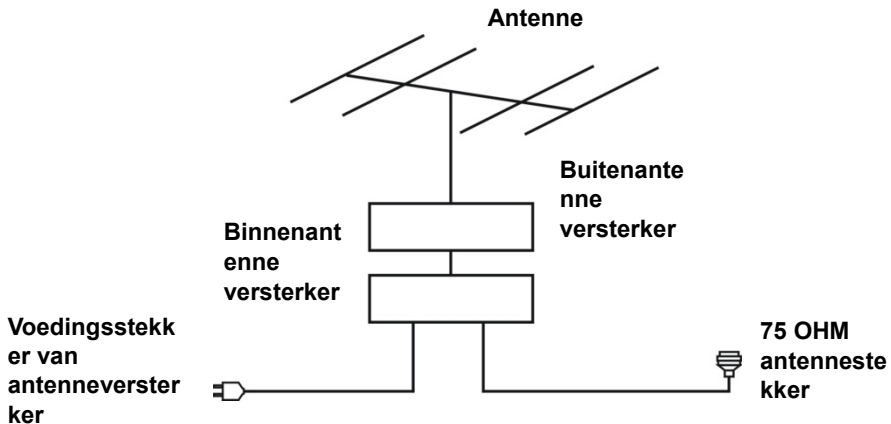

HDMI AANSLUITING

Nederlands

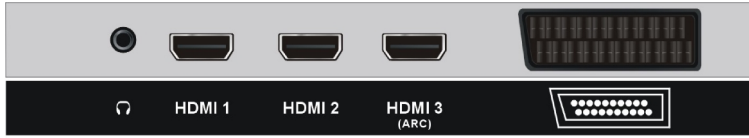

HDMI kabel
(Niet inbegrepen)

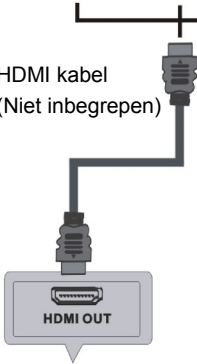

Achterzijde van DVD/VCR

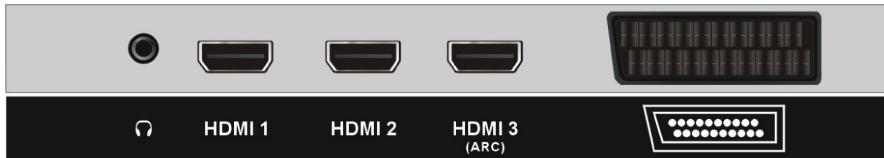

Gebruik een HDMI kabel om het apparaat op andere apparatuur aan te sluiten om het hoge-definitie multimedia signaal te

SCART AANSLUITING

SCART kabel
(Niet inbegrepen)

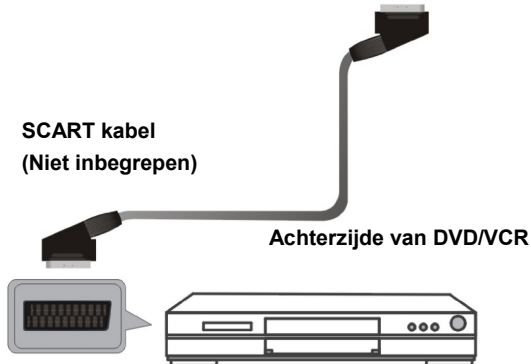

Achterzijde van DVD/VCR

AV (SAMENGESTELDE VIDEO) AANSLUITING

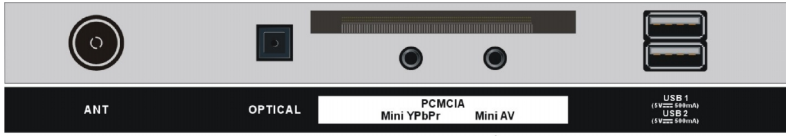

AV kabel
(Niet inbegrepen)

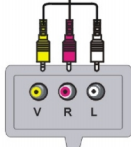

Achterzijde van DVD/VCR

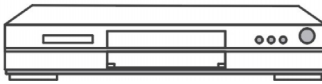

Gebruik voor basisaansluiting de samengestelde Audio L/R (wit/rood) en CVBS (geel) kabel om het apparaat met andere apparatuur te verbinden.

YPBPR AANSLUITING

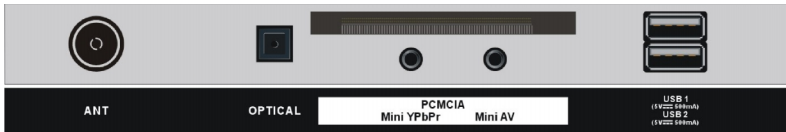

YPbPr kabel
(Niet inbegrepen)

Audiokabel
(Niet inbegrepen)

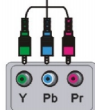

Achterzijde van DVD/VCR

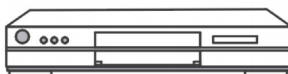

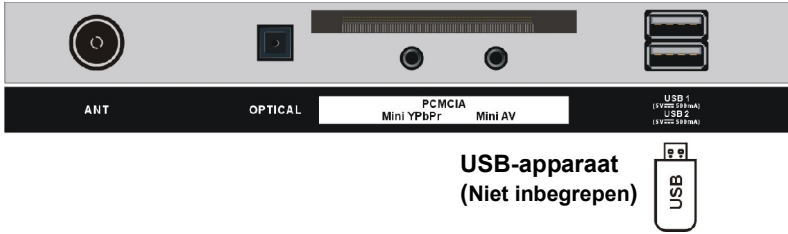
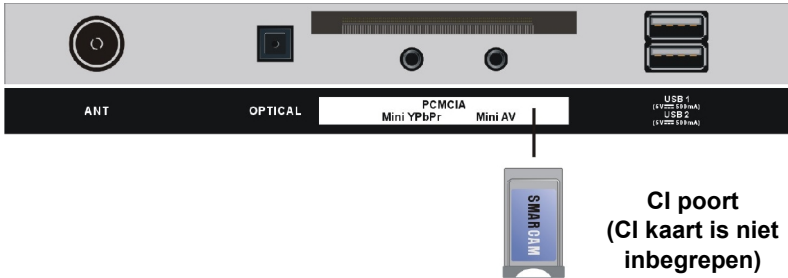
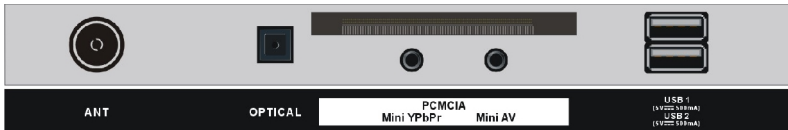
USB AANSLUITING**EEN CI KAART AANSLUITEN****HOOFDTELEFOONAANSLUITING****OPTISCH AANSLUITING**

Gebruik een Optisch kabel om het toestel aan te sluiten op een versterker of andere audiodecoders voor uitvoer van een audiosignaal.
(Optisch kabel is niet inbegrepen.)

ZORG ERVOOR ALLE APPARATUUR EN DE VOEDINGSKABEL CORRECT AAN TE SLUITEN EN HET APPARAAT OP DE JUISTE MODUS IN TE STELLEN VOORAFGAAND AAN ENIGERLEI BEDIENINGEN.

ALGEMENE BEDIENING

- *Druk op de AAN-/UIT-toets op het apparaat of op de afstandsbediening om het apparaat AAN te schakelen (indicatielampje zal blauw branden); druk nogmaals op de toets om het apparaat UIT (op stand-by) te schakelen (indicatielampje zal rood branden).*

- *Druk op de toets SOURCE op het apparaat of op de afstandsbediening om het apparaat op DTV- of ATV-modus te schakelen.*

HET GEWENSTE PROGRAMMA SELECTEREN

1. Druk op de toets CH+ om het volgende kanaal af te spelen.
2. Druk op de toets CH- om het vorige kanaal af te spelen.
3. Druk op de cijfertoetsen op de afstandsbediening om het gewenste programma direct te selecteren.

OPMERKING: Druk meerdere keren op de toets -/-- om tussen eenheid en tiental te wisselen.

VOLUMEREGELING

- Druk op VOL+ of VOL- om het niveau van het huidige volume aan te passen.
Beschikbaar bereik: 0-100.

DEMPFUNCTIE

- Druk op de toets DEMP om het geluid te dempen en druk nogmaals in om het geluid te herstellen.

BRONINSTELLING

- Druk op de toets SOURCE op de afstandsbediening om de bronlijst te openen.
- Druk op de navigatietoets OMHOOG of OMLAAG om de gewenste ingangsbron selecteren en druk vervolgens op de toets OK om uw selectie te bevestigen.

DE VIDEOGROOTTE INSTELLEN

- Druk meerdere keren op de toets ASPECT op de afstandsbediening om de gewenste VIDEOGROOTTE direct te selecteren.

Beschikbare opties: Auto, 4:3, 16:9, Zoom1, Zoom2.

OPMERKING: De beschikbare videogroottes kunnen per ingangsbron verschillen.

MEERVOUDIGE AUDIO-INSTELLING

- Druk meerdere keren op de toets AUDIO op de afstandsbediening om de gewenste audiotaal te kiezen.

OPMERKING: Verifieer of het kanaal dat u momenteel bekijkt meerdere audiotalen ondersteunt voordat u deze functie probeert te gebruiken.

INFORMATIEDISPLAY

- Druk op de toets DISPLAY op de afstandsbediening om informatie over de huidige programma's weer te geven.

TV-GIDS (ALLEEN VOOR DTV-MODUS)

- Druk op de toets TVG op de afstandsbediening om de programmagids weer te geven.

7 Day TV GUIDE			
15:50 - 16:30 17 Feb 2010			
Présenté par Allan Van Darc, Caroline Ithurbide.			
17 Feb 2010 15:58:28		17 Feb 2010	
1 Direct 8	15:50-16:30	24h people	Now
2 BFM TV	16:30-17:25	Drôles de dames	Next
3 i>TELE			
4 Virgin 17			
5 Gulli			
6 France 4			

Record
Remind
Prev Day
Next Day

Move View
Display Details
EXIT Exit

- Druk op de navigatietoets OMHOOG/OMLAAG om een gewenst programma te selecteren
- Druk op de navigatietoets LINKS/RECHTS om te schakelen tussen de linkerkolom en de rechterkolom.
- Druk op de RODE toets op de afstandsbediening om de menupagina Opname te openen.
- Druk op de GROENE toets op de afstandsbediening om de gewenste Herinneringmodus te selecteren wanneer de cursor in de rechter kolom staat.
- Druk op de GELE toets op de afstandsbediening om de programmagids van de vorige dag op te roepen.
- Druk op de BLAUWE toets op de afstandsbediening om de programmagids van de volgende dag weer te geven.

FAVORIETENLIJST

Wanneer u een beschikbaar kanaal bekijkt, dan kunt u op de toets FAV op de afstandsbediening drukken om de menupagina Favorietenlijst te openen.



- Druk op de navigatietoets OMHOOG of OMLAAG om het gewenste kanaal te selecteren.
- Druk op de toets OK om uw selectie te bevestigen.

Nederlands

SNELLE SELECTIE

- Druk op de toets OK op de afstandsbediening om de pagina Kanaallijst direct te openen.



- Druk op de navigatietoets OMHOOG of OMLAAG om het gewenste kanaal te selecteren en druk op de toets OK om het kanaal te bekijken.
- Druk op de toets OK om uw selectie te bevestigen.
-

TELETEKST

- Druk op de toets TEXT op de afstandsbediening om de beschikbare teletekstinformatie weer te geven en druk meerdere keren op de toets om de teletekstweergave te stoppen.

TV/RADIO (ALLEEN VOOR DTV-MODUS)

- Druk op de toets TV/RADIO op de afstandsbediening om het apparaat te wisselen tussen TV- en radiomodus.

ONDERTITELING

- Druk meerdere keren op de toets SUBTITLE op de afstandsbediening om de gewenste ondertiteling te selecteren.

OPMERKING: Verifieer dat het kanaal dat u momenteel bekijkt meerdere ondertitelingen ondersteunt voordat u deze functie probeert te gebruiken.

RECORDER (ALLEEN VOOR DTV-MODUS)

- Steek a.u.b. eerst uw USB-geheugeneenheid in de USB-poort.
- Wanneer u naar digitale programma's kijkt, dan kunt u op de toets **●** (REC) op de afstandsbediening drukken om de volgende taakbalk op het scherm op te roepen:

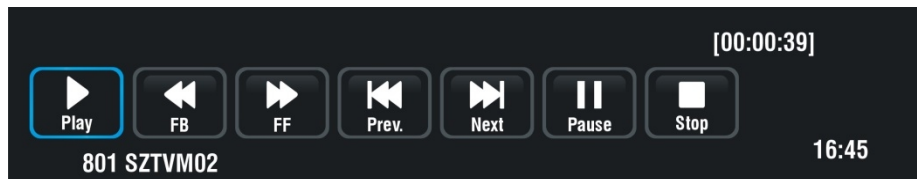

- Druk op de navigatietoets LINKS of RECHTS om de gewenste optie te selecteren. Druk op de toets OK om uw selectie te bevestigen.
- Als de taakbalk verdwijnt, kunt u op de toets EXIT op de afstandsbediening drukken om deze weer op te roepen.
- Druk op de toets **■** om een herinneringsmelding op te roepen. Gebruik de navigatietoets LINKS/RECHTS om te verlaten of de opname te vervolgen.

TIJDVERSCHUIVING (ALLEEN IN DTV-MODUS)

- Steek a.u.b. eerst uw USB-geheugeneenheid in de USB-poort.
- Wanneer u digitale programma's bekijkt, dan kunt u op de toets **⏸** drukken om de functie TIJDVERSCHUIVING in te schakelen.

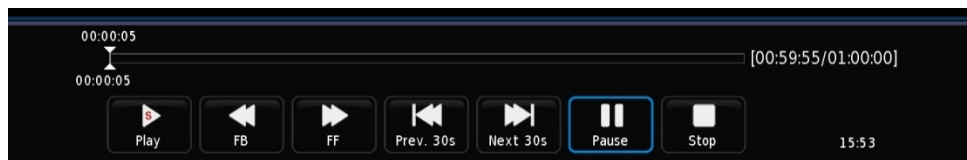

- Druk op de navigatietoets LINKS of RECHTS om de gewenste optie te selecteren. Druk op de toets OK om uw selectie te bevestigen.
- Als de taakbalk verdwijnt, kunt u op de toets EXIT op de afstandsbediening drukken om deze weer op te roepen.
- Druk op de toets **■** om een herinneringsmelding op te roepen. Gebruik de navigatietoets LINKS/RECHTS om te verlaten of de tijdverschuiving te vervolgen.

MEDIA AF SPELEN

- Sluit een USB-geheugen aan op de USB-poort.
- Druk op de toets SOURCE op het apparaat of op de afstandsbediening om dit apparaat op Mediamodus te schakelen.
- Druk op de toets EXIT op de afstandsbediening om terug te keren naar de vorige menupagina.

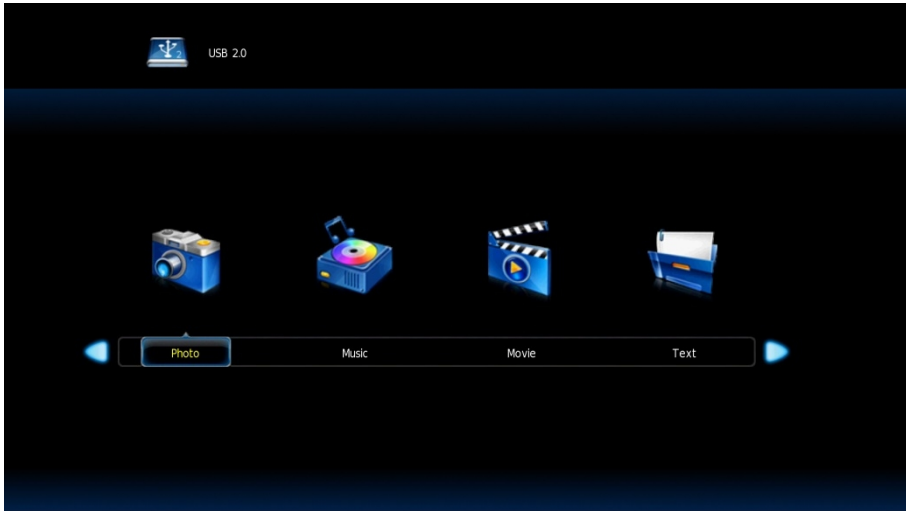

1. FOTO

- Druk op de navigatietoets LINKS/RECHTS om Foto te selecteren in het hoofdmenu en druk op de toets OK om te openen.
- Gebruik de navigatietoetsen om een bestand te selecteren en druk op de toets OK om deze toe te voegen aan de afspeellijst.
- Druk op de toets ►|| om het afspelen te starten.
- Druk op de toets DISPLAY om de taakbalk op te roepen, zoals hieronder afgebeeld. Gebruik de navigatietoetsen om de gewenste optie te selecteren en druk ter bevestiging op de toets OK.

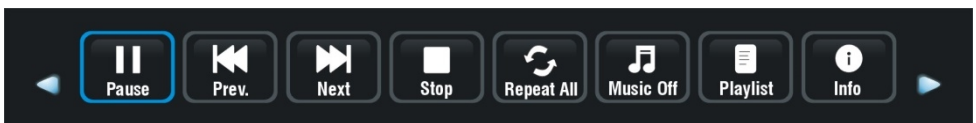

- Druk op de toets EXIT om de taakbalk te sluiten.

2. MUZIEK

- Druk op de navigatietoets LINKS/RECHTS om Muziek te selecteren in het hoofdmenu en druk op de toets OK om te openen.
- Gebruik de navigatietoetsen om een bestand te selecteren en druk op de toets OK om deze toe te voegen aan de afspeellijst.
- Druk op de toets ►|| om het afspelen te starten.
- Druk op de toets DISPLAY om de taakbalk op te roepen, zoals hieronder afgebeeld. Gebruik de navigatietoetsen om de gewenste optie te selecteren en druk ter bevestiging op de toets OK.

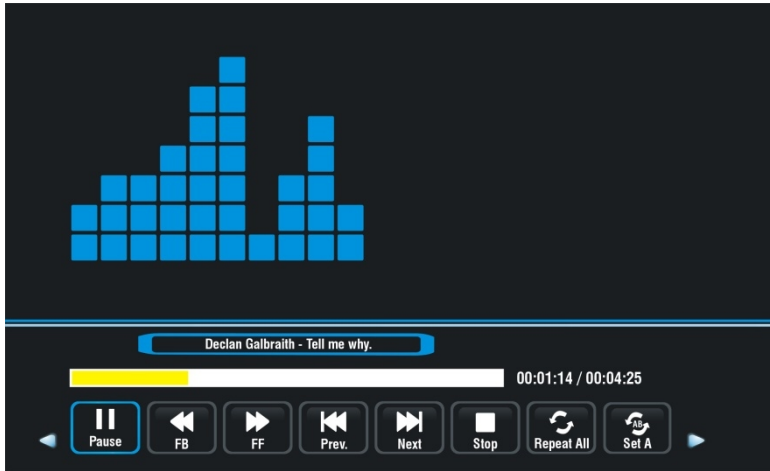

- Druk op de toets EXIT om de taakbalk te sluiten.

3. FILM

- Druk op de navigatietoets LINKS/RECHTS om Film te selecteren in het hoofdmenu en druk op de toets OK om te openen.
- Gebruik de navigatietoetsen om een bestand te selecteren en druk op de toets OK om deze toe te voegen aan de afspeellijst.
- Druk op de toets ►|| om het afspelen te starten.
- Druk op de toets DISPLAY om de taakbalk op te roepen, zoals hieronder afgebeeld. Gebruik de navigatietoetsen om de gewenste optie te selecteren en druk ter bevestiging op de toets OK.

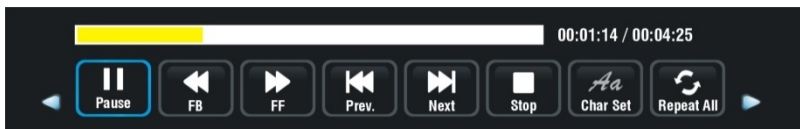

- Druk op de toets EXIT om terug te keren.

4. TEKST

- Druk op navigatietoets LINKS/RECHTS om “Tekst” in het hoofdmenu te selecteren en druk op de toets OK om de selectie te openen.
- Gebruik de navigatietoetsen om een bestand te selecteren en druk op de toets OK om deze toe te voegen aan de afspeellijst.
- Druk op de toets ►|| om het afspelen te starten.
- Druk op de toets DISPLAY om de taakbalk op te roepen, zoals hieronder afgebeeld. Gebruik de navigatietoetsen om de gewenste optie te selecteren en druk ter bevestiging op de toets OK.

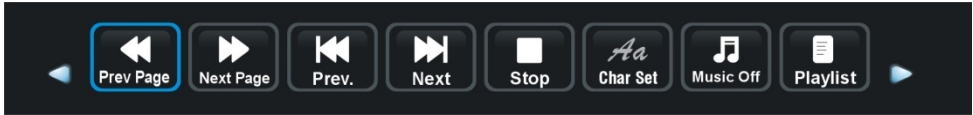

- Druk op de toets EXIT om terug te keren.

Bedieningen van de afstandsbediening tijdens het afspelen van multimediabestanden:

- Druk op de toets ►|| op de afstandsbediening om af te spelen en te pauzeren.
- Druk op de toets ■ op de afstandsbediening om het afspelen te stoppen.
- Druk op de toets ◀◀ op de afstandsbediening om achteruit te spoelen.
- Druk op de toets ▶▶ op de afstandsbediening om voorruit te spoelen.
- Druk op de toets ◀◀ op de afstandsbediening om het vorige bestand af te spelen.
- Druk op de toets ▶▶ op de afstandsbediening om het volgende bestand af te spelen.

OPMERKING: Om multimediabestanden af te kunnen spelen, zorg er a.u.b. voor het juiste icoontje te hebben geselecteerd in het hoofdmenu van MEDIAWEERGAVE. Dat wil zeggen, u kunt alleen fotobestanden afspelen in de FOTO-modus, muziekbestanden in de MUZIEK-modus, enzovoort.

HOOFDMENU

- Het apparaat bevat verschillende instellingsmenu's. Nadat de aanvankelijke programmering eenmaal is ingevoerd, zal deze in het geheugen blijven behouden totdat u het verandert. Het apparaat kan bovendien altijd in dezelfde configuratie worden gebruikt.
- De instellingen blijven in het geheugen behouden totdat de instellingen worden veranderd, zelfs nadat de speler op stand-by is geschakeld.

Algemene procedure voor de aanvankelijke instellingen

- Druk op de toets MENU op de zijkant van het apparaat of op de afstandsbediening om het hoofdmenu te openen.
- Druk op de navigatietoets LINKS of RECHTS om de verschillende menu's te selecteren.
- Druk op de navigatietoets OMHOOG of OMLAAG om het onderwerp te selecteren dat u wilt aanpassen.
- Druk op de toets OK om de aanpassingspagina te openen.
- Druk op de toets MENU om de huidige instelling op te slaan en terug te keren naar de vorige menupagina.
- Druk op de toets EXIT om de menupagina te verlaten.

Aanvankelijke installatie

Als u de tv voor het eerst gebruikt, zal de volgende menupagina op het scherm verschijnen nadat u de tv inschakelt:

Taal: Selecteer hier de schermtaal voor de menu's.

Land: Selecteer hier uw land. Als uw land niet in de lijst staat, selecteer dan a.u.b. 'Overige'.

Energiemodus: Selecteer de modus Thuis of Winkel.

Afsteminstelling

- Nadat de bovengenoemde selecties zijn voltooid, druk op de toets OK om het menu Afsteminstelling te openen.
- Gebruik de navigatietoetsen om de gewenste Afstemoptie te selecteren en druk op de toets OK om de automatische afstemprocedure te starten.

Opmerking: Het scantype en de volgende afstemopties kunnen alleen worden afgesteld wanneer "Digitaal type" is ingesteld op DVB-C.

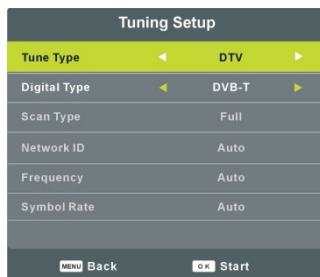

DTV-MODUS

- Druk op de toets SOURCE op de afstandsbediening om de ingangsbron DTV te selecteren.

1. KANAAL



1.1 Automatisch afstemmen

- Druk op de navigatietoets OMHOOG en OMLAAG om deze optie te selecteren en druk vervolgens op de toets OK om te openen.
- Selecteer het gewenste Afstemtype met de navigatietoetsen en druk op de toets OK om de automatische afstemprocedure te starten.

Opmerking: Het scantype en sommige andere afstemopties kunnen alleen worden afgesteld wanneer "Digitaal type" is ingesteld op DVB-C.

1.2 ATV handmatig afstemmen

- Druk op de navigatietoets OMHOOG en OMLAAG om deze optie te selecteren en druk op de toets OK om te openen.
- Druk op de navigatietoets OMHOOG en OMLAAG om de tweede optie te selecteren.
- Druk op de navigatietoets LINKS of RECHTS om de optie aan te passen.

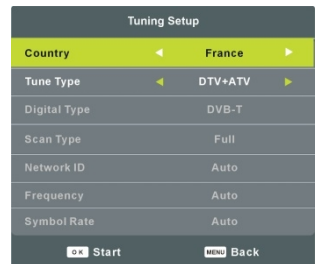

1.3 DTV handmatig afstemmen

- Druk op de navigatietoets OMHOOG en OMLAAG om deze optie te selecteren en druk op de toets OK om te openen.
- Druk op de navigatietoets LINKS of RECHTS om een kanaal te selecteren en druk vervolgens op de toets OK om het zoeken te starten.

Opmerking: De hier genoemde menu's en bedieningen zullen variëren voor DVB-T en DVB-C.



1.4 Programma bewerken

- Druk op de navigatietoets OMHOOG en OMLAAG om deze optie te selecteren en druk op de toets OK om te openen.
- Druk op de RODE toets om het huidige kanaal te wissen.
- Druk op de GELE toets om het huidige kanaal te verplaatsen.
- Druk op de BLAUWE toets om het huidige kanaal over te slaan.
- Druk op de toets FAV om het gemarkeerde kanaal toe te voegen aan de Favorietenlijst en druk nogmaals op FAV om het kanaal te verwijderen.



1.5 Schemalijst

- Druk op de navigatietoets OMHOOG en OMLAAG om deze optie te selecteren en druk op de toets OK om te openen. Als enigerlei programma's zijn gepland via het menu Toevoegen (GELE toets indrukken op de afstandsbediening), dan zal het volgende menu verschijnen.

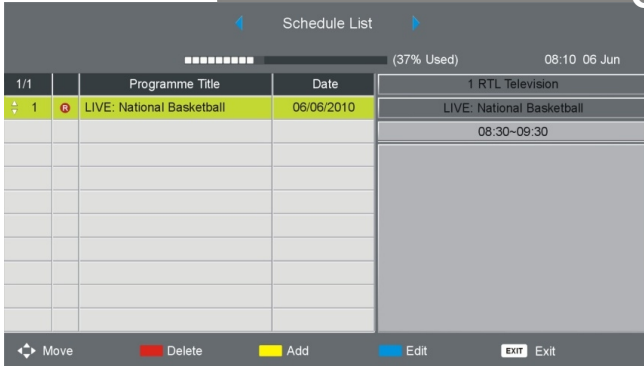

- Druk op de navigatietoets LINKS/RECHTS om te wisselen tussen de lijsten Planning en Opgenomen.
- Druk op de RODE toets om de gemarkeerde optie te wissen.
- Druk op de GELE toets om de menupagina Toevoegen te openen.
- Druk op de BLAUWE toets om de menupagina Bewerken te openen.

1.6 Signaalinformatie

- Druk op de navigatietoets OMHOOG of OMLAAG om dit onderwerp te selecteren en druk op de toets OK om signaaldetails weer te geven waaronder Kanaalnummer, Frequentie, Kwaliteit en Sterkte.

1.7 CI-informatie

Wanneer een beschikbare CAM-kaart (Voorwaardelijke Toegangsmodule) in de CI-poort is gestoken, dan kunnen gebruikers gerelateerde informatie bekijken of de CAM-kaart beheren.

2. BEELD

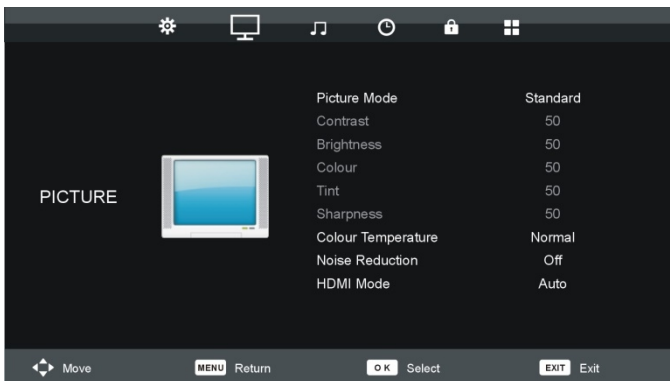

2.1 Beeldmodus

Beschikbare opties: Gebruiker, Dynamisch, Standaard, Mild.

OPMERKING: De waarde van Contrast, Helderheid, Kleur, Tint en Scherppte kan alleen worden aangepast wanneer Beeldmodus is ingesteld op Gebruiker.

2.2 Contrast

De contrastwaarde kan worden ingesteld tussen 0-100.

2.3 Helderheid

De helderheidwaarde kan worden ingesteld tussen 0-100.

2.4 Kleur

De waarde van de kleurverzadiging kan worden ingesteld tussen 0-100.

2.5 Tint

De tintwaarde kan worden ingesteld tussen 0-100.

OPMERKING: Deze optie is alleen beschikbaar voor het NTSC-systeem.

2.6 Scherppte

De scherptewaarde kan worden ingesteld tussen 0-100.

2.7 Kleurtemperatuur

Deze optie wordt gebruikt om de optimale kleurtemperatuur aan te passen voor een comfortabele weergave.

Beschikbare opties: Normaal, Koel, Warm.

2.8 Ruisonderdrukking

Beschikbare opties: Uit, Laag, Midden, Hoog, standaard.

2.9 HDMI-modus

Selecteer de HDMI-modus om het beeld aan te passen op aangesloten externe apparatuur.

Beschikbare opties: Auto, Video, PC.

3. GELUID

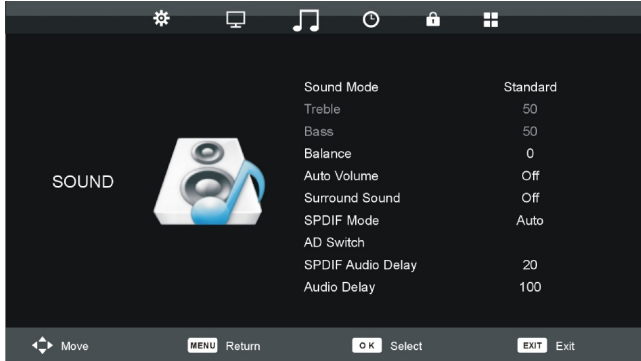

3.1 Geluidsmodus

Beschikbare opties: Standaard, Muziek, Film, Sport, Gebruiker.

OPMERKING: De waarde van de Hoge en Lage tonen kan alleen worden aangepast wanneer Geluidsmodus is ingesteld op Gebruiker.

3.2 Hoge tonen

Deze optie wordt gebruikt om het niveau van de hoge tonen in te stellen tussen 0-100.

3.3 Lage tonen

Deze optie wordt gebruikt om het niveau van de lage tonen in te stellen tussen 0-100.

3.4 Balans

Deze optie wordt gebruikt om de audio-uitgang tussen de linker en rechter luidsprekers in te stellen van -50 tot 50.

3.5 Automatisch volume

Deze optie wordt gebruikt om de Automatische volumeregeling in te stellen op AAN of UIT.

3.6 Surround Sound

Deze optie wordt gebruikt om de Surround Sound-functie in/uit te schakelen.

3.7 SPDIF-modus

Deze optie wordt gebruikt om de SPDIF-modus te selecteren.

Beschikbare opties: Auto, PCM, Uit.

3.8 AD-schakelaar

Deze optie wordt gebruikt om de AD-schakelaar AAN of UIT te schakelen. Deze functie kan slechtzienden gebruiken om bepaalde scènes of acties beter te begrijpen door narratief i.p.v. beeld.

OPMERKING: De AD-schakelaarfunctie werkt alleen wanneer u programma's bekijkt die de gerelateerde gesproken informatie bevatten.

3.9 SPDIF-audioovertraging

Pas deze optie aan als het blijkt dat het SPDIF-geluid niet gelijk loopt met het beeld op de tv.

3.10 Audioovertraging

Pas deze optie aan als het blijkt dat het geluid niet simultaan loopt met het tv-beeld.

4. TIJD



4.1 Klok

Wanneer een beschikbaar digitaal programma succesvol is opgeslagen, dan zal de tv de tijdsinformatie automatisch verkrijgen en kunt u de tijd niet zelf aanpassen.

4.2 Tijdzone

Deze optie wordt gebruikt om de gewenste tijdzone te selecteren.

4.3 Timer Uit

- Druk op navigatietoets LINKS/RECHTS om een beschikbare optie te selecteren.
- Druk op de navigatietoetsen om de Uren / Minuten aan te passen wanneer "Timer Uit" niet is ingesteld op "Uit".

4.4 Timer Aan

- Druk op navigatietoets LINKS/RECHTS om een beschikbare optie te selecteren.
- Druk op de navigatietoetsen om Uren / Minuten / Bron / Kanaal / Volume aan te passen wanneer "Timer Aan" niet is ingesteld op "Uit".

4.5 Slaaptimer

Deze optie wordt gebruikt om de automatische slaaptijd in stand-by in te stellen.
Beschikbare opties: Uit, 10/20/30/60/90/120/180/240 minuten.

4.6 Auto Slaaptimer

Deze optie wordt gebruikt om de tijdsduur in te stellen voor de automatische stand-by-functie.
Beschikbare opties: Uit, 3U, 4U, 5U.

4.7 OSD-tijd

Deze optie wordt gebruikt om de OSD-tijd (schermweergave) in te stellen.
Beschikbare opties: 5S, 15S, 30S.

5. VERGREDELING



OPMERKINGEN:

- U dient eerst het wachtwoord in te voeren om Systeem Vergrendelen en de onderwerpen 5.2 ~ 5.6 in te stellen, het standaard fabriekswachtwoord is "0000".

OPMERKING: Als u het wachtwoord bent vergeten, gebruik dan het universele wachtwoord "8899".

- Schakel de optie Systeemvergrendeling in om de vergrendelfuncties hieronder in te kunnen schakelen.

5.1 Systeem vergrendelen

Deze optie wordt gebruikt om de Systeemvergrendeling in of uit te schakelen.

5.2 Wachtwoord Instellingen

Deze optie wordt gebruikt om het wachtwoord te veranderen.

5.3 Programma blokkeren

Markeer deze optie, druk op OK om te openen en druk op de GROENE toets om een programma te vergrendelen.

5.4 Ouderlijke controle

Beschikbare opties: Uit, 4-18.

5.5 Knopvergrendeling

Deze optie wordt gebruikt om het toetsenpaneel te vergrendelen.

Beschikbare opties: Aan, Uit

5.6 Hotelmodus

- Markeer deze optie en druk op OK om te openen:

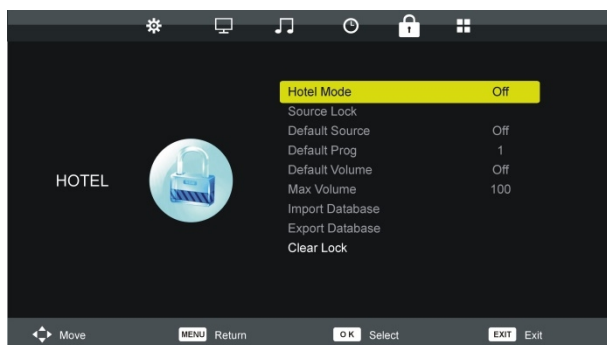

- Druk op de navigatietoets OMHOOG/OMLAAG om de cursor te bewegen.
- Druk op de navigatietoets LINKS/RECHTS om de waarde aan te passen.
- Druk op OK of de navigatietoets RECHTS om het submenu te openen.
- Druk op de toets MENU om terug te keren naar de vorige pagina.

Nuttige tip: Wij raden u sterk aan de Hotelmodus te gebruiken in hotels en deze optie te negeren als deze tv alleen thuis wordt gebruikt.

Hotelmodus: De Hotelvergrendeling in-/uitschakelen.

Bronvergrendeling: De vergrendeling van alle beschikbare bronnen in-/uitschakelen.

Standaard bron: De standaard bron selecteren.

Standaard kanaal: Het standaard kanaal selecteren.

Standaard volume: Het standaard volume instellen.

Max. volume: Het maximale volume instellen.

Database importeren: De database importeren uit andere apparaten.

Database exporteren: De database exporteren naar andere apparaten.

Vergrendeling opheffen: De bovengenoemde instellingen annuleren.

6. OPTIE



6.1 Taal

Deze optie wordt gebruikt om de gewenste schermtaal te selecteren.

6.2 TT-taal

Deze optie wordt gebruikt om de gewenste teleteksttaal te selecteren.

6.3 Audiotaal

Deze optie wordt gebruikt om een beschikbare audiotaal te selecteren.

6.4 Ondertiteltaal

Deze optie wordt gebruikt om een beschikbare ondertitelingstaal te selecteren.

6.5 Gehoorlos Hulp

Deze optie wordt gebruikt om de functie Slechthorenden op AAN of UIT in te stellen. Deze functie kan slechthorenden helpen bepaalde scènes of acties beter te begrijpen d.m.v. bijschrift i.p.v. audio.

OPMERKING: De functie Slechthorenden werkt alleen wanneer u programma's bekijkt die gerelateerde bijschriftinformatie bevatten.

6.6 PVR-bestandssysteem

- Markeer dit onderwerp en druk op de toets OK om te openen.
- Druk op de navigatietoets OMHOOG/OMLAAG om de gewenste optie te selecteren. U kunt in dit menu het PVR-bestandssysteem controleren, uw USB-geheugeneenheid formatteren en de gewenste limiettijd voor vrije opname instellen.



6.7 Beeld Format

Beschikbare opties: Auto, 4:3, 16:9, Zoom1, Zoom2.

OPMERKING: De aspectverhouding kan mogelijk niet worden aangepast als er geen beschikbare signalen zijn.

6.8 Blauw scherm

Deze optie wordt gebruikt om de blauwe achtergrond AAN of UIT te schakelen. Als BLAUW SCHERM op AAN is ingesteld, zal de schermachtergrond blauw worden in het geval van een zeer zwak of geen signaal.

6.9 Aanvankelijke installatie

Deze optie wordt gebruikt om de Aanvankelijke Installatie te openen.

6.10 Reset

Deze optie wordt gebruikt om het apparaat opnieuw in te stellen op de standaard fabrieksinstellingen.

6.11 Software-update (USB)

Deze optie wordt gebruikt om de software bij te werken door een USB-geheugen aan te sluiten.

6.12 HDMI CEC

- Druk op de navigatietoets OMHOOG/OMLAAG om deze optie te markeren en druk op de toets OK om te openen.
- Zorg ervoor dat het HDMI-apparaat (versterker, enz.) correct is aangesloten.
- Druk op de toets SOURCE op de afstandsbediening om de HDMI-ingangsbron te selecteren.

CEC-bediening: CEC-bediening in-/uitschakelen.

Audio-ontvanger (ARC): als deze functie is ingeschakeld, dan kunnen gebruikers een externe versterker of audiocodeerder gebruiken die ARC ondersteunt.

Opmerking: De "ARC"-functie is alleen beschikbaar voor de poort "HDMI 3".

Apparaat automatisch uitschakelen: als deze functie is ingeschakeld, zal het aangesloten CEC-apparaat automatisch uitschakelen wanneer deze tv wordt uitgeschakeld.

Tv automatisch inschakelen: als deze functie is ingeschakeld, zal deze tv automatisch inschakelen wanneer het extern aangesloten CEC-apparaat wordt ingeschakeld.

Apparatenlijst: lijst met verbonden apparatuur.

Apparaatmenu: het menu oproepen van aangesloten apparatuur.

6.13 Energiemodus

Deze optie wordt gebruikt om de modus Thuis of Winkel te selecteren.

ATV EN ANDERE MODI

- Druk op de toets SOURCE op het apparaat of op de afstandsbediening om de gewenste ingangsbron te selecteren.
- Raadpleeg voor andere menu's a.u.b. de bedieningen voor de DTV-modus.

ONDERHOUD

- Zorg ervoor op de **STANDBY** toets te drukken om de speler op stand-by te zetten en de stekker uit het stopcontact te halen voordat u de speler reinigt.
- Veeg de speler af met een droog, zacht doekje.
- Als het oppervlakte erg vuil is, kunt u het doekje in een zwakke zeep/wateroplossing dompelen, goed uitwringen, het apparaat schoonvegen en vervolgens met een droog doekje nogmaals afvegen.
- Gebruik nooit alcohol, benzeen, verdunner, reinigingsmiddel of andere chemicaliën en gebruik geen perslucht om stof te verwijderen.

MUURMONTAGE

- Neem contact op met een expert voor assistentie wanneer u uw TV op de muur wilt monteren. Wij zijn niet aansprakelijk voor productbeschadiging of persoonlijk letsel als u de TV zelf monteert.
- Monteer de TV nooit op de muur wanneer ingeschakeld, om persoonlijk letsel wegens elektrische schokken te voorkomen.
- Gebruik standaard M6*12mm schroeven (4 stuks) om deze TV te monteren.

Achterzijde van uw TV

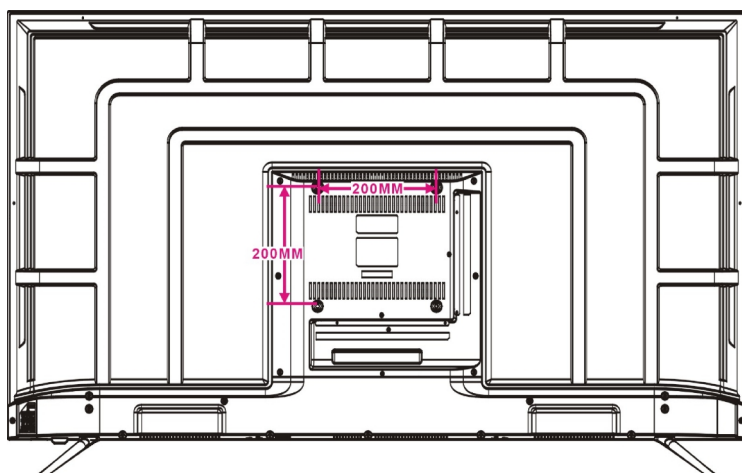

STEUNINSTALLATIE

Uw TV is verpakt met de Steun en het Kabinet afzonderlijk. Voordat u uw TV in gebruik neemt, dient u de Steun te installeren volgens de instructies hieronder.

Stap 1

Plaats de TV omlaag op een zachte doek of een kussen zodat het paneel niet beschadigd raakt.

Stap 2

Stem de Steun af op de onderkant van de TV en forceer het einde van de steun vervolgens totdat de TV volledig op de steun zit.

Stap 3

Draai de inbegrepen schroeven vast met een schroevendraaier.

OPMERKINGEN:

- 1) Haal altijd de stekker uit het stopcontact voordat u de TV steun installeert of verwijdert.
- 2) Vraag iemand om hulp wanneer u de TV Steun installeert of verwijdert.

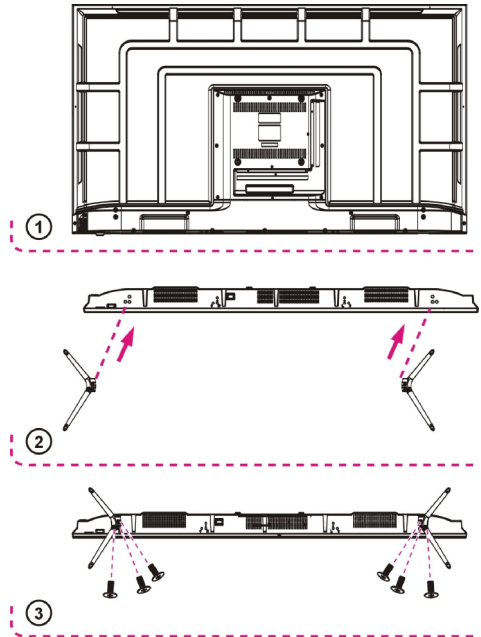

SPECIFICATIES

Nederlands

Referentie	HI5506UHD-MM
Model nr.	DVB-PM1550212HCAT
Modelnaam	55" LED UHD
Resolutie	3840×2160
Aantal kleuren	16,7M
Contrast	3000:1
Beeldverhouding	16:9
Levensduur	30.000 Uur
Tuner	DVB-T/T2/C
TV voltage	AC 100-240V~50/60Hz, 5A
Verbruik	Max.120W
Afmetingen	1244(B)×254(D)×783(H)mm
Gewicht	Ong. 13.5 Kg
Voet	2 st, verwijderbaar
Bedrijfstemperatuur	-5°C tot 45°C
Voltage afstandsbediening	2x 1,5V (batterijen niet meegeleverd)
Luispreker	2×8W
Hotelvergrendeling	JA
Ingangen	RF, HDMI, SCART, PCMCIA (CI+), YPbPr, AV, USB
Uitgangen	OORTELEFOON, OPTISCH
Functies via USB	PVR, Timeshift, Multimedia afspelen
Compatibele multimedia formaten via USB	Film: AVI, MPG, MKV
	Muziek: MP3
	Foto's: JPG/JPEG

Informatie betreffende energieverbruik	
Merk	HIGHONE
Referentie	HI5506UHD-MM (Model: DVB-PM1550212HCAT)
Energie-efficiëntie klasse	G
Afmeting scherm	139 cm; 55 inches
Stroomverbruik bij gebruik (kWh/1000h)	109kWh/1000h
Stroomverbruik in slaapstand (W)	<0,5W
Stroomverbruik in uit-stand (W)	0W
Scherm resolutie (pixels)	3840 × 2160

Specificaties zijn onderhevig aan verandering zonder kennisgeving

**HD
TV
1080p**

HDMI®
HIGH DEFINITION MULTIMEDIA INTERFACE

De termen HDMI en HDMI High-Definition Multimedia Interface en het HDMI-logo zijn handelsmerken of gedeponeerde handelsmerken van HDMI Licensing LLC in de Verenigde Staten en andere landen.

Voor meer informatie over het energielabel van het toestel verwijzen we naar de informatiefiche over het product op het blad dat bij de instructies is gevoegd en die ook aanwezig is in de database van de EPREL-producten (European Product Database for Energy Labelling) van de Europese Commissie die beschikbaar is via de QR-code van het energielabel, versie 2019/2017 die meegeleverd is met het toestel of door de productcode in te voeren van 6 cijfers gescheiden door een spatie via de referentie van het toestel onder de website: <https://eprel.ec.europa.eu/>



: Code van 6 cijfers_Referentie

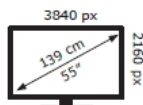
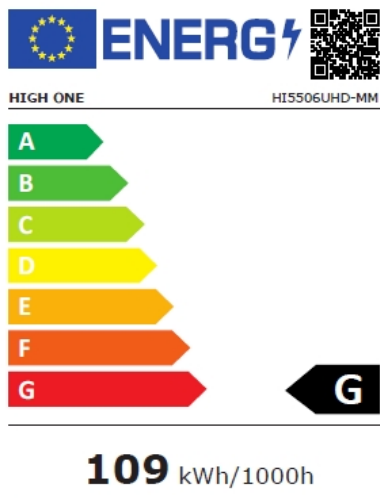

2019/2013

Dienst na verkoop

Wanneer u een probleem ervaart dat verbonden is aan het gebruik van uw toestel, gelieve dan eerst de volgende stappen te ondernemen:

- Vergewis u ervan dat de gebruiksinstructies, inclusief de hoofdstukken met betrekking tot het reinigen en het onderhouden.
- Raadpleeg de diagnosetool voor hulp bij het oplossen van problemen via de website:

FR: www.electrodepot.fr/sav

BE: www.electrodepot.be/fr/sav / www.electrodepot.be/nl/dnv

ES: www.electrodepot.es/servicio-postventa

Indien het probleem niet is opgelost ondanks het feit dat deze stappen zijn ondernomen:

Toestel onder garantie

- Doe een aanvraag voor ondersteuning voor uw toestel via de bovenstaande website. Of

- Bel de dienst via het telefoonnummer dat vermeld staat op uw kasticket / factuur.

De garantie, die minimaal 2 jaar* bedraagt na de nieuwe aankoop van het toestel, dekt de verplaatsingskosten naar u thuis, de interventiekosten en de kosten voor wisselstukken.

- * Exclusief rustgarantie of garantie-uitbreiding

WAARSCHUWING: De gebreken en de gevolgen ervan die voortvloeien uit interventies en/of herstellingen aan het product uitgevoerd door de gebruiker of door niet-professionele derden kunnen aanleiding geven tot de toepassing van de wettelijke of commerciële garantie

Toestel buiten garantie

- Het ten laste nemen van de kosten is niet meer gedekt, maar de interventie bij u thuis blijft mogelijk.

Indien u zelf wenst een interventie wenst uit te voeren aan het toestel, zijn de wisselstukken verkrijgbaar via de website:

www.electrodepot.fr/sav/piècesdétachées

WAARSCHUWING: Elke interventie en/of herstelling aan het product door de gebruiker of door een niet-professionele derde kan de veiligheid van personen en goederen in gevaar brengen.

- Voor particulieren en professionele herstellende partijen, zijn deze stukken minstens 7 jaar na de aankoopdatum van het nieuwe toestel en volgens de specifieke kenmerken van het

toestel verkrijgbaar:

- externe stroomvoorziening
- afstandsbediening
- Voor professionele herstellers , zijn deze stukken minstens 7 jaar na de aankoopdatum van het nieuwe toestel en volgens de specifieke kenmerken van het toestel verkrijgbaar:
 - Interne stroomvoorziening
 - connectoren om externe apparatuur te verbinden (kabel, antenne, usb, dvd en blue-ray)

 - Condensatoren
 - Batterijen en accu's

 - Dvd/blue-ray-module, indien van toepassing
 - HD/SSD-module, indien van toepassing

ALGEMENE PROBLEEMOPLOSSING

Controleer de volgende punten voordat u bepaalt dat dit apparaat inderdaad een storing vertoont:

Symptoom	Oplossing
Geen voeding.	Steek de netstekker stevig in het stopcontact.
Geen beeld.	Controleer of de apparatuur correct is aangesloten.
<ul style="list-style-type: none"> • Geen geluid. • Vervormd geluid. 	<ul style="list-style-type: none"> • Controleer of de apparatuur correct is aangesloten. • Controleer of de inganginstellingen voor het TV systeem en stereo systeem correct zijn. • Pas het hoofdvolume aan tot op een geschikt volume met de VOL+/VOL- toets.
De afstandsbediening werkt niet.	<ul style="list-style-type: none"> • Controleer of de batterijen geïnstalleerd zijn volgens de juiste polariteit. • De batterijen zijn uitgeput: vervang door nieuwe batterijen. • Richt de afstandsbediening op de afstandsbedieningsensor en probeer nogmaals. • Gebruik de afstandsbediening op een afstand van niet meer dan 6m vanaf de afstandsbedieningsensor. • Verwijder obstakels tussen de afstandsbediening en afstandsbedieningsensor.
Geen van de toetsen (op de hoofdeenheid en/of afstandsbediening) is effectief.	Haal de stekker uit het stopcontact en sluit vervolgens weer aan (de speler werkt eventueel niet goed wegens onweer, statische elektriciteit of bepaalde andere factoren).
Symptoom (TV)	Oplossing
Geen of slecht beeld.	<ul style="list-style-type: none"> • Pas de antenne aan of gebruik een externe antenne. • Plaats het apparaat in de buurt van een raam (indien binnenin een gebouw). • Verplaats apparaten uit de buurt van dit product die interferentie kunnen veroorzaken. • Voer de Auto Afstemming opnieuw uit. • Probeer een ander kanaal.
Geen of slecht geluid.	<ul style="list-style-type: none"> • Controleer de audio-instellingen. • Druk op de DEMP toets op de afstandsbediening om de dempfunctie te annuleren. • Koppel de hoofdtelefoon los.
Ruis of andere interferentie.	Elektronische apparatuur in de buurt van het apparaat veroorzaakt interferentie. Verplaats het apparaat of verplaats de apparatuur.

Nederlands

De Europese richtlijn 2012/19/EU m.b.t. elektrische en elektronische afvalapparatuur (WEEE) bepaalt dat oude huishoudelijke elektrische apparaten niet mogen worden afgedankt als ongescheiden normaal huishoudelijk afval. Oude apparaten moeten gescheiden worden ingeleverd om het hergebruik en de recycling van de materialen die deze bevatten te bevorderen en de impact op de volksgezondheid en het milieu te reduceren. Het doorgekruiste afvalbaksymbooltje op het product herinnert u aan uw verplichting het apparaat aan het einde van de levensduur ervan gescheiden af te voeren.



Langdurige beluistering van het draagbaar toestel aan het hoogste volume kan het gehoor van de gebruiker beschadigen.

Muchas gracias !

Muchas gracias por haber elegido nuestro product HIGHONE. Seleccinodo, testado y recomendado por ELECTRO DEPOT. Los productos de la merca HIGHONE le garantizan una facilidad de uso, un rendimiento eficaz y una calidad impeccable.

Bienvenido a ELECTRO DEPOT.

Visite nuestra página web: www.electrodepot.es



A

COMENZANDO

INSTRUCCIONES IMPORTANTES
ACCESORIOS
CARACTERÍSTICAS
PIEZAS GENERALES
MANDO A DISTANCIA
PREPARACIÓN DEL MANDO A DISTANCIA
CONEXIÓN BÁSICA

B

USO



FUNCIONAMIENTO BÁSICO MENÚ
PRINCIPAL
PRIMERA INSTALACIÓN
MODO TDT
ATV Y OTROS MODOS

C

REFERENCIA

MANTENIMIENTO
MONTAJE EN PARED
INSTALACIÓN CON SOPORTE
ESPECIFICACIONES
SOLUCIÓN DE PROBLEMAS

INSTRUCCIONES IMPORTANTES**PRECAUCIONES DE SEGURIDAD**

 <p>El símbolo de advertencia con un rayo dentro de un triángulo indica que este producto contiene "voltajes eléctricos peligrosos".</p>	<p style="text-align: center;">PRECAUCIÓN</p> <p style="text-align: center;">RIESGO DE DESCARGA ELÉCTRICA NO ABRIR</p> <p style="text-align: center;">PRECAUCIÓN: PARA EVITAR EL RIESGO DE UNA DESCARGA ELÉCTRICA, NO quite la tapa (o la parte posterior del dispositivo). NO hay piezas que puedan ser sustituidas por el usuario. En caso de fallo, póngase en contacto con personal cualificado.</p>	 <p>El símbolo de advertencia con un signo de exclamación dentro de un triángulo indica que debe prestarse atención especial a este punto del manual.</p>
---	---	--



PRECAUCIÓN: PARA REDUCIR EL RIESGO DE FUEGOS, DESCARGAS ELÉCTRICAS O DE LESIONES GRAVES:

Lea estas instrucciones de seguridad antes de usar su dispositivo y guárdelas para consultas futuras.

- El aparato solo debe conectarse a una toma de red con las características que se especifican en la placa de identificación del mismo.
- Siempre debe poder accederse fácilmente al enchufe de alimentación. Sirve como dispositivo principal para la desconexión del dispositivo.
- Para desconectar el aparato de la red, debe desconectarse el enchufe. Sujete el cable de alimentación por el enchufe. No tire del cable para desconectarlo.
- El cable de alimentación debe colocarse de tal modo que no se quede atrapado o pinzado por algún objeto o contra ellos.
- Si el cable de alimentación del dispositivo está dañado debe ser reemplazado por el fabricante, por su servicio post venta o por alguien con una cualificación similar, para evitar riesgos.
- No debe mojarse ni exponerse a las salpicaduras de agua, líquidos o humedad.
- No coloque el aparato cerca del agua, por ejemplo en un cuarto de baño o cerca de una pila.
- No deben colocarse sobre el aparato objetos que contengan líquidos, como por ejemplo jarrones.

- No toque nunca el cable de alimentación con las manos mojadas, ya que podría provocar un cortocircuito o una descarga eléctrica.
- Para evitar el riesgo de fuego, no coloque cerca del aparato fuentes de llamas abiertas, como velas encendidas o fuentes de calor, como radiadores.
- Este dispositivo está diseñado para utilizarse únicamente en un ambiente templado.
- Si nota que el aparato emite humo, un olor anormal o ruidos extraños: desenchufe el cable de alimentación de la toma de corriente y consulte al servicio post venta o a un centro de reparación. No intente hacer reparaciones usted mismo, ya que podría ser peligroso.
- No intente abrir o desmontar el aparato. Al hacerlo se expondría a voltajes peligrosos.
- Las ranuras y aberturas del aparato sirven para su ventilación y para garantizar su funcionamiento. Para evitar un sobrecalentamiento, estas ranuras no deben obstruirse o taparse de ningún modo, como por ejemplo con periódicos, manteles o cortinas.
- Deje siempre alrededor una separación mínima de 10 cm para garantizar una ventilación suficiente.
- No introduzca nunca un objeto en estas aberturas, ya que podría entrar en contacto con componentes eléctricos que podrían provocar una descarga eléctrica o fuego.
- En caso de tormentas o rayos, desenchufe inmediatamente el cable de alimentación de la toma de corriente.
- Apague siempre el aparato cuando no lo esté utilizando. Cuando no vaya a utilizar el aparato durante un periodo prolongado de tiempo, desenchufe el cable de alimentación de la toma de corriente.
- Desenchufe el aparato de la corriente antes de limpiarlo. No utilice limpiadores líquidos o en aerosol. Utilice para la limpieza un paño seco y suave.



- Si el producto no lleva el logo , es un dispositivo de clase I. Debe conectarse a una toma de corriente con una conexión de protección a tierra.
- Si es un aparato de clase I, la protección del usuario está conectada a tierra. El aparato debe estar conectado a una fuente de alimentación con una conexión a tierra de protección.

⚠ PRECAUCIÓN:- PARA EVITAR RIESGOS DE LESIONES O DAÑOS EN EL PRODUCTO O EN OTRO EQUIPAMIENTO:

- Este producto está diseñado exclusivamente para uso doméstico y personal. No utilice este aparato para fines comerciales, industriales o para otros fines.
- No someta el aparato a sacudidas violentas, temperaturas extremas o exposición durante largos periodos de tiempo a la luz solar directa.
- Mantenga el aparato alejado de objetos magnéticos, motores y transformadores.

- No utilice este producto en el exterior, independientemente de las condiciones meteorológicas.
- Colóquelo sobre un soporte (mueble, pared, ...) que aguante su peso con seguridad.
- **ATENCIÓN:** no coloque nunca el aparato en un lugar inestable. Podría caerse y causar lesiones o la muerte. Muchas lesiones, en particular en el caso de los niños, podrían evitarse tomando precauciones sencillas como:
 - Usar el mobiliario o soporte recomendados por el fabricante del televisor.
 - Usar exclusivamente muebles que pueden soportar el peso del televisor con seguridad.
 - Asegurarse de que el aparato no sobresale del borde del mueble en el que está colocado.
 - No colocar nunca el aparato sobre un mueble alto (como armarios o librerías) sin sujetar tanto el mueble como el aparato a un soporte adecuado.
 - No colocar el aparato sobre un carro o sobre un soporte que no sea estable. No colocar el aparato sobre tela u otro material situado entre el televisor y el mueble. El aparato podría caerse y resultar seriamente dañado o provocar lesiones a alguna persona.
 - No utilice o vea el televisor mientras esté conduciendo. Es peligroso e ilegal en algunos países.
 - Explique a los niños el peligro que supone trepar al mueble para llegar al aparato o a sus mandos.
 - Si cambia de ubicación el aparato, deberá aplicar las mismas consideraciones.
 - **PRECAUCIÓN:** para evitar accidentes, este aparato debe sujetarse al suelo o a la pared conforme a las instrucciones de instalación.



PRECAUCIÓN: PARA EVITAR RIESGOS PARA LA VISTA:

- Es recomendable una luz suave indirecta mientras esté viendo el televisor. Evite los entornos totalmente oscuros y los reflejos en la pantalla, ya que pueden ocasionar cansancio visual.



USO Y MANEJO DE LAS PILAS:

- **PRECAUCIÓN:** riesgo de explosión si las pilas no están correctamente colocadas o si se reemplazan por un modelo que no sea similar o sea incompatible.
- Sustituya las pilas solo por otras del mismo tipo o equivalente.
- Las pilas no deben exponerse a un calor excesivo, como por ejemplo al sol, el fuego o similar.
- No tire las pilas al fuego ni las exponga a otras fuentes de calor.

- No mezcle pilas de tipos diferentes ni tampoco pilas nuevas y usadas.
- Las pilas deben colocarse conforme a la polaridad indicada en las mismas y en el compartimento de las pilas del mando a distancia.
- Deben sacarse las pilas usadas del mando a distancia.
- Para proteger el medio ambiente, las pilas deben eliminarse con seguridad en los puntos de recogida específicos asignados. Siga las instrucciones de eliminación indicadas en las pilas y en los puntos de recogida.
- Mantenga las pilas fuera del alcance de los niños y de los animales. Las pilas solo pueden ser manejadas por adultos.

Para la instalación, el manejo, la limpieza y la eliminación del aparato, consulte los capítulos siguientes del manual del usuario.

ACCESORIOS

Manual del usuario.....	1
Mando a distancia.....	1
Soporte	2

Las imágenes de este manual son solamente para su referencia, el aspecto y la pantalla dependen del producto final.

CARACTERÍSTICAS

Pantalla LED de 55"

Esta unidad dispone de una pantalla LED de para proporcionar una visión clara y una baja radiación.

Con bloqueo para hoteles

Soporte de exploración de TV automática

Soporte de recepción de emisiones digitales

Soporte de función de guía de TV

Soporte de reproducción multimedia USB

Soporte de indicación multiidioma en pantalla

Soporte de mando a distancia con funciones completas

Soporte de entrada HDMI, SCART, YPBPR, AV y CI

Soporte de salida AURICULARES y ÓPTICO

Soporte de función PVR

Soporte de función TIME SHIFT

Con soporte de pie desmontable

Con toma de antena externa

Con altavoces integrados

Español PIEZAS GENERALES

UNIDAD PRINCIPAL

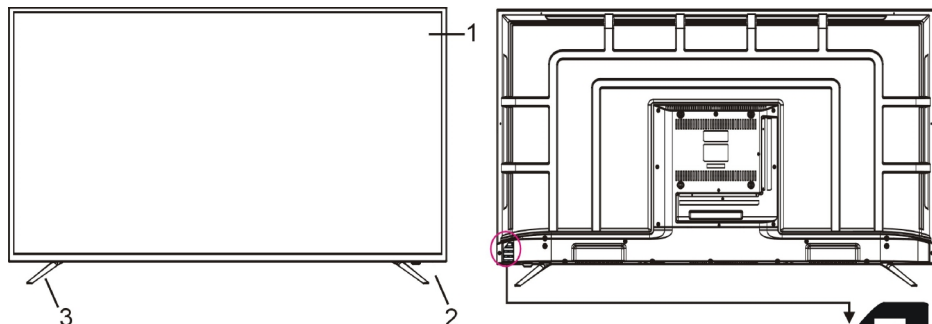

1. Pantalla LED principal
2. Sensor de mando a distancia / Indicador de encendido-En modo espera el testigo se mostrará rojo; cuando se encienda la unidad se mostrará azul.
3. Soporte del pie
4. Botón VOL +/- - Para aumentar/reducir el volumen, o mover a izquierda/derecha.
5. Botón CH +/- - Para seleccionar el canal siguiente/anterior o mover arriba/abajo.
6. Botón MENÚ – Accede a la página de menú de configuración.
7. Botón SOURCE – Selecciona la fuente de entrada.
8. Botón STANDBY – Enciende/apaga la TV.

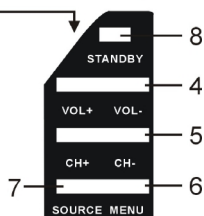





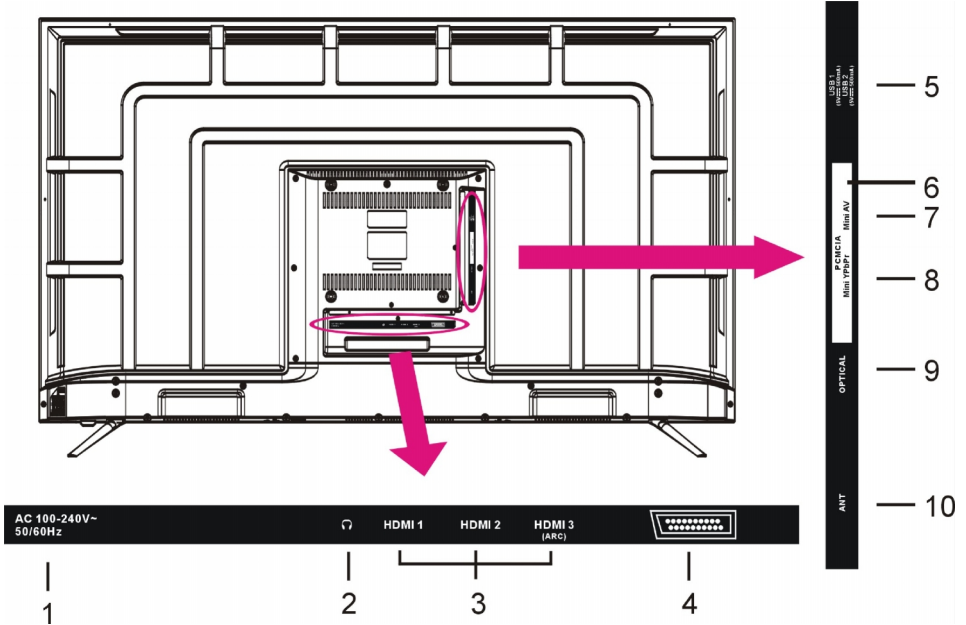

PIEZAS GENERALES

Vista trasera



1. Entrada de alimentación
2. Terminal de salida AURICULARES
3. Terminal de entrada HDMI 1/2/3
4. Terminal de entrada SCART
5. Terminal de entrada USB 1/2
6. Terminal de entrada PCMCIA (CI+)
7. Terminal de entrada Mini AV
8. Terminal de entrada Mini YPbPr
9. Terminal de salida ÓPTICO
10. Terminal de entrada ANT – Para conectar la antena externa

MANDO A DISTANCIA

- 1 ENCENDIDO**
Pone la unidad en modo en espera; vuelva a pulsarlo para volver a encenderla.
- 2 TV/RADIO**
Cambiar la unidad entre TV y radio.
- 3 Botón ROJO**
- 4 Botón VERDE**
- 5 Botón AZUL**
- 6 Botón AMARILLO**
Los botones de colores se utilizan en submenús.
- 7 SUBTITLE**
Activar/desactivar los subtítulos.
- 8 TEXT**
Visualizar el teletexto disponible.
- 9 TVG**
Mostrar la guía electrónica de programas.
- 10 HOLD**
Mantener el teletexto.
- 11 AUDIO**
Cambiar la pista de audio disponible.
- 12 **
Iniciar/detener reproducción.
- 13 SUBPAGE**
Acceder a subpágina de teletexto.

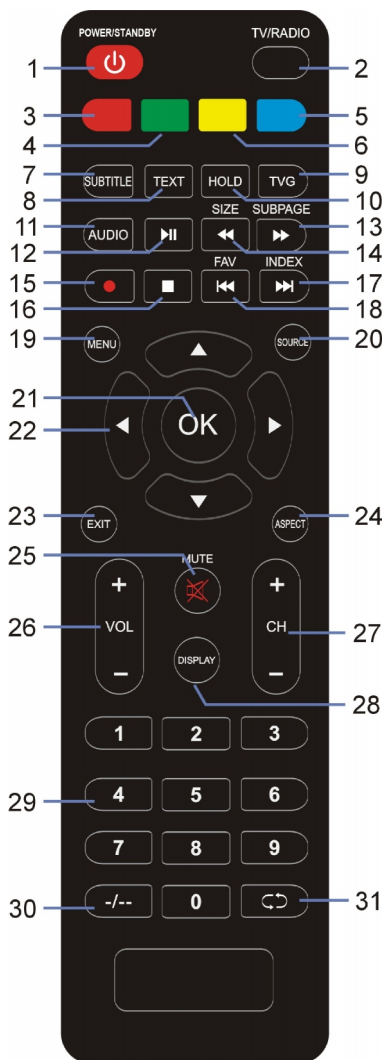
Avance rápido.
- 14 SIZE**
Cambiar el tamaño del teletexto.

Retroceso rápido.
- 15  (TDT)**
Iniciar grabación mientras se están viendo los programas digitales disponibles.
- 16 **
Detener reproducción.
- 17 **
Reproducir el archivo siguiente.
- INDEX**
Mostrar la lista de grabación o el índice del teletexto.

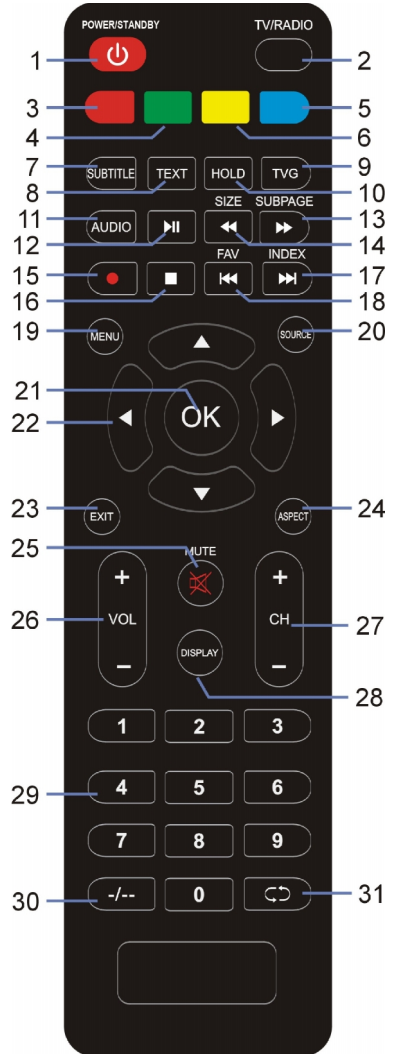

MANDO A DISTANCIA

- 18** ⏮
Reproducir el archivo anterior.
FAV
Se muestra la lista de canales favoritos.
- 19** **MENU**
Acceder al menú principal o volver al menú anterior.
- 20** **SOURCE**
Seleccionar fuente de entrada deseada.
- 21** **OK**
Confirmar selección.
- 22** ▲/▼/◀/▶
Botones de navegación
- 23** **EXIT**
Salir de la página del menú.
- 24** **ASPECT**
Pulse varias veces para seleccionar el tamaño de pantalla deseado.
- 25** **SILENCIO**
Desactiva el sonido.
- 26** **VOL +/-**
Subir/bajar el volumen.
- 27** **CH +/-**
Ver el programa siguiente/anterior.
- 28** **DISPLAY**
Mostrar la información del programa disponible.
- 29** **Botones Numéricos (0-9)**
Introduce información numérica, como el número de canal, etc.
- 30** -/--
Cambiar el dígito al ver programas de TV.
- 31** ⏪
Vuelve al canal anterior.



Español

Español PREPARACIÓN DEL MANDO A DISTANCIA

INSTALACIÓN DE BATERÍAS

Instale las baterías según las imágenes siguientes. Asegúrese de que los terminales + y - estén situados como se indica en el compartimiento de baterías (Fig1).

VIDA ÚTIL DE LAS BATERÍAS

- Las baterías duran normalmente un año, aunque depende de la frecuencia de uso del mando a distancia.
- Si el mando a distancia no funciona aunque se use cerca del reproductor, cambie las baterías.
- Use dos baterías secas de tamaño AAA.

NOTA:

- No deje caer, pise ni produzca otro tipo de impactos en el mando a distancia. Podría dañar las piezas o provocar averías.
- Si el mando a distancia no va a usarse durante un tiempo prolongado, saque las baterías.

MANDO A DISTANCIA
FUNCIONAMIENTO

Apunte el mando a distancia desde un máximo de 6 metros del sensor del mando a distancia y a menos de aproximadamente 60° de la parte delantera del reproductor (Fig2).

NOTAS:

- La distancia operativa puede variar según la iluminación de la habitación.
- No apunte luces brillantes al sensor del mando a distancia.
- No ponga objetos entre el mando a distancia y el sensor del mando a distancia.
- No use el mando a distancia mientras use el mando a distancia de otros equipos.

Fig1

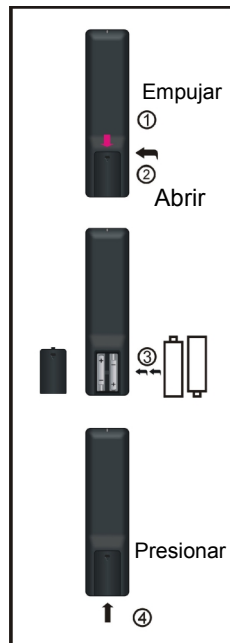
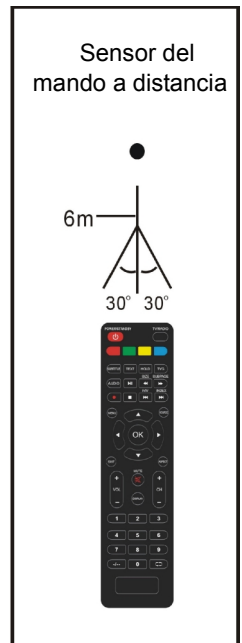

Fig2



CONEXIÓN BÁSICA

- Asegúrese de que todos los cables estén desconectados de la unidad principal antes de conectar a la alimentación AC.
- Lea las instrucciones antes de conectar a otros equipos.

CONEXIÓN A FUENTE DE ALIMENTACIÓN AC

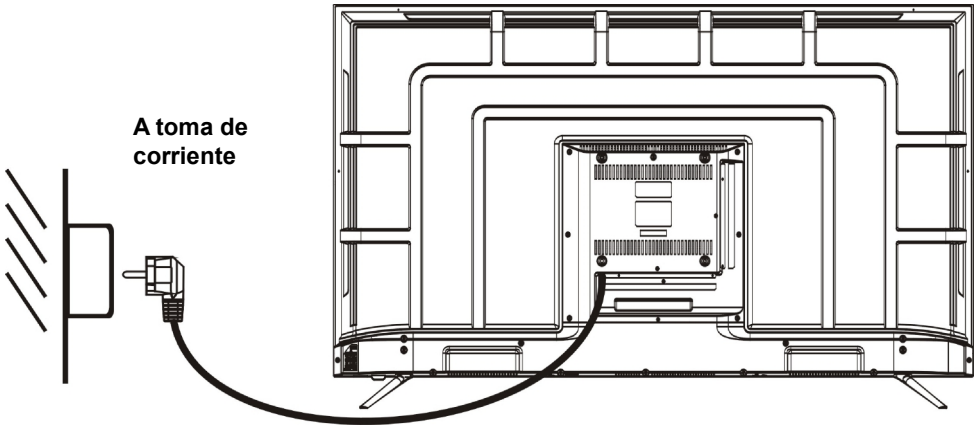

CONECTAR ANTENA EXTERNA A LA UNIDAD

Instale la antena a la toma de antena para obtener la mejor imagen posible.

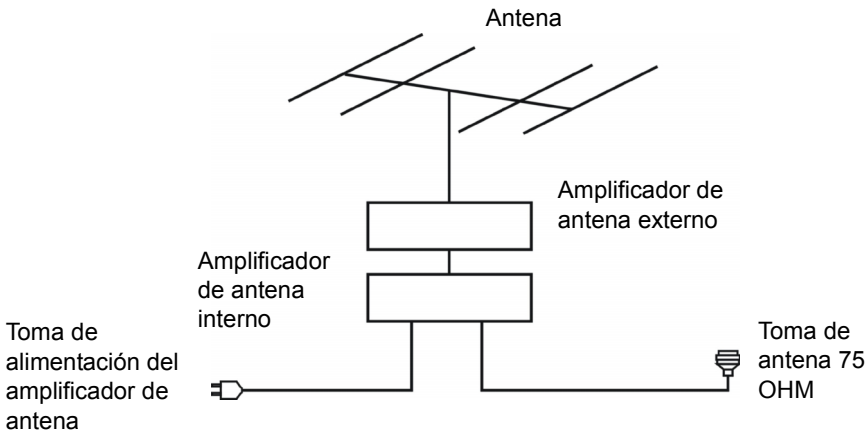

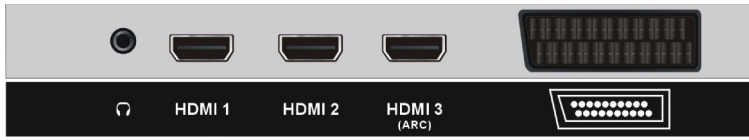
CONEXIÓN HDMI

Cable HDMI
(No incluido)

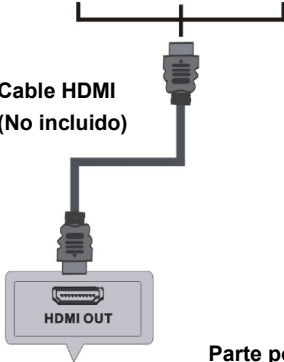

Parte posterior del
DVD/video

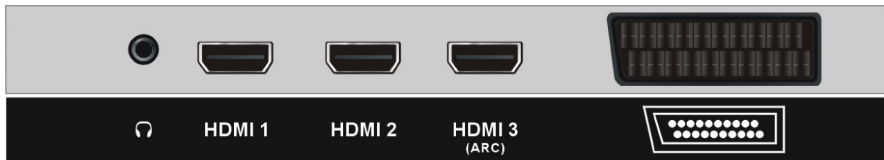

Use el cable HDMI para conectar la unidad con otros dispositivos para recibir una señal multimedia de alta definición.

CONEXIÓN SCART

Cable SCART
(No incluido)

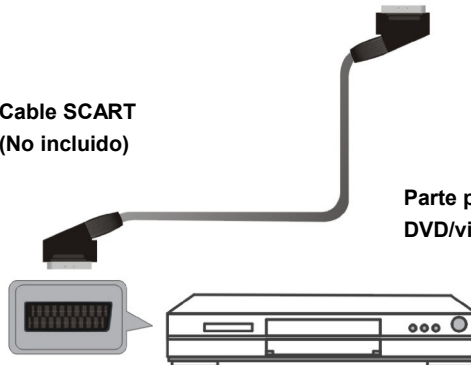

Parte posterior del
DVD/video



CONEXIÓN AV (VIDEO COMPUESTO)

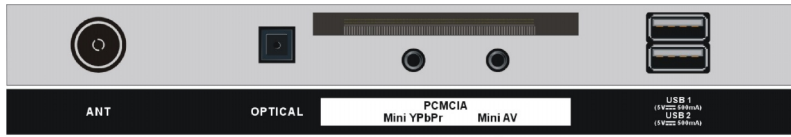

Cable AV
(No incluido)

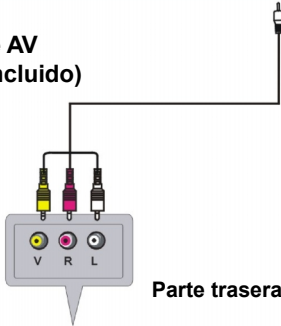

Para una conexión básica, use el cable I/D de audio compuesto (blanco/rojo) y CVBS (amarillo) para conectar la unidad a otros dispositivos.

CONEXIÓN YPBPR

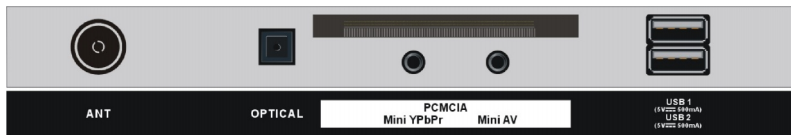

Cable YPbPr
(No incluido)

Cable AUDIO
(No incluido)

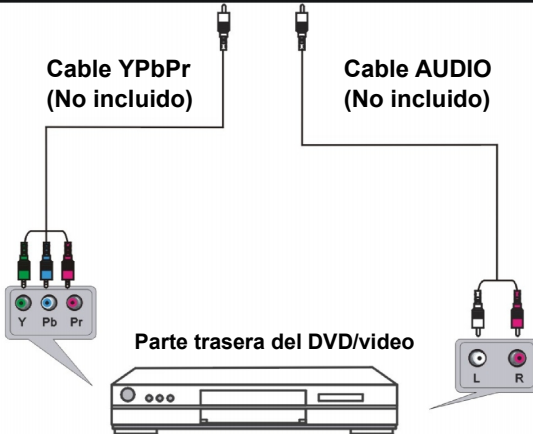

CONEXIÓN USB

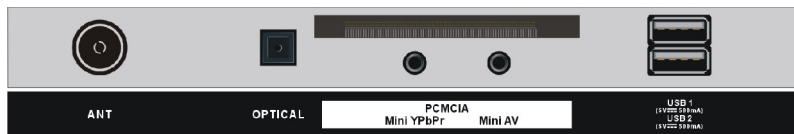

Dispositivo USB
(No incluido)



INTRODUCIR UNA TARJETA CI

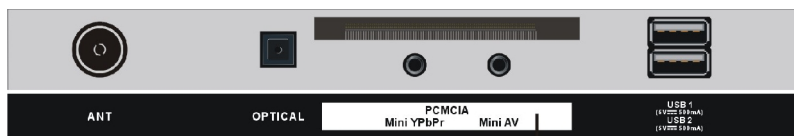

Ranura CI
(tarjeta CI no incluida)

CONEXIÓN DE AURICULARES

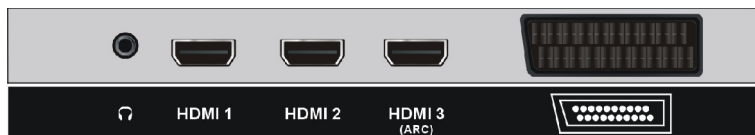

Cable
AURICULARES
(No incluido)

CONEXIÓN ÓPTICO

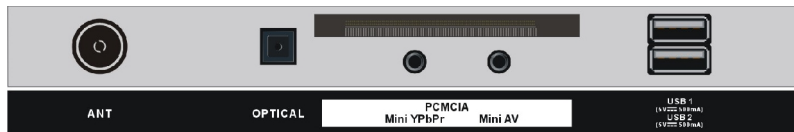

Use el cable ÓPTICO para conectar la unidad con un amplificador u otro dispositivo de decodificación audio para salida de señal de audio.
(Cable ÓPTICO no incluido.)

ASEGÚRESE DE QUE TODOS LOS EQUIPOS Y CABLES DE ALIMENTACIÓN ESTÉN CONECTADOS ADECUADAMENTE Y DE QUE LA UNIDAD ESTÉ CORRECTAMENTE CONFIGURADA ANTES DE PONERLA EN FUNCIONAMIENTO.

FUNCIONAMIENTO BÁSICO

- *Pulse el botón de encendido de la unidad o del mando a distancia para encenderla (el indicador se iluminará en azul); púlselo de nuevo para apagar (modo de suspensión) la unidad (el indicador se iluminará en rojo).*
- *Pulse el botón SOURCE de la unidad o del mando a distancia para cambiar a modo TDT o ATV.*

SELECCIONAR EL PROGRAMA DESEADO

1. Pulse el botón CH+ para visualizar el siguiente canal.
2. Pulse el botón CH- para visualizar el canal anterior.
3. Pulse los botones de números del mando a distancia directamente para seleccionar el programa deseado.

NOTA: Pulse el botón -/-- repetidamente para cambiar el dígito.

CONTROL DEL VOLUMEN

- Pulse VOL+ o VOL- para ajustar el nivel actual del volumen.
- Rango disponible: 0-100.

CONTROL DE SILENCIADO

- Pulse el botón SILENCIO para silenciar el sonido; púlselo de nuevo para activar el sonido.

AJUSTES DE FUENTE

- Pulse el botón SOURCE del mando a distancia para ver la lista de fuentes.
- Pulse el botón de navegación ARRIBA/ABAJO para seleccionar la fuente de entrada deseada; a continuación, pulse el botón OK para confirmar la selección.

AJUSTES DE TAMAÑO DE VÍDEO

- Pulse el botón ASPECT del mando a distancia repetidamente para seleccionar directamente el TAMAÑO DE VÍDEO.

Opciones disponibles: Auto, 4:3, 16:9, Zoom1, Zoom2.

NOTA: Los tamaños de vídeo disponibles pueden ser distintos para las diferentes fuentes de entrada.

AJUSTE DE AUDIO MÚLTIPLE

- Pulse el botón AUDIO del mando a distancia repetidamente para seleccionar el idioma deseado para el audio.

NOTA: Para poder activar esta función, asegúrese de que el canal que está viendo es compatible con el audio en varios idiomas.

VISUALIZACIÓN DE INFORMACIÓN

- Pulse el botón DISPLAY en el mando a distancia para ver la información de los programas actuales.

GUÍA DE TELEVISIÓN (SOLO PARA EL MODO TDT)

- Pulse el botón TVG en el mando a distancia para visualizar la guía de programas.

7 Day TV GUIDE

15:50 - 16:30 17 Feb 2010
Présenté par Allan Van Darc, Caroline Ithurbide.

17 Feb 2010 15:58:28		17 Feb 2010
1 Direct 8	15:50-16:30 24h people	Now
2 BFM TV	16:30-17:25 Drôles de dames	Next
3 i>TELE		
4 Virgin 17		
5 Gulli		
6 France 4		

■ Record
 ■ Remind
 ■ Prev Day
 ■ Next Day
↻ Move View
 Display Details
 EXIT Exit

- Pulse los botones de navegación ARRIBA/ABAJO para seleccionar un programa.
- Pulse los botones de navegación IZQUIERDA/DERECHA para alternar entre la columna de la izquierda y la de la derecha.
- Pulse el botón ROJO del mando a distancia para entrar en la página del menú Grabación.
- Pulse el botón VERDE del mando a distancia para seleccionar el modo de Recordatorio deseado, cuando el cursor esté en la columna derecha.
- Pulse el botón AMARILLO del mando a distancia para mostrar la guía de programas del día anterior.
- Pulse el botón AZUL del mando a distancia para ver la guía de programas del día siguiente.

LISTA DE FAVORITOS

Al visualizar un canal disponible, pulse el botón FAV del mando a distancia para entrar en la página del menú Lista de favoritos.

- Pulse los botones de navegación ARRIBA/ABAJO para seleccionar un canal.
- Pulse el botón OK para confirmar la selección.

SELECCIÓN RÁPIDA

- Pulse el botón OK del mando a distancia para entrar directamente en la página de Lista de canales.
- Pulse el botón de navegación ARRIBA/ABAJO para seleccionar el canal deseado; a continuación, pulse el botón OK para visualizarlo.
- Pulse el botón OK para confirmar la selección.

TELETEXTO

- Pulse el botón TEXT en el mando a distancia para ver la información de teletexto disponible y vuelva a pulsarlo varias veces para dejar de ver el teletexto.

TV/RADIO (SOLO PARA EL MODO TDT)

- Pulse el botón TV/RADIO en el mando a distancia para alternar entre el modo radio y televisión.

SUBTÍTULO

- Pulse varias veces al botón SUBTITLE en el mando a distancia para seleccionar los subtítulos que desee.

NOTA: Para poder activar esta función, asegúrese de que el canal que está viendo es compatible con subtítulos en varios idiomas.



GRABACIÓN (SOLO PARA EL MODO TDT)

- En primer lugar introduzca un dispositivo de almacenamiento USB en la ranura USB.
- Cuando esté viendo programas digitales, pulse el botón ● (REC) en el mando a distancia y en la pantalla aparecerá la siguiente barra de herramientas:

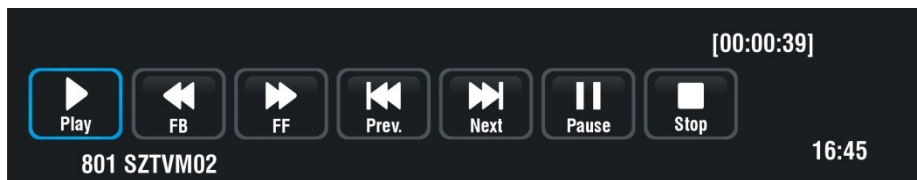

- Pulse el botón de navegación IZQUIERDA/DERECHA para seleccionar la opción deseada. Pulse el botón OK para confirmar la selección.
- Si desapareciese la barra de herramientas, pulse el botón EXIT del mando a distancia para que aparezca de nuevo.
- Pulse el botón ■ para abrir un mensaje recordatorio. Utilice el botón de navegación IZQUIERDA/DERECHA para salir o continuar la grabación.

TIMESHIFT (SOLO PARA EL MODO TDT)

- En primer lugar introduzca un dispositivo de almacenamiento USB en la ranura USB.
- Mientras esté viendo programas digitales, pulse el botón ►|| para habilitar la función TIMESHIFT (GRABACIÓN EN DIRECTO).

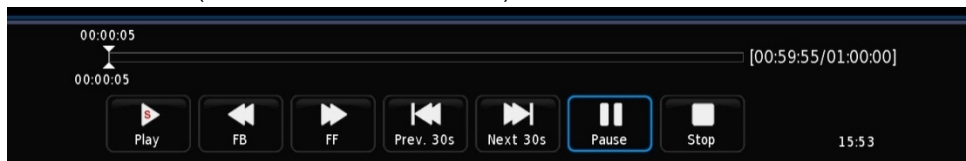

- Pulse el botón de navegación IZQUIERDA/DERECHA para seleccionar la opción deseada. Pulse el botón OK para confirmar la selección.
- Si desapareciese la barra de herramientas, pulse el botón EXIT del mando a distancia para que aparezca de nuevo.
- Pulse el botón ■ para abrir un mensaje recordatorio. Utilice el botón de navegación IZQUIERDA/DERECHA para salir o continuar con el Timeshift.

REPRODUCCIÓN DE ARCHIVOS MULTIMEDIA

- Inserte una memoria USB en la ranura correspondiente.
- Pulse el botón SOURCE de la unidad o del mando a distancia para cambiar a modo Multimedia.
- Pulse el botón EXIT del mando a distancia para regresar a la página del menú anterior.

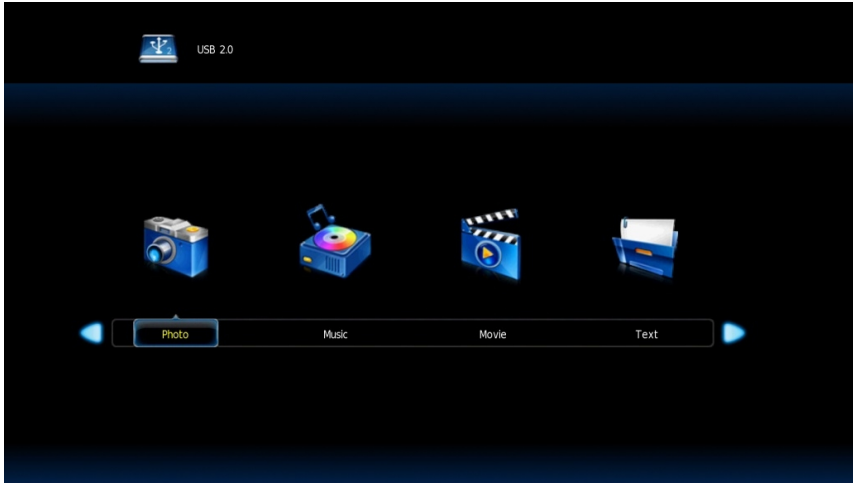

1. FOTOGRAFÍA

- Pulse el botón de navegación IZQUIERDA/DERECHA para seleccionar Fotografía en el menú principal y pulse el botón OK para acceder.
- Utilice los botones de navegación para seleccionar un archivo y pulse el botón OK para añadirlo a la lista de reproducción.
- Pulse el botón ►|| para iniciar la reproducción.
- Pulse el botón DISPLAY para visualizar la siguiente barra de herramientas. Utilice los botones de navegación para seleccionar la opción deseada y pulse el botón OK para confirmarla.



- Pulse el botón EXIT para ocultar la barra de herramientas.

2. MÚSICA

- Pulse el botón de navegación IZQUIERDA/DERECHA para seleccionar Música en el menú principal y pulse el botón OK para acceder.
- Utilice los botones de navegación para seleccionar un archivo y pulse el botón OK para añadirlo a la lista de reproducción.
- Pulse el botón ►|| para iniciar la reproducción.
- Pulse el botón DISPLAY para visualizar la siguiente barra de herramientas. Utilice los botones de navegación para seleccionar la opción deseada y pulse el botón OK para confirmarla.

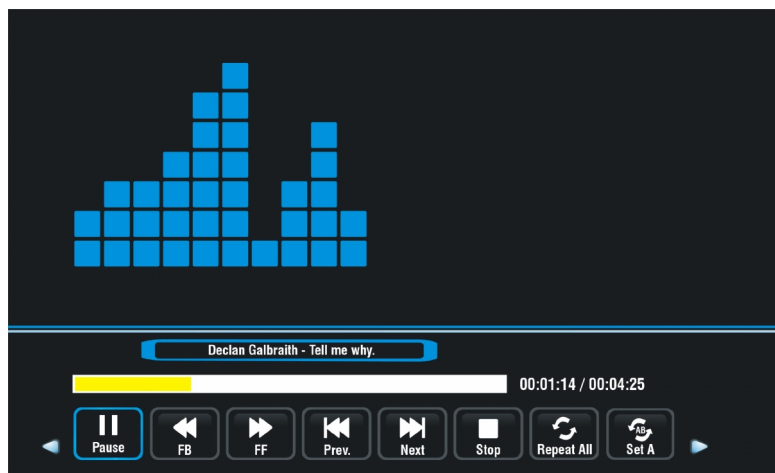

- Pulse el botón EXIT para ocultar la barra de herramientas.

3. PELÍCULA

- Pulse el botón de navegación IZQUIERDA/DERECHA para seleccionar Película en el menú principal y pulse el botón OK para acceder a la selección.
- Utilice los botones de navegación para seleccionar un archivo y pulse el botón OK para añadirlo a la lista de reproducción.
- Pulse el botón ►|| para iniciar la reproducción.
- Pulse el botón DISPLAY para visualizar la siguiente barra de herramientas. Utilice los botones de navegación para seleccionar la opción deseada y pulse el botón OK para confirmarla.

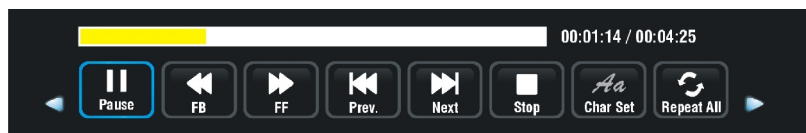

- Pulse el botón EXIT para volver.

4. TEXTO

- Pulse el botón de navegación IZQUIERDA/DERECHA para seleccionar "Texto" el menú principal y pulse el botón OK para acceder a la selección.
- Utilice los botones de navegación para seleccionar un archivo y pulse el botón OK para añadirlo a la lista de reproducción.
- Pulse el botón ►|| para iniciar la reproducción.
- Pulse el botón DISPLAY para visualizar la siguiente barra de herramientas. Utilice los botones de navegación para seleccionar la opción deseada y pulse el botón OK para confirmarla.

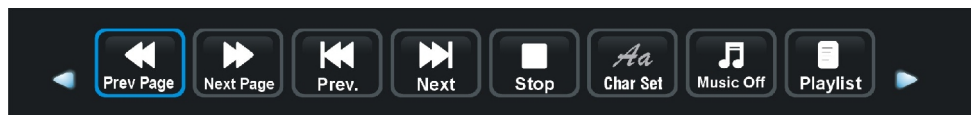

- Pulse el botón EXIT para volver.

Acciones en el mando a distancia cuando se están reproduciendo archivos multimedia:

- Pulse el botón ►|| en el mando a distancia para reproducir o pausar la reproducción.
- Pulse el botón ■ en el mando a distancia para detener la reproducción.
- Pulse el botón ◀◀ en el mando a distancia para retroceder rápidamente.
- Pulse el botón ▶▶ en el mando a distancia para avanzar rápidamente.
- Pulse el botón ◀◀ en el mando a distancia para reproducir el archivo anterior.
- Pulse el botón ▶▶ en el mando a distancia para reproducir el archivo siguiente.

NOTA: Para reproducir archivos multimedia, asegúrese de haber seleccionado el icono correcto en el menú principal de REPRODUCCIÓN DE ARCHIVOS MULTIMEDIA. Es decir, solo puede reproducir archivos de fotografía en el modo FOTOGRAFÍA, archivos de música en modo MÚSICA y así en todos los demás.

MENÚ PRINCIPAL

Español

- La unidad contiene distintos menús de configuración. Una vez introducida la programación inicial, se conservará en la memoria hasta su modificación; de tal modo que la unidad puede utilizarse siempre en las mismas condiciones.
- Los ajustes permanecerán en la memoria hasta que se modifiquen, incluso cuando el reproductor se quede en modo suspensión.

Procedimiento para la configuración inicial

- Pulse el botón MENÚ de la unidad o del mando a distancia para visualizar el menú principal.
- Pulse el botón de navegación IZQUIERDA/DERECHA para seleccionar los distintos menús.
- Pulse el botón de navegación ARRIBA/ABAJO para seleccionar el elemento que desee ajustar.
- Pulse el botón OK para entrar en la página del menú de ajuste.
- Pulse el botón MENU para guardar la configuración actual y regresar a la página del menú anterior.
- Pulse el botón EXIT para salir de la página del menú.

Primera instalación

Si es la primera vez que utiliza la unidad, la siguiente página de menú aparecerá en pantalla tras encender el televisor:

Idioma: Seleccione el idioma del menú en pantalla.



País: Seleccione su país. Si no lo encuentra en la lista, seleccione «Otro».

Modo de energía: Seleccione el modo Casa o Tienda.

Ajustes de sintonización

- Después de realizar las selecciones citadas anteriormente, pulse el botón OK para visualizar el menú Ajustes de sintonización.
- Seleccione la Opción de sintonización preferida mediante los botones de navegación y pulse el botón OK para iniciar la sintonización automática.

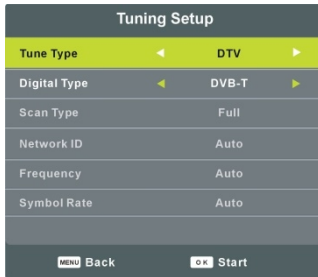

Nota: Tanto Tipo de búsqueda como las siguientes opciones de sintonización son ajustables solo cuando el «Tipo digital» está configurado en DVB-C.

MODO TDT

- Pulse el botón SOURCE del mando a distancia para seleccionar la fuente de entrada TDT.

1. CANAL



1.1 Sintonización automática

- Pulse el botón de navegación ARRIBA/ABAJO para seleccionar este elemento; a continuación, pulse el botón OK para introducir la selección.
- Seleccione el Tipo de sintonización preferido mediante los botones de navegación y pulse el botón OK para iniciar la sintonización automática.

Nota: Tanto Tipo de búsqueda como algunas otras opciones de sintonización son ajustables solo cuando el «Tipo digital» está configurado en DVB-C.

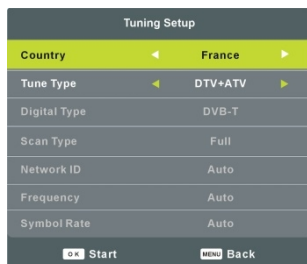

1.2 Sintonización manual ATV

- Pulse el botón de navegación ARRIBA/ABAJO para seleccionar este elemento; a continuación, pulse el botón OK para introducir la selección.
- Pulse el botón de navegación ARRIBA/ABAJO para seleccionar la segunda opción.
- Pulse el botón de navegación IZQUIERDA/DERECHA para ajustarla.



1.3 Sintonía TDT (televisión digital) manual

- Pulse el botón de navegación ARRIBA/ABAJO para seleccionar este elemento; a continuación, pulse el botón OK para introducir la selección.
- Pulse el botón de navegación IZQUIERDA/DERECHA para seleccionar el canal; a continuación, pulse el botón OK para inicial la búsqueda.

Nota: Los menús y el funcionamiento aquí descritos varían en DVB-T y DVB-C.



1.4 Editar programa

- Pulse el botón de navegación ARRIBA/ABAJO para seleccionar este elemento; a continuación, pulse el botón OK para introducir la selección.
- Pulse el botón ROJO para eliminar el canal actual.
- Pulse el botón AMARILLO para mover el canal actual.
- Pulse el botón AZUL para saltar el canal actual.
- Pulse el botón FAV para añadir el canal resaltado a la Lista de favoritos; pulse FAV de nuevo para eliminarlo.



1.5 Programación

- Pulse el botón de navegación ARRIBA/ABAJO para seleccionar este elemento; a continuación, pulse el botón OK para introducir la selección. En caso de haber añadido programas mediante el menú Agregar (pulsando AMARILLO en el mando a distancia), aparecerá el siguiente menú.

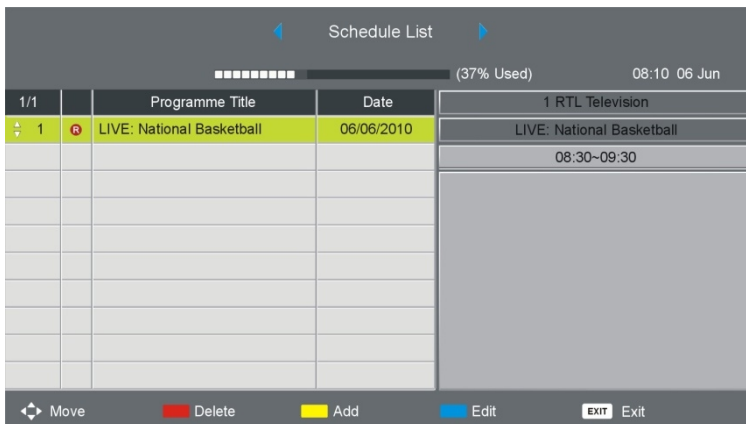

- Pulse el botón de navegación IZQUIERDA/DERECHA para desplazarse entre la Lista de programación y la Lista de grabaciones.
- Pulse el botón ROJO para eliminar la opción resaltada.
- Pulse el botón AMARILLO para entrar en la página del menú Agregar.
- Pulse el botón AZUL para entrar en la página del menú Editar.

1.6 Información de la señal

- Pulse el botón de navegación ARRIBA/ABAJO para seleccionar este elemento; presione el botón OK para mostrar los detalles de la señal, incluido el Número de canal, Frecuencia, Calidad e Intensidad.

1.7 Información CI

Si hay una tarjeta CAM (Conditional Access Module) conectada en la ranura CI, el usuario puede ver la información contenida o administrar la tarjeta CAM.

2. IMAGEN

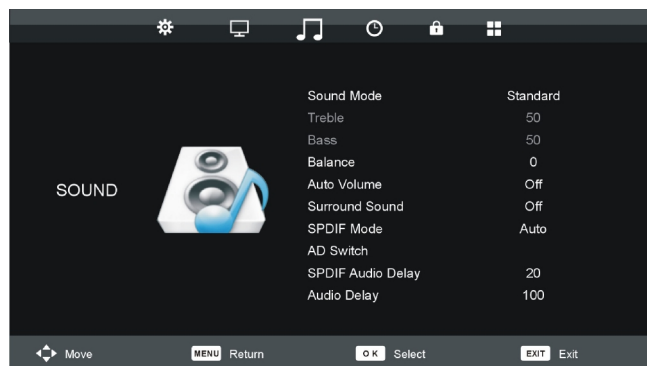

2.1 Modo imagen

Opciones disponibles: usuario, dinámico, estándar y suave.

NOTA: Los valores de Contraste, Brillo, Color, Matiz y Nitidez son ajustables solo cuando se está utilizando el modo Imagen.

2.2 Contraste

El valor del contraste se puede ajustar dentro del rango 0-100.

2.3 Brillo

El valor del brillo se puede ajustar dentro del rango 0-100.

2.4 Color

El valor de la saturación del color se puede ajustar dentro del rango 0-100.

2.5 Tono

El valor del matiz se puede ajustar dentro del rango 0-100.

NOTA: Este elemento está solo disponible en el sistema NTSC.

2.6 Nitidez

El valor de la nitidez se puede ajustar en el rango 0-100.

2.7 Temperatura de color

Este elemento se utiliza para ajustar la temperatura del color óptima para la visualización.

Opciones disponibles: normal, fría y cálida.

2.8 Reducción de ruido

Opciones disponibles: desactivada, baja, media, alta, predeterminada.

2.9 Modo HDMI

Seleccione el modo HDMI para ajustarse al dispositivo externo conectado.

Opciones disponibles: Auto, vídeo, PC.

3. SONIDO

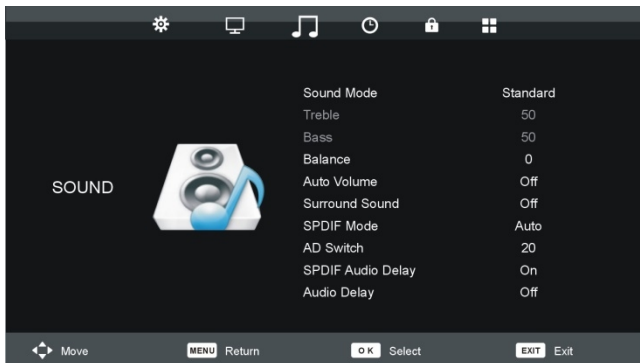

3.1 Modo de Sonido

Opciones disponibles: estándar, música, película, deportes y usuario.

NOTA: Los valores de Agudos y Graves son ajustables solo cuando se está utilizando el modo Sonido.

3.2 Agudos

Este elemento se emplea para ajustar el nivel de los sonidos de tono alto dentro del rango 0-100.

3.3 Bajos

Este elemento se emplea para ajustar el nivel de los sonidos de tono bajo dentro del rango 0-100.

3.4 Balance

Este elemento se emplea para ajustar la salida de audio entre el altavoz izquierdo y el derecho de -50 a 50.

3.5 Volumen automático

Esta opción se emplea para ajustar el Volumen automático en ON u OFF.

3.6 Sonido envolvente

Esta opción se utiliza para activar/desactivar el sonido envolvente.

3.7 Modo SPDIF

Este elemento se emplea para seleccionar el modo SPDIF.

Opciones disponibles: Auto, PCM, Off.

3.8 Descripción de audio

Esta opción se emplea para activar o desactivar la función AD (audio descripción). Esta función puede ayudar a los usuarios discapacitados visuales a conocer escenas o acciones a través de la narración.

NOTA: La función AD solo funciona si se visualizan programas que contengan información relativa a la narración.

3.9 Demora de audio SPDIF

Ajuste esta opción si nota que el sonido SPDIF no es totalmente simultáneo con la imagen del televisor.

3.10 Retraso de sonido

Ajuste este elemento si cree que el sonido no aparece de forma simultánea a la película.

4. HORA



4.1 Reloj

Al guardar un programa digital con éxito, el televisor obtendrá la información de la hora automáticamente, por lo que el usuario no podrá ajustarla.

4.2 Zona horaria

Este elemento se emplea para seleccionar la zona horaria deseada.

4.3 Tiempo de apagado

- Pulse los botones de navegación IZQUIERDA/DERECHA para seleccionar una opción disponible.
- Pulse los botones de navegación para ajustar las horas/minutos cuando el temporizador de apagado no esté desactivado.

4.4 Tiempo de encendido

- Pulse los botones de navegación IZQUIERDA/DERECHA para seleccionar una opción disponible.
- Pulse los botones de navegación para ajustar las horas/minutos/fuente/canal/volumen cuando el temporizador de encendido no esté desactivado.

4.5 Temporizador de reposo

Este elemento se emplea para ajustar la hora de suspensión automática en el modo de suspensión.

Opciones disponibles: desactivado, 10/20/30/60/90/120/180/240 minutos.

4.6 Apagado autom

Este elemento se emplea para establecer la duración de la suspensión automática.

Opciones disponibles: desactivado, 3 horas, 4 horas, 5 horas.

4.7 Tiempo de visualización en pantalla

Este elemento se emplea para ajustar la hora OSD (*on screen display*, o visualización en pantalla).

Opciones disponibles: 5 s, 15 s, 30 s.

5. BLOQUEO



NOTAS:

- Para configurar el Bloqueo de sistema y los elementos 5.2 a 5.6, debe introducir primero la contraseña (la contraseña predeterminada es «0000»).

NOTA: Si olvida la contraseña, utilice la contraseña universal "8899".

- Para habilitar las siguientes funciones de bloqueo, active el Sistema de bloqueo.

5.1 Bloqueo del sistema

Este elemento se emplea para activar o desactivar el Bloqueo de sistema.

5.2 Configurar contraseña

Este elemento se emplea para cambiar la contraseña.

5.3 Bloquear programa

Cuando se encuentre resaltado, pulse OK para introducir la selección y presione el botón VERDE para bloquear un programa.

5.4 Supervisión de los padres

Opciones disponibles: desactivado, 4 - 18.

5.5 Bloqueo de teclas

Este elemento se emplea para bloquear el teclado.

Opciones disponibles: On, Off

5.6 Función hotel

- Pulse OK para introducir la selección cuando la opción esté resaltada:

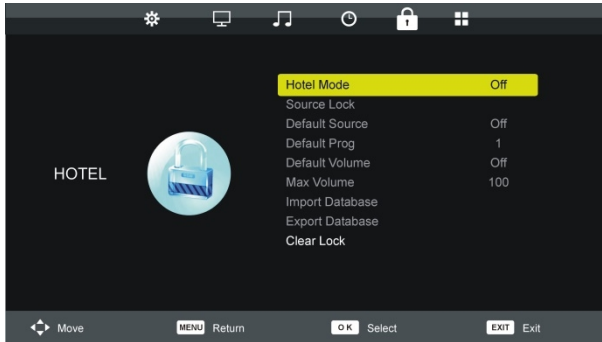

- Pulse el botón de navegación ARRIBA/ABAJO para mover el cursor.
- Pulse el botón de navegación IZQUIERDA/DERECHA para ajustar el valor.
- Pulse el botón de navegación OK o DERECHA para acceder al submenú.
- Pulse el botón MENU para volver a la página anterior.

Consejo: es muy recomendable utilizar el modo Hotel en hoteles; sin embargo, puede ignorarlo si el televisor está destinado únicamente a uso doméstico.

Modo hotel: Activar/desactivar el Bloqueo de hotel.

Bloqueo de fuente: Activar/desactivar el bloqueo de todas las fuentes disponibles.

Fuente predeterminada: Selecciona la fuente predeterminada.

Prog. predeterminado: Selecciona el canal predeterminado.

Volumen predeterminado: Configura el volumen predeterminado.

Volumen máximo: Configura el volumen máximo.

Importación de base de datos: Para importar bases de datos de otros dispositivos.

Exportación de base de datos: Para exportar bases de datos a otros dispositivos.

Eliminar bloqueo: Para eliminar los ajustes mencionados anteriormente.

6. OPCIÓN

Español

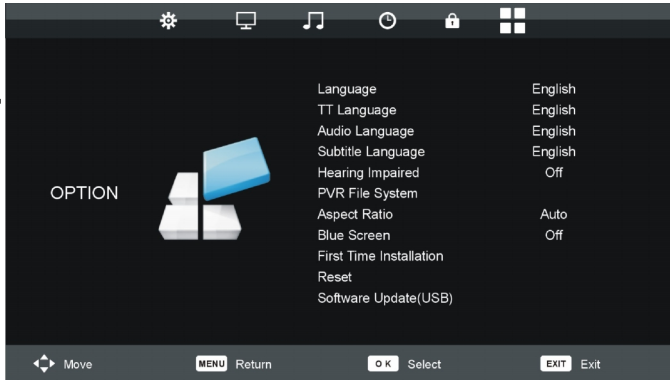

6.1 Idioma

Este elemento se emplea para seleccionar el idioma deseado en pantalla.

6.2 TT idioma

Este elemento se emplea para seleccionar el idioma TT deseado.

6.3 Idiomas de audio

Este elemento se emplea para seleccionar un idioma de audio disponible.

6.4 Idioma subtítulos

Este elemento se emplea para seleccionar un idioma de subtítulos disponible.

6.5 Ayuda para sordos

Este elemento se emplea para configurar la función Discapacidad auditiva en ON u OFF. Esta función puede ayudar a los usuarios con discapacidad auditiva a conocer escenas o acciones a través de la imagen.

NOTA: La función Discapacidad auditiva solo funciona cuando se visualizan programas que contienen información relativa a la imagen.

6.6 Sistema de archivos PVR

- Resalte este elemento y pulse el botón OK para confirmar la selección.
- Pulse el botón de navegación ARRIBA/ABAJO para seleccionar la opción deseada. En esta parte, puede comprobar el Sistema de archivos PVR, formatear el dispositivo de memoria USB y establecer el tiempo Límite de grabación libre.



6.7 Relación de aspecto

Opciones disponibles: Auto, 4:3, 16:9, Zoom1, Zoom2.

NOTA: La relación de aspecto puede no ser ajustable si no hay una señal disponible.

6.8 Pantalla azul

Este elemento se emplea para activar o desactivar el fondo azul. Si la opción PANTALLA AZUL está activada, el fondo de pantalla se volverá azul cuando la señal sea débil o inexistente.

6.9 Primera instalación

Este elemento se emplea para mostrar la Primera instalación.

6.10 Reseteando

Este elemento se emplea para reiniciar la unidad y restablecer los valores de fábrica.

6.11 Actualización de software (USB)

Este elemento se emplea para actualizar el software introduciendo un dispositivo USB.

6.12 HDMI CEC

- Pulse el botón de navegación ARRIBA/ABAJO para resaltar este elemento; a continuación, pulse el botón OK para introducir la selección.
- Asegúrese de que el dispositivo HDMI (amplificador, etc.) está conectado correctamente.
- Pulse el botón SOURCE del mando a distancia para seleccionar la fuente de entrada HDMI.

Control CEC: activa/desactiva el control CEC.

Receptor de audio (ARC): si esta función está activada, los usuarios pueden utilizar un amplificador externo o un dispositivo de decodificación de audio con ARC.

Nota: función "ARC" solo disponible en el puerto "HDMI 3".

Auto apagado del dispositivo: si esta función está activada, el dispositivo CEC externo

conectado se apagará automáticamente cuando lo haga el televisor.

Auto encendido del televisor: si esta función está activada, el televisor se encenderá automáticamente cuando lo haga el dispositivo CEC externo conectado.

Lista de dispositivos: lista de dispositivos conectados.

Menú de dispositivo: abre el menú del dispositivo conectado.

6.13 Modo de energía

Esta opción se emplea para seleccionar el modo Hogar o Tienda.

ATV Y OTROS MODOS

- Pulse el botón SOURCE de la unidad o del mando a distancia para seleccionar la fuente de entrada deseada.
- Para otros menús, consulte el funcionamiento del modo TDT.

MANTENIMIENTO

- Asegúrese de pulsar el botón **STANDBY** para poner el reproductor en modo espera y desconectar el enchufe antes de realizar mantenimiento del reproductor.
- Limpie el reproductor con una gamuza seca y suave.
- Si la superficie está muy sucia, límpiela con una gamuza humedecida con una solución débil de agua y jabón, y exprimida por completo, y límpiela de nuevo con una gamuza seca.
- No use nunca alcohol, benceno, disolvente, líquido limpiador ni otros químicos. No use aire comprimido para eliminar polvo.

MONTAJE EN PARED

- Contacte con un profesional para obtener ayuda cuando monte la TV en la pared. No nos hacemos responsables de cualquier daño al producto o personal si monta la TV por su cuenta.
- No monte la TV en la pared con la TV encendida. Podría provocar daños personales por electrocución.
- Use tornillos estándar M6*12mm (4 unidades) para montar esta TV.

Posterior de la TV

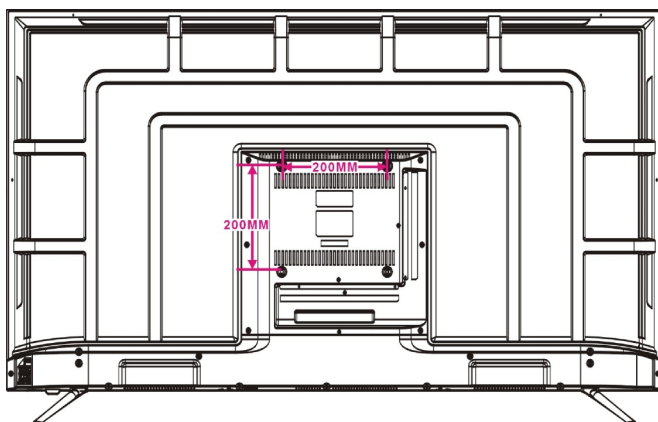

INSTALACIÓN CON SOPORTE

Su TV incluye el soporte y el mueble independientemente. Antes de disfrutar de esta TV, realice la instalación del soporte según las instrucciones siguientes.

Paso 1

Ponga la TV boca abajo sobre una tela blanda o almohada para evitar dañar el panel.

Paso 2

Alinee el soporte con la parte inferior de la TV y presione el extremo del soporte hasta que la TV esté totalmente asentada sobre el soporte.

Paso 3

Apriete los tornillos incluidos con un destornillador.

NOTAS:

- Desenchufe el aparato antes de instalar o sacar el soporte de la TV.
- Para evitar cualquier daño a la TV, contacte uno o más compañeros que le puedan ayudar con la colocación o para quitar la base.

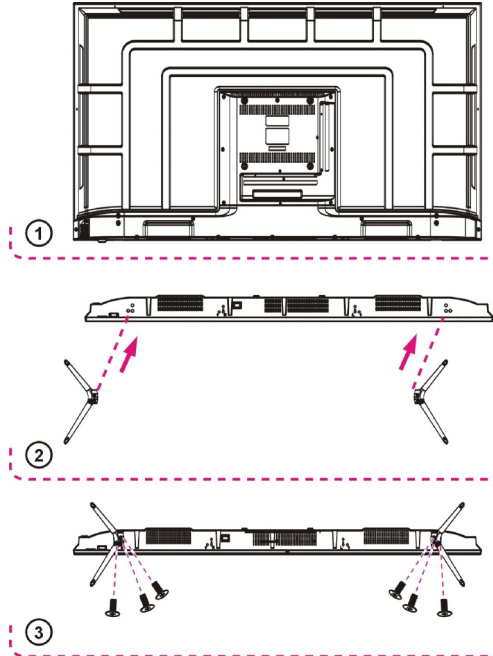

ESPECIFICACIONES

Español

Referencia	HI5506UHD-MM
Modelo N°	DVB-PM1550212HCAT
Título del modelo	55" LED UHD
Resolución	3840×2160
Número de colores	16,7M
Contraste	3000 :1
Relación de aspecto	16 :9
Vida útil	30.000 horas
Sintonizador	DVB-T/T2/C
Tensión nominal de la TV	AC 100-240V~50/60Hz, 5A
Consumo	Máx.120W
Dimensiones	1244(L)×254(P)×783(A)mm
Peso	Aprox.13.5 kg
Base	2 p, extraíble
Temperatura de uso	-5°C a 45°C
Tensión nominal del mando a distancia	1,5V×2 (baterías no incluidas)
Altavoz	2×8W
Bloqueo de hotel	Sí
Entradas	RF, HDMI, SCART, PCMCIA (CI+), YPbPr, AV, USB
Salidas	AURICULAR, ÓPTICO
Funciones por USB	PVR, Timeshift, reproducción multimedia
Formatos multimedia compatibles por USB	Vídeo: AVI, MPG, MKV
	Música: MP3
	Fotos: JPG/JPEG

Ficha de especificaciones energéticas	
Marca	HIGHONE
Referencia	HI5506UHD-MM (Modelo: DVB-PM1550212HCAT)
Grado de eficiencia energética	G
Tamaño de pantalla	139 cm ; 55 pulgadas
Consumo eléctrico en modo (kWh/1000h)	109kWh/1000h
Consumo eléctrico en modo reposo (W)	<0,5W
Consumo eléctrico en modo apagado (W)	0W
Resolución de pantalla (píxeles)	3840 × 2160

Las especificaciones están sujetas a cambios sin previo aviso.

HD
TV
1080p

HDMI®
HIGH DEFINITION MULTIMEDIA INTERFACE

Los términos HDMI e Interfaz Multimedia de Alta Definición HDMI, y el logo HDMI son marcas comerciales o marcas registradas de HDMI Licensing LLC en Estados Unidos y otros países.

Para obtener más información sobre el etiquetado energético del aparato, consulte la hoja de información del producto adjunta a las instrucciones y que también está presente en la Base de Datos Europea de Productos para el Etiquetado Energético (EPREL) de la Comisión Europea, disponible a través del código QR de la etiqueta energética versión 2019/2016 que viene con el aparato o introduciendo el código de producto de 6 dígitos separado por un espacio más la referencia del aparato en la página web: <https://eprel.ec.europa.eu/>



* : Código de 6 dígitos_Referencia

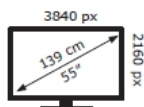
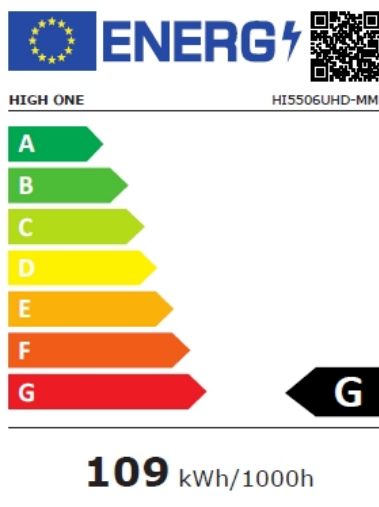

2019/2013

Servicio postventa

Si tiene algún problema relacionado con el uso de su aparato, tome primero las siguientes medidas:

- Asegúrese de que se cumplen las instrucciones de uso, que se incluyen en los capítulos sobre la limpieza, cuidado y mantenimiento.
- Consulte la herramienta de diagnóstico de ayuda para resolver problemas a través de la página web: ES: www.electrodepot.fr/sav

BE: www.electrodepot.be/fr/sav / www.electrodepot.be/nl/dnv ES
www.electrodepot.es/servicio-postventa

Si, a pesar de estos pasos, el problema no se resuelve:

Aparato en período de garantía

- Pida asistencia técnica para su aparato a través de la página web arriba mencionada. O
- Llame al servicio técnico a través del número de teléfono especificado en su recibo/factura.

La garantía, que tiene una validez mínima de 2 años* tras la compra del aparato, cubre los gastos de desplazamiento hasta el domicilio, la intervención y las piezas de recambio.

* Salvo garantía de tranquilidad o extensión de garantía.

ADVERTENCIA: Los defectos y sus consecuencias derivados de las intervenciones y/o reparaciones del producto realizadas por el usuario o un tercero no profesional no pueden dar lugar a la aplicación de la garantía legal o comercial.

Aparato fuera de garantía

- Los gastos de asistencia técnica no están cubiertos pero la intervención en el domicilio sigue siendo posible.

Si desea manipular el aparato por sus propios medios, las piezas de repuesto están disponibles a través de la página web: www.electrodepot.fr/sav/piècesdétachées

ADVERTENCIA: Cualquier intervención y/o reparación del producto por parte del usuario o de un tercero no profesional puede poner en peligro la seguridad de las personas y de los bienes.

- Para los particulares y los reparadores profesionales, estas piezas están disponibles al menos 7 años después de la fecha de compra del aparato y según las características del mismo:

- Fuente de alimentación externa
- Control remoto
- Para los reparadores profesionales, estas piezas están disponibles al menos 7 años después de la fecha de compra del aparato y según las características del mismo:
- Fuente de alimentación interna

- Conectores para conectar equipos externos (cables, antenas, USB, DVD y Blue-Ray)
- Condensadores

- Pilas y acumuladores
- Módulo DVD/Blue-Ray, en su caso

- Módulo HD/SSD, en su caso

SOLUCIÓN DE PROBLEMAS

Compruebe los siguientes puntos antes de asumir una avería de la unidad:

Síntoma[COMÚN]	Solución
No se enciende.	Introduzca correctamente el enchufe en la toma de corriente.
Sin imagen.	Asegúrese de que el equipo esté correctamente conectado.
<ul style="list-style-type: none"> ● Sin sonido. ● Sonido distorsionado. 	<ul style="list-style-type: none"> ● Asegúrese de que el equipo esté correctamente conectado. ● Asegúrese de que la configuración de entrada para la TV y el sistema estéreo sea correcta. ● Ajuste el volumen maestro a un volumen adecuado pulsando el botón VOL+/VOL-.
No puede realizarse ninguna operación con el mando a distancia.	<ul style="list-style-type: none"> ● Compruebe que las baterías estén instaladas con la polaridad correcta. ● Las baterías se han gastado: sustitúyalas por otras nuevas. ● Apunte el mando a distancia al sensor del mando y úselo de nuevo. ● Use el mando a distancia a menos de 6m del sensor del mando. ● Elimine los obstáculos entre el mando a distancia y el sensor de control remoto.
No funcionan las teclas (en la unidad y/o el mando a distancia)	Desconecte el enchufe y vuelva a conectarlo. (El reproductor puede no funcionar correctamente por rayos, electricidad estática u otros factores).
Síntoma[TV]	Solución
Sin imagen o imagen mala.	<ul style="list-style-type: none"> ● Ajuste la antena o use una antena externa. ● Coloque la unidad cerca de una ventana (si está dentro de un edificio). ● Aparte la unidad de productos que causen interferencias. ● Vuelva a realizar la sintonización automática. ● Pruebe otro canal.
Sin sonido o mal sonido.	<ul style="list-style-type: none"> ● Compruebe la configuración de sonido. ● Pulse el botón MUTE en el mando a distancia para cancelar la función de silencio. ● Desconecte los auriculares.
Ruido u otras interferencias.	Equipos electrónicos cerca de la unidad están causando interferencias. Recoloque la unidad o mueva los equipos.

La Directiva Europea 2012/19/UE sobre residuos de aparatos eléctricos y electrónicos (AEE) dispone que los aparatos eléctricos usados procedentes de uso doméstico deben eliminarse separadamente de los residuos municipales normales. Los aparatos usados deben recogerse de forma separada para optimizar la recuperación y el reciclaje de los materiales que contienen y reducir de este modo el impacto en la salud humana y en el medio ambiente. El símbolo del contenedor de basura tachado sobre el producto le recuerda su obligación de que cuando elimine el aparato, debe recogerse por separado.



A todo volumen, la escucha prolongada de dispositivos de audio portátiles puede dañar el oído.

CONDITION DE GARANTIE

FR

Ce produit est garanti pour une période de 2 ans à partir de la date d'achat*, contre toute défaillance résultant d'un vice de fabrication ou de matériau. Cette garantie ne couvre pas les vices ou les dommages résultant d'une mauvaise installation, d'une utilisation incorrecte ou de l'usure anormale du produit.

*sur présentation du ticket de caisse.

GARANTIEVOORWAARDEN

NL

Dit product wordt gegarandeerd voor een periode van 2 jaar vanaf de aankoopdatum*, voor elke storing die het gevolg is van een fabricagefout of het materiaal. Gebreken of schade door slechte installatie, onjuist gebruik of abnormale slijtage van het product worden niet gedekt door deze garantie.

*op vertoon van kassabon.

GARANTIEBEDINGUNGEN

DE

Für dieses Produkt wird ab dem Verkaufsdatum* eine Garantie von 2 Jahren für Mängel infolge von Herstellungs- oder Materialfehlern gewährt. Von dieser Garantie ausgeschlossen sind Mängel oder Schäden, die durch falsche Installation, Handhabungsfehler oder unsachgemäßen Gebrauch verursacht werden.

*gegen Vorlage des Kassenbelegs.

CONDICIONES DE GARANTÍA

ES

El certificado de garantía de este producto tiene una duración de 2 años a partir de la fecha de compra* que se limita a los defectos de fabricación y averías del material. Se excluyen de la garantía deficiencias o daños originados por una mala instalación, errores en la manipulación o por un uso inadecuado.

*previa presentación del comprobante de compra.

Par la présente, ELECTRO DEPOT déclare que cet appareil est conforme aux exigences essentielles et aux

FR autres dispositions pertinentes de la directive 2014/53/EU. La déclaration de conformité peut être consultée sur le

site : <http://www.electrodepot.fr/sav/notices>

Hierbij verklaart ELECTRO DEPOT dat dit toestel in overeenstemming is met de voornaamste eisen en de

NL andere pertinente voorwaarden van de richtlijn 2014/53/EU. De conformiteitsverklaring kan geraadpleegd worden

op de website <http://www.electrodepot.fr/sav/notices>

Hiermit erklärt ELECTRO DEPOT, dass dieses Gerät die grundlegenden Anforderungen und die übrigen

DE Bestimmungen der Richtlinie 2014/53/EU erfüllt. Die Konformitätserklärung ist auf der Webseite

<http://www.electrodepot.fr/sav/notices> verfügbar.

Por la presente, ELECTRO DEPOT declara que este aparato cumple con las obligaciones esenciales y

ES demás disposiciones pertinentes de la directiva europea 2014/53/EU. Puede consultar la declaración de

conformidad en la página web: <http://www.electrodepot.fr/sav/notices>



Made in China
ELECTRO DEPOT

1 route de Vendeville

59155 FACHES - THUMESNIL