

04/2021

Téléviseur

Television

Televisie

Televisión

970220 ED50C00UHD-MM

GUIDE D'UTILISATION

USER GUIDE

HANDLEIDING

INSTRUCCIONES DE USO

edenwood

Merci !

Merci d'avoir choisi ce produit EDENWOOD.
Choisis, testés et recommandés par ELECTRO DEPOT,
Les produits de la marque Edenwood vous assurent une
Utilisation simple, une performance fiable et une qualité
irréprochable.

Grâce à cet appareil, vous savez que chaque utilisation
vous apportera satisfaction.

Bienvenue chez ELECTRO DEPOT.

Visitez notre site Internet: www.electrodepot.fr
www.electrodepot.be

VOTRE AVIS COMPTE !



PARTAGEZ
VOTRE EXPERIENCE
SUR LES PRODUITS

Parce que votre satisfaction est notre priorité, nous vous proposons de
donner votre avis sur ce produit. Il sera transmis et analysé par nos équipes
afin d'améliorer continuellement le produit.

**Donnez votre avis sur: <http://www.electrodepot.fr/avis-client>
<http://www.electrodepot.be/avis-client>**



ELECTRO DEPOT

Table des matières

Français

A POUR COMMENCER

CONSIGNES IMPORTANTES
CARACTÉRISTIQUES
PIÈCES GÉNÉRALES
TÉLÉCOMMANDE
CONNEXIONS DE BASE
OPÉRATION DE BASE
ENTRETIEN
INSTALLATION DU SUPPORT
SPÉCIFICATIONS
DÉPANNAGE

B FOR REFERENCE

IMPORTANT INSTRUCTIONS
FEATURES
GENERAL PARTS
REMOTE CONTROL
BASIC CONNECTION
BASIC OPERATION
MAINTENANCE
STAND INSTALLATION
SPECIFICATIES
GENERAL TROUBLESHOOTING

C UTILISATION



BELANGRIJKE INSTRUCTIES
KENMERKEN
ALGEMENE ONDERDELEN
AFSTANDSBEDIENING
BASISVERBINDING
ALGEMENE BEDIENING
ONDERHOUD
STEUNINSTALLATIE
SPECIFICATIES
ALGEMENE PROBLEEMOPLOSSING

D POUR RÉFÉRENCE

INSTRUCCIONES IMPORTANTES
CARACTERÍSTICAS
PRESENTACIÓN GENERAL
MANDO A DISTANCIA
CONEXIÓN BÁSICA
FUNCIONAMIENTO BÁSICO
MANTENIMIENTO
INSTALACIÓN DEL SOPORTE
ESPECIFICACIONES TÉCNICAS
SOLUCIÓN GENERAL DE PROBLEMAS

CONSIGNES DE SÉCURITÉ IMPORTANTES

PRÉCAUTIONS DE SÉCURITÉ

 <p>Le symbole d'avertissement montrant un éclair dans un triangle indique que ce produit contient des « tensions électriques dangereuses ».</p>	<div style="text-align: center;"> <p>ATTENTION</p> <p>RISQUE D'ÉLECTROCUTION</p> <p>NE PAS OUVRIR</p> </div> <p>ATTENTION : POUR ÉVITER TOUT RISQUE D'ÉLECTROCUTION, NE RETIREZ PAS LE COUVERCLE (NI LE PANNEAU ARRIÈRE).</p> <p>AUCUNE PIÈCE N'EST REMPLAÇABLE PAR L'UTILISATEUR. CONTACTEZ UN PERSONNEL QUALIFIÉ EN CAS DE PANNE.</p>	 <p>Le symbole d'avertissement montrant un point d'exclamation dans un triangle indique que ce point du manuel nécessite une attention particulière.</p>
---	--	---

ATTENTION : - POUR RÉDUIRE TOUT RISQUE D'INCENDIE, DE CHOC ÉLECTRIQUE OU DE BLESSURES GRAVES :

Lisez les consignes de sécurité avant d'utiliser votre appareil et les conserver pour toute référence future.

- Cet appareil doit uniquement être branché à un réseau électrique dont les caractéristiques sont identiques à celles indiquées sur sa plaque d'identification.
- La prise secteur doit toujours être facilement accessible. Elle sert comme interrupteur de déconnexion de l'appareil du secteur.
- Il faut débrancher la fiche du secteur pour déconnecter l'appareil. Tenez le câble secteur par sa fiche. Ne tirez pas sur le câble pour débrancher la fiche.
- Les cordons d'alimentation doivent être acheminés de manière qu'ils ne risquent pas d'être piétinés ou écrasés par des objets placés dessus ou contre eux.
- Si le câble d'alimentation est endommagé, il doit être remplacé par le fabricant, son service après-vente ou une personne de qualification similaire, afin d'éviter tout danger.
- L'appareil ne doit être exposé ni au ruissellement ni à la projection d'eau, ni à l'humidité ni à des liquides.
- Ne placez pas l'appareil à proximité de l'eau, par exemple dans une salle de bain ou près d'un lavabo.
- Aucun objet rempli de liquides, tel que des vases, ne doit être placé au-dessus de l'appareil.
- Ne touchez jamais le câble d'alimentation avec les mains mouillées, cela pourrait provoquer un court-circuit ou une décharge électrique.
- Pour éviter tout risque d'incendie, ne placez pas de sources de flammes nues, telles que des bougies allumées, ou de sources de chaleur, telles que des radiateurs, au-dessus ou à proximité de l'appareil.
- L'appareil est destiné à être utilisé uniquement sous un climat tempéré.
- Dans le cas où de la fumée, une odeur inhabituelle ou un bruit étrange est émis par l'appareil : débranchez le cordon d'alimentation de la prise secteur et consultez le service après-vente ou un centre de réparation. Ne tentez jamais de réparer vous-même l'appareil, cela pourrait être très dangereux.
- N'essayez pas d'ouvrir ou de démonter l'appareil. Cela vous expose à des tensions dangereuses.

- Les fentes et ouvertures de l'appareil servent pour la ventilation et à son fonctionnement. Pour éviter toute surchauffe, ces ouvertures ne doivent être obstruées ni recouvertes de quelque manière que ce soit, par exemple par des journaux, nappes ou rideaux.
- Laissez un minimum d'espace libre de 10 cm autour de l'appareil pour garantir une bonne ventilation.
- N'introduisez jamais d'objet dans l'appareil à travers l'une de ses ouvertures, car il pourrait entrer en contact avec des composants électriques, et provoquer une décharge électrique ou un incendie.
- En cas d'orage ou de foudre, débranchez immédiatement le cordon d'alimentation de la prise secteur.
- Éteignez toujours l'appareil lorsqu'il n'est pas utilisé. Débranchez le cordon d'alimentation de la prise secteur si l'appareil ne va pas être utilisé pendant une longue période.
- Débranchez toujours l'appareil de la prise secteur avant de le nettoyer. N'utilisez pas de nettoyeurs liquides ni en aérosol. Utilisez un chiffon doux et sec pour le nettoyage.
- Si cet appareil porte le logo  cela signifie qu'il s'agit d'un appareil électrique de classe II dans lequel la protection contre les chocs électriques ne repose pas uniquement sur l'isolation principale mais sur une double isolation. Il ne comporte pas de mise à la terre de protection.



ATTENTION : POUR ÉVITER TOUT RISQUE DE BLESSURE OU DE DOMMAGE AU PRODUIT OU À UN AUTRE ÉQUIPEMENT :

- Ce produit est destiné à un usage domestique et personnel uniquement. N'utilisez pas ce produit à des fins commerciales, industrielles ou autres.
- N'exposez pas le produit à des chocs violents, températures extrêmes ou lumière directe du soleil pendant de longues périodes.
- Éloignez le produit des objets magnétiques, moteurs et transformateurs.
- N'utilisez pas le produit à l'extérieur, quelles que soient les conditions météo.
- Installez l'appareil uniquement sur un support (meuble, mur...) pouvant supporter son poids en toute sécurité.
- **AVERTISSEMENT** : Ne placez jamais le téléviseur sur un objet instable. Il risque de tomber et causer des blessures graves, voire la mort. Vous pouvez éviter beaucoup de risques de blessure, en particulier aux enfants, en prenant des précautions élémentaires telles que :
 - L'utilisation de meubles et supports recommandés par le fabricant du téléviseur.
 - L'utilisation exclusive de meubles pouvant supporter le poids du téléviseur en toute sécurité.
 - S'assurer que le téléviseur ne dépasse pas le bord du meuble sur lequel il est placé.
 - Ne jamais placer le téléviseur sur un meuble haut (tel qu'armoire ou bibliothèque) sans avoir fixé le meuble et le téléviseur à un support adapté.
 - Ne pas placer le téléviseur sur un chariot ou support instable. Ne pas poser le téléviseur sur du tissu ou tout autre matériau placé entre le téléviseur et le meuble. L'appareil pourrait tomber et être endommagé ou blesser gravement une personne.
 - Ne pas utiliser ou regarder le téléviseur en conduisant. Ceci est dangereux et illégal dans certains pays.
 - Expliquer aux enfants les dangers auxquels ils sont confrontés lorsqu'ils grimpent sur des meubles pour atteindre le téléviseur ou ses commandes.
 - Vous devez respecter les mêmes consignes en cas de changement de l'emplacement du téléviseur.
- **ATTENTION** : Afin d'éviter tout accident, cet appareil doit être correctement placé sur le sol/mur selon les instructions d'installation.



ATTENTION : POUR ÉVITER TOUT RISQUE OCULAIRE :

- Il est préférable d'utiliser un éclairage indirect pour regarder la télévision. Évitez tout environnement complètement sombre et toute réflexion sur l'écran, car ceux-ci peuvent provoquer une fatigue oculaire.

**UTILISATION ET MANIPULATION DES PILES :**

- **ATTENTION** : Risque d'explosion si les piles ne sont pas insérées correctement ou si elles sont remplacées par un modèle non similaire ou incompatible.
- Remplacez les piles uniquement par des piles du même type ou de type équivalent.
- Les piles ne doivent pas être exposées à une chaleur excessive, telle que les rayons du soleil, du feu, etc.
- Ne jetez jamais les piles au feu et ne les exposez jamais à des sources de chaleur.
- Ne mélangez pas des piles de types différents et n'utilisez pas des piles usées avec des piles neuves.
- Les piles doivent être insérées en respectant les polarités indiquées sur la pile et dans le compartiment à piles de la télécommande.
- Les piles usagées doivent être retirées de la télécommande.
- Les piles doivent être mises au rebut en toute sécurité dans les points de collecte spécifiques pour préserver l'environnement. Suivez les instructions de mise au rebut indiquées sur les piles et aux points de collecte.
- Gardez les piles hors de portée des enfants et des animaux domestiques. Les piles ne doivent être manipulées que par des adultes.

Ainsi, à la fin de sa vie, cet appareil ne doit pas être jeté avec les ordures ménagères non triées. Il doit être éliminé dans les systèmes de reprise et de collecte mis à votre disposition par les autorités locales (centres de collecte des déchets) et les distributeurs.

En tant que consommateur final, votre rôle est essentiel dans le cycle de réutilisation, de recyclage et d'autres formes de récupération de cet équipement électrique et électronique.

Vous devez utiliser les systèmes de collecte sélective mis à votre disposition.



Afin d'éviter d'éventuelles lésions auditives, ne pas écouter à un niveau sonore important pendant une longue durée.



Ce logo signalant l'absence de cadmium est utilisé si les valeurs de concentration de cadmium (Cd) en poids dans toute pièce du matériau homogène du dispositif d'affichage ne dépassent pas 0,01 % conformément à la directive 2011/65/UE.



Ce symbole indique une alimentation en courant continu (CC).



Ce symbole indique une alimentation en courant alternatif (CA).



Ce symbole indique « utilisation intérieur uniquement ».

Pour l'installation, la manipulation, le nettoyage et la mise au rebut de l'appareil, reportez-vous aux chapitres suivants du guide d'utilisation.

ACCESSOIRES

Guide d'utilisation	1
Télécommande.....	1
Socle	2

Toutes les images dans ce manuel sont données uniquement à titre de référence, l'apparence et l'écran doivent être conformes au produit final.

CARACTÉRISTIQUES

Écran LED 50"

Ce téléviseur comprend un écran LED pour fournir une vision claire et un faible rayonnement.

Recherche automatique des chaînes télé

Réception de programmes numériques

Guide des programmes télé

Fonction Télétex (Europe)

Lecture multimédia USB

Affichage à l'écran multilingue

Télécommande avec toutes les fonctions

Entrées HDMI, ANT, RJ 45, USB, AV et CI

Sorties CASQUE et OPTIQUE

Socle détachable

Prise d'antenne externe

Avec haut-parleurs intégrés

PIÈCES GÉNÉRALES

UNITÉ PRINCIPALE

Vue de face

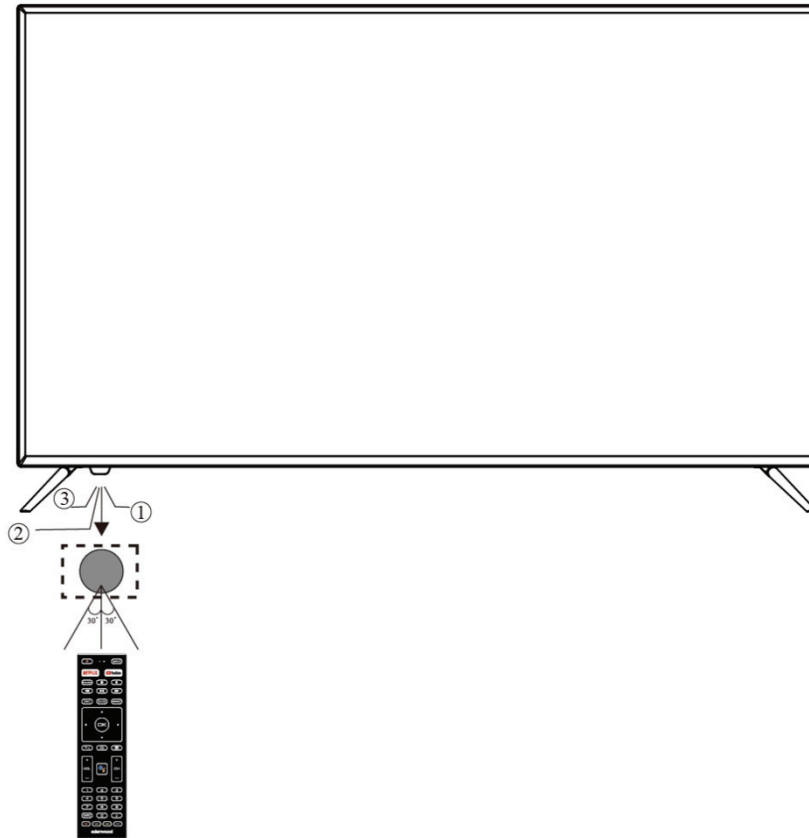

Vue de dessous

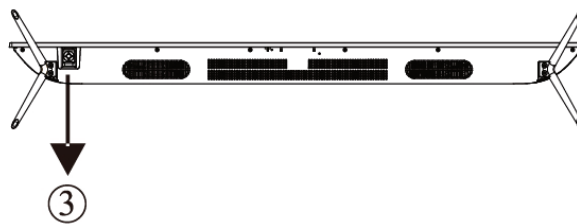





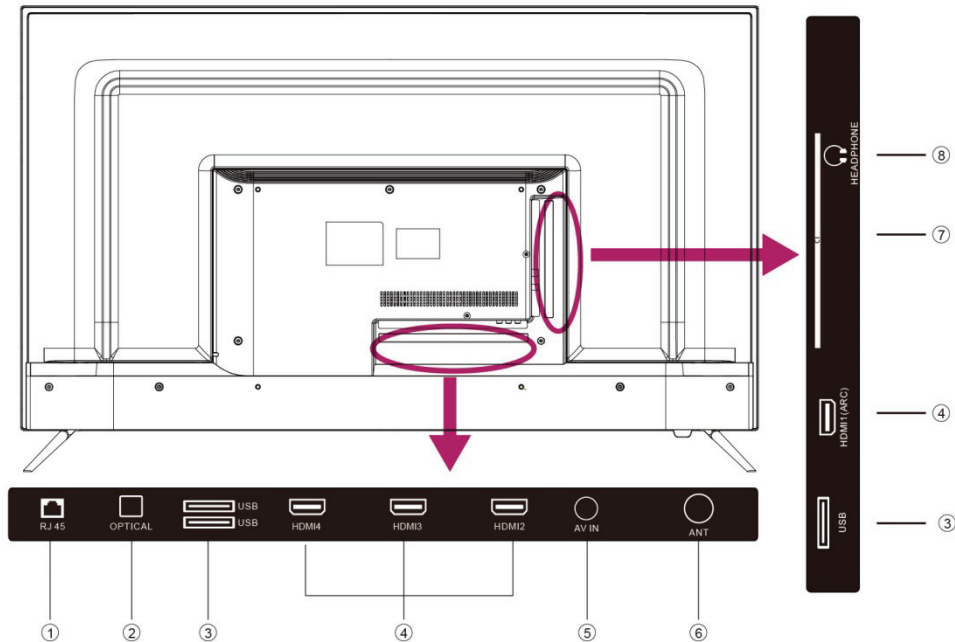

- 1: Capteur de la télécommande.
- 2: Indicateur LED : ROUGE ● VEILLE.
- 3: “-” Diminuer le volume et déplacement à gauche
 “+” Augmenter le volume et déplacement à droite
 “▲” Chaîne précédente et déplacement vers le bas
 “▼” Chaîne suivante et déplacement vers le haut
 - Appuyer pour confirmer ou accéder au menu
 - Appuyer longuement pour éteindre

PIÈCES GÉNÉRALES

Vue arrière

1. RJ 45
2. OPTIQUE
3. Entrée USB
4. HDMI
5. Entrée AV
6. ANT
7. Fente pour carte CI
8. Prise écouteurs

TÉLÉCOMMANDE

- 1: ALLUMER/ÉTEINDRE : Pour régler le téléviseur sur les modes Veille ou Mise sous tension.
- 2: INPUT: Sélectionner parmi les différentes sources de signal.
- 3: **NETFLIX**: Appuyer pour ouvrir NETFLIX.
- 4:  : Appuyer pour ouvrir YouTube.
- 5: Subtitles: Pour activer les sous-titres en mode TNT.
- 6:  (Arrêt) : Appuyer pour arrêter la lecture multimédia.
- 7:  Pour activer ou désactiver le son.
- 8:  (Retour rapide) : Lecture arrière rapide.
- 9:  (Avance rapide) : Lecture avant rapide.
- 10:  (Lecture/pause) : Lancer la lecture. Suspendre la lecture.
- 11: TEXT: Appuyer pour sélectionner le mode télétexte.
- 12: GUIDE: Appuyer pour afficher le guide électronique des programmes en mode TV
- 13: ASPECT : Appuyez plusieurs fois pour sélectionner le format d'écran souhaité.

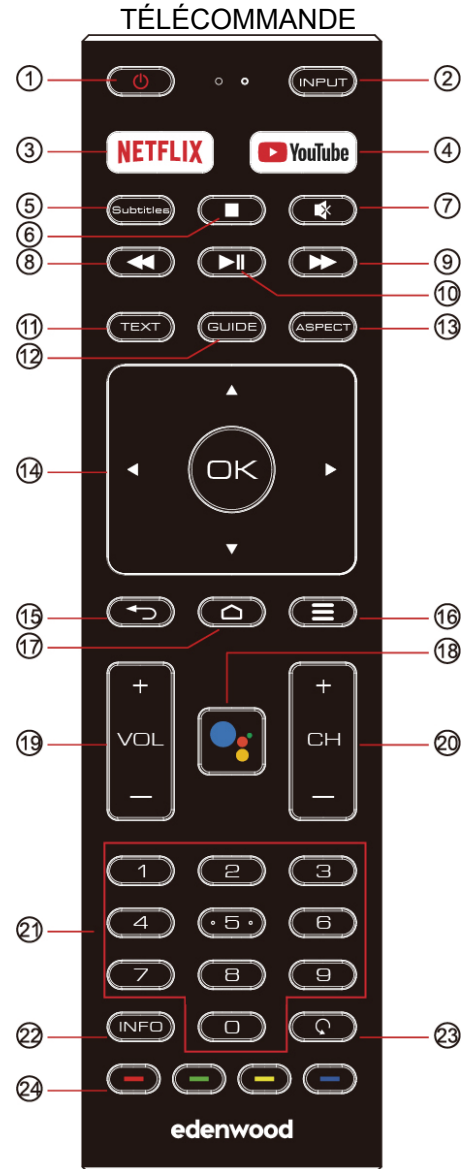

14 : ▲/▼/◀/▶ Appuyez dessus pour naviguer dans le menu à l'écran.

OK : Pour confirmer la sélection.

15: ↶ : Retourner au menu précédent.

16: ≡ : Appuyer pour ouvrir/fermer le menu à l'écran.

17 : 🏠 : Appuyer pour ouvrir la page d'accueil.

18 : 🌐 Appuyez sur pour ouvrir l'assistant google ou commencer la recherche avoice.

19 :VOL+/- : Pour régler le niveau sonore.

20 :CH+/CH- : Pour passer à la chaîne suivante/précédente.

Pour accéder à l'image, à la vidéo ou au son suivant ou précédent via le lecteur USB ou multimédia.

21 :TOUCHES NUMÉRIQUES : Pour un accès direct aux chaînes.

22 :INFO :Pou afficher les informations sur la chaîne..

23 :🔄 :Permet de passer à la dernière chaîne visualisée.

24 : 🟠 🟢 🟡 🟦 Touches de couleur : Exécuter les opérations en suivant l'invite en bas du menu dans le texte.

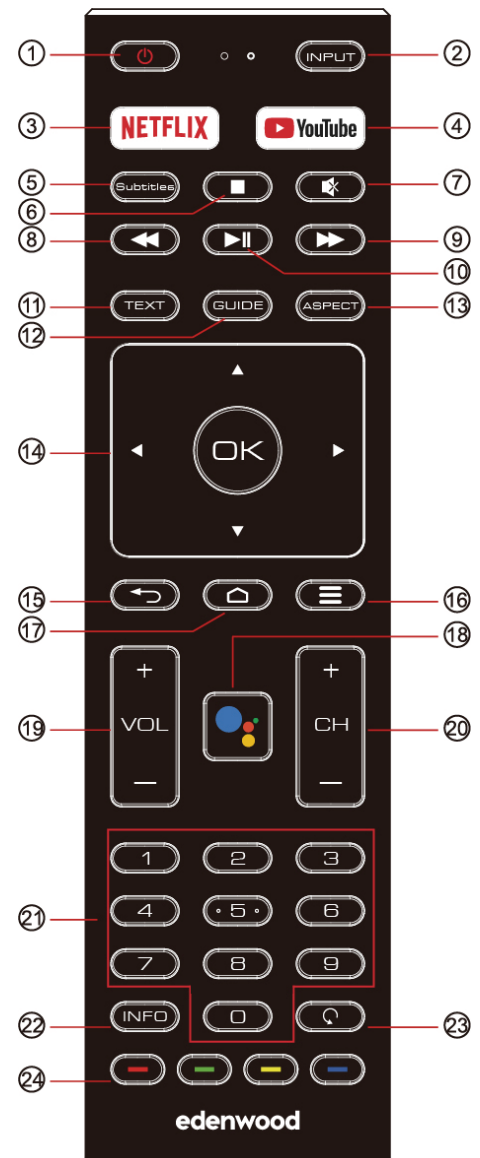

PRÉPARATION DE LA TÉLÉCOMMANDE**INSTALLATION DES PILES**

Installez les piles comme indiqué ci-dessous. Veillez à ce que les bornes + et - sont orientées comme indiqué dans le compartiment à piles (Fig 1).

DURÉE DE VIE DES PILES

- Les piles durent normalement un an, mais cela dépend de la fréquence d'utilisation de la télécommande.
- Remplacez les piles s'il est impossible d'utiliser la télécommande pour commander l'appareil.
- Utilisez deux piles sèches AAA.

REMARQUE :

- Ne faites pas tomber la télécommande, ne marchez pas dessus et ne l'exposez pas à des chocs. Cela pourrait endommager des composants ou entraîner un dysfonctionnement.
- Retirez les piles si vous n'allez pas utiliser la télécommande pendant une longue période.

UTILISATION DE LA TÉLÉCOMMANDE

Dirigez la télécommande vers le capteur du panneau avant dans un rayon ne dépassant pas les 6 m et un angle de 60° avec le téléviseur (Fig 2).

REMARQUES :

- La distance peut varier en fonction de la luminosité de la pièce.
- Ne dirigez pas de lumières fortes directement sur le capteur de la télécommande.
- Ne placez aucun objet faisant obstacle entre la télécommande et le capteur.
- N'utilisez pas cette télécommande lorsque vous utilisez simultanément une télécommande d'autre équipement.

Fig 1

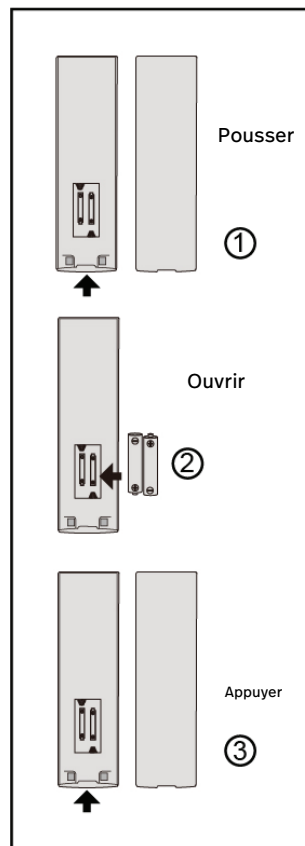
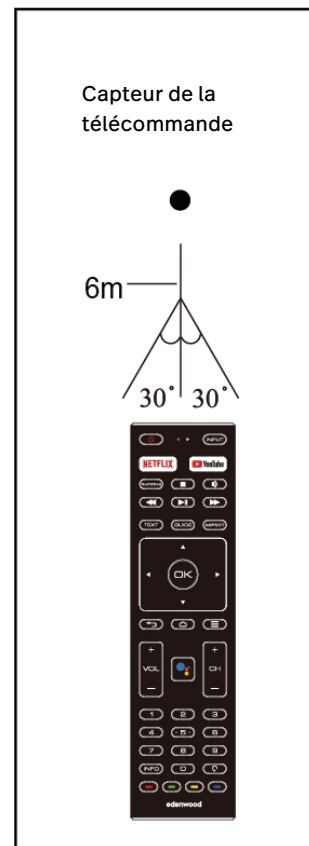

Fig 2



CONNEXIONS DE BASE

- Assurez-vous que tous les câbles sont déconnectés de l'unité principale avant de connecter la source au secteur.
- Lisez attentivement les instructions avant de connecter d'autres équipements.

CONNEXION À LA SOURCE D'ALIMENTATION

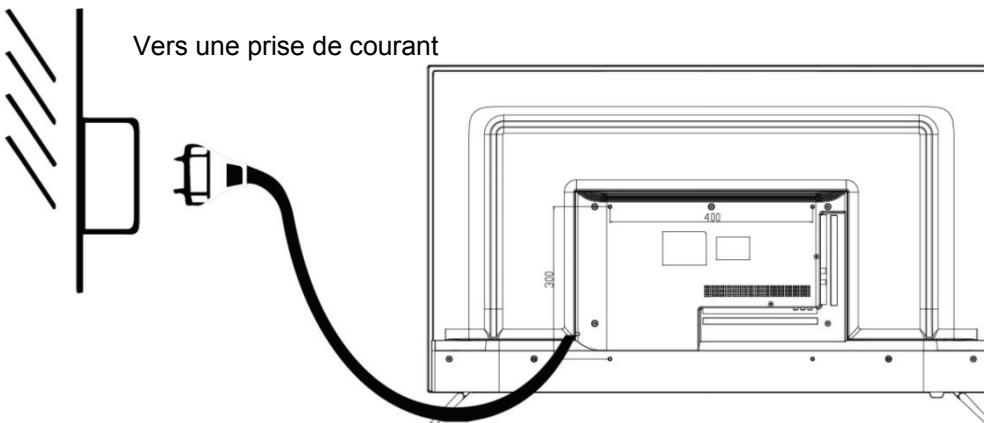

CONNEXION D'UNE L'ANTENNE EXTERNE

Connectez ne antenne externe dans la prise d'antenne pour obtenir une meilleure qualité d'image.

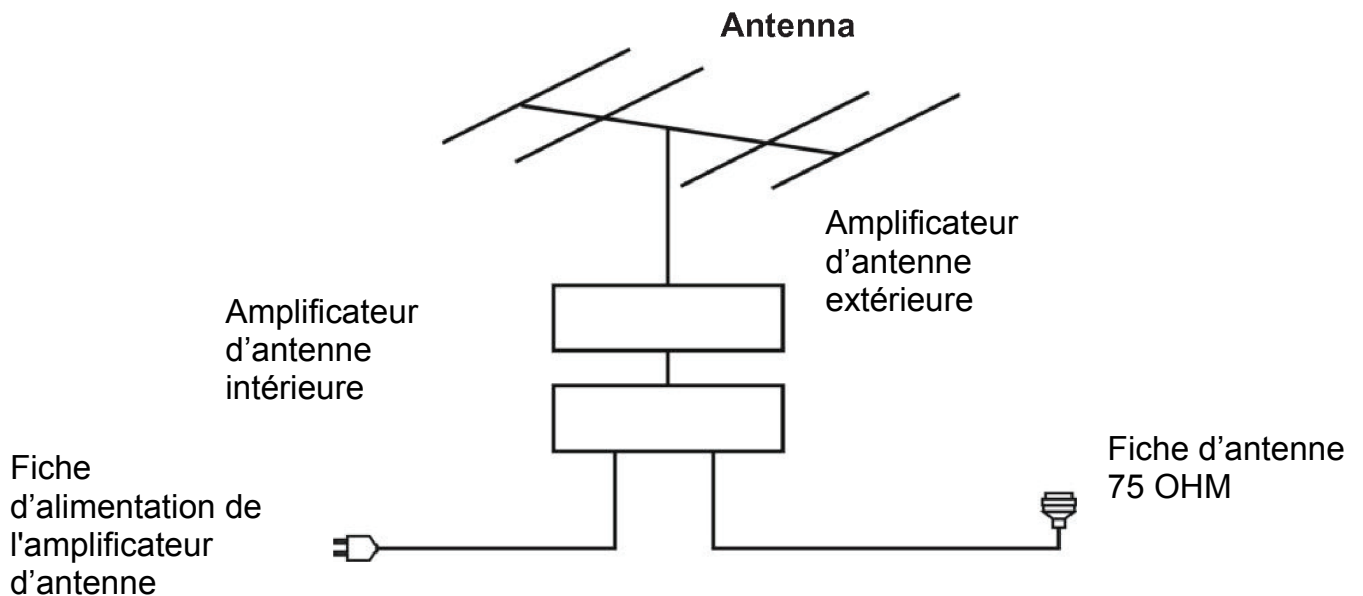

CASQUE

Connexion d'équipements externes intelligents pour la transmission de données, à l'heure actuelle, le marché a été spécialement conçu pour la télé portable K-song permet à un micro de se connecter à la sortie casque.

Le micro sans fil est comme une chanson d'un vent violent, il suffit de le connecter à la sortie casque du téléviseur et l'acoustique permet de faire du karaoké.

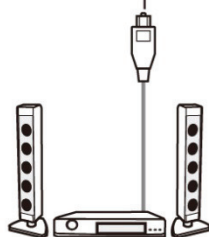
**OPTIQUE**

À l'arrière de l'équipement audiovisuel, il y a une identification optique. Non seulement une interface audio légère de l'image, mais l'audio a une fonction d'optimisation absolue. Mais son utilisation n'est pas très pratique, beaucoup d'équipements ne peuvent pas être utilisés directement, ils doivent être modifiés.

RJ 45 et HDMI

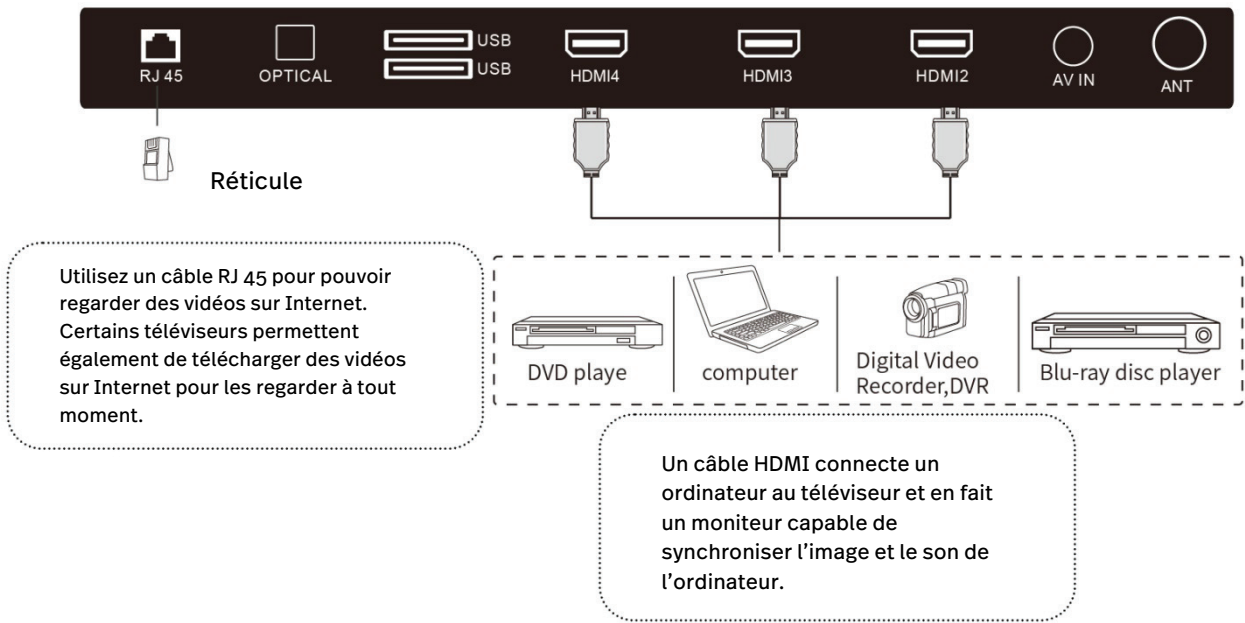

USB et ANTENNE

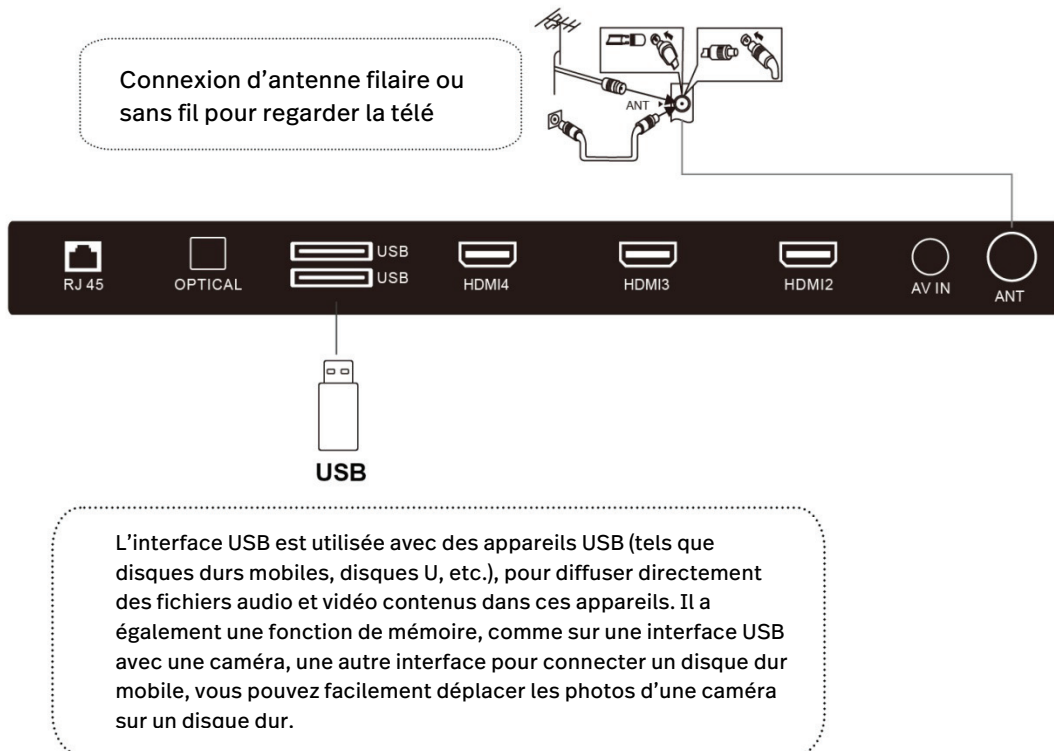

AVANT TOUTE UTILISATION VÉRIFIEZ QUE TOUS LES ÉQUIPEMENTS ET LA PRISE D'ALIMENTATION SONT CONNECTÉS CORRECTEMENT ET QUE L'APPAREIL EST RÉGLÉ SUR LE MODE APPROPRIÉ.

FONCTIONNEMENT DE BASE

- Appuyez sur la touche **ALLUMER/ÉTEINDRE** de la télécommande ou de l'appareil pour l'allumer (le témoin devient bleu) ; appuyer de nouveau pour l'éteindre (mode veille ; le témoin devient rouge).
- Appuyer sur la touche **SOURCE** de la télécommande pour passer l'appareil en mode DTV ou ATV.

SÉLECTIONNER LE PROGRAMME SOUHAITÉ

1. Appuyez sur la touche **CH+** pour voir la chaîne suivante.
2. Appuyez sur la touche **CH-** pour voir la chaîne précédente.
3. Appuyez sur les touches numériques de la télécommande pour sélectionner directement le programme souhaité.

CONTRÔLE DU VOLUME

- Appuyez sur **VOL+** ou **VOL-** pour régler le niveau du volume actuel.

Plage disponible : 0-100.

CONTRÔLE DE LA SOURDINE

- Appuyez sur la touche **SILENCIEUX** pour couper le son, appuyez à nouveau pour le remettre.

RÉGLAGE DE LA SOURCE

- Appuyez sur la touche **SOURCE** de la télécommande pour afficher la liste des sources.
- Appuyez sur la touche de navigation **HAUT** ou **BAS** pour sélectionner la source d'entrée souhaitée, puis sur la touche OK pour confirmer la sélection.

Options disponibles : TNT, TVA, AV, HDMI, multimédia.

CONFIGURATION DU FORMAT VIDÉO

- Appuyez plusieurs fois sur la touche **ASPECT** de la télécommande pour sélectionner directement un format vidéo.

Options disponibles : Auto, 4:3, 16:9, Zoom1, Zoom2.

REMARQUE : S'il n'y a pas de signal, la touche **ASPECT** ne répond pas. Le format vidéo peut varier en fonction de la source.

CONFIGURATION INITIALE

Lors de la première prise en marche de votre téléviseur, l'assistant de configuration vous guide dans la configuration des paramètres de base.

À effectuer en respectant les conseils de la première configuration.

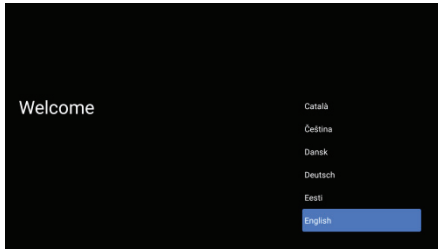

Utilisez ▼/▲ pour sélectionner la langue du système et appuyez sur OK pour confirmer.



Connectez votre téléphone Android à votre téléviseur, sélectionnez «Continuer» pour poursuivre la connexion ou «Ignorer» pour ignorer cette étape.

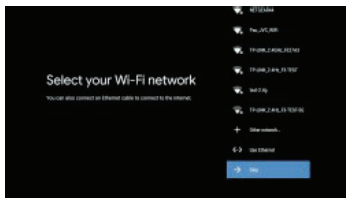

Utilisez ▼/▲ pour sélectionner le réseau Wifi à connecter, appuyez sur OK et entrez le mot de passe pour confirmer que la connexion est établie. Vous pouvez également essayer d'utiliser Ethernet et ignorer le réseau.

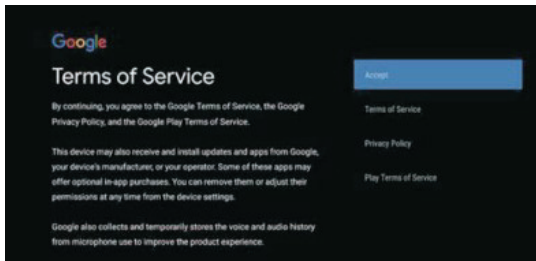

Sélectionnez «Accepter» pour accepter les conditions d'utilisation de Google afin d'améliorer l'expérience du produit.

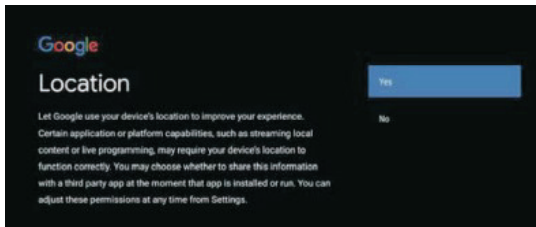

Choisissez «OUI» pour accepter et obtenir les informations sur la localisation de votre appareil afin d'avoir davantage de fonctions.

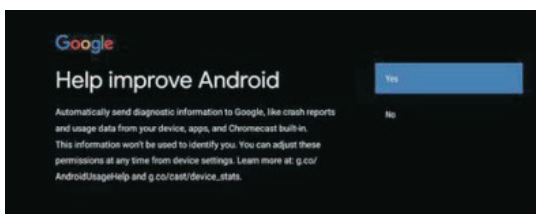

Choisissez «OUI» pour accepter d'envoyer automatiquement des informations de diagnostic à Google afin d'améliorer le pouvoir discriminant.

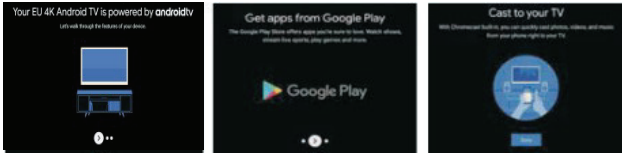

1. Votre appareil est compatible Android TV, appuyez sur la touche ► pour sélectionner la fonction d'exploration.
2. Vous pouvez obtenir davantage d'applications sur Google Play, appuyez sur la touche ► pour aller à l'écran suivant.
3. Transférez des photos et autres contenus sur le téléviseur via le chromecast intégré, appuyez sur OK pour terminer l'exploration.

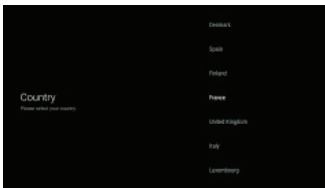

Utilisez ▲/▼ pour sélectionner votre pays, puis appuyez sur OK pour confirmer.



Utilisé pour définir un mot de passe pour votre appareil afin d'assurer la sécurité et la confidentialité.



Appuyez sur OK pour faire apparaître le clavier virtuel, puis utilisez la télécommande pour entrer le mot de passe à 4 chiffres et passer automatiquement à l'interface suivante.



Confirmez à nouveau le mot de passe et le maintenir cohérent. Utilisez la télécommande pour entrer le mot de passe et terminer sa confirmation.

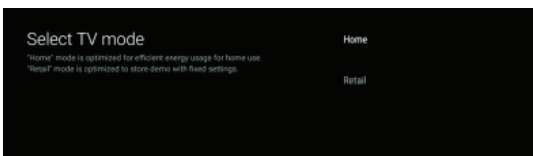

Utilisez ▼/▲ pour sélectionner le mode Accueil et appuyez sur OK pour confirmer.

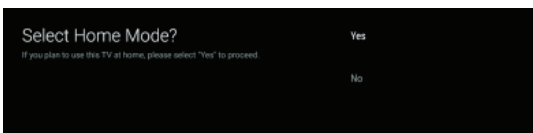

Confirmez à nouveau le mode sélectionné, choisissez «Oui» pour confirmer le mode sélectionné ou choisissez «Non» pour retourner à l'étape précédente.

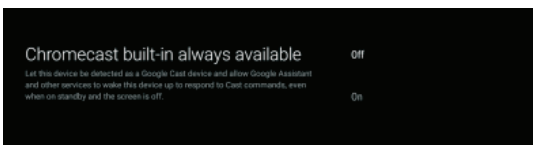

Rendre cet appareil détectable en tant qu'appareil Google Cast, ainsi que d'autres services, le réveiller pour qu'il réponde à une diffusion (Cast), même lorsqu'il est en veille et l'écran éteint.

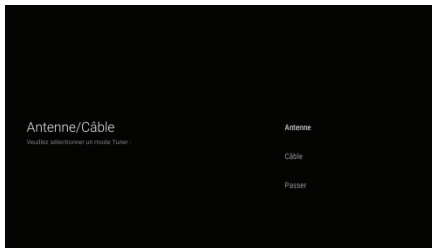

Pour sélectionner le mode Tuner de recherche, utilisez ▼/▲ pour sélectionner et appuyez sur OK pour confirmer.

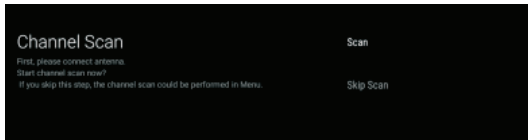

Utilisez ▼/▲ pour choisir si vous souhaitez rechercher, sélectionnez «Rechercher» pour rechercher, sélectionnez «Ignorer la recherche» pour ignorer la recherche.

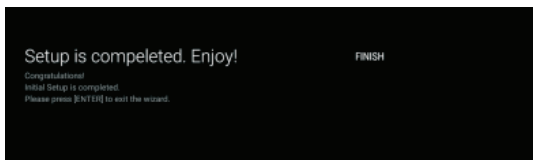

Appuyez sur OK pour terminer la configuration.

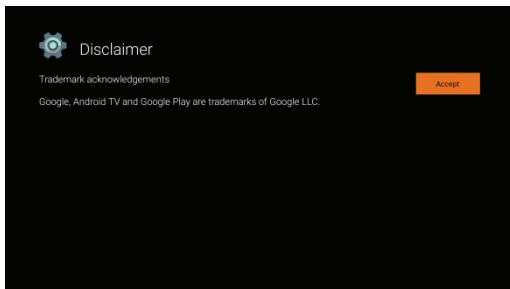

Appuyez sur la touche OK pour accepter (Clause de non-responsabilité). Vous pouvez regarder la télé une fois la configuration terminée.

ÉCRAN D'ACCUEIL

Appuyez sur la touche ACCUEIL pour aller à la page d'accueil

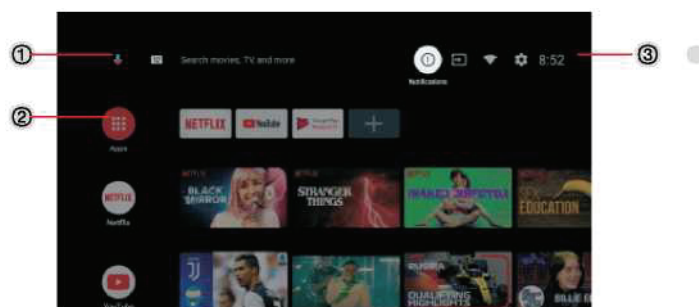



- ① Ouvrez Google assistant lancez une recherche vocale ou utilisez la recherche au clavier
- ② Parmi les applications installées sur le téléviseur, les icônes des applications favorites sont présentées ici. (Les applications favorites peuvent être ajoutées/supprimées/modifiées par les utilisateurs.)

 **Applications** : Appuyez pour accéder à l'écran Applications où sont listées toutes les applications installées.

 **Notification** : Afficher les notifications.

 **Entrées** : Icône pour sélectionner une source.

 **Réseau et Internet** : Icône de configuration du réseau, telle que le wifi.

 **Paramètres** : Divers paramètres peuvent être configurés ici. Pour plus d'informations sur les paramètres, voir les explications suivantes.

Source d'entrée

1. Dans l'interface ACCUEIL, utilisez ▼/▲/◀/▶ pour sélectionner l'icône «Entrées», appuyez sur OK pour ouvrir la liste des sources, puis appuyez sur Haut pour mettre en surbrillance une entrée et appuyez sur OK pour changer.

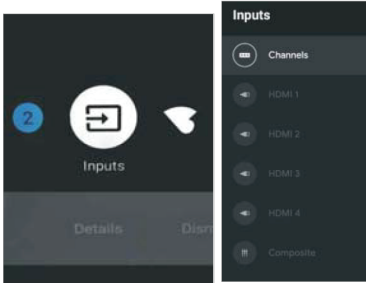

2. Appuyez sur la touche SOURCE pour afficher la liste des sources. Vous pouvez sélectionner la source souhaitée.



NAVIGATION DANS LES MENUS

1. Il y a deux façons pour accéder. Première façon, appuyez sur la touche MENU pour afficher les options du téléviseur, utilisez ▼/▲/◀/▶ pour sélectionner le menu Paramètres, puis appuyez sur OK pour confirmer. Deuxièmement façon, dans l'interface ACCUEIL, appuyez sur la touche ▶ pour sélectionner l'icône circulaire du menu Paramètres, appuyez sur OK pour confirmer.

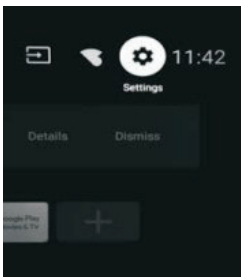
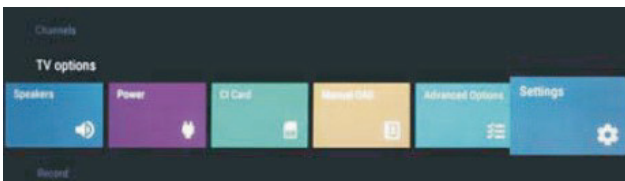

2. Utilisez les touches ▼/▲ pour sélectionner l'élément à régler.
3. Appuyez sur OK pour accéder aux réglages.

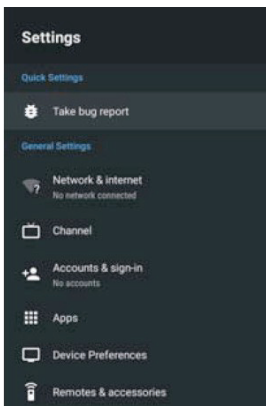

Appuyez sur BACK pour retourner au menu précédent. Si vous êtes dans le menu principal, lorsque vous appuyez sur BACK, c'est le menu à l'écran qui se ferme.

Réseau et Internet

1. Utilisez les touches ▼/▲ pour sélectionner l'élément à régler.
2. Appuyez sur la touche OK pour effectuer le réglage.
3. Une fois le réglage terminé, appuyez sur la touche OK pour enregistrer et retourner au menu précédent.

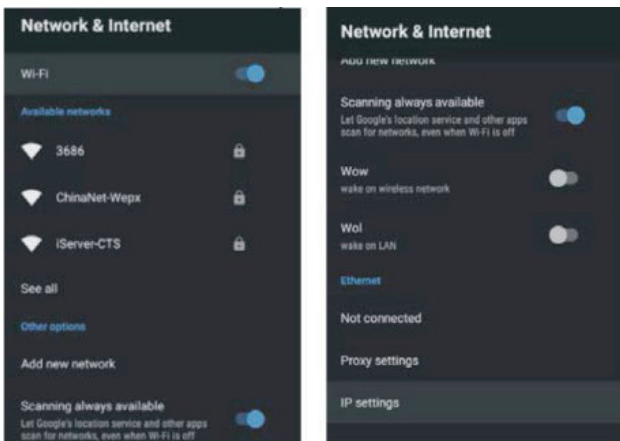

CHAÎNE

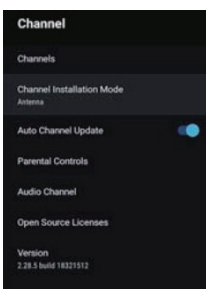

Chaînes : Afficher le sous-menu de recherche en fonction des différents modes d'installation des chaînes.

Mode d'installation des chaînes : Sélectionnez le menu sources de chaînes. Vous pouvez sélectionner le type de signal.

- **Antenne** : Choisissez antenne comme type de signal. Lorsqu'il est réglé sur Antenne, le téléviseur peut recevoir des signaux de diffusion analogiques et numériques (DVB-T/DVB-T2).
- **Câble** : Choisissez câble comme type de signal. Lorsqu'il est réglé sur Câble, le téléviseur peut recevoir des signaux de diffusion analogiques et QAM.

Mise à jour automatique des chaînes

Contrôle parental : Utilisez les touches ▼/▲ pour sélectionner une option, puis appuyez sur OK pour accéder au sous-menu.

Chaînes audio : Utilisez les touches ▼/▲ pour sélectionner une option, puis appuyez sur OK pour accéder au sous-menu.

Licences Open Source : Utilisez les touches ▼/▲ pour sélectionner une option, puis appuyez sur OK pour accéder au sous-menu.

Antenne

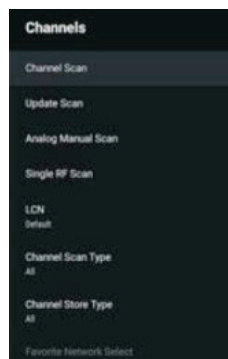
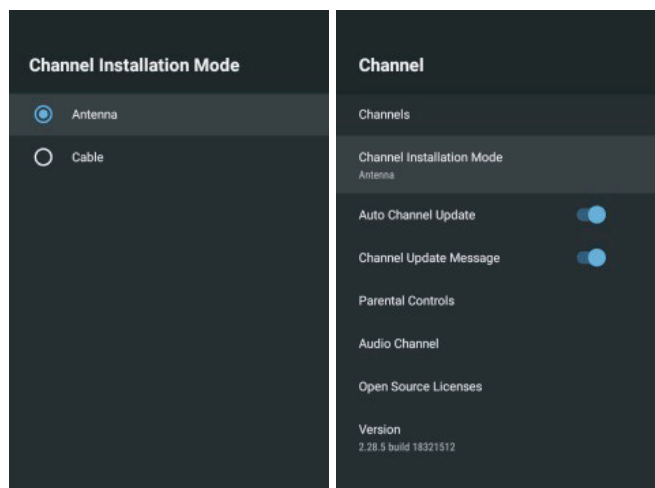

1. Menu -> Paramètres -> Chaînes -> Mode d'installation des chaînes, choisissez Antenne ou Câble.
2. Accédez à Menu -> Paramètres -> Chaîne -> Chaînes.

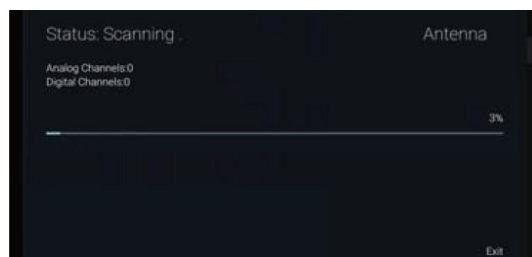

3. La recherche des chaînes accède directement dans l'interface de la plate-forme de recherche automatique TVA + TNT d'Antenne.

Recherche de mise à jour : Recherchez à nouveau des points de fréquence en dehors de la station.

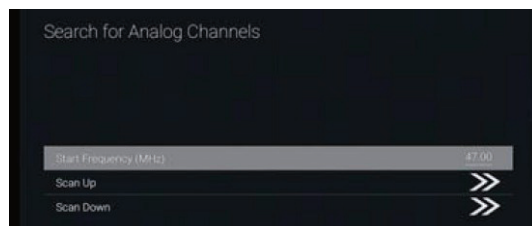

Recherche manuelle des chaînes analogiques : Recherche manuelle de chaînes TVA. Après avoir entré le point de fréquence, vous pouvez sélectionner une chaîne de recherche vers le haut ou vers le bas.



Simple recherche RF : Recherche manuelle TNT, à gauche et à droite après la sélection du canal RF, OK pour recherche directe.

Câble

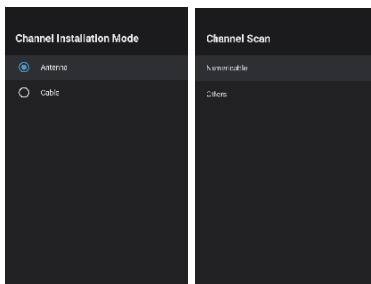

1. Menu -> Paramètres -> Chaînes -> Mode d'installation des chaînes, choisissez Câble.
2. Accédez à Menu -> Paramètres -> Chaîne -> Chaînes.

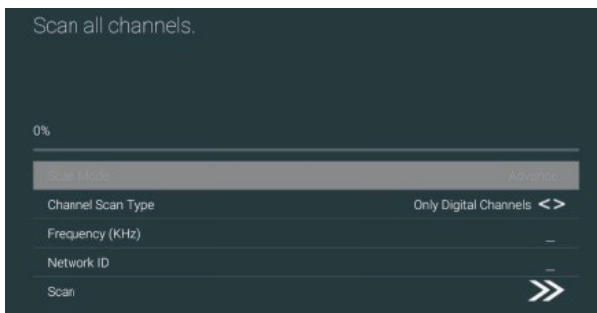

3. Accédez à Recherche de chaînes, où les numéros représentent les opérateurs locaux et le mode de recherche par défaut est Avancé ; d'autres ont les modes Avancé, Rapide et Complet.

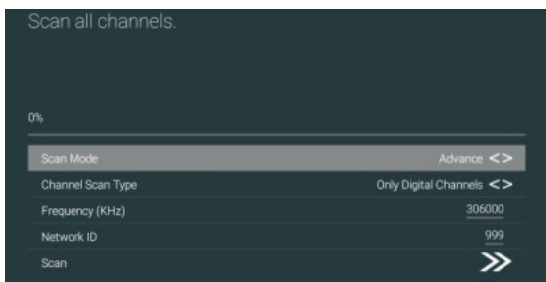

Simple recherche RF : Recherche manuelle de chaîne.

COMPTES ET CONNEXION

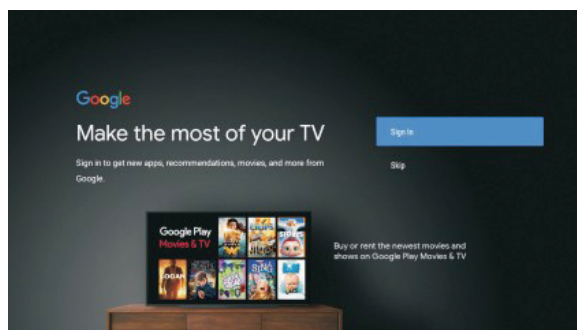

Appuyez sur les touches HAUT/BAS pour sélectionner Connexion ou Ignorer.

APPLICATIONS

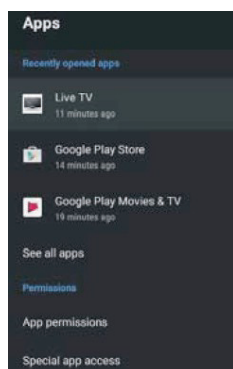

Dans ce menu, vous pouvez définir les autorisations de l'application et afficher les listes des applications.

1. Utilisez les touches ▼/▲ pour sélectionner l'élément à régler.
2. Appuyez sur la touche OK pour effectuer le réglage.
3. Une fois le réglage terminé, appuyez sur la touche BACK pour retourner au menu précédent.

Préférences de l'appareil

À PROPOS

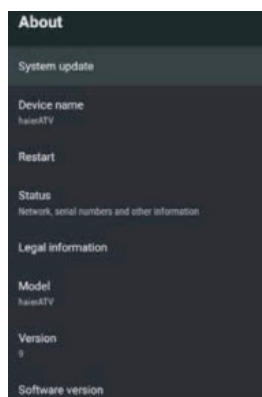

Dans ce menu, vous pouvez consulter les informations et les paramètres du téléviseur.

1. Utilisez les touches ▼/▲ pour sélectionner l'élément à régler.
2. Appuyez sur la touche OK pour effectuer le réglage.
3. Une fois le réglage terminé, appuyez sur la touche BACK pour retourner au menu précédent.

DATE et HEURE

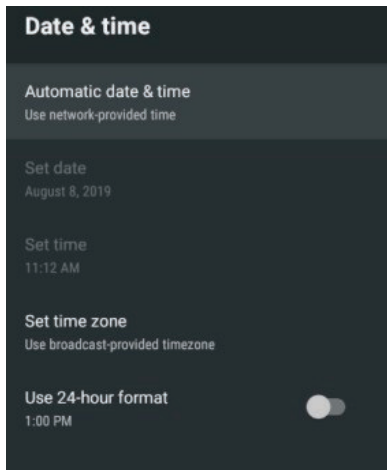

Date et heure automatiques- Utilisez les touches ▼/▲ pour sélectionner une option, puis appuyez sur OK pour accéder au sous-menu. (En option : Utiliser l'heure fournie par le réseau, Désactivé)

Régler la date : Utilisez les touches ▼/▲ pour sélectionner une option, puis appuyez sur OK pour accéder au sous-menu.

Régler l'heure : Utilisez les touches ▼/▲ pour sélectionner une option, puis appuyez sur OK pour accéder au sous-menu.

Régler le fuseau horaire : Utilisez les touches ▼/▲ pour sélectionner une option, puis appuyez sur OK pour accéder au sous-menu.

Choisir le format 24 heures : Utilisez les touches ▼/▲ pour sélectionner une option, puis appuyez sur OK pour choisir Activé/désactivé.

MINUTEUR :

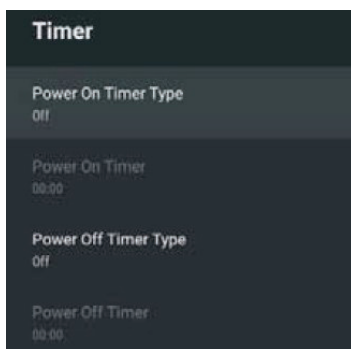

Minuteur de mise en marche : Utilisez les touches ▼/▲ pour sélectionner une option, puis appuyez sur OK pour choisir Activé/désactivé/Une fois.

Minuteur de mise en marche : Utilisez les touches ▼/▲ pour sélectionner une option, puis appuyez sur OK pour accéder au sous-menu.

Minuteur d'arrêt : Utilisez les touches ▼/▲ pour sélectionner une option, puis appuyez sur OK pour choisir Activé/désactivé/Une fois.

Minuteur de mise hors tension : Utilisez les touches ▼/▲ pour sélectionner une option, puis appuyez sur OK pour accéder au sous-menu.

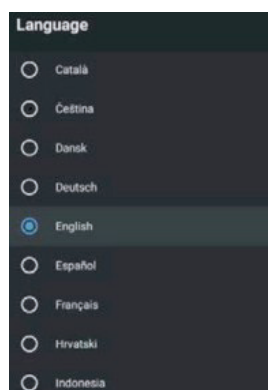
LANGUE :

Langue : Utilisez les touches ▼/▲ pour sélectionner une option, puis appuyez sur OK pour choisir une langue.

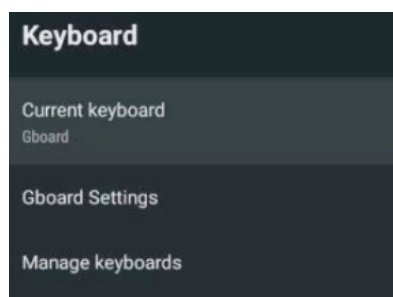
Clavier

Clavier actuel : Utilisez les touches ▼/▲ pour sélectionner une option, puis appuyez sur OK pour accéder au sous-menu.

Paramètres du clavier : Utilisez les touches ▼/▲ pour sélectionner une option, puis appuyez sur OK pour accéder au sous-menu.

Gestion des claviers : Utilisez les touches ▼/▲ pour sélectionner une option, puis appuyez sur OK pour accéder au sous-menu.

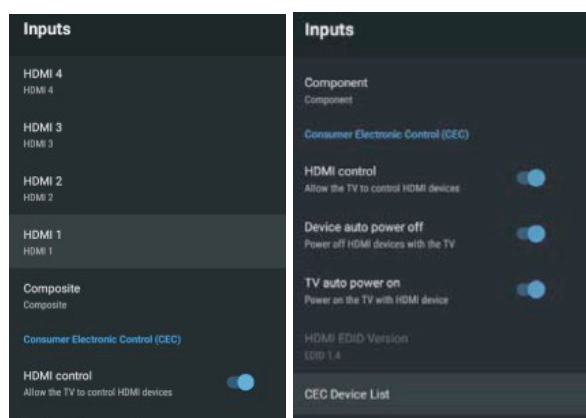
ENTRÉES

Entrées : Utilisez les touches ▼/▲ pour sélectionner une option, puis appuyez sur OK pour accéder au sous-menu.

Contrôle HDMI : Utilisez les touches ▼/▲ pour sélectionner une option, puis appuyez sur OK pour choisir Activé/désactivé.

Extinction automatique de l'appareil : Utilisez les touches ▼/▲ pour sélectionner une option, puis appuyez sur OK pour choisir Activé/désactivé.

Allumage automatique du téléviseur : Utilisez les touches ▼/▲ pour sélectionner une option, puis appuyez sur OK pour choisir Activé/désactivé.

Version HDMI EDID : Afficher la version EDID.

Liste des appareils CEC : Utilisez les touches ▼/▲ pour sélectionner une option, puis appuyez sur OK pour accéder au sous-menu. **ALLUMER/ÉTEINDRE**

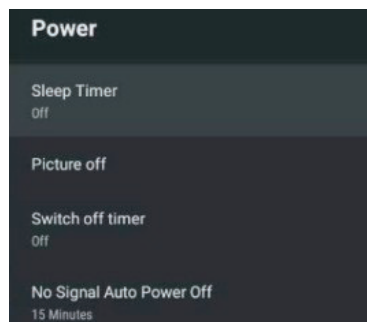

Minuterie de veille : Utilisez les touches ▼/▲ pour sélectionner une option, puis appuyez sur OK pour accéder au sous-menu. (En option : Désactivé, 10 minutes, 20 minutes, 30 minutes, 40 minutes, 50 minutes, 60 minutes, 90 minutes, 120 minutes).

Image désactivée : Utilisez les touches ▼/▲ pour sélectionner une option, puis appuyez sur OK pour éteindre le téléviseur.

Minuteur d'arrêt : Utilisez les touches ▼/▲ pour sélectionner une option, puis appuyez sur OK pour accéder au sous-menu. (En option : Désactivé, 30 minutes, 60 minutes, 90 minutes, 120 minutes, 150 minutes, 180 minutes, 210 minutes, 240 minutes).

Extinction automatique en l'absence de signal : Utilisez les touches ▼/▲ pour sélectionner une option, puis appuyez sur OK pour accéder au sous-menu. (En option : Désactivé, 5 minutes, 10 minutes, 15 minutes, 30 minutes, 60 minutes).

IMAGE

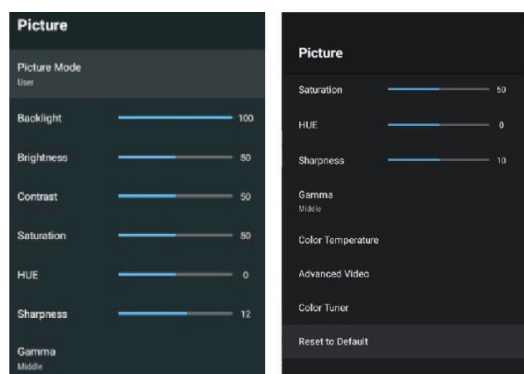

Mode image : Appuyez sur les boutons ▼/▲ pour sélectionner l'option, puis sur OK pour accéder au sous-menu. (en option : Personnalisé, Standard, Vif, Sport, Film, Jeu, Économie d'énergie).

Rétroéclairage/Luminosité/Contraste/Saturation/TEINTE/Netteté : Appuyez sur les boutons ▼/▲ pour sélectionner l'option. Appuyez sur ◀ pour diminuer la valeur du paramètre. Appuyez sur ▶ pour augmenter la valeur du paramètre.

Gamma : Appuyez sur les boutons ▼/▲ pour sélectionner l'option, puis sur OK pour accéder au sous-menu. (En option : Sombre, Moyen, Brillant).

Temp.de Couleur : Appuyez sur les boutons ▼/▲ pour sélectionner l'option, puis sur OK pour accéder au sous-menu.

Vidéo avancée : Appuyez sur les boutons ▼/▲ pour sélectionner l'option, puis sur OK pour accéder au sous-menu.

Restaurer les paramètres par défaut : Restaurer tous les paramètres à leurs valeurs par défaut.

SON

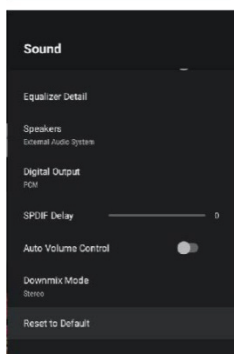
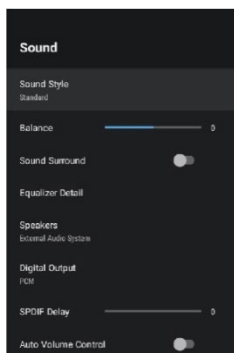

Style de son : Utilisez les touches ▼/▲ pour sélectionner une option, puis appuyez sur OK pour accéder au sous-menu. (En option : Personnalisé, Standard, Vif, Sport, Film, Musique, Actualités)

Balance : Appuyez sur ◀ pour diminuer la valeur du paramètre. Appuyez sur ▶ pour augmenter la valeur du paramètre.

Son Surround : Utilisez les touches ▼/▲ pour sélectionner une option, puis appuyez sur OK pour choisir Activé/désactivé.

Détail de l'égaliseur : Utilisez les touches ▼/▲ pour sélectionner une option, puis appuyez sur OK pour accéder au sous-menu.

Haut-parleurs : Utilisez les touches ▼/▲ pour sélectionner une option, puis appuyez sur OK pour accéder au sous-menu. (En option : Haut-parleur du téléviseur, système audio externe)

Sortie numérique : Utilisez les touches ▼/▲ pour sélectionner une option, puis appuyez sur OK pour accéder au sous-menu. (En option : Auto, Bypass, PCM, Dolby Digital Plus, Dolby Digital)

Retard SPDIF : Utilisez les touches ▼/▲ pour sélectionner une option. Appuyez sur ◀ pour diminuer la valeur du paramètre. Appuyez sur ▶ pour augmenter la valeur du paramètre.

Contrôle de volume automatique : Utilisez les touches ▼/▲ pour sélectionner une option, puis appuyez sur OK pour choisir Activé/désactivé.

Mode Downmix : Utilisez les touches ▼/▲ pour sélectionner une option, puis appuyez sur OK pour accéder au sous-menu. (En option : Stéréo, Surround)

Restaurer les paramètres par défaut : Restaurer tous les paramètres à leurs valeurs par défaut.

STOCKAGE

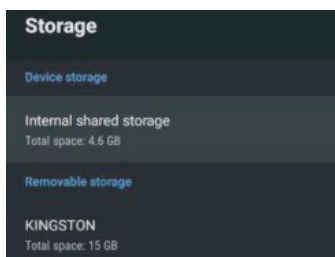

Stockage interne partagé : Utilisez les touches ▼/▲ pour sélectionner une option, puis appuyez sur OK pour accéder au sous-menu.

Stockage amovible : Utilisez les touches ▼/▲ pour sélectionner une option, puis appuyez sur OK pour accéder au sous-menu. (Remarque : Afficher les appareils externes si disponibles)

ÉCRAN D'ACCUEIL

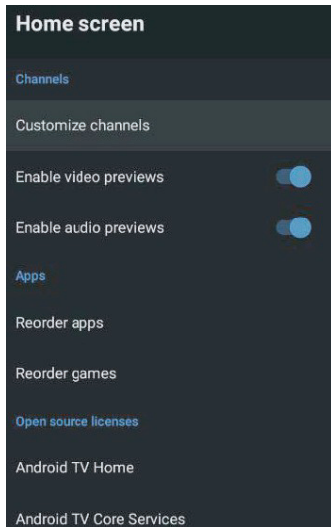

Dans ce menu, vous pouvez définir chaînes, applications et licences open source.

1. Utilisez les touches ▼/▲ pour sélectionner l'élément à régler.
2. Appuyez sur la touche OK pour effectuer le réglage.
3. Une fois le réglage terminé, appuyez sur la touche BACK pour retourner au menu précédent.

MODE VENTE AU DÉTAIL

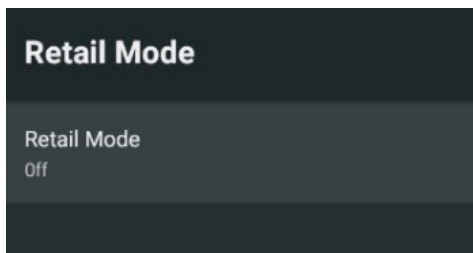

Mode vente au détail : Utilisez les touches ▼/▲ pour sélectionner une option, puis appuyez sur OK pour choisir Activé/désactivé.

GOOGLE

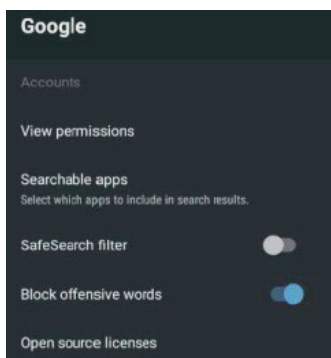

Dans ce menu, vous pouvez définir des applications consultables, filtres de recherche sécurisée, blocage des expressions offensantes et licences open source.

1. Utilisez les touches ▼/▲ pour sélectionner l'élément à régler.
2. Appuyez sur la touche OK pour effectuer le réglage.
3. Une fois le réglage terminé, appuyez sur la touche BACK pour retourner au menu précédent.

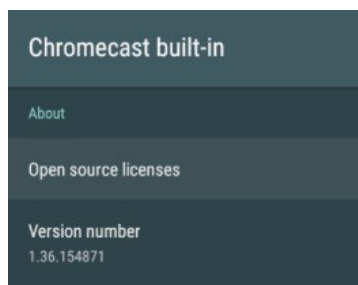
CHROMECAST INTÉGRÉ

Dans ce menu, vous pouvez consulter les informations et les paramètres de Chromecast.

1. Utilisez les touches ▼/▲ pour sélectionner l'élément à régler.
2. Appuyez sur la touche OK pour effectuer le réglage.
3. Une fois le réglage terminé, appuyez sur la touche BACK pour retourner au menu précédent.

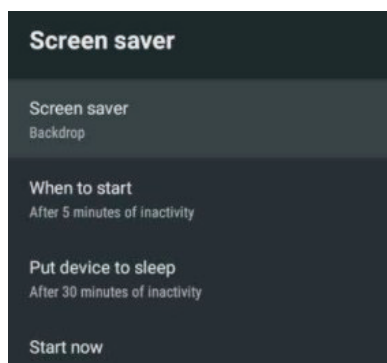
ÉCONOMISEUR D'ÉCRAN

Économiseur d'écran : Utilisez les touches ▼/▲ pour sélectionner une option, puis appuyez sur OK pour accéder au sous-menu. (En option : Éteindre l'écran, Arrière-plan, Couleurs).

Quand démarrer : Utilisez les touches ▼/▲ pour sélectionner une option, puis appuyez sur OK pour accéder au sous-menu. (En option : 5 minutes, 15 minutes, 30 minutes, 1 heure, 2 heures).

Veille automatique : Utilisez les touches ▼/▲ pour sélectionner une option, puis appuyez sur OK pour accéder au sous-menu. (En option : 30 minutes, 1 heure, 3 heures, 6 heures, 12 heures).

Démarrer maintenant : Utilisez les touches ▼/▲ pour sélectionner une option, puis appuyez sur OK pour accéder à l'économiseur d'écran.

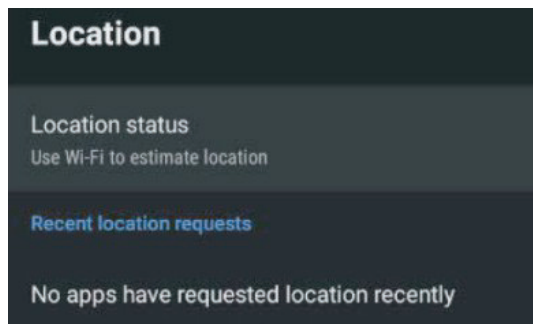
EMPLACEMENT

État de l'emplacement : Utilisez les touches ▼/▲ pour sélectionner une option, puis appuyez sur OK pour accéder au sous-menu. (En option : Utiliser le Wi-Fi pour estimer l'emplacement, Désactivé).

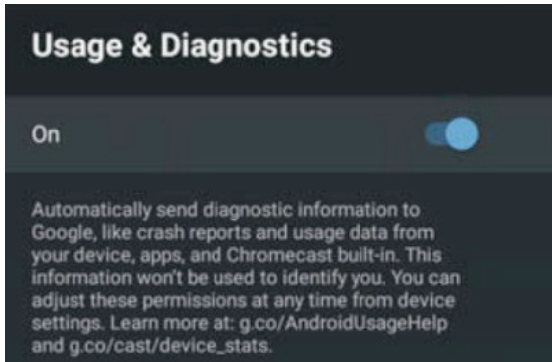

Utilisation et diagnostic - Utilisez les touches ▼/▲ pour sélectionner une option, puis appuyez sur OK pour choisir Activé/désactivé.

ACCESSIBILITÉ

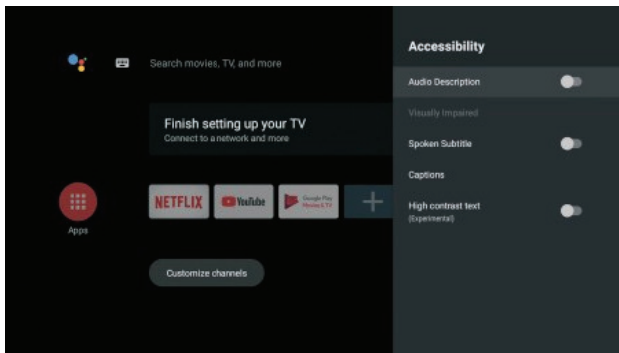

Description audio : Utilisez les touches ▼/▲ pour sélectionner une option, puis appuyez sur OK pour choisir Activé/désactivé.

Malvoyants : Utilisez les touches ▼/▲ pour sélectionner une option, puis appuyez sur OK pour accéder au sous-menu.

Sous-titre parlé : Utilisez les touches ▼/▲ pour sélectionner une option, puis appuyez sur OK pour choisir Activé/désactivé.

Sous-titrage : Utilisez les touches ▼/▲ pour sélectionner une option, puis appuyez sur OK pour accéder au sous-menu.

Texte à contraste élevé : Utilisez les touches ▼/▲ pour sélectionner une option, puis appuyez sur OK pour choisir Activé/désactivé.

RÉINITIALISER

Appuyez sur OK pour accéder au sous-menu.

Réinitialiser-effacer tout.

RÉINITIALISER

Appuyez sur OK pour accéder au sous-menu Réinitialiser-effacer tout.

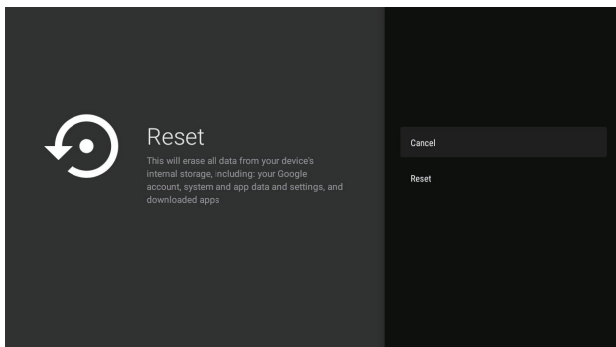

TÉLÉCOMMANDE ET ACCESSOIRES

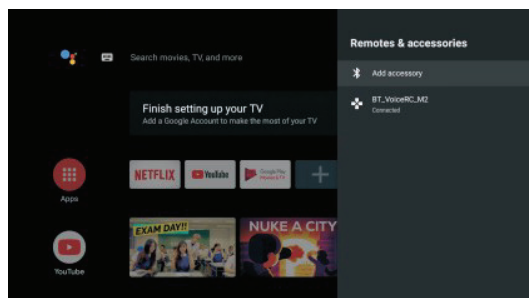
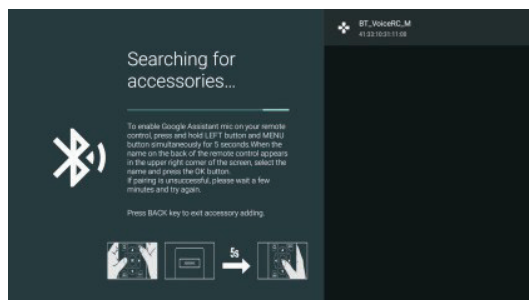
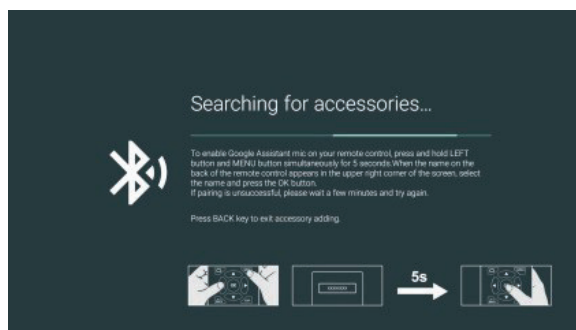

Dans ce menu, vous pouvez coupler des appareils Bluetooth.

1. Maintenez appuyées les touches « **MENU** » et « **Gauche** » situées en bas de la télécommande pendant 5 secondes.
2. Relâchez les touches dès que le témoin se met à clignoter. La télécommande envoie le signal de couplage au téléviseur et affiche les informations de la télécommande sur le côté droit de l'écran.
3. Appuyez sur la touche OK pour afficher le couplage. Si couplé est affiché, la connexion est établie.
4. Si couplage impossible apparaît, la connexion a échoué. Attendez 30 secondes, puis maintenez appuyées les touches « **MENU** » et « **Gauche** » situées en bas de la télécommande pendant 5 secondes pour répéter les étapes précédentes.
5. Appuyez sur **BACK** pour retourner au menu précédent.

LECTEUR MULTIMÉDIA

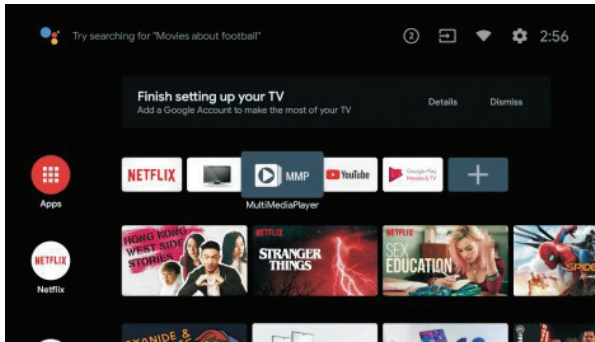

Dans l'interface ACCUEIL, sélectionnez l'application MMP pour afficher Vidéo, Photo, Audio et Texte. Dès que vous insérez une clé USB, vous pouvez afficher les fichiers qu'elle contient.

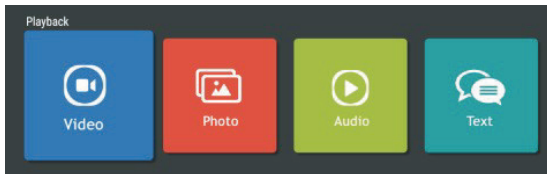
**REMARQUE :**

Le menu peut être différent selon la date d'achat du téléviseur.

ENTRETIEN

- Assurez-vous d'appuyer sur la touche ALLUMER/ÉTEINDRE pour mettre le téléviseur en mode veille et débranchez la fiche d'alimentation avant de l'entretenir.
- Essuyez le téléviseur avec un chiffon doux et sec.
- Si la surface est extrêmement sale, essuyez-la avec un chiffon trempé dans une solution d'eau savonneuse que vous essorez bien, puis essuyez à nouveau avec un chiffon sec.
- N'utilisez jamais d'alcool, de benzène, de diluant, de liquide de nettoyage ou d'autres produits chimiques. Et n'utilisez pas d'air comprimé pour enlever la poussière.
- N'insérez jamais d'objet ni de liquide dans les zones de ventilation. Cela pourrait endommager le produit, créer un court-circuit ou un risque de choc électrique.

MONTAGE MURAL

- Contactez un professionnel pour obtenir de l'aide lors du montage mural de votre téléviseur. Nous ne sommes pas responsables des dommages causés au produit ou des blessures qui vous sont infligées, si vous installez le téléviseur vous-même.
- N'installez pas le téléviseur sur un mur lorsqu'il est allumé. Cela pourrait provoquer des blessures corporelles résultant d'une décharge électrique.
- Utilisez des vis standard M6 * 12 mm (4 unités) pour installer ce téléviseur.

Arrière de votre téléviseur

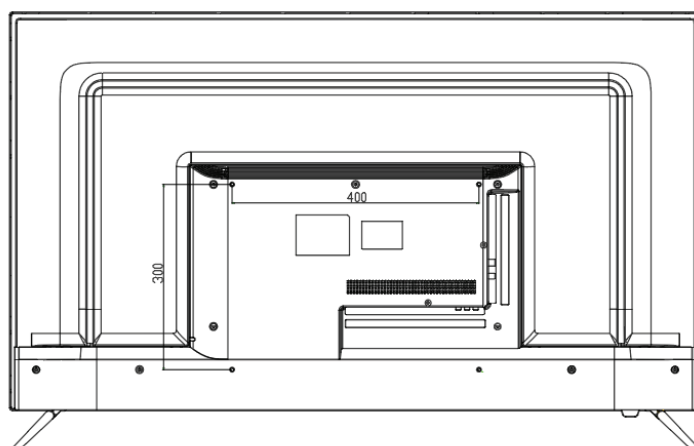

INSTALLATION DU SUPPORT

Votre téléviseur est emballé avec le support et l'écran séparés. Avant d'utiliser ce téléviseur, il faut commencer par installer le support conformément aux consignes ci-dessous.

Étape 1

Placez l'écran face vers le bas sur un chiffon doux ou un coussin pour éviter de l'endommager.

Étape 2

Alignez le support avec le bas de l'écran, puis insérez avec force l'extrémité du support jusqu'à ce que l'écran soit complètement assis sur le support.

Étape 3

Serrez les vis fournies avec un tournevis.

REMARQUES :

- 1) Débranchez toujours la prise d'alimentation avant l'installation ou le retrait du support de l'écran.
- 2) Pour éviter d'endommager l'écran, contactez l'un de nos partenaires pour l'installation ou le retrait du support.

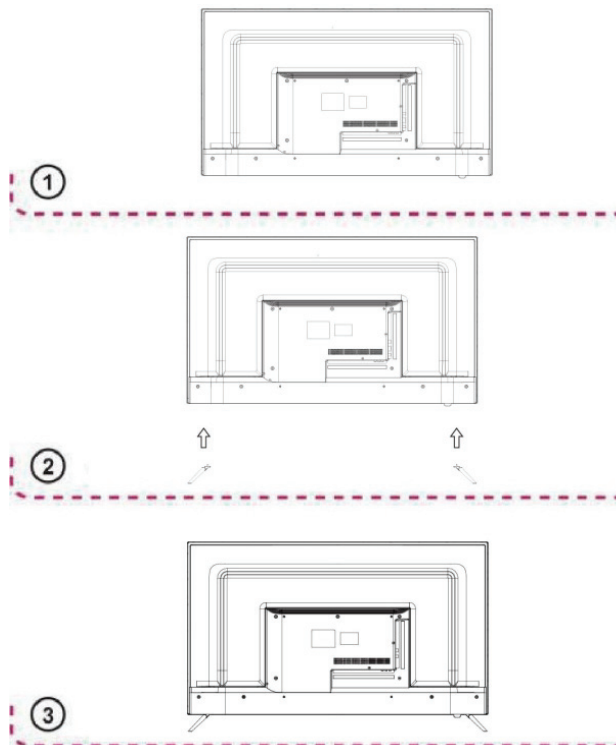

SPÉCIFICATIONS

N° DE MODÈLE	970220 ED50C00UHD-MM
Nom du modèle	Écran LED 50 pouces
Résolution	3840x2160 pixels
Nombre de couleurs	1.07billion
Contraste	5000:1
Format d'image	16:9
Tuner	DVB-T, DVB-C, DVB-T2
Alimentation du téléviseur	100-240V~50/60Hz 1.5A
Consommation	120W
Dimensions	1121x231x707.8mm
Poids	Environ 9.1 kg
Socle	2 pièces amovibles
Température de fonctionnement	5-35°C
Alimentation de la télécommande	1,5 V x 2 (la pile n'est pas incluse)
Haut-parleurs	2x10W
Entrées	HDMIx4, RF, CI, USBx3, RJ45,AV IN
Sorties	CASQUE x1, OPTIQUE
Fonctions via USB	Oui
Formats multimédias compatibles via USB	Film : FLV, MKV, MPEG, MOV, AVI, H.264
	Musique : MP3, WAV, M4A, AMR
	Photos : JPG, BMP, PNG, JPEG
Formats VGA pris en charge	N
Plage de fréquences	BT: 2402MHz-2480MHz wifi: 2400MHz-2483.5MHz/5150MHz-5350MHz/5470MHz-5825MHz
Puissance RF maximale	100mW

4K

UHD

Les spécifications sont susceptibles d'être modifiées sans préavis.

ACCESSOIRES :

Support	2 pièces
Télécommande	1
Guide d'utilisation	1

Toutes les illustrations de ce manuel sont fournies à titre de référence, l'apparence et l'écran peuvent varier selon le produit final.



Les marques déposées HDMI, l'interface multimédia haute définition HDMI et le logo HDMI sont des marques commerciales ou des marques déposées de HDMI Licensing Administrator, Inc. aux états-Unis et dans d'autres pays.

Fiche technique sur l'énergie

Marque	Polaroid
Référence	970220 ED50C00UHD-MM
Niveau d'efficacité énergétique	G
Taille de l'écran	125 cm ; 49 pouces
n demande d'énergie en mode pour la plage dynamique standard (DTS)	86 kWh/1000h
Consommation électrique en mode veille (W)	<0,5W
Consommation électrique à l'arrêt (W)	N/A
Résolution d'écran (pixels)	3840x2160



Pour plus d'informations sur l'étiquetage énergétique de l'appareil, veuillez-vous référer à la fiche d'information sur le produit du feuillet joint aux consignes et également présente dans la base de données des produits EPREL (European Product Database for Energy Labelling) de la Commission Européenne disponible via le QR code de

l'étiquette énergétique version 2019/2016 fournie avec l'appareil ou en entrant le code produit à 6 chiffres séparé d'un espace par la référence de l'appareil sous le site web :

<https://eprel.ec.europa.eu/>



* : Code à 6 chiffres_Référence

 **ENERGY** 

EDENWOOD 970220 ED50C00UHD-MM

A

B

C

D

E

F

G

86 kWh/1000h

ABCDEF**G**

HDR

86 kWh/1000h

3840 px

125 cm
49"

2160 px

2019/2013



<https://eprel.ec.europa.eu/qr/647463>

Service après-vente

Si vous rencontrez un problème lié à l'utilisation de votre appareil, veuillez d'abord effectuer les démarches suivantes :

-Assurez-vous du respect des consignes d'utilisation incluant les chapitres relatifs au nettoyage, l'entretien et la maintenance.

-Consultez l'outil de diagnostic d'aide à la résolution de problèmes via le site web : FR : www.electrodepot.fr/sav

BE : www.electrodepot.be/fr/sav / www.electrodepot.be/nl/dnv ES : www.electrodepot.es/servicio-postventa

Si malgré ces démarches, le problème n'est pas résolu :

Appareil sous garantie

-Effectuez la demande de prise en charge de votre appareil via le site web ci-dessus. Ou

-Appelez le service via le numéro de téléphone précisé sur votre ticket de caisse / facture.

La garantie fixée à minima 2 ans* après l'achat neuf de l'appareil couvre les frais de déplacement à domicile, d'intervention et de pièces de rechange.

*Hors garantie tranquillité ou extension de garantie.

AVERTISSEMENT : Les défauts et leurs conséquences résultant d'interventions et/ou réparations du produit effectuées par l'utilisateur ou un tiers non professionnel ne peuvent donner lieu à l'application de la garantie légale ou commerciale.

Appareil hors garantie

-La prise en charge des frais n'est plus couverte mais l'intervention à domicile reste possible.

•Si vous désirez intervenir sur l'appareil par vos propres moyens, les pièces de rechange sont accessibles via le site web : www.electrodepot.fr/sav/piècesdétachées

MISE EN GARDE : Toute intervention et/ou réparation du produit par l'utilisateur ou un tiers non professionnel peut mettre en jeu la sécurité des personnes et des biens.

•Pour les particuliers et réparateurs professionnels, ces pièces sont disponibles au minimum 7 ans après la date d'achat de l'appareil neuf et selon les spécificités de l'appareil :

-Sources d'alimentation externes

-Télécommandes

•Pour les réparateurs professionnels, ces pièces sont disponibles au minimum 7 ans après la date d'achat de l'appareil neuf et selon les spécificités de l'appareil :

-Sources d'alimentation internes

-Connecteurs pour connecter les équipements externes (câble, antenne, USB, DVD et Blue-Ray)

-Condensateurs

-Piles et accumulateur

-Modules DVD/Blue-Ray le cas échéant

-Modules HD/SSD le cas échéant,

DÉPANNAGE

Vérifiez les points suivants avant d'attribuer des dysfonctionnements à cet appareil :

Symptôme [COURANT]	Solution
Pas d'alimentation.	Insérez à fond la fiche d'alimentation dans la prise secteur.
Pas d'image.	Assurez-vous que l'équipement est correctement connecté.
<ul style="list-style-type: none"> ● Pas de son. ● Son déformé. 	<ul style="list-style-type: none"> ● Assurez-vous que l'équipement est correctement connecté. ● Assurez-vous que les paramètres d'entrée du téléviseur et de la chaîne stéréo sont corrects. ● Réglez le volume principal sur un niveau approprié à l'aide des touches VOL+/VOL-.
Aucune opération ne peut être effectuée avec la télécommande.	<ul style="list-style-type: none"> ● Vérifiez que les piles sont installées avec les polarités correctes. ● Les piles sont épuisées : Les remplacer avec des piles neuves. ● Pointez la télécommande vers le capteur et réessayez. ● Utiliser la télécommande à une distance inférieure à 6 mètres du capteur. ● Éloignez tout objet faisant obstacle entre la télécommande et le capteur.
Aucune touche de commande ne fonctionne (de l'unité et de la télécommande).	Débranchez puis rebranchez le cordon d'alimentation. (Le téléviseur peut ne pas fonctionner correctement à cause de la foudre, de l'électricité statique ou de certains autres facteurs.)
Symptôme [TV]	Solution
Pas d'image ou image de mauvaise qualité.	<ul style="list-style-type: none"> ● Réglez l'antenne ou utilisez une antenne externe. ● Placez l'unité près d'une fenêtre (si vous êtes à l'intérieur d'un bâtiment). ● Éloignez de ce produit tout équipement pouvant causer des interférences. ● Effectuez à nouveau la recherche automatique. ● Essayez une autre chaîne.
Pas de son ou son de mauvaise qualité.	<ul style="list-style-type: none"> ● Vérifiez les réglages audio. ● Appuyez sur la touche SILENCIEUX de la télécommande pour rétablir le son. ● Débranchez le casque.
Bruit ou autre interférence.	Un équipement électronique à proximité de l'unité provoque une interférence. Déplacez l'unité ou l'équipement.

Thank you!

Thank you for choosing this Edenwood product
Chosen, tested and recommended by ELECTRO DEPOT,
Edenwood brand products provide you with
easy to use, reliable performance and quality
irreproachable
Thanks to this device, you know that each use will bring you
satisfaction

Welcome to ELECTRO DEPOT.

Visit our website: www.electrodepot.fr
www.electrodepot.be

VOTRE AVIS COMPTE !



PARTAGEZ
VOTRE EXPERIENCE
SUR LES PRODUITS

Because your satisfaction is our priority, we offer you to
Write a review on this product. It will be transmitted and analyzed by our
teams to continuously improve the product.

**Give your opinion on: <http://www.eleetrodepot.fr/avis-client>
<http://www.eleetrodepot.be/avis-client>**



ELECTRO DEPOT

Table of Materials

English

A POUR COMMENCER

CONSIGNES IMPORTANTES
CARACTÉRISTIQUES
PIÈCES GÉNÉRALES
TÉLÉCOMMANDE
CONNEXIONS DE BASE
OPÉRATION DE BASE
ENTRETIEN
INSTALLATION DU SUPPORT
SPÉCIFICATIONS
DÉPANNAGE

B FOR REFERENCE

IMPORTANT INSTRUCTIONS
FEATURES
GENERAL PARTS
REMOTE CONTROL
BASIC CONNECTION
BASIC OPERATION
MAINTENANCE
STAND INSTALLATION
SPECIFICATIES
GENERAL TROUBLESHOOTING



C UTILISATION

BELANGRIJKE INSTRUCTIES
KENMERKEN
ALGEMENE ONDERDELEN
AFSTANDSBEDIENING
BASISVERBINDING
ALGEMENE BEDIENING
ONDERHOUD
STEUNINSTALLATIE
SPECIFICATIES
ALGEMENE PROBLEEMOPLOSSING

D POUR RÉFÉRENCE

INSTRUCCIONES IMPORTANTES
CARACTERÍSTICAS
PRESENTACIÓN GENERAL
MANDO A DISTANCIA
CONEXIÓN BÁSICA
FUNCIONAMIENTO BÁSICO
MANTENIMIENTO
INSTALACIÓN DEL SOPORTE
ESPECIFICACIONES TÉCNICAS
SOLUCIÓN GENERAL DE PROBLEMAS

IMPORTANT INSTRUCTIONS

 <p>The warning sign showing a lightning bolt in a triangle indicates that this product contains "dangerous electrical voltages".</p>	<div style="text-align: center; background-color: black; color: white; padding: 5px;"> CAUTION RISK OF ELECTRIC SHOCK DO NOT OPEN </div> <p>CAUTION: TO AVOID THE RISK OF ELECTROCUTION, DO NOT REMOVE THE COVER (OR THE BACK OF THE DEVICE). NO PARTS ARE REPLACEABLE BY THE USER. PLEASE CONTACT QUALIFIED PERSONNEL IN CASE OF FAILURE.</p>	 <p>The warning sign showing an exclamation point in a triangle indicates that this point of the manual requires special attention.</p>
--	--	--

SAFETY PRECAUTIONS



CAUTION: - TO REDUCE THE RISK OF FIRE, ELECTRIC SHOCK OR SERIOUS INJURY:

Read these safety instructions before using your device and store them for possible future reference.

- This device must only be connected to a mains network whose characteristics are identical to those shown on the device identification plate.
- The mains plug must always be easily accessible. It serves as a mains disconnecting switch of the device.
- To disconnect the device from the mains, the plug must be disconnected. Hold the mains cable by its plug. Do not pull on the mains cable to disconnect the plug.
- The mains cables must be routed so that they are not trampled upon or pinched by objects placed on or against them.
- If the mains cable of the device is damaged, it must be replaced by the manufacturer, its after-sales service or a similarly qualified person to avoid any danger.
- The device must not be exposed to dripping or splashing water, moisture or liquids.
- Do not place the device near water, for example in a bathroom or near a sink.
- No objects filled with liquids such as vases should be placed on or above the device.
- Never touch the mains cable with wet hands, this could cause a short circuit or electric shock.
- To avoid the risk of fire, do not place sources of open flames, such as lighted candles, or heat sources such as radiators, on or near the device.
- The device is intended for use only in a temperate climate.
- If smoke, an unusual odour or strange noise is emitted by the device: unplug the mains cable from the electrical outlet and consult the after-sales service or repair centre. Never attempt to make repairs yourself, this could be potentially dangerous.
- Do not attempt to open or disassemble the device. This would expose you to dangerous voltages.
- The slots and openings of the device are intended for ventilation and to ensure its operation. To prevent

overheating, these openings must not be obstructed or covered in any way, such as by newspapers, tablecloths or curtains.

- Always leave a minimum distance of 10 cm around the device for sufficient ventilation .
- Never push any object to the device through one of its openings, as it may come into contact with electrical components, which can cause an electric shock or fire.
- In case of thunderstorm or lightning, immediately unplug the mains cable from the electrical outlet when the device will not be used for a long period of time.
- Unplug the device from the electrical outlet before cleaning. Do not use liquid or aerosol cleaners. Use a dry, soft cloth for cleaning.
- This device bears the logo , it is a class II electrical device in which the protection against electric shock is not based solely on main insulation but on double insulation. It does not have protective grounding.



CAUTION –:TO AVOID RISK OF INJURY OR DAMAGE TO THE PRODUCT OR OTHER EQUIPMENT:

- This product is intended for household and personal use only. Do not use this product for commercial, industrial or other purpose.
- Do not subject the product to strong shocks, extreme temperatures or direct sunlight for prolonged periods.
- Keep the product away from magnetic objects, motors and transformers.
- Do not use the product outdoors, regardless of weather conditions.
- Install the device only on a stand (furniture, wall...) that can support it's weight safely.
- **WARNING: never place a TV on an unstable location. This can fall, causing injuries or even the death of a person. Many injuries, especially in the case of children, can be avoided by taking simple precautions such as:**
 - The use of furniture or stands recommended by the TV manufacturer.
 - The exclusive use of furniture that can support the weight of the TV safely.
 - Make sure that the device does not protrude from the edge of the furniture on which it is placed.
 - Never place the device on a tall piece of furniture (e.g. cabinets or bookcases) without attaching both the furniture and the device to a suitable stand.
 - Do not place the device on a trolley or on a stand that is not stable. Do not install the device on
 - any fabric or other materials placed between its base and the supporting furniture. The device
 - could fall and be damaged or seriously injure a person.
 - Do not use or watch the TV while driving. This is dangerous and illegal in some countries.
 - Explain to children the dangers they face when climbing on the furniture to reach the device or its controls.
 - If you keep this device and change the location, you should apply the same considerations.
 - **CAUTION:** to avoid accidents, this device must be securely attached to the floor or wall according to the installation instructions.



CAUTION: TO AVOID EYE HAZARDS:

- It is best to have soft indirect lighting to watch TV. Avoid completely dark environments and any reflection on the screen, as these can cause eyestrain.



USE AND HANDLING OF BATTERIES

- **CAUTION:** danger of explosion if the batteries are not inserted correctly or if they are replaced by a non-similar or incompatible model.
- Replace the batteries only with batteries of the same type or equivalent type.
- Batteries must not be exposed to excessive heat such as that from the sun, fire or similar origin.
- Never throw batteries into fire and never expose them to heat sources.
- Do not mix different types of batteries, or new and used batteries.
- The batteries must be inserted according to the polarities indicated on the battery and in the battery case of the remote control.
- Used batteries must be removed from the remote control.
- The batteries must be disposed of safely at the assigned specific collection points to preserve the environment. Follow the disposal instructions indicated on the batteries and at the collection points.
- Keep batteries out of the reach of children and animals. Only adults are capable of handling the batteries.



To avoid possible hearing damage, do not listen at a high sound level for a long time.



Cadmium free ; concentration values of Cadmium (Cd) by weight in any homogeneous material part of the display do not exceed 0,01 % as defined in Directive 2011/65/EU.



This symbol indicate direct current (DC).



This symbol indicate alterna□ve current (AC).



This symbol indicate “Indoor use only”.

For installation, handling, cleaning and disposal of the device, refer to the following chapters of the user manual.

ACCESSORIES

User Manual	1
Remote Control	1
Stand	2

All the pictures in this manual are just for your reference, appearance and display should subject to the final product.

FEATURES**50" LED Display**

This unit has a built-in LED display window to provide clear vision and low radiation.

Support Auto TV Scanning

Support Digital Broadcasting Reception

Support TV Guide Function

Support TELETEXT (Europe) Function

Support USB Multimedia Playback

Support Multi-languages On Screen Display

Support Full Function Remote Control

Support HDMI, ANT,RJ 45,USB, AV and CI Input

Support EARPHONE and OPTICAL

With Detachable Stand Holder

With External Antenna Jack

With Built-in Speakers

GENERAL PARTS

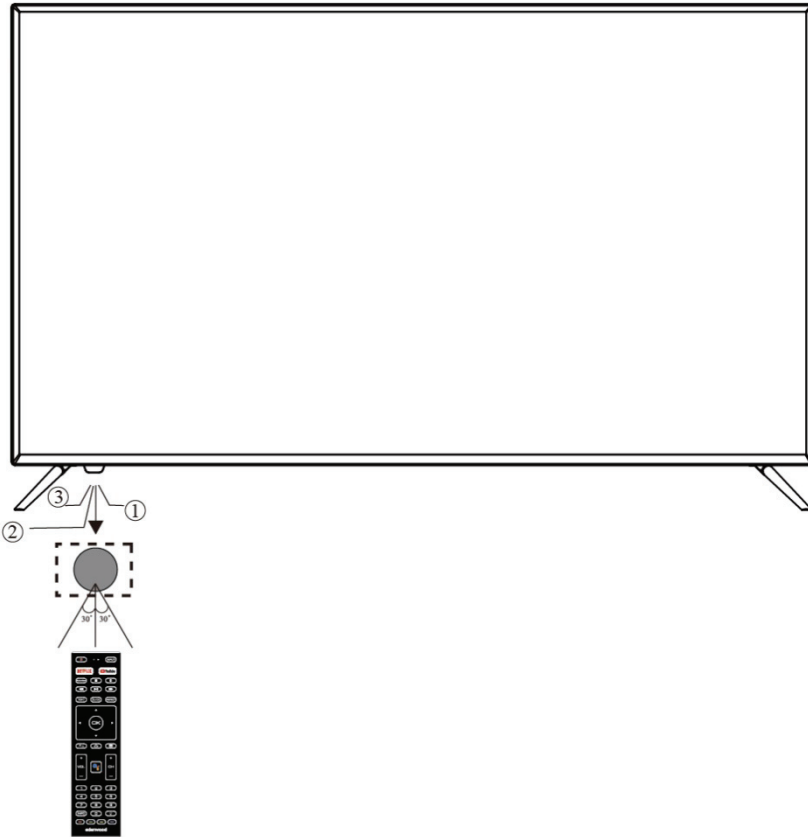
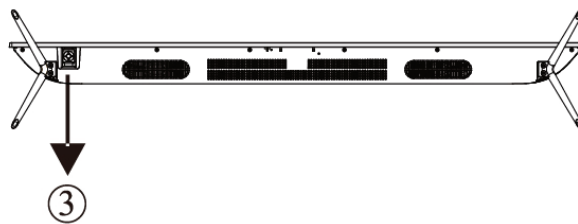
MAIN UNITFront ViewBottom view

- 1: Remote control sensor.
- 2: Indicator-LED: RED ● STANDBY.
- 3: "—" VOL- and move left
 "+" VOL+ and move right
 "▲" CH- and move down
 "▼" CH+ and move up
 - short press to confirm enter the menu.
 - long press to power off.

GENERAL PARTS

Back View

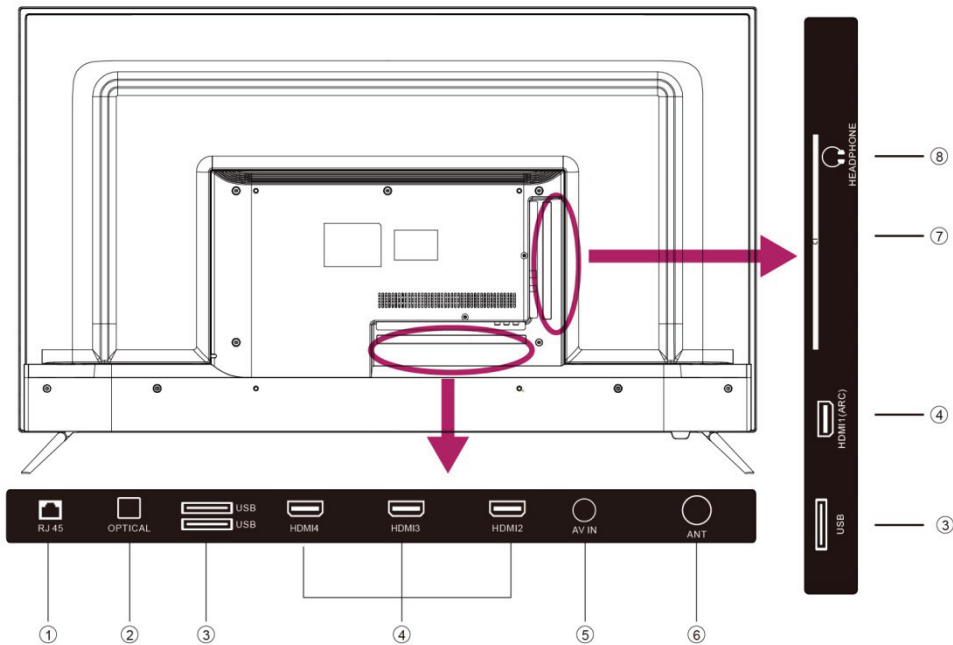

- 1.RJ 45
- 2.OPTICAL
- 3.USB INPUT
- 4.HDMI
- 5.AV IN.
- 6.ANT
- 7.CI slot.
- 8.Headphone output.

REMOTE CONTROL

1. **POWER**: To set the TV to Standby or Power On modes
2. **INPUT**: Open Input menu (TV, HDMI1, HDMI2, etc)
3. **NETFLIX** Press to open NETFLIX.
4. **YouTube** Press to open the You Tube.
5. **Subtitles**: To turn on subtitles in DTV mode.
6. **■** Press to stop multimedia play back
7. **🔊** To disable or enable the speaker sound output.
8. **⏮** (Reverse): Reverse Playback rapidly.
9. **⏭** (Forward): Advance playback rapidly.
10. **⏸** (Play/Pause) : Start playback or Pause playback.
11. **TEXT**: Press to select the teletext mode
12. **GUIDE**: Press to display electronic programme guide in TV mode
13. **ASPECT**: Press to change the picture aspect ratio.

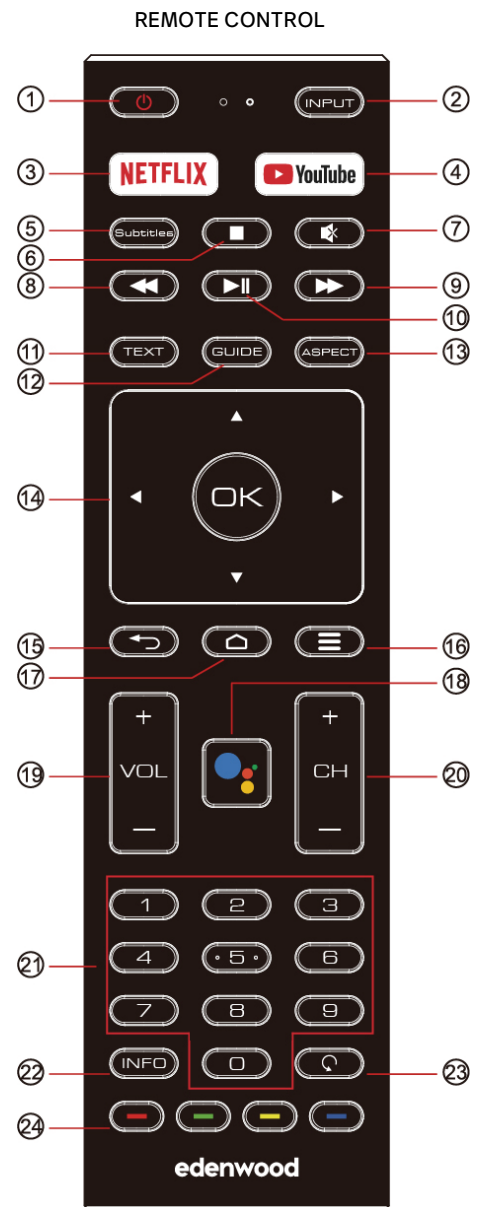

14. ARROWS: Navigate on-screen menu, OK to confirm selection

15. RETURN: Return to previous menu

16. ☰ press to open or close the on-screen menu.

17. 🏠 press to open the home page.

18. 🗣️ Press to open the google assistant or start avoice search.

19. VOL+/-: To adjust the sound level.

20. CH+/CH-: To switch to the channel next/previous. To access the image, the video or to the next or previous sound via the USB drive or multimedia.

21. NUMBER KEY: For direct access to channels.

22. INFO: display channel information

23. 🔄 Lets move on to the last channel viewed.

24. 🎨 Operations according to the prompt within menu or while watching TV.

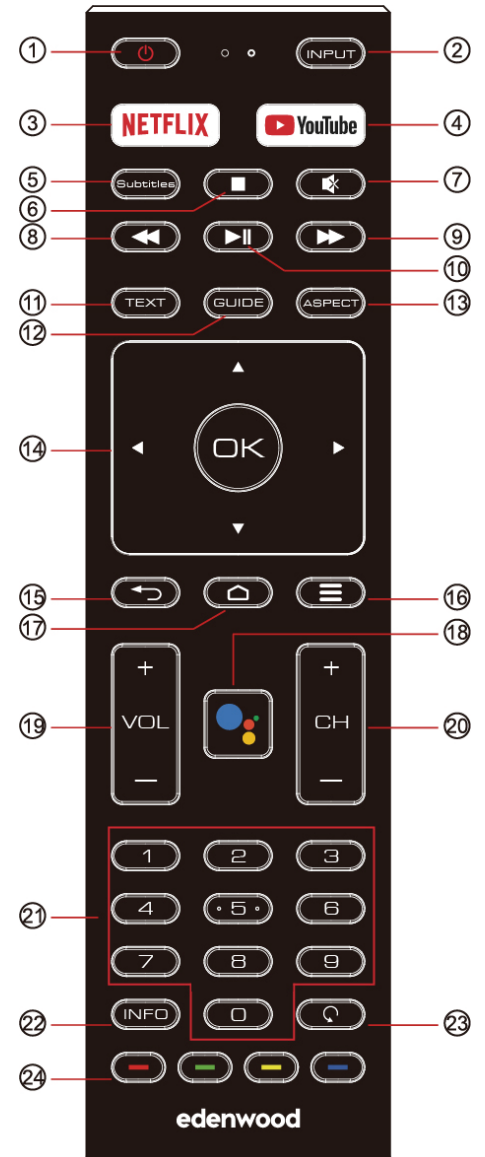

REMOTE CONTROL PREPARATION

BATTERY INSTALLATION

Install the batteries as the following pictures. Be sure + and – terminals are positioned as indicated in the battery compartment (Fig1).

SERVICE LIFE OF BATTERIES

- The batteries normally last for one year although this depends on how often the remote control is used.
- If the remote control fails to work even when it is operated near the player, replace the batteries.
- Use two size AAA dry batteries.

NOTE:

- Do not drop, step on or otherwise impact the remote control. This may damage the parts or lead to malfunction.
- If the remote control is not going to be used for a long time, remove the batteries.

REMOTE CONTROL OPERATION

Point the remote control from no more than about 6m from the remote control sensor and within about 60° of the front of the player (Fig2).

NOTES:

- The operating distance may vary according to the brightness of the room.
- Do not point bright light at remote control sensor.
- Do not place objects between the remote control and the remote control sensor.
- Do not use this remote control while simultaneously operating the remote control of any other equipments.

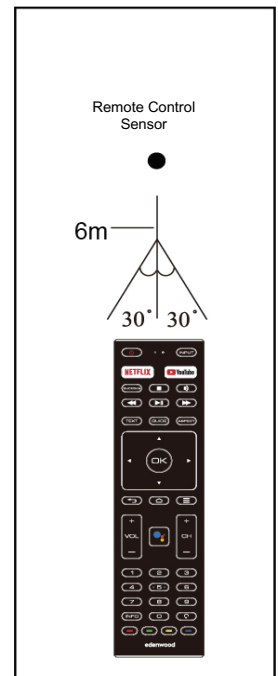
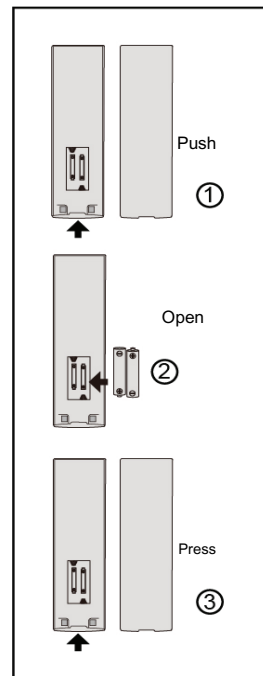

BASIC CONNECTION

- Ensure all the cables are disconnected from the main unit before connecting to AC power source.
- Read through the instructions before connecting other equipments.

CONNECTING TO AC POWER SOURCE

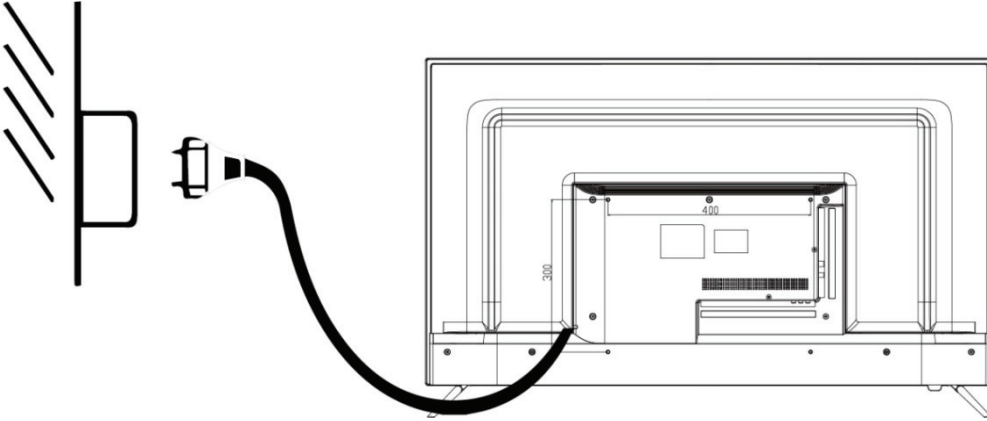

CONNECT EXTERNAL ANTENNA TO UNIT

Install external antenna into antenna jack for best picture.

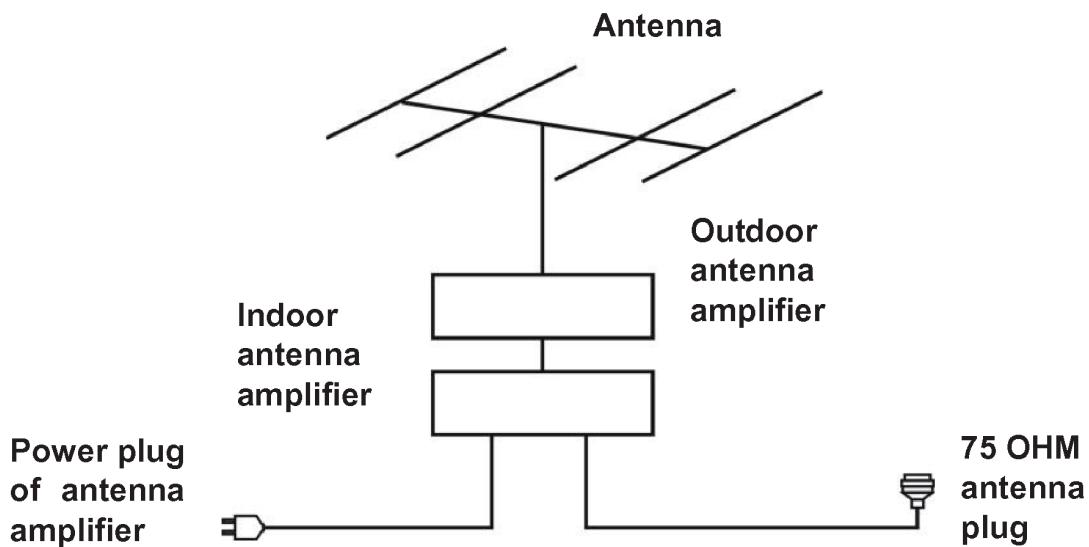

HEADPHONE



Connection of intelligent external equipment for data transmission, at present, the market has been specially designed for portable TV K song make the microphone can connect the headphone jack. Like a violent wind song's wireless microphones, just connect it to TV headphone jack, and acoustics, can enjoy karaoke

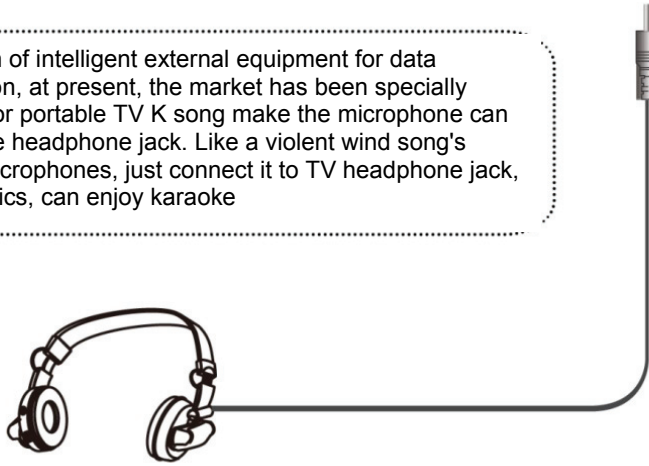

OPTICAL

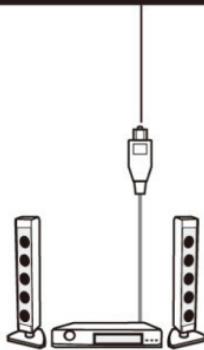

In the back of audio-visual equipment, there are Optical identification. Light audio interface of image not only, and the audio has absolute optimization function. But using is not very convenient, a lot of equipment cannot be used directly, need to transform.

B BASIC CONNECTION

English

RJ 45 and HDMI

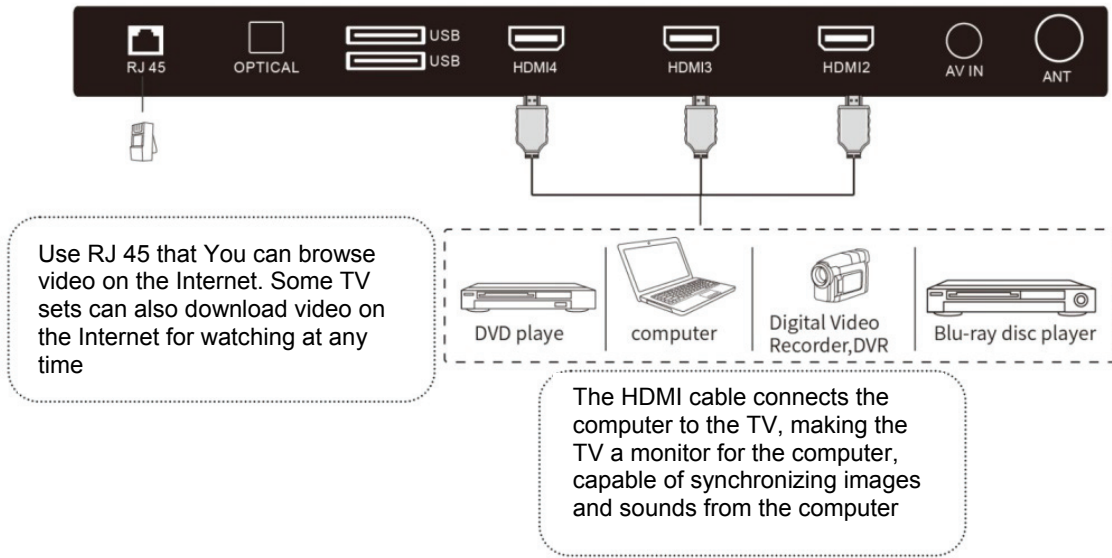

USB and ANT

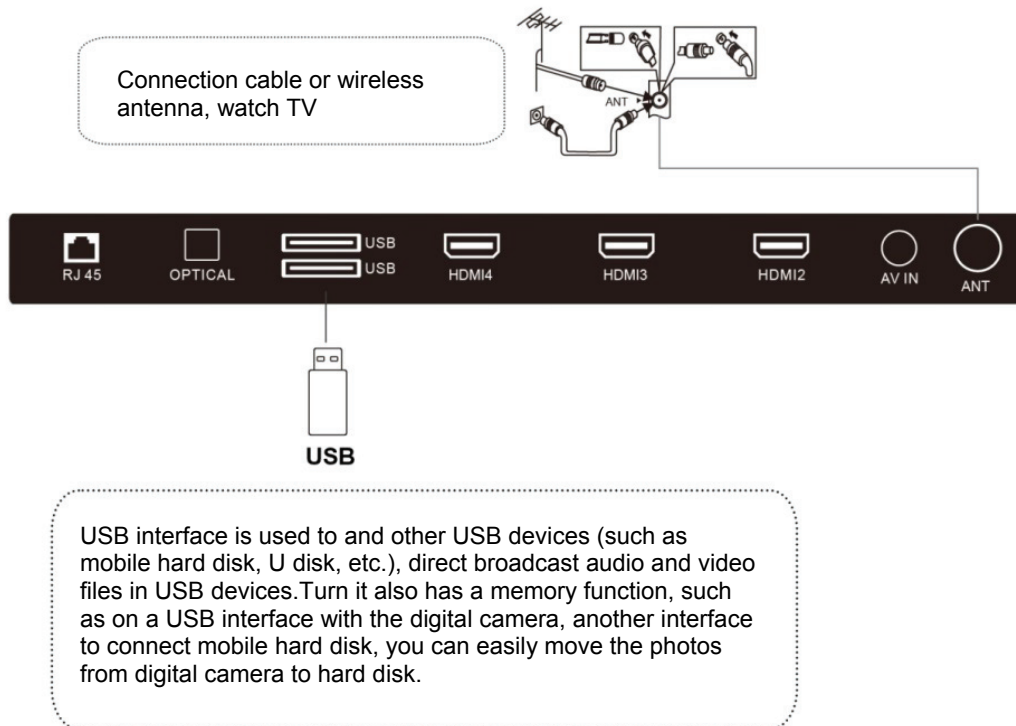

MAKE SURE ALL THE EQUIPMENTS AND POWER PLUG ARE CONNECTED PROPERLY AND THE UNIT IS SET IN CORRECT MODE BEFORE KINDS OF OPERATIONS.

BASIC OPERATION

- Press **POWER** button on the unit or remote control to power **ON** the unit ; press it again to power **OFF** (standby mode) the unit (indicator will glow red).
- Press **SOURCE** button on the remote control to switch the unit to **Composite** or **HDMI** mode.

SELECT DESIRED PROGRAM

1. Press **CH+** button to play next channel.
2. Press **CH-** button to play previous channel.
3. Press number buttons on remote control directly to select desired program

VOLUME CONTROL

- Press **VOL+** or **VOL-** to adjust the level of current volume. Available range: 0-100

MUTE CONTROL

- Press **MUTE** button to mute the sound, press it again to turn on the sound.

SOURCE SETTING

- Press **SOURCE** button on the remote control to display the sources list.
- Press **UP** or **DOWN** navigation button to select desired input source, and then press **OK** button to confirm selection.

Available options: TV, Composite, HDMI.

BASIC OPERATION

INITIAL SETUP

The first you turn your TV, the setup wizard will guide you through setting up basic settings. Please according to the text tip to first time setup

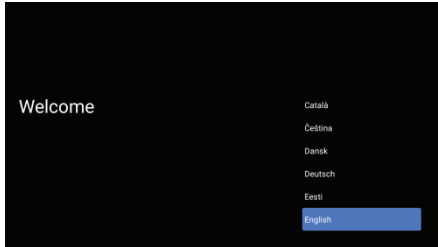

Press ▼▲ to select the system language and press OK to confirm the language.



Connect your Android phone to your TV, select Continue to continue the connection, and choose Skip to skip this step.

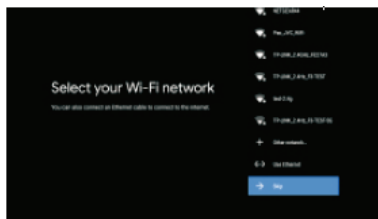

Press ▼▲ to select the WIFI to connect. Press OK and enter the password to confirm the connection is successful.

You can also try use Ethernet and skip select network.

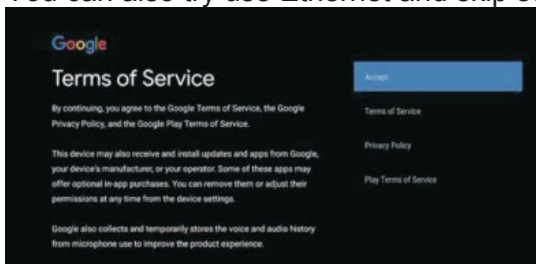

By accepting the Google Terms of Service to improve the product experience, select "accept" to accept this condition.

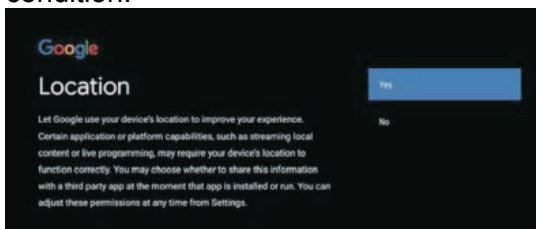

Agree to Google to get the location information of your device to get more features, choose "YES" to accept.

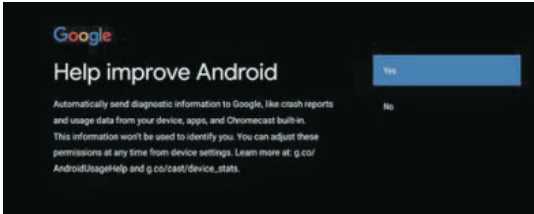

By agreeing to automatically send diagnostic information to Google to improve discriminative power, choose “YES” to accept.

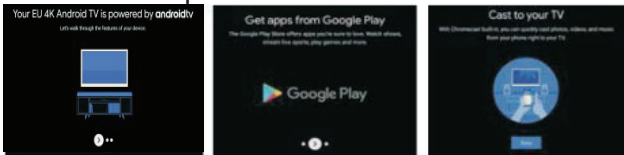

1. Your device is powered by Android TV and press ► button to select the browsing feature.
2. You can get more apps from Google Play and press ► button to go to the next screen.
3. Transfer photos and other content to the TV via the built-in Chromecast, press OK to complete the browsing.

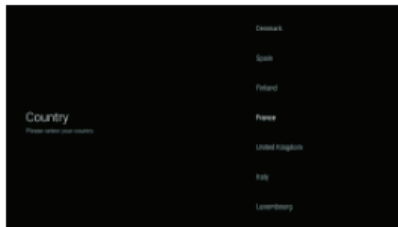

Press ▼ ▲ to select the country of your device and press OK to confirm.



Used to set your device’s password to ensure security and privacy.



Press OK to pop up the soft keyboard and use the remote control to enter the 4 digit password automatically jump to the next interface.

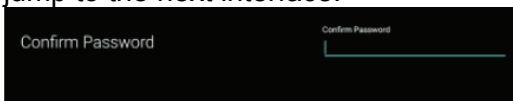

Confirm the password again and keep it consistent. Use the remote control to enter the password and complete the password confirmation.

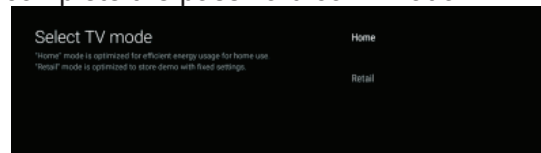

For selecting the mode, press ▼ ▲ to select Home mode and press OK to confirm.

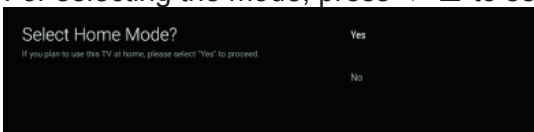

Confirm the selected mode again. Select “YES” to confirm the selected mode and select “No” to return to the previous step.

B BASIC OPERATION

English

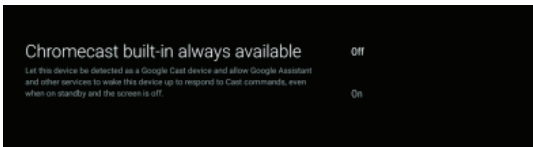

Let this device be detected as a Google Cast device and other services to wake this device up to respond to Cast commands, even when on standby and the screen is off.

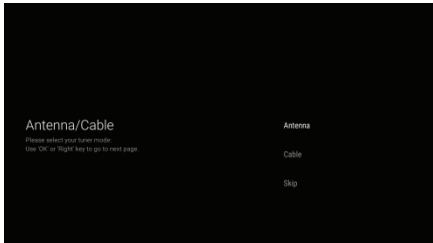

To select the tuner mode for searching. Press ▼ ▲ to select and press OK to confirm

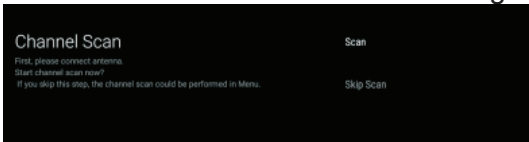

Press ▼ ▲ to select whether to search. Select "Scan" to search and select "Skip Scan" to skip search.

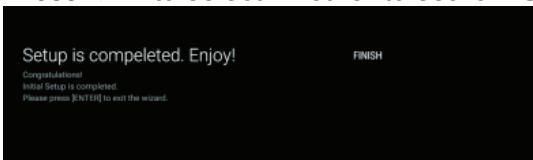

Press OK to complete the setup.

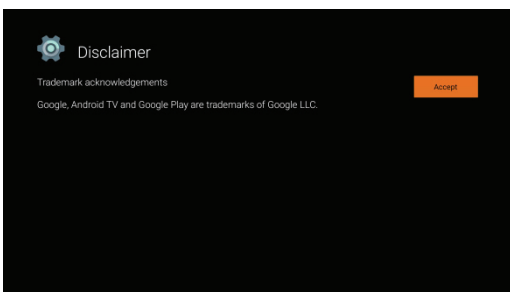

Press OK button to agree to (Disclaimer). After setting is complete, you can watch TV.

HOME SCREEN

Press the HOME button to go to the home page

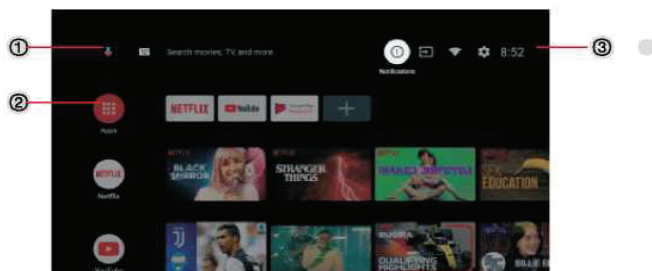

- ① open the google assistant start a voice search or use keyboard search.
 - ② Among the applications installed on the TV, the icons for the favourite applications are shown inside here. (Favourite applications can be added/deleted/ changed its order by users.)
- 📱 **Apps:** Click to jump to Apps screen where all the installed applications are listed.

Notifications: Display the notifications

 Inputs: Icon to select an input source.

 **Network & Internet:** Icon to Setup Network, Such as wifi.

 Settings: Various settings can be configured here.

For details on the settings, see the next explanation.

INPUT SOURCE

1. In the HOME interface, press \blacktriangledown \blacktriangle \blacktriangleleft \blacktriangleright to select the “Inputs” icon, press OK to open the input source list, then press up to highlight an input and press OK to switch .

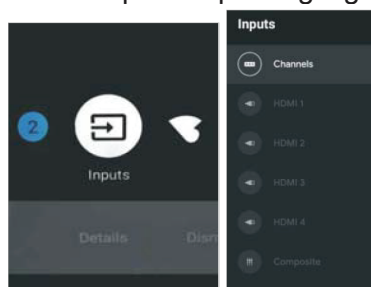

2. Under Live TV, press the “SOURCE” button to display the list of input sources. you can select the desired source.



NAVIGATING THE ON-SCREEN MENU

1. There are two ways to enter. First, in Live TV, press the menu button to display TV options. Press \blacktriangledown \blacktriangle \blacktriangleleft \blacktriangleright select the settings menu and press OK to confirm. Second, in the HOME interface, press the \blacktriangleright key to select the icon of the circular settings menu, press OK to confirm.

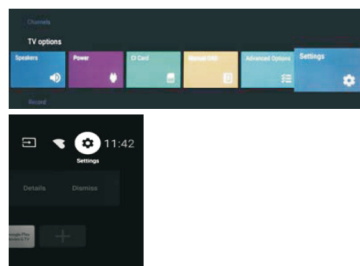

2. Press \blacktriangledown \blacktriangle button to select what you want set.
3. Press OK to enter setting.

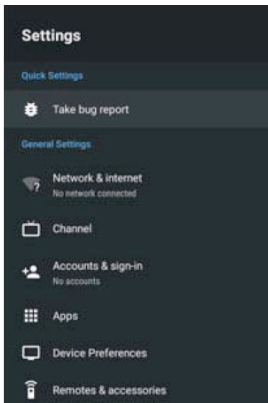

Press BACK to return to the previous menu if the main menu is displayed, pressing BACK will close the on-screen menu.

Network & Internet

1. Press ▼ ▲ button to select what you want set.
2. Press OK button to adjust.
3. After finishing your adjustment, press OK button to save and return to the previous menu.

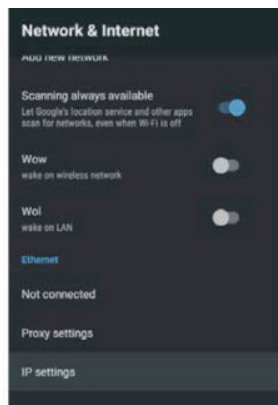
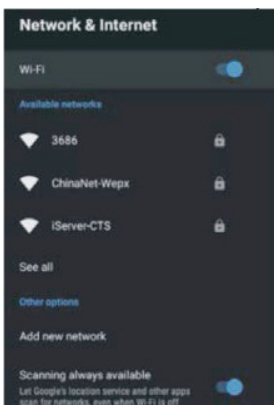

CHANNEL

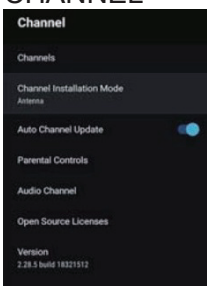

Channels: Display the scan sub menu based on different Channel installation modes.

Channel installation mode: :Select on screen display channel sources, you can select the signal type.

Antenna: Set the signal type to antenna. When set to Antenna, theTV can receive analog and digital (DVB-T/DVB-T2) broadcasting signals.

Cable: :Set the signal type to cable. When set to Cable, theTV can receive analog and QAM broadcasting signals.

Auto Channel Update

Parental controls: Press ▼ ▲ button to select the option then press OK button to enter the sub-menu.

Audio Channel: press ▼ ▲button to select the option then press OK button to enter the sub-menu.

Open source licenses: press ▼ ▲button to select the option then press OK button to enter the sub-menu.

Antenna

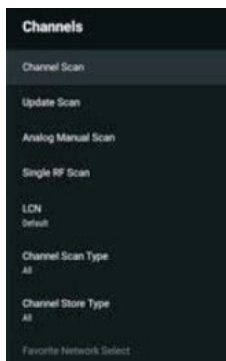
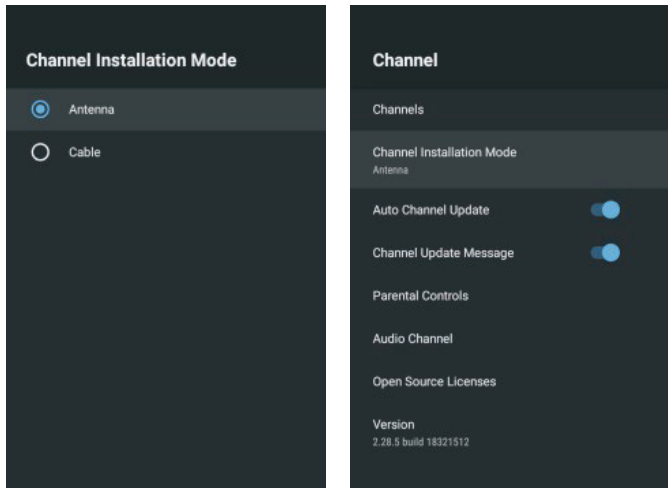

1. Menu->Settings->Channel->Channel Installation Mode enter, choose Antenna or cable.
2. Enter Menu-> Settings -> Channel -> Channels.

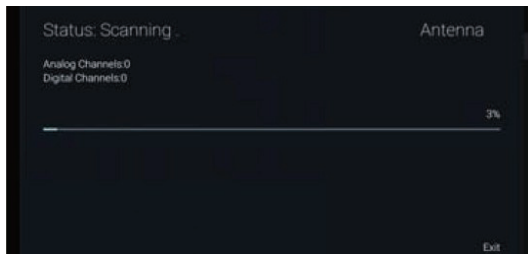

3. Channel Scan directly enters the ATV+DTV automatic search platform interface of Antenna.
Update scan: Re-automatically search for frequency points outside the station.

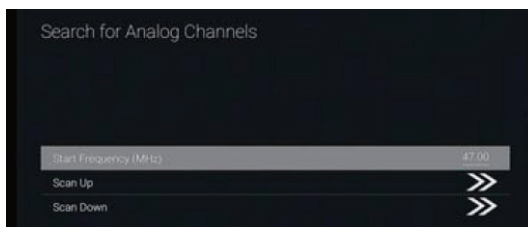

Analog Manual Scan: Manual ATV search station. After input the frequency point, you can select up or down search station.

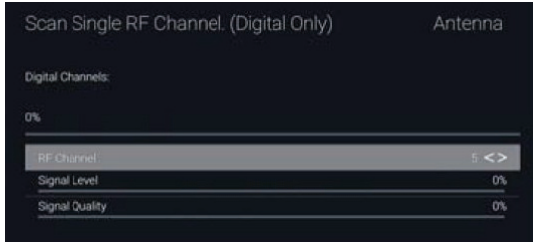

Single RF-scan: DTV manual search, left and right after selecting RF Channel, directly OK search.

Cable

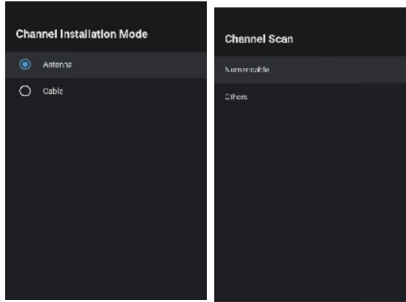

1. Menu->Settings->Channel->Channel Installation Mode, select cable
2. Enter Menu-> Settings -> Channel -> Channels.

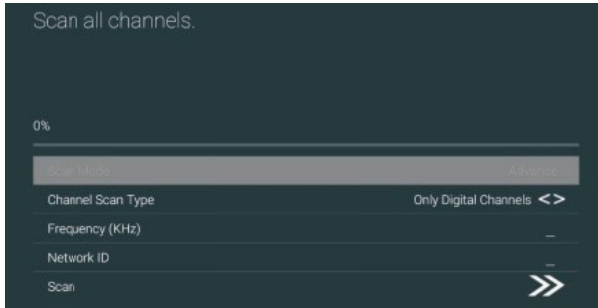

3. Enter Channel Scan, where Numericable are the local operators, and the default Scan Mode is Advance; Others have Advance, Quick and Full Scan modes.



Single RF-scan: manual search station.

ACCOUNTS & SIGN IN



Press UP/DOWN button to select Sign in or Skip

APPS

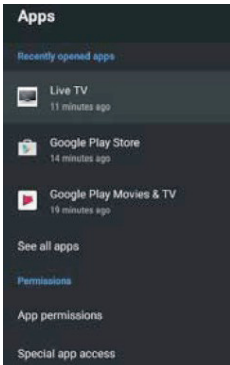

In this menu, you can set the APP permissions, and read the app lists.

1. Press ▼ ▲ button to select what you want set.
2. Press OK button to adjust.
3. After finishing your adjustment, press BACK button to return to the previous menu.

DEVICE PREFERENCES

About

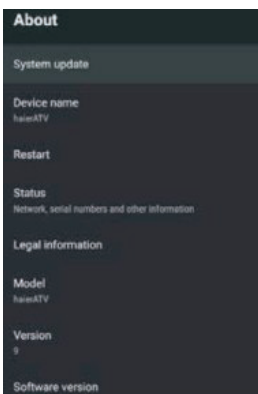

In this menu, you can read the information and settings of TV.

1. Press ▼ ▲ button to select what you want set.
2. Press OK button to adjust.
3. After finishing your adjustment, press BACK button to return to the previous menu.

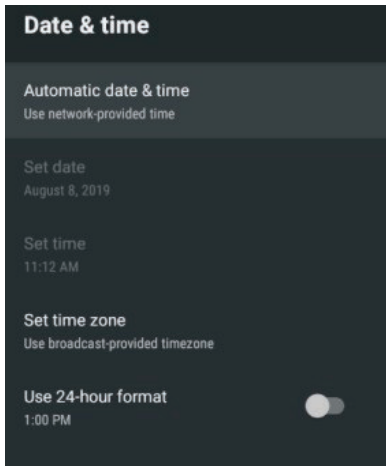
Date & time

Automatic date&time-Press ▼ ▲ button to select the option then press OK button to enter the sub-menu.
(Optional:Use network-provided time,Off)

Set date: press ▼ ▲ button to select the option then press OK button to enter the sub-menu.

Set time: press ▼ ▲ button to select the option then press OK button to enter the sub-menu.

Set time zone: press ▼ ▲ button to select the option then press OK button to enter the sub-menu.

Use 24-hour format: press ▼ ▲ button to select the option then press OK button to choose ON/OFF.

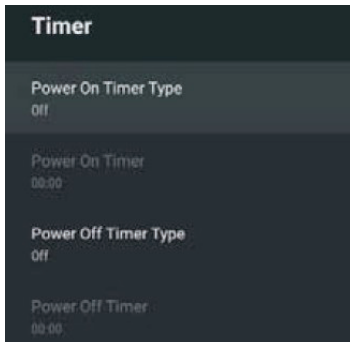
TIMER:

Power On Timer Type: Press ▼ ▲ button to select the option then press OK button to choose ON/OFF/ONCE.

Power On Timer: Press ▼ ▲ button to select the option then press OK button to **enter the sub-menu**.

Power Off Timer Type: Press ▼ ▲ button to select the option then press OK button to choose ON/OFF/ONCE.

Power Off Timer: Press ▼ ▲ button to select the option then press OK button to **enter the sub-menu**.

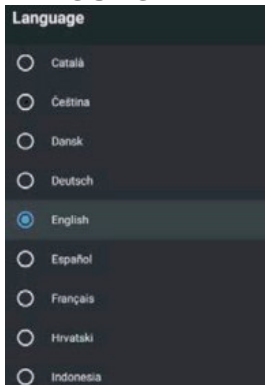
LANGUAGE:

Language: Press ▼ ▲ button to select the option then press OK button to enter the select language.

KEYBOARD

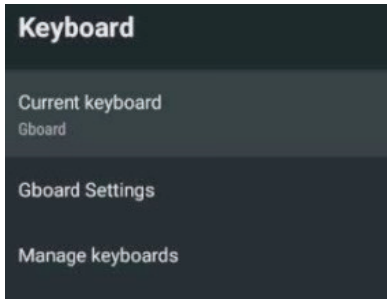

Current keyboard: Press ▼ ▲ button to select the option then press OK button to **enter the sub-menu.**
Gboard Settings: Press ▼ ▲ button to select the option then press OK button to **enter the sub-menu.**
Manage Keyboards: Press ▼ ▲ button to select the option then press OK button to **enter the sub-menu.**

INPUT

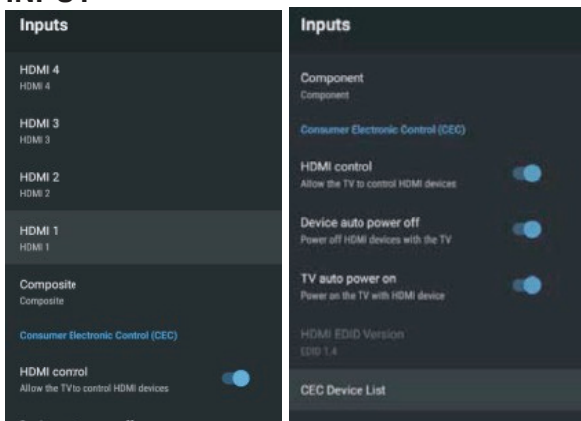

Input: Press ▼ ▲ button to select the option then press OK button to **enter the sub-menu.**
HDMI Control: Press ▼ ▲ button to select the option then press OK button to **select ON/OFF.**
Device auto power off : Press ▼ ▲ button to select the option then press OK button to choose ON/OFF.
TV auto power on: Press ▼ ▲ button to select the option then press OK button to select ON/OFF.
HDMI EDID-version: show EDID version
CEC Device List: Press ▼ ▲ button to select the option then press OK button to enter the sub-menu.

Power



Sleep Timer: Press ▼ ▲ button to select the option then press OK button to **enter the sub-menu.**
 (Optional: off, 10 minutes, 20 minutes, 30 minutes, 40 minutes, 50 minutes, 60 minutes, 90 minutes, 120 minutes).
Picture off: Press ▼ ▲ button to select the option then press OK button to **turn off the TV.**
Switch off Timer: Press ▼ ▲ button to select the option then press OK button to **enter the sub-menu.**
 (Optional: off, 30 minutes, 60 minutes, 90 minutes, 120 minutes, 150 minutes, 180 minutes, 210 minutes, 240 minutes).
No signal Auto Power Off: Press ▼ ▲ button to select the option then press OK button to **enter the sub-**

menu.

(Optional: off, 5 minutes, 10 minutes, 15 minutes, 30 minutes, 60 minutes).

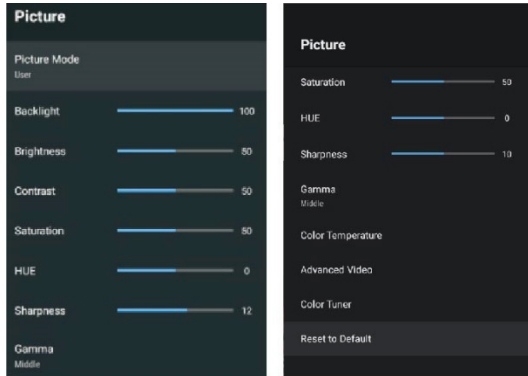
Picture

Picture Mode: Press ▼ ▲ button to select the option then press OK button to **enter the sub-menu.**

(Optional: user, Standard, Vivid, Sport, Movie, Game, Energy, saving).

Backlight/Brightness/Contrast/Saturation/ HUE/Sharpness: Press ▼ ▲ button to select the option.

press ◀ to decrease the parameter. Press ▶ increase the parameter

Gamma: Press ▼ ▲ button to select the option then press OK button to **enter the sub-menu.**

(Optional: Dark, middle, Bright).

Color Temperature: Press ▼ ▲ button to select the option then press OK button to **enter the sub-menu.**

Advanced Video: Press ▼ ▲ button to select the option then press OK button to **enter the sub-menu.**

Reset to Default: :Reset all settings to the factory defaults.

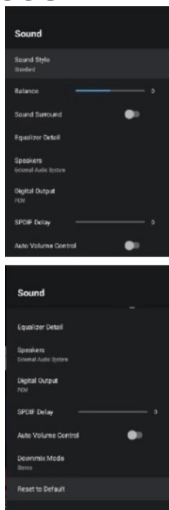
SOUND

Sound Style: Press ▼ ▲ button to select the option then press OK button to **enter the sub-menu.**

(Optional: user, Standard, Vivid, Sport, Movie, Music, News).

Balance: press ◀ to decrease the parameter. Press ▶ increase the parameter

Sound Surround: Press ▼ ▲ button to select the option then press OK button to **select ON/OFF.**

Equalizer Detail: Press ▼ ▲ button to select the option then press OK button to **enter the sub-menu.**

Speakers: Press ▼ ▲ button to select the option then press OK button to **enter the sub-menu.**

(Optional: TV Speaker, External Audio System).

Digital Output: Press ▼ ▲ button to select the option then press OK button to **enter the sub-menu.**

(Optional: Auto, Bypass, PCM, Dolby Digital Plus, Dolby Digital).

SPDIF Delay: Press ▼ ▲ button to select the option. press ◀ to decrease the parameter. Press ▶ increase the parameter

Auto Volume Control: Press ▼ ▲ button to select the option then press OK button to **select ON/OFF.**

Downmix-modes: Press ▼ ▲ button to select the option then press OK button to **enter the sub-menu.** (Optional: Stereo, Surround)

Reset to Default: Reset all settings to the factory defaults.

storage

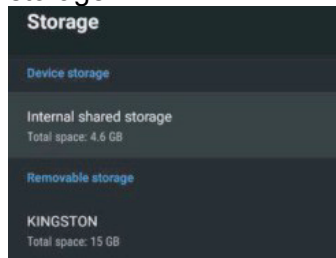

Internal shared storage: Press ▼ ▲ button to select the option then press OK button to **enter the sub-menu.**

Removeable Storage: Press ▼ ▲ button to select the option then press OK button to **enter the sub-menu.**(Note:Show external devices if available)

HOME SCREEN

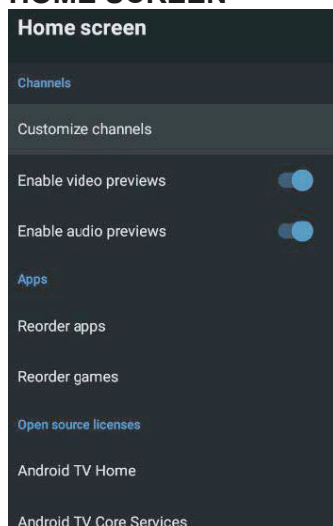

In this menu, you can set channels, apps, open source licenses.

1. Press ▼ ▲ button to select what you want set.
2. Press OK button to adjust.
3. After finishing your adjustment, Press BACK button return to the previous menu.

Retail Mode

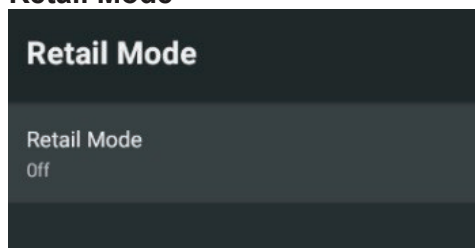

Retail-mode: Press ▼ ▲ button to select the option then press OK button to **select ON/OFF.**

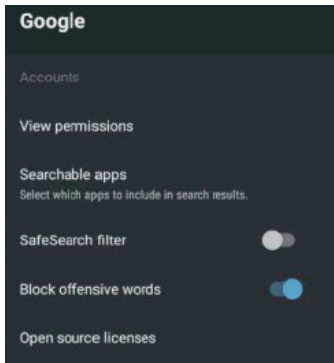
GOOGLE

In this menu, you can set searchable apps, safe search filter, block offensive words, open source licenses.

1. Press ▼ ▲ button to select what you want set.
2. Press OK button to adjust.
3. After finishing your adjustment, Press BACK button return to the previous menu.

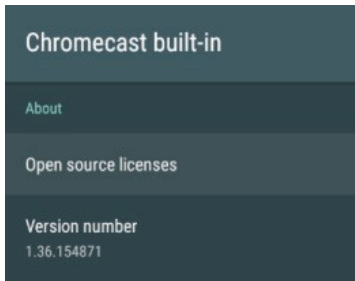
CHROMECAST BUILT-IN

In this menu, you can read the information and settings of Chromecast.

1. Press ▼ ▲ button to select what you want set.
2. Press OK button to adjust.
3. After finishing your adjustment, Press BACK button return to the previous menu.

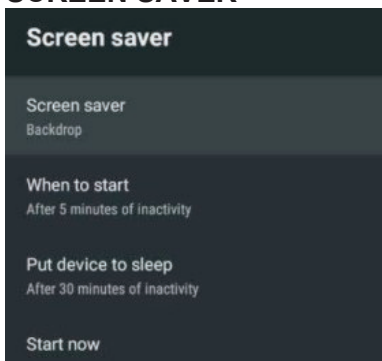
SCREEN SAVER

Screen saver: Press ▼ ▲ button to select the option then press OK button to **enter the sub-menu**. (Optional: Turn screen off, Backdrop, Colors).

When to Start: Press ▼ ▲ button to select the option then press OK button to **enter the sub-menu**. (Optional: 5 minutes, 15 minutes, 30 minutes, 1 hour, 2 hours).

Put device to sleep: Press ▼ ▲ button to select the option then press OK button to **enter the sub-menu**. (Optional: 30 minutes, 1 hour, 3 hours, 6 hours, 12 hours, Never).

Start Now: Press ▼ ▲ button to select the option then press OK button to enter screen saver.

LOCATION

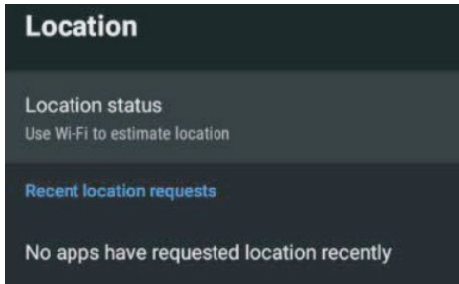

Location status: Press ▼ ▲ button to select the option then press OK button to **enter the sub-menu.**
 (Optional: Use Wi-Fi to estimate location, off)

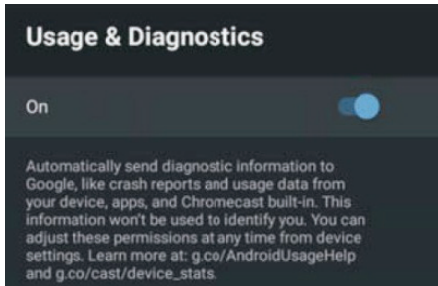

Usage & diagnostics: Press ▼ ▲ button to select the option then press OK button to **choose ON/OFF.**

Accessibility

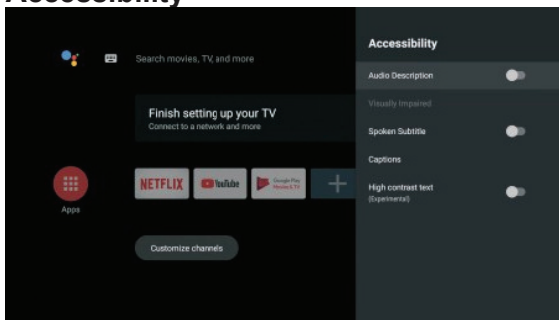

Audio Description: Press ▼ ▲ button to select the option then press OK button to **choose ON/OFF..**

Visually Impaired: Press ▼ ▲ button to select the option then press OK button to **enter the sub-menu.**

Spoken Subtitle: Press ▼ ▲ button to select the option then press OK button to **choose ON/OFF..**

Captions: Press ▼ ▲ button to select the option then press OK button to **enter the sub-menu.** Tekst met hoog

High contrast text: Press ▼ ▲ button to select the option then press OK button to choose ON/OFF..

RESET

Press OK button to **enter the sub-menu**

Reset-Erase everything.

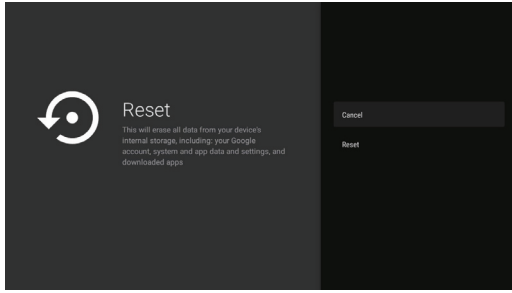

REMOTE & ACCESSOIRES

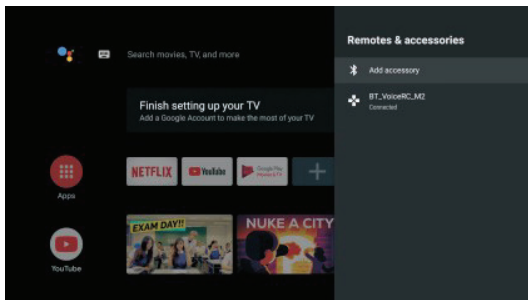
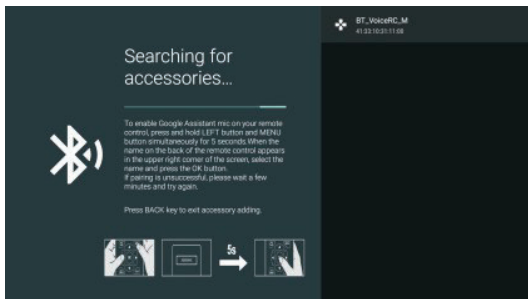
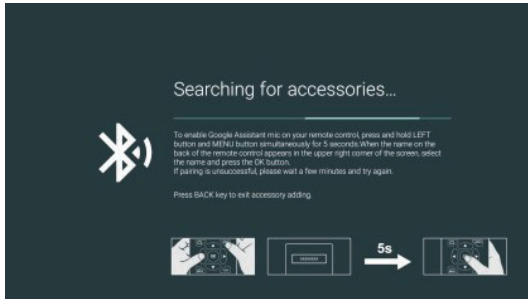

In this menu, you can pair Bluetooth devices.

1. Press the “MENU” and “LEFT” buttons at the bottom of the remote control for 5 seconds.
2. When the LED starts to flash, release it. The remote controller will send the pairing signal to the TV and display the information of the remote control on the right side of the screen.
3. Press the OK button to display the pairing. If the paired is displayed, the connection is successful.
4. If the couldn't pair appears, the connection fails. Wait for 30 seconds and then press the “MENU” and “LEFT” buttons at the bottom of the remote control for 5 seconds to repeat the previous steps.
5. Press BACK button return to the previous menu.

MULTIMEDIA PLAYER

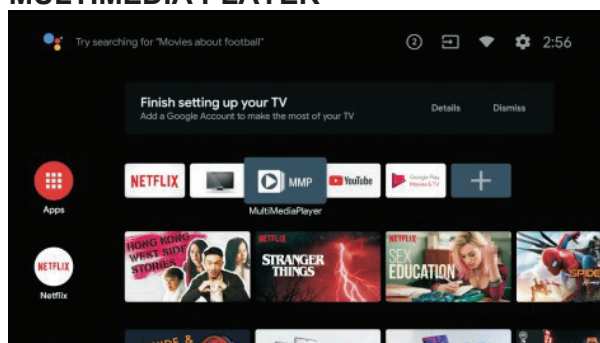

In the HOME interface, select the MMP APP to display Video, Photo, Audio, Text. After inserting the USB flash drive, you can view the corresponding files in the USB flash drive.

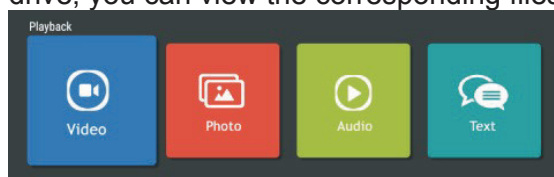

NOTE:

The menu may be different depending on when you purchased the TV.

MAINTENANCE

- Be sure to press POWER button to set the player to the standby mode and disconnect the power plug before maintaining the player.
- Wipe the player with a dry, soft cloth.
- If the surface is extremely dirty, wipe clean with a cloth which has been dipped in a weak soap-water solution and wrung out thoroughly, and then wipe again with a dry cloth.
- Never use alcohol, benzene, thinner, cleaning fluid or other chemicals. And do not use compressed air to remove dust.
- Do never insert any object nor liquid into ventilation areas. It may damage the product, create short-circuit or electric shock danger

WALL MOUNTING

- Contact a professional for assistance when wall mounting your TV. We are not responsible for any damage to the product or injury to yourself, if you mount the TV on your own.
- Do not wall mount the TV while TV is turned on. It may cause personal injury due to electric shock.
- Use standard M6*12mm screws (4 pieces) to mount this TV.

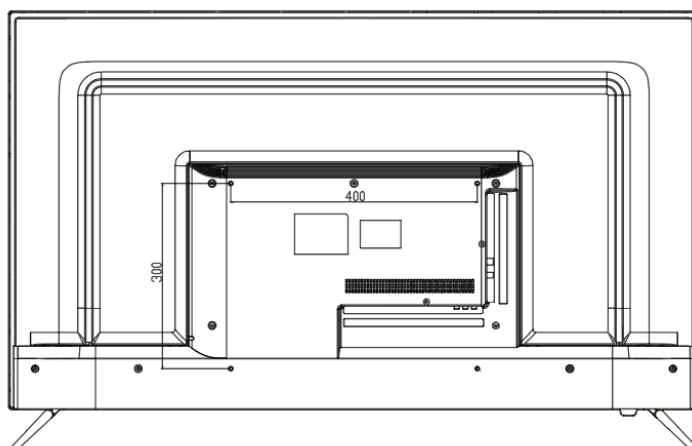

STAND INSTALLATION

Your TV is packaged with the Stand and the Cabinet separated. Before enjoying this TV, please carry out the Stand Installation according to the instructions below.

Step 1

Place the TV faced down on a soft cloth or cushion to prevent the panel from being damaged.

Step 2

Align the Stand with TV bottom and then force the end of stand until the TV is fully seated on the stand.

Step 3

Tighten the included screws with a screw driver.

NOTES:

- 1) Unplug the power plug first when installing or removing the TV Stand.
- 2) To avoid any damage to this TV, contact one or more partner for assistance when installing or removing the TV stand

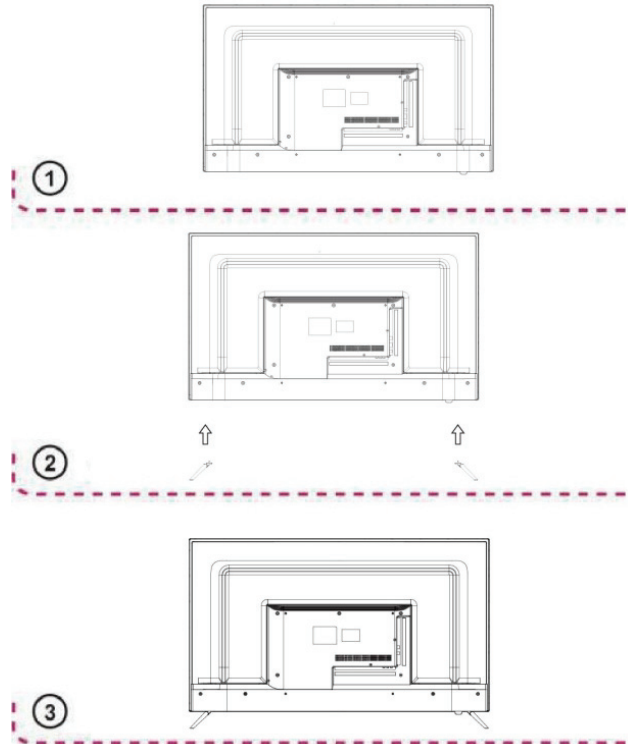

SPECIFICATIES

MODEL N°	970220 ED50C00UHD-MM
Model titel	LED screen 50 inches
Resolution	3840x2160 pixels
Color number	1.07billion
Contrast	5000:1
Ratio	16:9
Tuner	DVB-T, DVB-C, DVB-T2
TV rated voltage	100-240V~50/60Hz 1.5A
Consumption	120W
Dimensions	1121x231x707.8mm
Weight	(ca.) 9.1 kg
Base	2 pieces, removable
Operating temperature	5-35°C
Remote control rated voltage	DC1.5Vx2(Battery is not included)
Loudspeakers	2x10W
Inputs	HDMIx4, RF, CI, USBx3, RJ45,AV IN
Outputs	HEADPHONEx1,OPTICAL
Functions via USB	Y
Compatible multimediaformats via USB	Film: FLV, MKV, MPEG, MOV, AVI, H.264
	Music: MP3, WAV, M4A, AMR
	Photos: JPG, BMP, PNG, JPEG
	Text: TXT
VGA supported formats	N
Frequency range	BT: 2402MHz-2480MHz wifi:2400MHz-2483.5MHz/5150MHz-5350MHz/5470MHz-5825MHz
Max RF power output	100mW

4K

UHD

Specification are subject to change without notice.

ACCESSORIES:

Stand 2 piecees

Remote control 1

User manual 1

All the pictures in this manual are just for your reference, appearance and display should subject to the final product.



The terms HDMI and HDMI High-Definition Multimedia Interface, and the HDMI Logo are trademarks or registered trademarks of HDMI Licensing Administrator, Inc. in the United States and other countries.

Spec sheet about energy	
Brand	EDENWOOD
Reference	970220 ED50C00UHD-MM
Energy efficiency grade	G
Screen size	125 cm; 49 inch
on mode power demand for standard dynamic Range(SDR)	86 kWh/1000h
Electrical consumption in sleep mode (W)	<0,5W
Electrical consumption in off mode (W)	N/A
Screen resolution (pixels)	3840x2160



<https://eprel.ec.europa.eu/qr/647463>

For more information on the energy labeling of the appliance, please refer to the product information sheet on the leaflet attached to the instructions and also present in the EPREL product database (European Product Database for Energy Labeling) from the European Commission available via the QR code of the energy label version 2019/2016 supplied with the device or by entering the 6-digit product code separated by a space by the device reference under the website :<https://eprel.ec.europa.eu/>



* : 6digits Code_reference

After Sales Service

If you have a problem using your device, please complete the steps first following:

— Make sure that the operating instructions are followed, including the chapters relating to cleaning, maintenance and maintenance.

— Consult the diagnostic tool to help resolve problems via the website:

FR:www.electrodepot.fr/sav

BE:www.electrodepot.be/fr/sav/www.electrodepot.be/nl/dnv

ES:www.electrodepot.es/servicio-post-venta

If, despite these steps, the problem is not resolved:

Device under warranty

— Request support for your device through the website above. Or

— Call the service via the telephone number specified on your receipt /invoice.

The warranty set at a minimum of 2 years * after the new purchase of the device covers travel costs to your home, intervention and spare parts.

* Excluding the peace of mind guarantee or extended guarantee.

WARNING: Defects and their consequences resulting from interventions and/ or repairs to the product carried out by the user or a non-professional third party cannot give rise to the application of the legal guarantee or commercial.

Device out of warranty

— Coverage of costs is no longer covered, but intervention at home remains possible.

• If you wish to work on the device by your own means, the spare parts are accessible via the site

web:www.electrodepot.fr/sav/piècesdétachées

CAUTION: Any intervention and/or repair of the product by the user or a third party not professional can jeopardize the safety of people and property.

• For individuals and professional repairers, these parts are available at least 7 years after the date purchase of the new device and according to the specificities of the device:

— External power sources

— Remote controls

• For professional repairers, these parts are available at least 7 years after the date of purchase of the new device and according to the specific features of the device:

— Internal power sources

— Connectors to connect external equipment (cable, antenna, USB, DVD and Blue-Ray)

— Capacitors

— Batteries and accumulator

— DVD/Blue-Ray modules if applicable

— HD/SSD modules if applicable,

GENERAL TROUBLESHOOTING

Check the following points before assuming malfunctions of this unit:

Symptom[COMMON]	Remedy
No power.	Insert the power plug securely into the power outlet
No picture.	Ensure that the equipment is connected properly
<ul style="list-style-type: none"> ● No sound. ● Distorted sound 	<ul style="list-style-type: none"> ● Ensure that the equipment is connected properly. ● Ensure that the input setting for the TV and stereo system are correct. ● Adjust the master volume to a suitable volume by pressing VOL+/VOL- button.
No operations can be performed with the remote control unit.	<ul style="list-style-type: none"> ● Check the batteries are installed with the correct polarities. ● The batteries are exhausted: replace them with new ones. ● Point remote control at the remote control sensor and operate it again. ● Operate the remote control unit at a distance of no more than 6m from the remote control sensor. ● Remove the obstacles between the remote control and remote control sensor.
No key operation (by the main unit and/or the remote control unit) is effective	Disconnect the power plug and then reconnect it. (The player may not be operating properly due to lightning, static electricity or some other factors.)
Symptom[TV]	Remedy
No or poor picture.	<ul style="list-style-type: none"> ● Adjust antenna or use an external antenna. ● Relocate the unit near a window (if inside a building). ● Move units away from this product that causes interference. ● Do Auto Tuning again. ● Try another channel.
No sound or poor sound.	<ul style="list-style-type: none"> ● Check the audio settings ● Press MUTE button on remote control to cancel mute function. ● Unplug the headphone.
Noise or other interface.	Electronic equipment near the unit is causing interface. Relocate the unit or move the equipment.

Bedankt !

Proficiat met uw keuze voor een product van EDENWOOD. De selectie en de testen van de toestellen van EDENWOOD gebeuren volledig onder controle en supervisie van ELECTRO DEPOT. We staan garant voor de kwaliteit van de toestellen van Edenwood, die uitmunten in hun eenvoudig gebruik, hun betrouwbare werking en hun onberispelijke kwaliteit. ELECTRO DEPOT beveelt de EDENWOOD toestellen aan en is ervan dat u uiterst tevreden zal zijn bij elk gebruik van het toestel.

Welkom bij ELECTRO DEPOT.

Bezoek onze website www.electrodepot.be



Table des matières

Nederlands

A POUR COMMENCER

CONSIGNES IMPORTANTES
CARACTÉRISTIQUES
PIÈCES GÉNÉRALES
TÉLÉCOMMANDE
CONNEXIONS DE BASE
OPÉRATION DE BASE
ENTRETIEN
INSTALLATION DU SUPPORT
SPÉCIFICATIONS
DÉPANNAGE

B FOR REFERENCE

IMPORTANT INSTRUCTIONS
FEATURES
GENERAL PARTS
REMOTE CONTROL
BASIC CONNECTION
BASIC OPERATION
MAINTENANCE
STAND INSTALLATION
SPECIFICATIES
GENERAL TROUBLESHOOTING

C UTILISATION

BELANGRIJKE INSTRUCTIES
KENMERKEN
ALGEMENE ONDERDELEN
AFSTANDSBEDIENING
BASISVERBINDING
ALGEMENE BEDIENING
ONDERHOUD
STEUNINSTALLATIE
SPECIFICATIES
ALGEMENE PROBLEEMOPLOSSING

D POUR RÉFÉRENCE

INSTRUCCIONES IMPORTANTES
CARACTERÍSTICAS
PRESENTACIÓN GENERAL
MANDO A DISTANCIA
CONEXIÓN BÁSICA
FUNCIONAMIENTO BÁSICO
MANTENIMIENTO
INSTALACIÓN DEL SOPORTE
ESPECIFICACIONES TÉCNICAS
SOLUCIÓN GENERAL DE PROBLEMAS

BELANGRIJKE INSTRUCTIES



Op het waarschuwingsteken ziet u een bliksemschicht in een driehoek die aangeeft dat dit product 'gevaarlijke elektrische spanning' bevat.

**LET OP
RISICO VAN ELEKTRISCHE SCHOK
NIET OPENEN**

LET OP: OM RISICO OP ELEKTROCUTIE TE VOORKOMEN, MOET U DEZE KLEP NIET VERWIJDEREN (OF DE ACHTERKANT VAN HET APPARAAT). DE GEBRUIKER MAG GEEN ONDERDELEN VERVANGEN. NEEM CONTACT OP MET GEKWALIFICEERD PERSONEEL IN HET GEVAL VAN EEN DEFECT.



Het waarschuwingsteken van een uitroepsteken in een driehoek geeft aan dat dit punt van de handleiding om speciale aandacht vraagt.

Nederlands

VEILIGHEIDSVORZORGSMAATREGELEN



LET OP: - OM HET RISICO OP BRAND, ELEKTRISCHE SCHOK OF ERNSTIG LETSEL TE VERMINDEREN:

Lees deze veiligheidsvoorschriften voordat u het apparaat in gebruik neemt en bewaar ze als eventueel naslagwerk.

- Dit apparaat mag alleen worden aangesloten op het elektriciteitsnetwerk met identieke eigenschappen als weergegeven op het typeplaatje van het apparaat.
- De stekker moet altijd goed toegankelijk zijn. Hiermee kunt u het apparaat uitschakelen.
- Als u het apparaat wilt loskoppelen van de voeding, moet u de stekker loskoppelen. Houd de kabel vast bij de stekker. Trek niet aan de kabel om de stekker uit het stopcontact te halen.
- De kabel moet zodanig worden geleid dat er niet over gestruikeld kan worden of dat deze vast komt te zitten tussen objecten die ertegen geplaatst zijn.
- Als de kabel van het apparaat beschadigd is, moet deze worden vervangen door de fabrikant, de naverkoopdienst of een vergelijkbaar gekwalificeerd persoon, om gevaar te voorkomen.
- Het apparaat mag niet worden blootgesteld aan druppelend of spetterend water, vocht of vloeistoffen.
- Plaats het apparaat niet in de buurt van water, bijvoorbeeld in een badkamer of naast een wasbak.
- U moet geen objecten die gevuld zijn met vloeistof, zoals vazen, in de buurt van of op het apparaat plaatsen.
- Raak de stroomkabel nooit aan met natte handen, hierdoor kan kortsluiting ontstaan of is er risico op elektrische schok.
- Om risico op brand te voorkomen, mag u geen bronnen van open vuur, zoals aangestoken kaarsen of warmtebronnen, zoals radiatoren in de buurt van of op het apparaat plaatsen.
- Dit apparaat is uitsluitend bestemd voor gebruik in een gematigd klimaat.
- Als er rook of een ongebruikelijke geur of een vreemd geluid uit het apparaat komt: Koppelt u de stekker los uit het stopcontact en raadpleegt u de naverkoopdienst of het reparatiecentrum. Probeer het apparaat nooit zelf te repareren, dit kan mogelijk gevaarlijk zijn.
- Maak dit apparaat niet open en haal het niet uit elkaar. Hierdoor kunt u worden blootgesteld aan gevaarlijke spanning.
- De gleuven en openingen van het apparaat zijn bedoeld voor ventilatie en ter garantie van de werking. Om oververhitting te voorkomen, mogen deze openingen niet worden geblokkeerd door bijvoorbeeld kranten, tafelkleden of gordijnen.
- Behoud altijd een minimale afstand van 10 cm rondom het apparaat voor voldoende ventilatie.
- Duw geen objecten in het apparaat door een van de openingen, deze kunnen in contact komen met elektrische onderdelen, dit kan elektrische schok of brand veroorzaken.
- In het geval van onweer of bliksem, haalt u de stekker direct uit het stopcontact.
- Schakel het apparaat altijd uit wanneer u het niet gebruikt. Koppel de stekker altijd los van het stopcontact wanneer u het apparaat langere tijd niet gebruikt.
- Koppel het apparaat los van het stopcontact voor u het reinigt. Gebruik geen vloeibare reinigingsmiddelen of schoonmaaksprays. Gebruik een droge, zachte doek voor het reinigen.
- Dit apparaat draagt het logo , het is een elektrisch apparaat van klasse II waarbij de bescherming tegen elektrische schokken niet alleen gebaseerd is op hoofdisolatie maar op dubbele isolatie. Het heeft geen beschermende aarding



LET OP –: OM RISICO OP LETSEL OF SCHADE AAN HET PRODUCT OF ANDERE APPARATUUR TE VERMIJDEN:

- Dit product is alleen bedoeld voor huishoudelijk en persoonlijk gebruik. Gebruik dit product niet voor commercieel, industrieel of ander gebruik.
- Stel dit product niet voor langere tijd bloot aan sterke schokken, extreme temperaturen of direct zonlicht.
- Houd het product uit de buurt van magnetische voorwerpen, motoren en transformatoren.
- Gebruik het product niet buiten ongeacht de weersomstandigheden.
- Plaats het apparaat alleen op een standaard (meubel, wand...) die het gewicht kan dragen.
- **WAARSCHUWING:** Plaats een tv nooit op een onstabiele plek. De tv kan dan vallen en dit kan leiden tot letsel en zelfs dood van een persoon. Veel letsel, vooral in het geval van kinderen kan worden voorkomen door eenvoudige voorzorgsmaatregelen, zoals:
 - Het gebruik van een meubelstuk of standaard dat wordt aanbevolen door de tv-fabrikant.
 - Uitsluitend gebruik van meubels die het gewicht van de tv kan dragen.
 - Zorg dat het apparaat niet uitsteekt over de rand van het meubelstuk waarop het is geplaatst.
 - Plaats het apparaat nooit op een hoog meubelstuk (bijv. Een (boeken) kast) zonder zowel het meubelstuk als het apparaat te bevestigen aan een gepaste standaard.
 - Plaats het apparaat niet op een trolley of standaard die niet stabiel is. Plaats het apparaat niet op stof of andere materialen die tussen de basis en het ondersteunende meubelstuk zijn geplaatst. Het apparaat kan vallen en beschadigd kan raken of een persoon ernstig kan verwonden.
 - Gebruik de tv niet tijdens het rijden. Dit is gevaarlijk en in sommige landen illegaal.
 - Leg aan kinderen uit wat de gevaren zijn wanneer zij op een meubelstuk klimmen om op de knoppen van het apparaat te drukken.
 - Als u dit apparaat verplaatst, moet u dezelfde overwegingen in acht nemen.
 - **LET OP:** Om ongelukken te voorkomen moet dit apparaat veilig zijn bevestigd aan de vloer of wand, volgens de installatie-instructies.



LET OP: OOGGEVAAR VOORKOMEN:

- Het is het beste om zachte, indirecte verlichting te gebruiken wanneer u tv kijkt. Kijk geen tv in een volledig donkere omgeving met reflectie op het scherm, dit kan vermoeidheid van de ogen veroorzaken.



GEBRUIK EN BEHANDELING VAN BATTERIJEN:

- **LET OP:** Er is explosiegevaar als de batterijen niet goed geplaatst zijn, of als ze worden vervangen door een niet-vergelijkbaar of incompatibel model.
- Vervang de batterijen alleen met batterijen van hetzelfde type of een vergelijkbaar type.
- Batterijen mogen niet worden blootgesteld aan overmatige hitte, zoals dat van de zon, vuur of een vergelijkbare bron.
- Gooi de batterijen nooit in vuur en stel ze niet bloot aan warmtebronnen.
- Combineer geen verschillende batterijen, of nieuwe batterijen met gebruikte batterijen.
- De batterijen moeten worden geplaatst volgens de polariteiten die zijn aangegeven op de batterij en in het batterijvak van de afstandsbediening.
- Gebruikte batterijen moeten uit de afstandsbediening worden gehaald.
- De batterijen moeten veilig worden weggegooid, bij toegewezen specifieke inzamelingspunten ter bescherming van het milieu. Volg de verwijderinstructies op de batterijen en bij de inzamelingspunten.
- Houd de batterijen buiten bereik van kinderen en dieren. Alleen volwassenen kunnen met de batterijen omgaan.



Om mogelijke gehoorschade te voorkomen, mag u niet gedurende lange tijd op een hoog geluidsniveau luisteren.



Cadmiumvrij; de concentratiewaarden van cadmium (Cd) per gewicht in een homogeen materiaalgedeelte van het beeldscherm zijn niet hoger dan 0,01% zoals gedefinieerd in Richtlijn 2011/65/EU.



Dit symbool geeft gelijkstroom (DC) aan.



Dit symbool geeft wisselstroom (AC) aan.



Dit symbool geeft aan "Alleen gebruik binnenshuis".

Voor installatie, omgang, reinigen en verwijderen van het apparaat, raadpleegt u de volgende hoofdstukken van de gebruikershandleiding.

TOEBEHOREN

Gebruikshandleiding	1
Afstandsbediening	1
Voetstuk	2

Alle afbeeldingen in deze handleiding dienen slechts ter referentie, verwijst naar het uiteindelijke product voor het daadwerkelijk uiterlijk en de display.

KENMERKEN

Nederlands

50" LED-scherm

Deze speler heeft een ingebouwde LED-scherm voor een duidelijke weergave met weinig straling.

Ondersteunt automatische TV scan**Ondersteunt digitale omroepontvangst****Ondersteunt TV-gids****Ondersteunt TELETEXT (Europa)****Ondersteunt afspelen van USB-multimedia****Ondersteunt meertalige schermweergave****Ondersteunt volledig functionele afstandsbediening****Ondersteunt HDMI, ANT, RJ 45, USB, AV en CI-ingang****Ondersteunt HOOFDTELEFOON en OPTISCH****Met afneembare voetstuk****Met externe antenneaansluiting****Met ingebouwde luidsprekers**

ALGEMENE ONDERDELEN

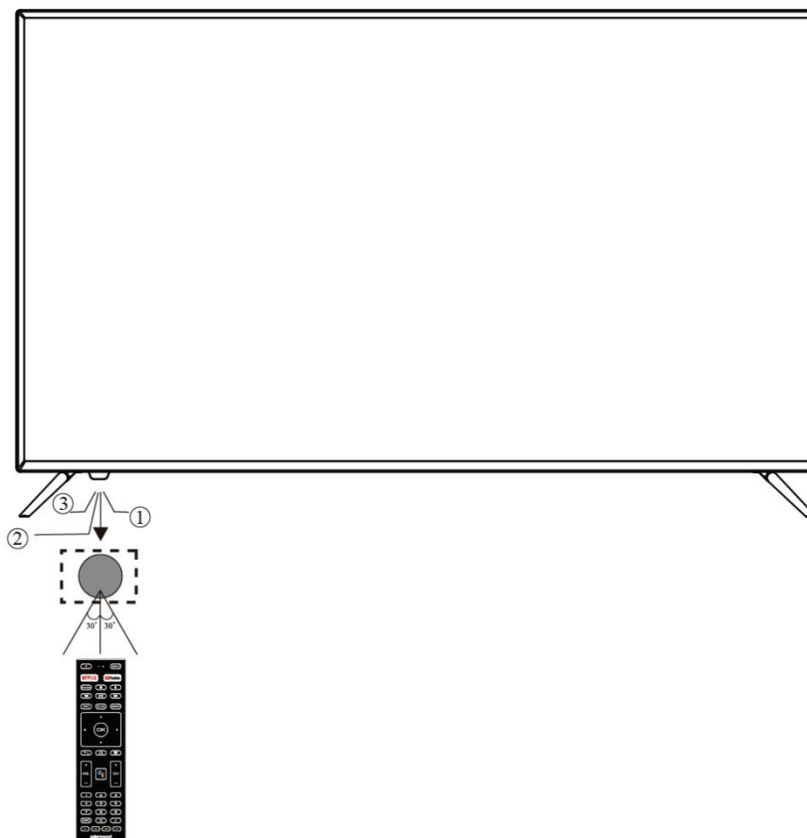
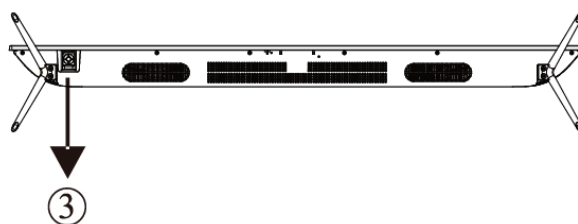
HOOFDEENHEIDVooraanzichtOnderaanzicht

- 1: Afstandsbedieningssensor.
- 2: Indicator-LED: ROOD ● STAND-BY.
- 3: "←" VOL- en naar links bewegen
 "→" VOL+ en naar rechts bewegen
 "↖" KANAAL- en omlaag bewegen
 "↗" KANAAL+ en omhoog bewegen
 - Kort indrukken om te bevestigen of het menu te openen
 - Ingedrukt houden om uit te schakelen

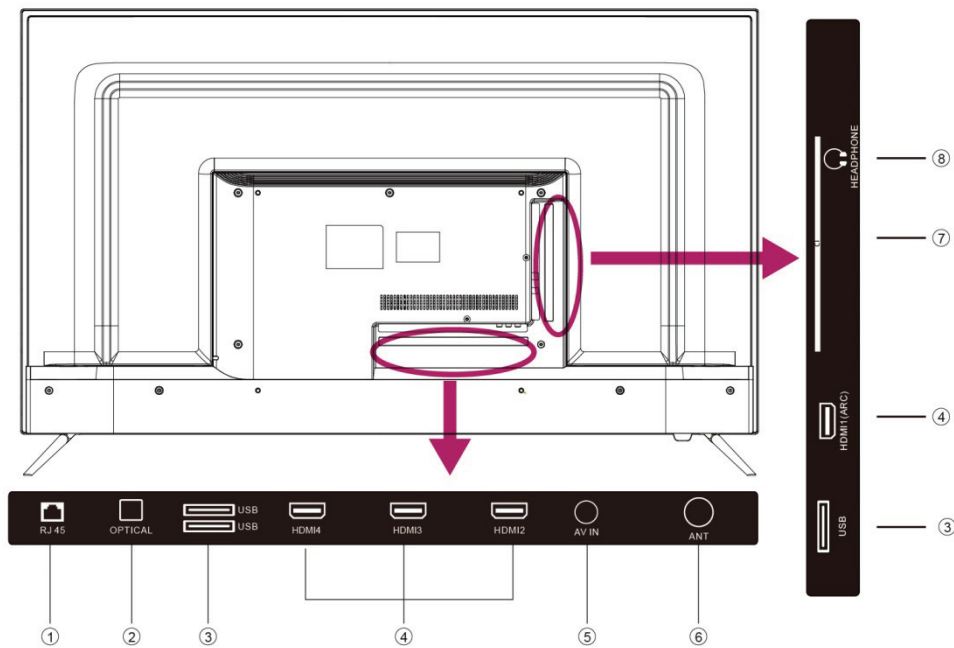
Achteraanzicht

1. RJ 45
2. OPTISCH
3. USB-ingang
4. HDMI
5. AV IN.
6. ANT
7. CI-poort.
8. Hoofdtelefoonaansluiting.

AFSTANDSBEDIENING

- 1: **AAN/UIT:** De tv op stand-by zetten of inschakelen.
- 2: **INPUT:** Het ingangsmenu openen (TV, HDMI1, HDMI2, enz.)
- 3: **NETFLIX:** Indrukken om NETFLIX te openen.
- 4: **YouTube:** Indrukken om YouTube te openen.
- 5: **Subtitles:** Ondertiteling inschakelen in DTV-modus.
- 6: **■ (Stop):** Indrukken om de multimediateweergave te stoppen
- 7: **🔊:** De geluidsuitgang van de luidspreker in- of uitschakelen.
- 8: **⏮ (Terug):** Terugspoelen.
- 9: **⏭ (Vooruit):** Vooruitspoelen.
- 10: **⏸ (Start/Pauze):** Het afspelen starten of pauzeren.
- 11: **TEXT:** Indrukken om de teletekstmodus te selecteren.
- 12: **GUIDE:** Indrukken om de elektronische programmagids in de tv-modus te openen.
- 13: **ASPECT:** Indrukken om de beeldverhouding te veranderen.

Afstandsbediening

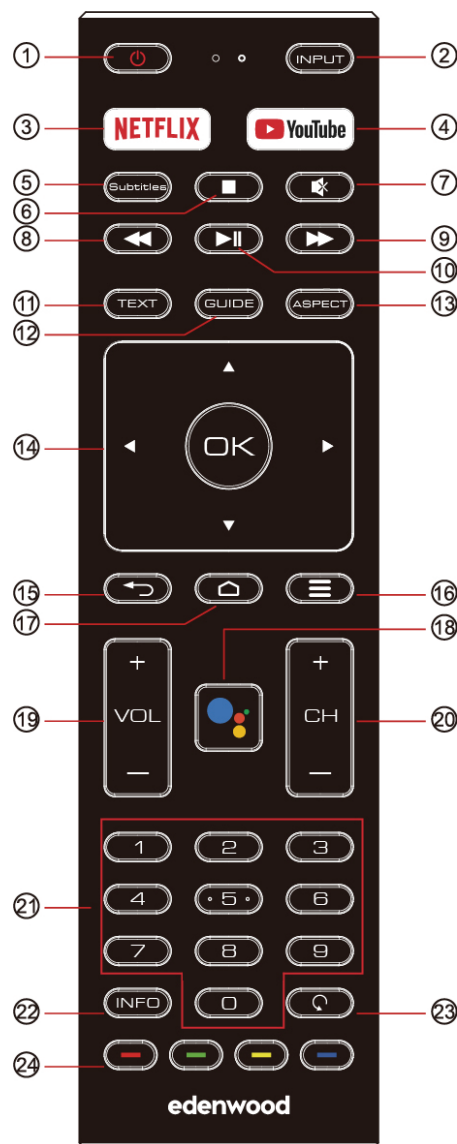

14. **NAVIGATIETOETSEN:** Schermmenu's navigeren, OK om selecties te bevestigen.

15. **TERUG:** Terugkeren naar het vorige menu

16. ☰ Indrukken om het schermmenu te openen of sluiten.

17. 🏠 Indrukken om de homepagina te openen.

18. 🗨️ Druk op om de Google Assistent te openen of een zoekopdracht te starten.

19. Het geluidsniveau aanpassen.

20. CH+/CH-: Om over te schakelen naar het kanaal volgende / vorige. Om toegang te krijgen tot de afbeelding, de video of tot het volgende of vorige geluid via het USB-station of multimedia.

21. **NUMBER KEY:** Kanalen direct openen.

22. **INFO:** Kanaalinformatie weergeven

23. 🔄 Terug naar het laatst bekeken kanaal.

24. 🎨 Bedieningen volgens de melding in menu's of tijdens het tv kijken.

Afstandsbediening

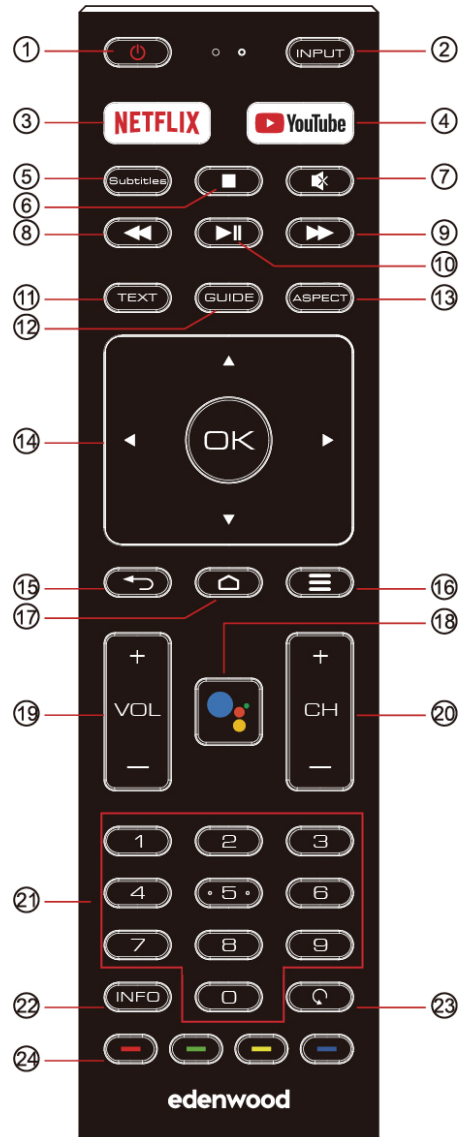

DE AFSTANDBEDIENING VOORBEREIDEN**INSTALLATIE VAN DE BATTERIJ**

Installeer de batterijen zoals aangegeven in de volgende afbeeldingen. Zorg ervoor dat de + en – contacten volgens de markeringen in het batterijvak zijn geplaatst (Afb.1).

LEVENSDUUR VAN BATTERIJEN

- De batterijen gaan gewoonlijk één jaar mee, al hangt dan af van hoe vaak de afstandsbediening wordt gebruikt.
- Als de afstandsbediening niet meer werkt, zelfs niet wanneer dicht in de buurt van de speler, vervang dan a.u.b. de batterijen.
- Gebruik twee stuks type AAA droge batterijen.

OPMERKING:

- De afstandsbediening niet laten vallen, er op gaan staan of klappen op laten vangen. Dit kan de onderdelen beschadigen of tot storingen leiden.
- Als de afstandsbediening voor langere tijd niet wordt gebruikt, verwijder dan a.u.b. de batterijen.

DE AFSTANDBEDIENING GEBRUIKEN

Richt de afstandsbediening op de afstandsbedieningsensor vanaf een afstand van niet meer dan ca. 6m en binnen een hoek van ca. 60° t.o. v. de voorzijde van de speler (Afb.2).

OPMERKINGEN:

- De gebruiksafstand kan variëren op basis van hoe helder de kamer is.
- -Stel de afstandsbedieningsensor niet bloot aan helder licht.
- Plaats geen voorwerpen tussen de afstandsbediening en afstandsbedieningsensor.
- Gebruik deze afstandsbediening niet terwijl u gelijktijdig de afstandsbediening van andere apparatuur gebruikt.

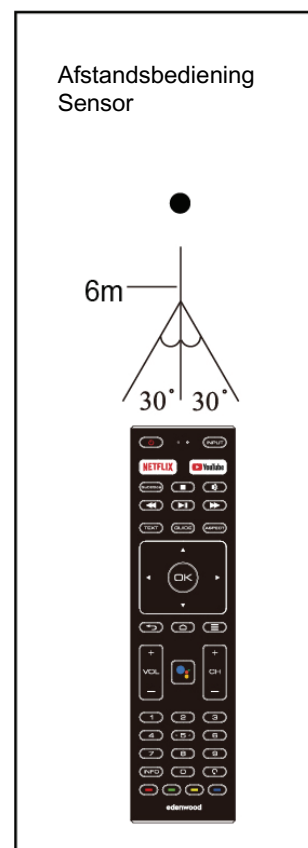
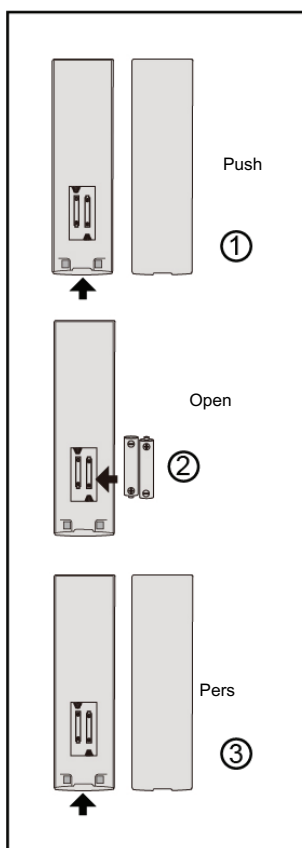

BASISVERBINDING

Nederlands

- Zorg ervoor dat alle kabels van het hoofdapparaat zijn losgekoppeld voordat u de stekker in het stopcontact steekt.
- Lees alle instructies voordat u andere apparatuur aansluit.

AANSLUITING OP HET STOPCONTACT

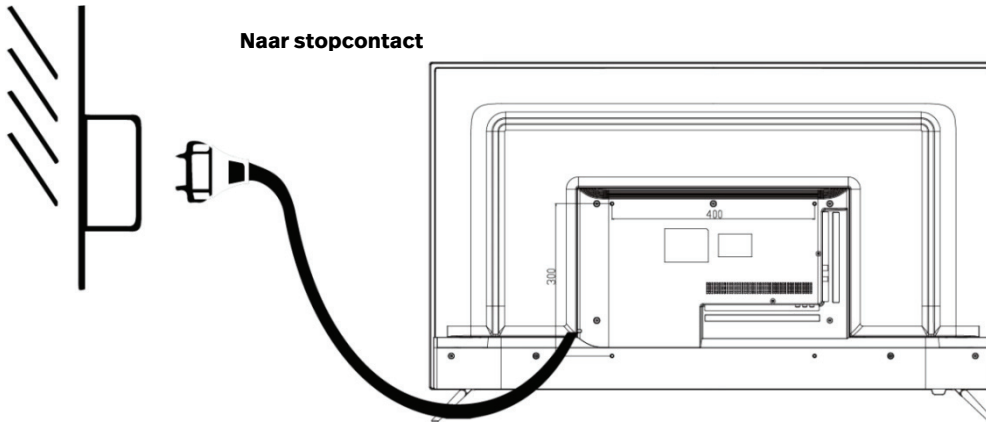

EXTERNE ANTENNE OP HET APPARAAT AANSLUITEN

Sluit de externe antenne aan op de antenne-ingang voor optimaal beeld.

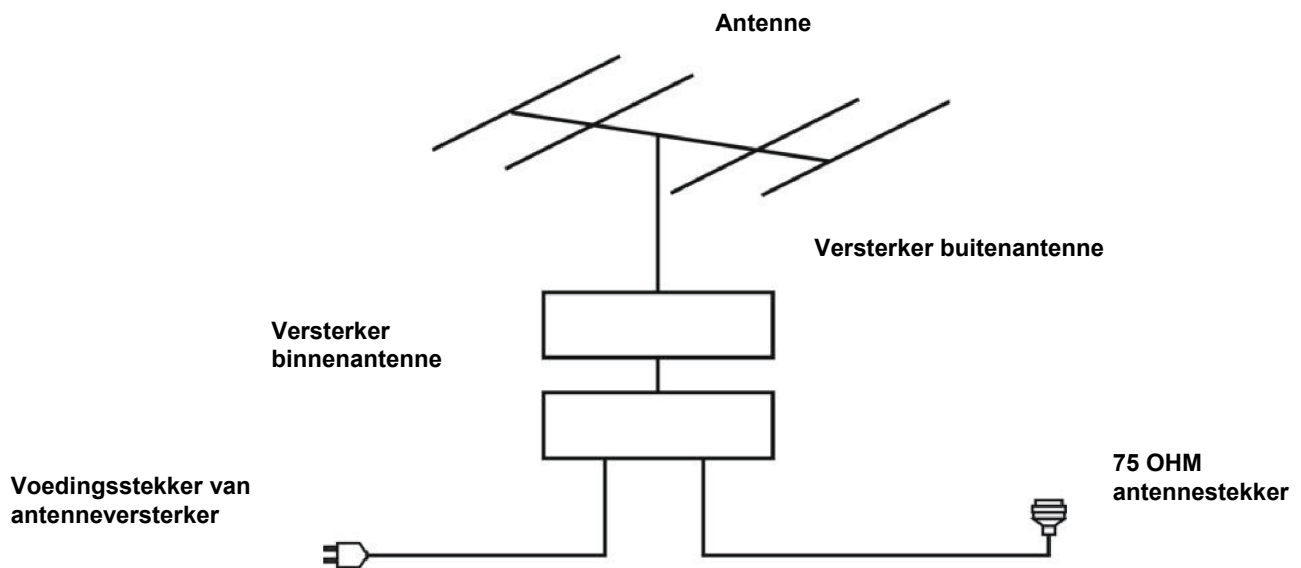

HOOFDTELEFOON

Verbinding van intelligente externe apparatuur voor gegevensoverdracht, op dit moment is de markt speciaal ontworpen voor draagbare TV K liedjes waarmee de microfoon de hoofdtelefoonaansluiting kan verbinden. Net als de draadloze microfoons van een gewelddadig wind's liedje, sluit u deze gewoon aan op de hoofdtelefoonaansluiting van de tv en kunt u met akoestiek genieten van karaoke.

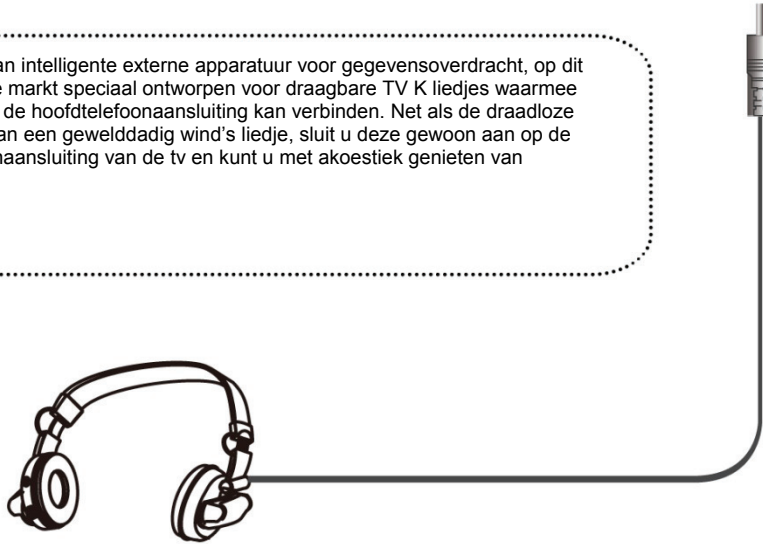
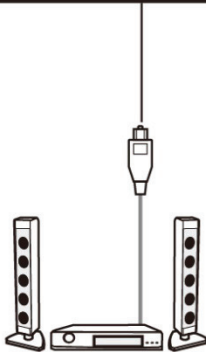
OPTISCH

De identificatie Optisch is te vinden op de achterzijde van audiovisuele apparatuur. Lichte audio-interface van beeld niet alleen, en de audio heeft absolute optimalisatiefunctie. Gebruik is echt niet erg gemakkelijk, veel apparaten kunnen niet direct worden gebruikt en vereisen een adapter.

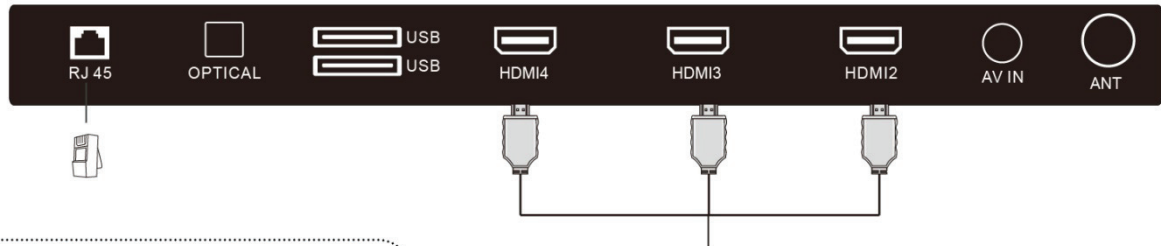
RJ 45 en HDMI

Gebruik RJ 45 om video's op het internet te browsen. Sommige tv's kunnen video's op het internet ook downloaden, zodat u deze op elk gewenst moment kunt bekijken



De HDMI-kabel verbindt de computer met de tv, waardoor de tv als een monitor voor de computer werkt en beelden en geluid van de computer kan synchroniseren

USB en ANT

Aansluitkabel of draadloze antenne, tv kijken

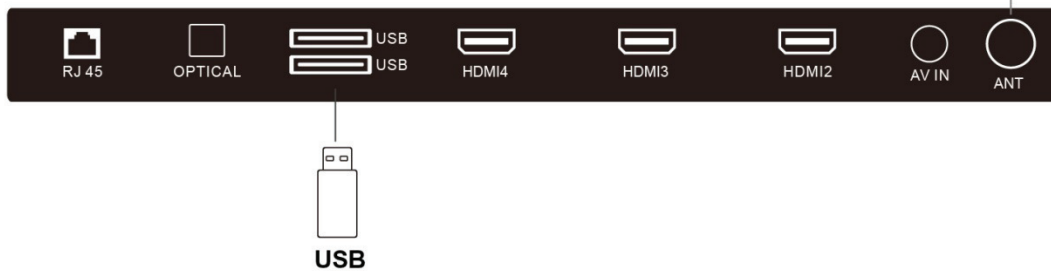
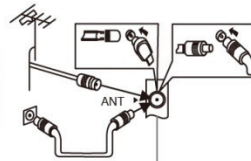

De USB-interface wordt gebruikt voor aansluiting van USB-apparatuur (zoals mobiele harddisks, U-disks, enz.), waardoor u audio- en videobestanden kunt afspelen die zijn opgeslagen op het aangesloten USB-apparaat. Het heeft bovendien een geheugenfunctie, zoals op een USB-interface met een digitale camera, een andere interface voor aansluiting van een mobiele harddisk, zodat u eenvoudig foto's van een digitale camera naar de harddisk kunt kopiëren.

ZORG ERVOOR DAT ALLE APPARATUUR EN DE VOEDINGSSTEKKER GOED ZIJN AANGESLOTEN EN DAT HET APPARAAT OP DE JUISTE MODUS IS INGESTELD VOORDAT U DEZE IN GEBRUIK NEEMT.

ALGEMENE BEDIENING

- *Druk op de toets AAN/UIT op het apparaat of op de afstandsbediening om het apparaat AAN te schakelen; druk nogmaals in om het apparaat UIT (op stand-by-modus) te schakelen (de indicator zal rood branden).*
- *Druk op de toets SOURCE op de afstandsbediening om het apparaat in te stellen op de modus Composite of HDMI.*

HET GEWENSTE PROGRAMMA SELECTEREN

1. Druk op de toets **CH+** om het volgende kanaal af te spelen.
2. Druk op de toets **CH-** om het vorige kanaal af te spelen.
3. Druk op de cijfertoetsen op de afstandsbediening om het gewenste programma direct te selecteren.

VOLUMEREGELING

- Druk op **VOL+** of **VOL-** om het niveau van het huidige volume aan te passen.
- Beschikbaar bereik: 0-100.

DEMPFUNCTIE

- Druk op de toets **DEMP** om het geluid te dempen en druk nogmaals in om het geluid te herstellen.

BRONINSTELLING

- Druk op de toets **SOURCE** op de afstandsbediening om de bronlijst te openen.
- Druk op de navigatietoets **OMHOOG** of **OMLAAG** om de gewenste ingangsbron selecteren en druk vervolgens op de toets OK om uw selectie te bevestigen.

Beschikbare opties: TV, Composite, AV, HDMI.

DE VIDEOGROOTTE INSTELLEN

- Druk meerdere keren op de toets **ASPECT** op de afstandsbediening om de VIDEOGROOTTE direct te selecteren.
- Beschikbare opties: Auto, 4:3, Breedbeeld, Volledig, Superzoom.

OPMERKING: Als er geen signaal is, dan zal het indrukken van de toets **ASPECT** niet werken. En de beschikbare videogrootte kan per ingangsbron verschillen.

AANVANKELIJKE INSTELLING

Wanneer u uw tv voor het eerst inschakelt, dan zal het instellingsprogramma u door alle algemene instellingen begeleiden. Volg a.u.b. de informatie op het scherm om de aanvankelijke instellingen uit te voeren.

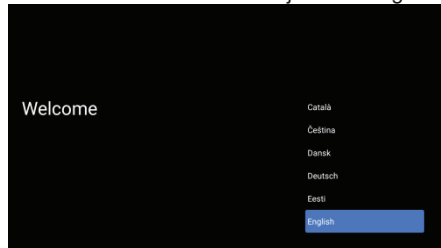

Druk op ▼▲ om de systeemtaal te selecteren en druk op OK om de taal te bevestigen.



Verbind uw Android-telefoon met uw tv, selecteer "Verdergaan" om verder te gaan met de verbinding of kies "Over slaan" om deze stap over te slaan.

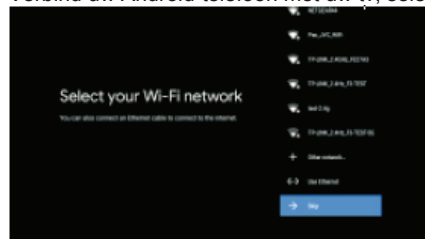

Druk op ▼▲ om de WiFi te selecteren voor de verbinding, druk op OK en voer vervolgens het wachtwoord in om de verbinding te bevestigen en af te ronden. U kunt ook ethernet proberen en de selectie van het netwerk overslaan.

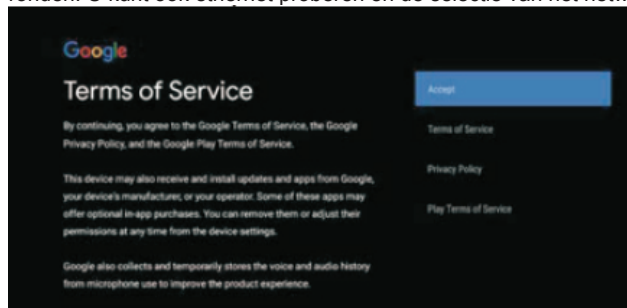

Selecteer "Accepteren" om de Google Servicevoorwaarden te accepteren, zodat uw ervaring met het product kan worden verbeterd.

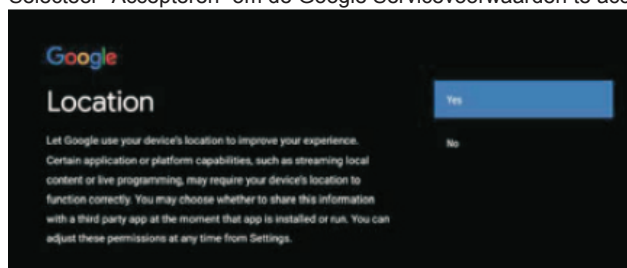

Ga akkoord met Google zodat zij de lokale informatie van uw apparaat kunnen krijgen en u meer functies kunnen bieden; kies "JA" om te accepteren.

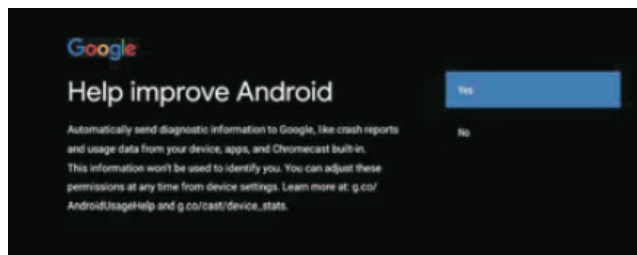

Door akkoord te gaan met het automatisch versturen van diagnostische informatie naar Google, wordt discriminerende kracht verbeterd; kies "JA" om te accepteren.



1. Uw apparaat voor aangedreven door Android TV en druk op de toets ► om de browsefunctie te selecteren.
2. U kunt meer apps krijgen van Google Play en druk op de toets ► om verder te gaan naar het volgende scherm.
3. Kopieer foto's en andere inhoud naar de tv via de ingebouwde Chromecast, druk op OK om het browsen te voltooien.

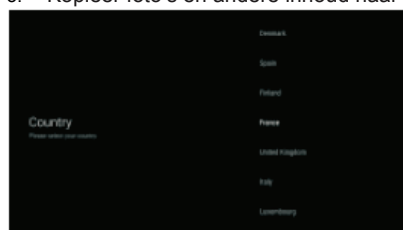

Druk op ▼ ▲ om het land van uw apparaat te selecteren en druk ter bevestiging op OK.

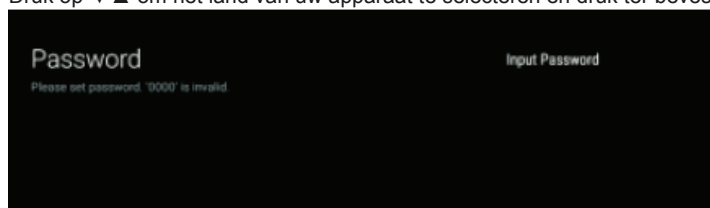

Gebruikt om het wachtwoord van uw apparaat in te stellen en beveiliging en privacy te waarborgen.

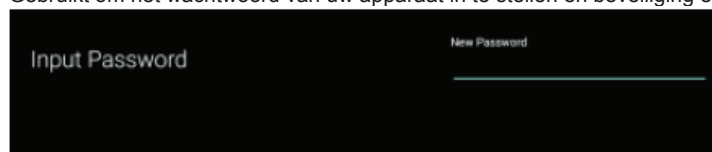

Druk op OK om het virtuele toetsenbord op te roepen en gebruik de afstandsbediening om het 4-cijferige wachtwoord in te voeren en automatisch naar de volgende interface te gaan.



Voer hetzelfde wachtwoord nogmaals in om te bevestigen. Gebruik de afstandsbediening om het wachtwoord in te voeren en de bevestiging van het wachtwoord te voltooien.

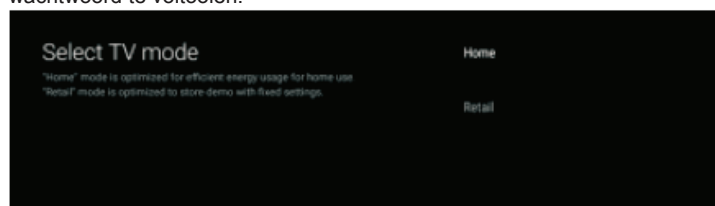

Voor het selecteren van de modus, drukt u op de toets ▼ ▲ om de Thuismodus te kiezen en drukt u ter bevestiging op OK.

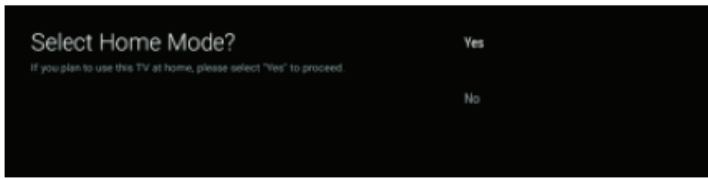

Bevestig de geselecteerde modus opnieuw, selecteer "Ja" om de geselecteerde modus te bevestigen en selecteer "Nee" om terug te keren naar de vorige stap.

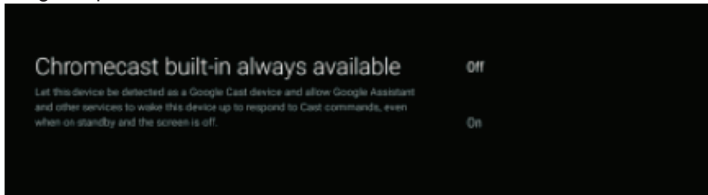

Laat dit apparaat worden gedetecteerd als een Google Cast-apparaat en andere diensten dit apparaat wekken om op Cast-commando's te reageren, zelfs wanneer op stand-by en met het scherm uitgeschakeld.

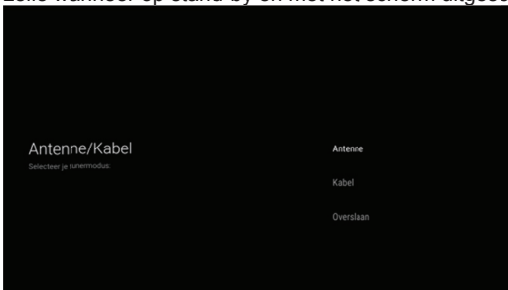

Om de Afstemmodus te selecteren en te zoeken, drukt u op ▼ ▲ om te selecteren en drukt u ter bevestiging op OK.

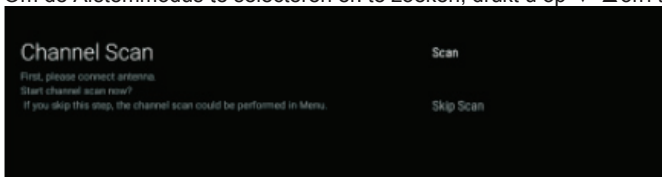

Druk op ▼ ▲ om te selecteren of u wilt zoeken, selecteer "Scan" om te zoeken, selecteer "Scan overslaan" om het zoeken over te slaan.

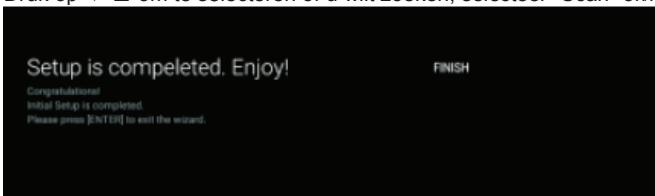

Druk op OK om de instelling af te ronden.

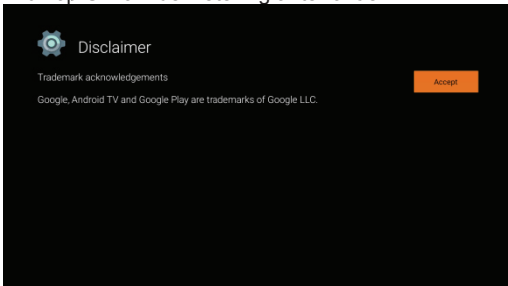

Druk op de toets OK om akkoord te gaan met (Disclaimer). Nadat de instellingen zijn voltooid, kunt u tv kijken.

HOME PAGINA

Druk op HOME om naar de homepagina te gaan

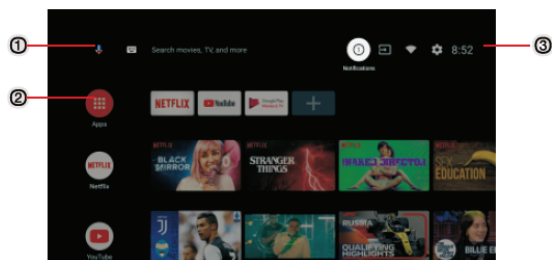

- ① Open de Google Assistent om een gesproken zoekopdracht te starten of gebruik het toetsenbord om te zoeken.
- ② Van alle applicaties geïnstalleerd op de tv, staan hier de icoontjes voor de favoriete applicaties. (U kunt favoriete applicaties toevoegen/wissen/van volgorde veranderen.)

Apps: Druk in om naar het Applicatiescherm te gaan waar alle geïnstalleerde applicaties in een lijst staan vermeld.

- ③ **Notificaties:** De notificaties weergeven.

Ingangen: Icoontje voor het selecteren van een ingangsbron.

Netwerk & Internet: Icoontje voor netwerkinstelling, zoals WiFi.

Instellingen: U kunt hier verschillende instellingen configureren. Zie de uitleg hieronder voor meer informatie over de instellingen.

INGANGSBRON

1. Druk in de HOME-interface op ▼ ▲ ◀ ▶ om het icoontje "Ingangen" te selecteren, druk op OK om de lijst met ingangsbronnen te openen, markeer vervolgens een ingang en druk op OK om te wisselen.

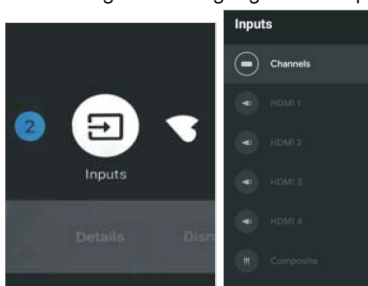

2. Druk tijdens TV op de toets SOURCE om de lijst met ingangsbronnen te openen. U kunt de gewenste bron selecteren.



HET SCHERM MENU NAVIGEREN

1. Er zijn twee manieren om te openen. De eerste: druk tijdens Live TV op de menu-toets om de tv-opties weer te geven, druk op ▼ ▲ ◀ ▶ om het instellingsmenu te selecteren en druk ter bevestiging op OK. De tweede: druk in de HOME-interface op de toets ▶ om het icoontje van het circulaire instellingsmenu te selecteren en druk ter bevestiging op OK.

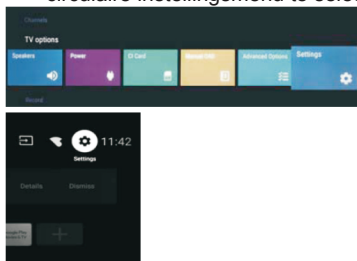

2. Druk op de toets ▼ ▲ om de optie te selecteren die u wilt instellen.
3. Druk op OK om de instelling te openen.

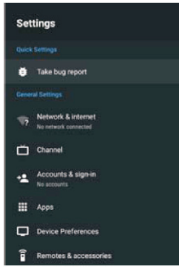

Druk op BACK om terug te keren naar het vorige menu. Als het hoofdmenu wordt weergegeven en u drukt op BACK, dan zal het schermmenu worden gesloten.

Network & Internet

1. Druk op de toets ▼ ▲ om de optie te selecteren die u wilt instellen.
2. Druk op de toets OK om aan te passen.
3. Druk na de afstelling op de toets OK om op te slaan en terug te keren naar het vorige menu.

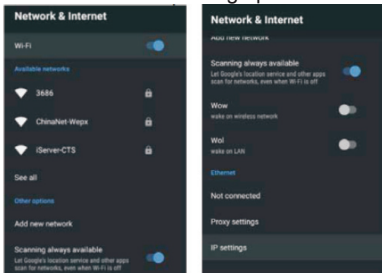

KANAAL

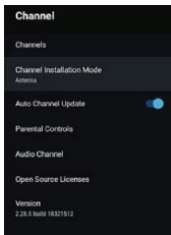

Kanalen: Het submenu "Scan" openen, gebaseerd op de verschillende installatiemodi voor Kanalen.

Installatiemodus kanalen: Kanaalbronnen op de schermweergave selecteren. U kunt het signaaltype selecteren.

- **Antenne:** Stel het signaaltype in op antenne. Wanneer ingesteld op Antenne, kan de tv analoge en digitale (DVB-T/DVB-T2) uitzendingen ontvangen.
- **Kabel:** Stel het signaaltype in op kabel. Wanneer ingesteld op Kabel, kan de tv analoge en QAM-uitzendingen ontvangen.

Automatische kanaalupdate

Kinderslot: Druk op de toets ▼ ▲ om de optie te selecteren en druk vervolgens op de toets OK om het submenu te openen.

Audiokanaal: Druk op de toets ▼ ▲ om de optie te selecteren en druk vervolgens op de toets OK om het submenu te openen.

Open-sourcelicenties: Druk op de toets ▼ ▲ om de optie te selecteren en druk vervolgens op de toets OK om het submenu te openen.

Antenne

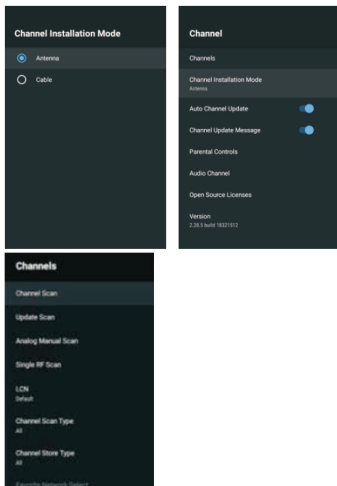

1. Menu->Instellingen->Kanaal->Installatiemodi kanalen, kies Antenne of Kabel.
2. Open Menu->Instellingen->Kanaal->Kanalen.

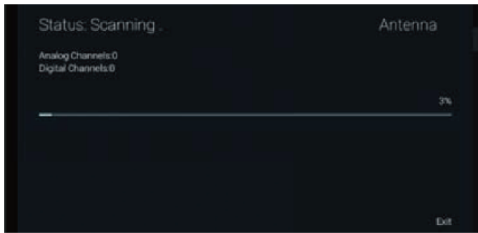

3. Kanaalscan opent de ATV+DTV automatische zoekinterface van Antenne automatisch.
Update scan: Zoekt automatisch opnieuw naar frequentiepunten buiten het station.

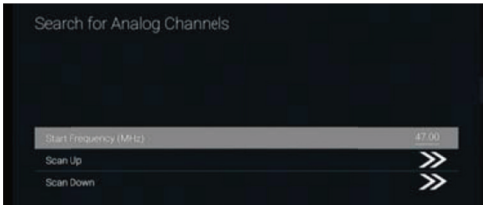

Analoge handmatige scan: Handmatige ATV-zoekfunctie voor stations. Na het frequentiepunt te hebben ingevoerd, kunt u omhoog of omlaag zoeken naar het station.

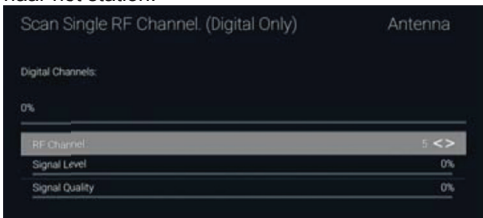

Enkele RF-scan: Handmatige DTV-scan, links en rechts na selectie van het RF-kanaal, direct OK zoeken.

Kabel

1. Menu->Instellingen->Kanaal->Installatiemodi kanalen, selecteer Kabel.
2. Open Menu->Instellingen->Kanaal->Kanalen.



3. Open Kanaalscan, waar alle lokale providers numeriek staan weergegeven, en de standaard Scanmodus is Vooruit; Andere hebben de modi Vooruit, Snel en Volledige Scan.

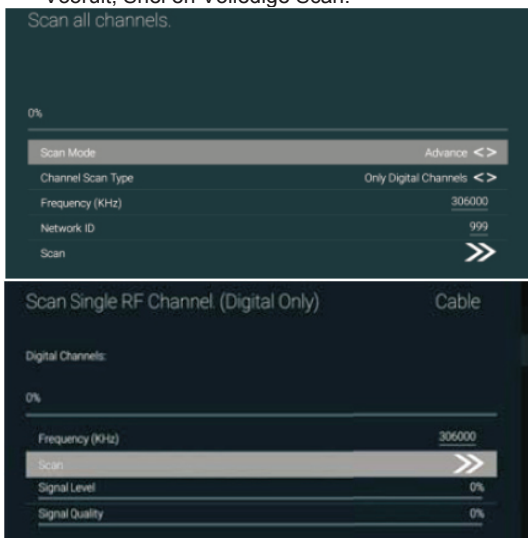

Enkele RF-scan: handmatig naar stations zoeken.

ACCOUNTS & AANMELDEN

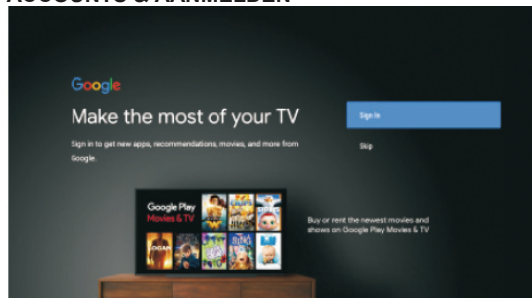

Druk op de toets OMHOOG/OMLAAG om Aanmelden of Overslaan te selecteren.

APPS

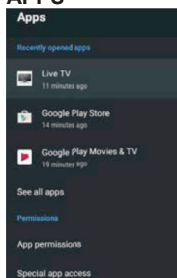

U kunt in dit menu de APP-toestemmingen instellen en de lijst met applicaties bekijken.

1. Druk op de toets ▼ ▲ om de optie te selecteren die u wilt instellen.
2. Druk op de toets OK om aan te passen.
3. Nadat de afstelling is afgerond, drukt u op de toets BACK om terug te keren naar het vorige menu.

APPARAATVOORKEUREN

OVER

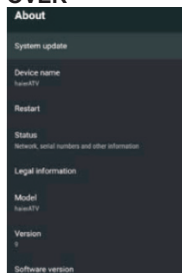

U kunt in dit menu de informatie en instellingen van de tv bekijken.

1. Druk op de toets ▼ ▲ om te selecteren wat u wilt instellen.
2. Druk op de toets OK om aan te passen.
3. Nadat de afstelling is afgerond, drukt u op de toets BACK om terug te keren naar het vorige menu.

DATUM & TIJD

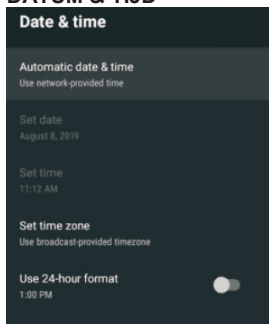

Automatische datum & tijd- Druk op de toets ▼ ▲ om de optie te selecteren en druk vervolgens op de toets OK om het submenu te openen. (Optioneel: Gebruik netwerk-verstreckte tijd, Uit)

Datum instellen: Druk op de toets ▼ ▲ om de optie te selecteren en druk vervolgens op de toets OK om het submenu te openen.

Tijd instellen: Druk op de toets ▼ ▲ om de optie te selecteren en druk vervolgens op de toets OK om het submenu te openen.

Tijdzone instellen: Druk op de toets ▼ ▲ om de optie te selecteren en druk vervolgens op de toets OK om het submenu te openen.

Gebruik het 24-uursformaat: Druk op de toets ▼ ▲ om de optie te selecteren en druk vervolgens op de toets OK om AAN/UIT te selecteren.

TIMER:

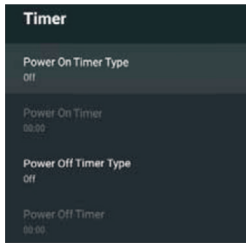

Type inschakeltimer: Druk op de toets ▼ ▲ om de optie te selecteren en druk vervolgens op de toets OK om AAN/UIT/EENMAAL te selecteren.

Inschakeltimer: Druk op de toets ▼ ▲ om de optie te selecteren en druk vervolgens op de toets OK om het submenu te openen.

Type uitschakeltimer: Druk op de toets ▼ ▲ om de optie te selecteren en druk vervolgens op de toets OK om AAN/UIT/EENMAAL te selecteren.

Uitschakeltimer: Druk op de toets ▼ ▲ om de optie te selecteren en druk vervolgens op de toets OK om het submenu te openen.

TAAL:

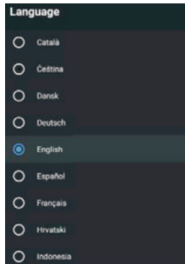

Taal: Druk op de toets ▼ ▲ om de optie te selecteren en druk vervolgens op de toets OK om de taal te selecteren.

TOETSENBORD

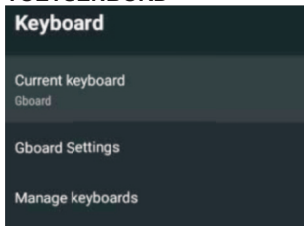

Huidig toetsenbord: Druk op de toets ▼ ▲ om de optie te selecteren en druk vervolgens op de toets OK om het submenu te openen.

Gboard-instellingen: Druk op de toets ▼ ▲ om de optie te selecteren en druk vervolgens op de toets OK om het submenu te openen.

Toetsenbordbeheer: Druk op de toets ▼ ▲ om de optie te selecteren en druk vervolgens op de toets OK om het submenu te openen.

INGANGEN

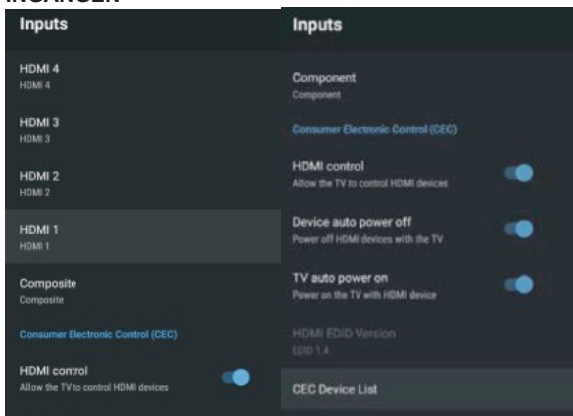

Ingangen: Druk op de toets ▼ ▲ om de optie te selecteren en druk vervolgens op de toets OK om het submenu te openen.

HDMI-bediening: Druk op de toets ▼ ▲ om de optie te selecteren en druk vervolgens op de toets OK om AAN/UIT te selecteren.

Apparaat automatisch uitschakelen: Druk op de toets ▼ ▲ om de optie te selecteren en druk vervolgens op de toets OK om AAN/UIT te selecteren.

TV automatisch inschakelen: Druk op de toets ▼ ▲ om de optie te selecteren en druk vervolgens op de toets OK om AAN/UIT te selecteren.

HDMI EDID-versie: de EDID-versie weergeven.

CEC-apparatenlijst: Druk op de toets ▼ ▲ om de optie te selecteren en druk vervolgens op de toets OK om het submenu te openen.

AAN/UIT



Slaaptimer: Druk op de toets ▼ ▲ om de optie te selecteren en druk vervolgens op de toets OK om het submenu te openen. (Optioneel: uit, 10 minuten, 20 minuten, 30 minuten, 40 minuten, 50 minuten, 60 minuten, 90 minuten, 120 minuten).

Beeld uit: Druk op de toets ▼ ▲ om de optie te selecteren en druk vervolgens op de toets OK om de tv uit te schakelen.

Uitschakeltimer: Druk op de toets ▼ ▲ om de optie te selecteren button en druk vervolgens op de toets OK om het submenu te openen. (Optioneel: uit,

30 minuten, 60 minuten, 90 minuten, 120 minuten, 150 minuten, 180 minuten, 210 minuten, 240 minuten).

Automatisch uitschakelen bij geen signaal: Druk op de toets ▼ ▲ om de optie te selecteren button en druk vervolgens op de toets OK om het submenu te openen. (Optioneel: uit, 5 minuten, 10 minuten, 15 minuten, 30 minuten, 60 minuten).

BEELD

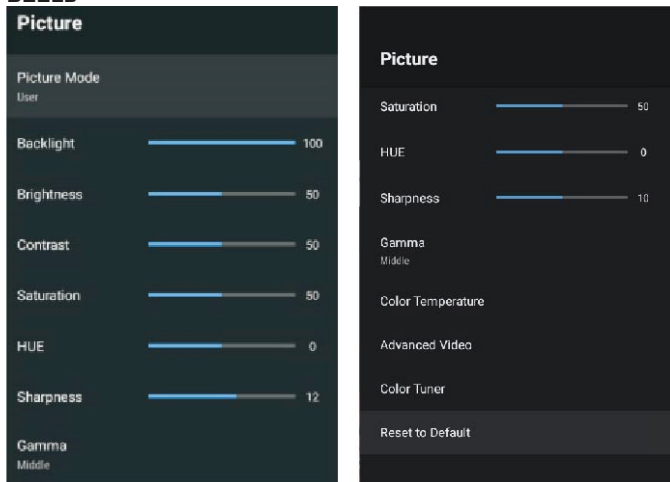

Beeldmodus: Druk op de toets ▼ ▲ om de optie te selecteren button en druk vervolgens op de toets OK om het submenu te openen. (Optioneel: Gebruiker, Standaard, Levendig, Sport, Film, Gaming, Energiebesparing).

Achtergrondlicht/Helderheid/Contrast/Verzadiging/Tint/Scherpte: Druk op de toets ▼ ▲ om de optie te selecteren. Druk op ◀ om de parameter te verlagen. Druk op ▶ om de parameter te verhogen.

Gamma: Druk op de toets ▼ ▲ om de optie te selecteren button en druk vervolgens op de toets OK om het submenu te openen. (Optioneel: Donker, Gemiddeld, Helder).

Kleurtemperatuur: Druk op de toets ▼ ▲ om de optie te selecteren button en druk vervolgens op de toets OK om het submenu te openen.

HDR: Druk op de toets ▼ ▲ om de optie te selecteren button en druk vervolgens op de toets OK om het submenu te openen. (Optioneel: aan, uit)

Geavanceerde video: Druk op de toets ▼ ▲ om de optie te selecteren button en druk vervolgens op de toets OK om het submenu te openen.

Reset op standaard waarden: Reset alle instellingen naar de standaard fabrieksinstellingen.

GELUID

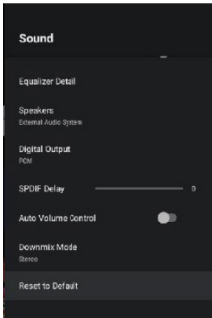
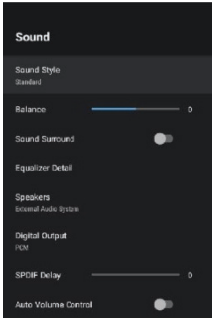

Geluidsstijl: Druk op de toets ▼ ▲ om de optie te selecteren button en druk vervolgens op de toets OK om het submenu te openen. (Optioneel: Gebruiker, Standaard, Levendig, Sport, Film, Muziek, Nieuws)

Balans/Lage tonen/Hoge tonen: Druk op de toets om de optie te selecteren. Druk op ◀ om de parameter te verlagen. Druk op ▶ om de parameter te verhogen.

Surround Sound: Druk op de toets ▼ ▲ om de optie te selecteren en druk vervolgens op de toets OK om AAN/UIT te selecteren.

Equalizerdetail: Druk op de toets ▼ ▲ om de optie te selecteren en druk vervolgens op de toets OK om het submenu te openen.

Luidsprekers: Druk op de toets ▼ ▲ om de optie te selecteren button en druk vervolgens op de toets OK om het submenu te openen. (Optioneel: Tv-luidspreker, Extern Audiosysteem)

Digitale uitgang: Druk op de toets ▼ ▲ om de optie te selecteren en druk vervolgens op de toets OK om het submenu te openen. (Optioneel: Auto, Bypass, PCM, Dolby Digital Plus, Dolby Digital)

SPDIF-vertraging: Druk op de toets ▼ ▲ om de optie te selecteren. Druk op ◀ om de parameter te verlagen. Druk op ▶ om de parameter te verhogen.

Automatische volumeregeling: Druk op de toets ▼ ▲ om de optie te selecteren button en druk vervolgens op de toets OK om AAN/UIT te selecteren.

Downmix-modus: Druk op de toets om de optie te selecteren button en druk vervolgens op de toets OK om het submenu te openen. (Optioneel: Stereo, Surround)

Reset op standaard waarden: Reset alle instellingen naar de standaard fabrieksinstellingen.

OPSLAG

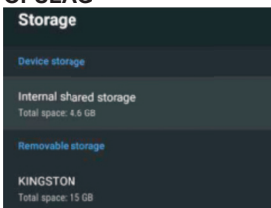

Interne gedeelde opslag: Druk op de toets ▼ ▲ om de optie te selecteren en druk vervolgens op de toets OK om het submenu te openen.

Verwisselbare opslag: Druk op de toets ▼ ▲ om de optie te selecteren en druk vervolgens op de toets OK om het submenu te openen. (Opmerking: Toon externe apparatuur indien beschikbaar)

HOMEPAGINA

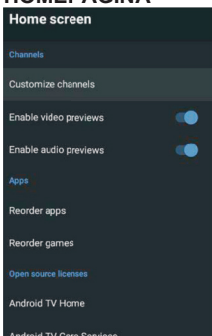

U kunt in dit menu kanalen, apps en licenties voor open bronnen instellen.

1. Druk op de toets ▼ ▲ om de optie te selecteren die u wilt instellen.
2. Druk op de toets OK om aan te passen.
3. Nadat de afstelling is afgerond, drukt u op de toets BACK om terug te keren naar het vorige menu.

VERKOOPMODUS

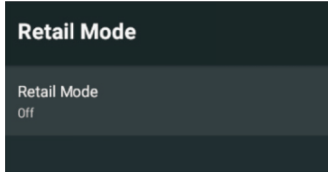

Retail-modus: Druk op de toets ▼ ▲ om de optie te selecteren en druk vervolgens op de toets OK om AAN/UIT te selecteren.

GOOGLE

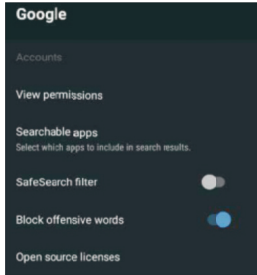

U kunt in dit menu instellen welke apps kunnen worden gevonden, een filter instellen voor veilig zoeken, aanstootgevende woorden blokkeren en licenties voor open bronnen instellen.

1. Druk op de toets ▼ ▲ om de optie te selecteren die u wilt instellen.
2. Druk op de toets OK om aan te passen.
3. Nadat de afstelling is afgerond, drukt u op de toets BACK om terug te keren naar het vorige menu.

INGEBOUWDE CHROMECAST

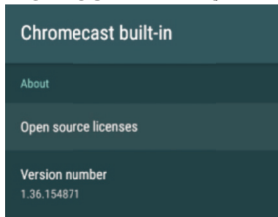

U kunt in dit menu de informatie en instellingen van Chromecast bekijken.

1. Druk op de toets ▼ ▲ om de optie te selecteren die u wilt instellen.
2. Druk op de toets OK om aan te passen.
3. Nadat de afstelling is afgerond, drukt u op de toets BACK om terug te keren naar het vorige menu.

SCHERMBEVEILIGING

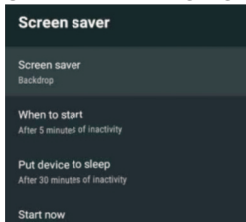

Schermb beveiliging: Druk op de toets ▼ ▲ om de optie te selecteren button en druk vervolgens op de toets OK om het submenu te openen. (Optioneel: Scherm uitschakelen, Achtergrond, Kleuren).

Wanneer te starten: Druk op de toets ▼ ▲ om de optie te selecteren button en druk vervolgens op de toets OK om het submenu te openen. (Optioneel: 5 minuten, 15 minuten, 30 minuten, 1 uur, 2 uur).

Apparaat in slaap laten vallen: Druk op de toets ▼ ▲ om de optie te selecteren button en druk vervolgens op de toets OK om het submenu te openen. (Optioneel: 30 minuten, 1 uur, 3 uur, 6 uur, 12 uur, Nooit).

Nu starten: Druk op de toets ▼ ▲ om de optie te selecteren en druk vervolgens op de toets OK om de schermbeveiliging te openen.

LOCATIE

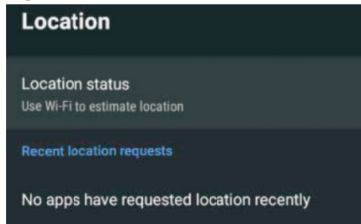

Status locatie: Druk op de toets ▼ ▲ om de optie te selecteren en druk vervolgens op de toets OK om het submenu te openen. (Optioneel: Gebruik WiFi om locatie te bepalen, Uit).

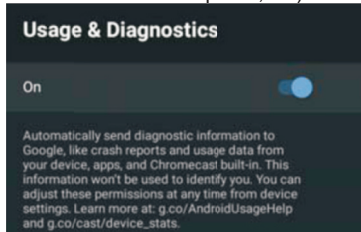

Gebruik & diagnostiek -Druk op de toets ▼ ▲ om de optie te selecteren en druk vervolgens op de toets OK om AAN/UIT te selecteren.

TOEGANKELIJKHEID

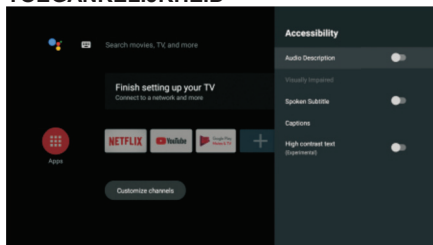

Audiobeschrijving: Druk op de toets ▼ ▲ om de optie te selecteren en druk vervolgens op de toets OK om AAN/UIT te selecteren.

Slechtzienden: Druk op de toets ▼ ▲ om de optie te selecteren en druk vervolgens op de toets OK om het submenu te openen.

Gesproken ondertiteling: Druk op de toets ▼ ▲ om de optie te selecteren en druk vervolgens op de toets OK om AAN/UIT te selecteren.

Bijschrift: Druk op de toets ▼ ▲ om de optie te selecteren en druk vervolgens op de toets OK om het submenu te openen.

Tekst met hoog contrast: Druk op de toets ▼ ▲ om de optie te selecteren en druk vervolgens op de toets OK om AAN/UIT te selecteren.

RESET

Druk op de toets OK om het submenu te openen.
Reset-Wis alles.

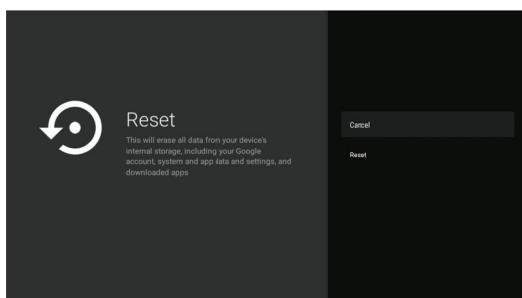

AFSTANDSBEDIENING & ACCESSOIRES

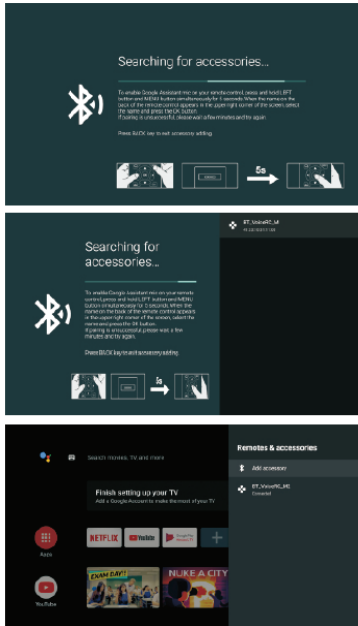

U kunt in dit menu Bluetooth-apparatuur koppelen.

1. Druk 5 seconden lang op de toetsen **"MENU"** en **"LINKS"** onder op de afstandsbediening.
2. Laat de toetsen los wanneer de LED begint te knipperen. De afstandsbediening zal het koppelingssignaal naar de tv sturen en de rechts op het scherm de informatie over de afstandsbediening weergeven.
3. Druk op de toets OK om de koppeling weer te geven. Als de koppeling wordt weergegeven, dan is de verbinding geslaagd.
4. Als de koppeling niet verschijnt, dan is de verbinding mislukt. Wacht 30 seconden en druk vervolgens 5 seconden lang op de toetsen **"MENU"** en **"LEFT"** onder op de afstandsbediening om de vorige stappen te herhalen.
5. Druk op de toets **BACK** om terugkeren naar het vorige menu.

MULTIMEDIASPELER

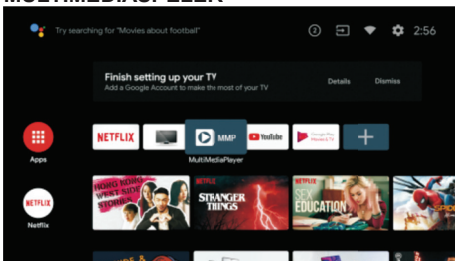

Selecteer in de HOME-interface de MMP APP om Video, Foto, Audio, Tekst weer te geven. Nadat u de USB-flashdrive hebt aangesloten, kunt u de corresponderende bestanden op de USB-flashdrive bekijken.

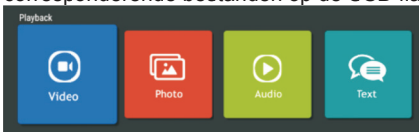
**OPMERKING:**

Het menu kan verschillen afhankelijk van welke tv u hebt aangeschaft.

ONDERHOUD

- Zorg ervoor dat u op de toets AAN/UIT drukt om de speler in de stand-by-modus te zetten en de stekker uit het stopcontact haalt voordat u de speler gaat onderhouden.
- Veeg de speler af met een droge, zachte doek.
- Als het oppervlak erg vuil is, veeg deze dan schoon met een doek die is ondergedompeld in een zacht zeepwateroplossing en grondig is uitgewrongen en veeg vervolgens opnieuw af met een droge doek.
- Gebruik nooit alcohol, benzine, verdunners, reinigingsvloeistof of andere chemicaliën. En gebruik geen perslucht om stof te verwijderen.
- Laat geen voorwerpen of vloeistoffen in de ventilatieopeningen terechtkomen. Dit kan het product beschadigen, kortsluiting creëren of elektrische schokken veroorzaken.

BEVESTIGEN AAN DE MUUR

- Neem contact op met een professional voor hulp bij het monteren van uw tv aan de muur. Wij zijn niet verantwoordelijk voor eventuele schade aan het product of letsel aan uzelf, als u de tv alleen monteert.
- Monteer de tv niet aan de muur terwijl de tv is aanstaat. Dit kan persoonlijk letsel veroorzaken als gevolg van een elektrische schok.
- Gebruik standaard M6 x 12 mm schroeven (4 stuks) om deze tv te monteren.

Achterkant van uw tv

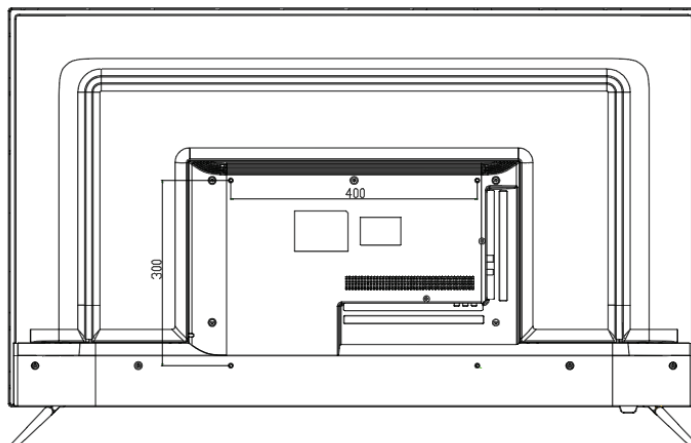

STEUNINSTALLATIE

Nederlands

Uw tv is verpakt met de steun en de behuizing afzonderlijk. Voordat u deze TV in gebruik neemt, installeer de steun a.u.b. volgens de instructies hieronder.

Stap 1

Plaats de TV met het scherm omlaag op een zachte doek of kussen om beschadiging aan het paneel te voorkomen.

Stap 2

Houd de steun tegen de onderzijde van de tv en forceer vervolgens het uiteinde van de steun totdat de tv volledig op de steun zit.

Stap 3

Draai de meegeleverde schroeven vast met een schroevendraaier.

OPMERKINGEN:

- 1) Koppel eerst de voedingsstekker los voordat u TV monitorsteun installeert of losmaakt.
- 2) Om beschadiging aan deze tv te voorkomen, vraag een of meer partners om hulp wanneer u de tv-steun installeert of verwijdert.

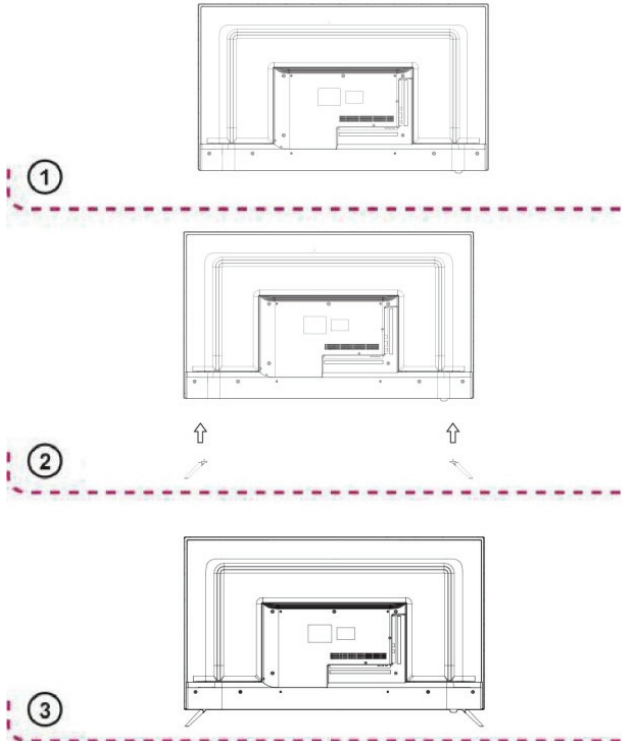

SPECIFICATIES

Modelnummer.	970220 ED50C00UHD-MM
Modeltitel	LED-scherm 50 inch
Resolutie	3840x2160 pixels
Aantal kleuren	1.07billion
Contrast	5000:1
Verhouding	16:9
Tuner	DVB-T, DVB-C, DVB-T2
Nominale spanning van tv	100-240V~50/60Hz 1.5A
Verbruik	120W
Afmetingen	1121x231x707.8mm
Gewicht	(ca.) 9.1 kg
Basis	2 stuks, afneembaar
Bedrijfstemperatuur	5-35°C
Nominale spanning van afstandsbediening	DC1,5Vx2 (batterij is niet inbegrepen)
Luidsprekers	2x10W
Ingangen	HDMIx4, RF, CI, USBx3, RJ45, AV IN
Uitgangen	HOOFDTELEFOONx1, OPTISCH
Functies via USB	J
Compatibele formaten voor multimedia via USB	Film: FLV, MKV, MPEG, MOV, AVI, H.264
	Muziek: MP3, WAV, M4A, AMR
	Foto's: JPG, BMP, PNG, JPEG
	Tekst: TEKST
Ondersteunde VGA-formaten	N
Frequentiebereik	BT: 2402MHz-2480MHz wifi: 2400MHz-2483.5MHz/5150MHz-5350MHz/5470MHz-5825MHz
Maximale RF-vermogen	100mW

4K

UHD

Specificaties kunnen zonder kennisgeving worden gewijzigd.

TOEBEHOREN:

Steun 2 stuks

Afstandsbediening 1

Gebruikshandleiding 1

Alle afbeeldingen in deze handleiding gelden slechts ter referentie, zie het eindproduct voor het daadwerkelijke uiterlijk en scherm.

HDMI
HIGH-DEFINITION MULTIMEDIA INTERFACE

De aangenomen handelsmerken HDMI, HDMI High-Definition Multimedia Interface en het HDMI-logo zijn handelsmerken of gedeponeerde handelsmerken van HDMI Licensing Administrator, Inc. in de Verenigde Staten en andere landen.

Specificaties over energie

Merk	Polaroid
Referentie	970220 ED50C00UHD-MM
Efficiëntiegraad energie	G
Schermafmeting	125cm; 49 inch
on-mode power demand voor standaard dynamic Range(SDR)	86kWh/1000h
Elektrisch verbruik in slaapmodus (W)	<0,5W
Elektrisch verbruik in uitgeschakelde modus (W)	Niet beschikbaar
Schermsresolutie (pixels)	3840x2160

Voor meer informatie over het energielabel van het toestel verwijzen we naar de informatiefiche over het product op het blad dat bij de instructies is gevoegd en die ook aanwezig is in de database van de EPREL-producten (European Product Database for Energy Labelling) van de Europese Commissie die beschikbaar is via de QR-code van het energielabel, versie 2019/2017 die meegeleverd is met het toestel of door de productcode in te voeren van 6 cijfers gescheiden door een spatie via de referentie van het toestel onder de website: <https://eprel.ec.europa.eu/>



* : Code van 6 cijfers_Referentie



EDENWOOD

970220 ED50C00UHD-MM



86 kWh/1000h

ABCDEF**G**
HDR
86 kWh/1000h

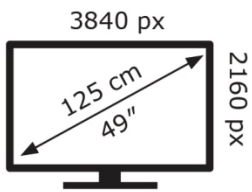

2019/2013



<https://eprel.ec.europa.eu/qr/647463>

Dienst na verkoop

Wanneer u een probleem ervaart dat verbonden is aan het gebruik van uw toestel, gelieve dan eerst de volgende stappen te ondernemen:

-Vergewis u ervan dat de gebruiksinstructies, inclusief de hoofdstukken met betrekking tot het reinigen en het onderhouden.

-Raadpleeg de diagnose tool voor hulp bij het oplossen van problemen via de website: FR:

www.electrodepot.fr/sav

BE: www.electrodepot.be/fr/sav / www.electrodepot.be/nl/dnv ES: www.electrodepot.es/servicio-postventa

Indien het probleem niet is opgelost ondanks het feit dat deze stappen zijn ondernomen:

Toestel onder garantie

-Doe een aanvraag voor ondersteuning voor uw toestel via de bovenstaande website. Of

-Bel de dienst via het telefoonnummer dat vermeld staat op uw kasticket / factuur.

De garantie, die minimaal 2 jaar* bedraagt na de nieuwe aankoop van het toestel, dekt de verplaatsingskosten naar u thuis, de interventiekosten en de kosten voor wisselstukken.

*Exclusief rustgarantie of garantie-uitbreiding

WAARSCHUWING: De gebreken en de gevolgen ervan die voortvloeien uit interventies en/of herstellingen aan het product uitgevoerd door de gebruiker of door niet-professionele derden kunnen aanleiding geven tot de toepassing van de wettelijke of commerciële garantie

Toestel buiten garantie

-Het ten laste nemen van de kosten is niet meer gedekt, maar de interventie bij u thuis blijft mogelijk.

Indien u zelf wenst een interventie wenst uit te voeren aan het toestel, zijn de wisselstukken verkrijgbaar via de website:

www.electrodepot.fr/sav/piècesdétachées

WAARSCHUWING: Elke interventie en/of herstelling aan het product door de gebruiker of door een niet-professionele derde kan de veiligheid van personen en goederen in gevaar brengen.

•Voor particulieren en professionele herstellende, zijn deze stukken minstens 7 jaar na de aankoopdatum van het nieuwe toestel en volgens de specifieke kenmerken van het toestel verkrijgbaar:

-externe stroomvoorziening

-afstandsbediening

•Voor professionele herstellende, zijn deze stukken minstens 7 jaar na de aankoopdatum van het nieuwe toestel en volgens de specifieke kenmerken van het toestel verkrijgbaar:

-Interne stroomvoorziening

-connectoren om externe apparatuur te verbinden (kabel, antenne, usb, dvd en blue-ray)

-Condensatoren

-Batterijen en accu's

-Dvd/blue-ray-module, indien van toepassing

-HD/SSD-module, indien van toepassing

PROBLEEMOPLOSSING

Controleer de volgende punten voordat u aanneemt dat dit apparaat een storing vertoont:

Symptoom [ALGEMEEN]	Oplossing
Geen voeding.	Steek de voedingsstekker stevig in het stopcontact.
Geen beeld.	Controleer of de apparatuur goed is aangesloten.
<ul style="list-style-type: none"> • Geen geluid. • Vervormd geluid. 	<ul style="list-style-type: none"> • Controleer of de apparatuur goed is aangesloten. • Controleer of de ingangsinstelling voor de tv en het stereosysteem correct is. • Pas het hoofdvolume aan tot een geschikt volume door op de toets VOL+/VOL- te drukken.
Er kunnen geen bedieningen worden uitgevoerd met de afstandsbediening.	<ul style="list-style-type: none"> • Controleer of de batterijen zijn geïnstalleerd volgens de juiste polariteit. • De batterijen zijn uitgeput: vervang deze door nieuwe. • Richt de afstandsbediening op de afstandsbedieningssensor en probeer opnieuw. • Gebruik de afstandsbediening op een afstand van niet meer dan 6m vanaf de afstandsbedieningssensor. • Verwijder obstakels tussen de afstandsbediening en afstandsbedieningssensor.
Geen toetsbedieningen zijn effectief (op het hoofdapparaat en/of op de afstandsbediening).	Koppel de voedingsstekker los en probeer opnieuw aan te sluiten. (De speler werkt mogelijk incorrect wegens bliksem, statische elektriciteit of bepaalde andere factoren.)
Symptoom [TV]	Oplossing
Geen of slecht beeld.	<ul style="list-style-type: none"> • Pas de antenne aan of gebruik een externe antenne. • Verplaats het apparaat dicht bij een raam (wanneer in een gebouw). • Verplaats apparaten uit de buurt van dit product die interferentie veroorzaken. • Voer de Automatische Afstemming opnieuw uit. • Probeer een ander kanaal.
Geen geluid of slecht geluid.	<ul style="list-style-type: none"> • Controleer de audio-instellingen. • Druk op de toets DEMP op de afstandsbediening om de dempfunctie te annuleren. • Koppel de hoofdtelefoon los.
Lawaai of andere interface.	Elektronische apparatuur in de buurt van het apparaat veroorzaakt interferentie. Verplaats het apparaat of de apparatuur.

Muchas gracias !

Muchas gracias por haber elegido nuestro product EDENWOOD. Seleccinodo, testado y recomendado por ELECTRO DEPOT. Los productos de la merca Edenwood le garantizan una facilidad de uso, un rendimiento eficaz y una calidad impecable.

Bienvenido a ELECTRO DEPOT.

Visite nuestra página web: www.electrodepot.es



Table des matières

Español

A POUR COMMENCER

CONSIGNES IMPORTANTES
CARACTÉRISTIQUES
PIÈCES GÉNÉRALES
TÉLÉCOMMANDE
CONNEXIONS DE BASE
OPÉRATION DE BASE
ENTRETIEN
INSTALLATION DU SUPPORT
SPÉCIFICATIONS
DÉPANNAGE

B FOR REFERENCE

IMPORTANT INSTRUCTIONS
FEATURES
GENERAL PARTS
REMOTE CONTROL
BASIC CONNECTION
BASIC OPERATION
MAINTENANCE
STAND INSTALLATION
SPECIFICATIES
GENERAL TROUBLESHOOTING

C UTILISATION



BELANGRIJKE INSTRUCTIES
KENMERKEN
ALGEMENE ONDERDELEN
AFSTANDBEDIENING
BASISVERBINDING
ALGEMENE BEDIENING
ONDERHOUD
STEUNINSTALLATIE
SPECIFICATIES
ALGEMENE PROBLEEMOPLOSSING

D POUR RÉFÉRENCE

INSTRUCCIONES IMPORTANTES
CARACTERÍSTICAS
PRESENTACIÓN GENERAL
MANDO A DISTANCIA
CONEXIÓN BÁSICA
FUNCIONAMIENTO BÁSICO
MANTENIMIENTO
INSTALACIÓN DEL SOPORTE
ESPECIFICACIONES TÉCNICAS
SOLUCIÓN GENERAL DE PROBLEMAS

INSTRUCCIONES IMPORTANTES

PRECAUCIONES DE SEGURIDAD

 <p>El símbolo de advertencia con un rayo dentro de un triángulo indica que este producto contiene "voltajes eléctricos peligrosos".</p>	<p style="text-align: center;">PRECAUCIÓN RIESGO DE DESCARGA ELÉCTRICA NO ABRIR</p> <p>PRECAUCIÓN: PARA EVITAR EL RIESGO DE UNA DESCARGA ELÉCTRICA, NO quite LA TAPA (O LA PARTE POSTERIOR DEL DISPOSITIVO). NO HAY PIEZAS QUE PUEDAN SER SUSTITUIDAS POR EL USUARIO. EN CASO DE FALLO, PÓNGASE EN CONTACTO CON PERSONAL CUALIFICADO.</p>	 <p>El símbolo de advertencia con un signo de exclamación dentro de un triángulo indica que debe prestarse atención especial a este punto del manual.</p>
---	---	--



PRECAUCIÓN: PARA REDUCIR EL RIESGO DE FUEGOS, DESCARGAS ELECTRICAS O DE LESIONES GRAVES:

Lea estas instrucciones de seguridad antes de usar su dispositivo y guárdelas para consultas futuras.

- El aparato solo debe conectarse a una toma de red con las características que se especifican en la placa de identificación del mismo.
- Siempre debe poder accederse fácilmente al enchufe de alimentación. Sirve como dispositivo principal para la desconexión del dispositivo.
- Para desconectar el aparato de la red, debe desconectarse el enchufe. Sujete el cable de alimentación por el enchufe. No tire del cable para desconectarlo.
- El cable de alimentación debe colocarse de tal modo que no se quede atrapado o pinzado por algún objeto o contra ellos.
- Si el cable de alimentación del dispositivo está dañado debe ser reemplazado por el fabricante, por su servicio post venta o por alguien con una cualificación similar, para evitar riesgos.
- No debe mojarse ni exponerse a las salpicaduras de agua, líquidos o humedad.
- No coloque el aparato cerca del agua, por ejemplo en un cuarto de baño o cerca de una pila.
- No deben colocarse sobre el aparato objetos que contengan líquidos, como por ejemplo jarrones.
- No toque nunca el cable de alimentación con las manos mojadas, ya que podría provocar un cortocircuito o una descarga eléctrica.
- Para evitar el riesgo de fuego, no coloque cerca del aparato fuentes de llamas abiertas, como velas encendidas o fuentes de calor, como radiadores.
- Este dispositivo está diseñado para utilizarse únicamente en un ambiente templado.
- Si nota que el aparato emite humo, un olor anormal o ruidos extraños: desenchufe el cable de alimentación de la toma de corriente y consulte al servicio post venta o a un centro de reparación. No intente hacer reparaciones usted mismo, ya que podría ser peligroso.
- No intente abrir o desmontar el aparato. Al hacerlo se expondría a voltajes peligrosos.
- Las ranuras y aberturas del aparato sirven para su ventilación y para garantizar su funcionamiento. Para evitar un sobrecalentamiento, estas ranuras no deben obstruirse o taparse de ningún modo, como por ejemplo con periódicos, manteles o cortinas.
- Deje siempre alrededor una separación mínima de 10 cm para garantizar una ventilación suficiente.
- No introduzca nunca un objeto en estas aberturas, ya que podría entrar en contacto con componentes eléctricos que podrían provocar una descarga eléctrica o fuego.
- En caso de tormentas o rayos, desenchufe inmediatamente el cable de alimentación de la toma de corriente.
- Apague siempre el aparato cuando no lo esté utilizando. Cuando no vaya a utilizar el aparato durante un periodo prolongado de tiempo, desenchufe el cable de alimentación de la toma de corriente.
- Desenchufe el aparato de la corriente antes de limpiarlo. No utilice limpiadores líquidos o en aerosol. Utilice para la limpieza un paño seco y suave.
- Este dispositivo lleva el logotipo , es un dispositivo eléctrico de clase II en el que la protección contra electrocución no se basa solamente en el aislamiento principal, sino en doble aislamiento. No tiene toma de tierra protectora.



PRECAUCIÓN:- PARA EVITAR RIESGOS DE LESIONES O DAÑOS EN EL PRODUCTO O EN OTRO EQUIPAMIENTO:

- Este producto está diseñado exclusivamente para uso doméstico y personal. No utilice este aparato para fines comerciales, industriales o para otros fines.
- No someta el aparato a sacudidas violentas, temperaturas extremas o exposición durante largos periodos de tiempo a la luz solar directa.
- Mantenga el aparato alejado de objetos magnéticos, motores y transformadores.
- No utilice este producto en el exterior, independientemente de las condiciones meteorológicas.
- Colóquelo sobre un soporte (mueble, pared, ...) que aguante su peso con seguridad.
- **ATENCIÓN:** no coloque nunca el aparato en un lugar inestable. Podría caerse y causar lesiones o la muerte. Muchas lesiones, en particular en el caso de los niños, podrían evitarse tomando precauciones sencillas como:
 - Usar el mobiliario o soporte recomendados por el fabricante del televisor.
 - Usar exclusivamente muebles que pueden soportar el peso del televisor con seguridad.
 - Asegurarse de que el aparato no sobresale del borde del mueble en el que está colocado.
 - No colocar nunca el aparato sobre un mueble alto (como armarios o librerías) sin sujetar tanto el mueble como el aparato a un soporte adecuado.
 - No colocar el aparato sobre un carro o sobre un soporte que no sea estable. No colocar el aparato sobre tela u otro material situado entre el televisor y el mueble. El aparato podría caerse y resultar seriamente dañado o provocar lesiones a alguna persona.
 - No utilice o vea el televisor mientras esté conduciendo. Es peligroso e ilegal en algunos países.
 - Explique a los niños el peligro que supone trepar al mueble para llegar al aparato o a sus mandos.
 - Si cambia de ubicación el aparato, deberá aplicar las mismas consideraciones.
- **PRECAUCIÓN:** para evitar accidentes, este aparato debe sujetarse al suelo o a la pared conforme a las instrucciones de instalación.



PRECAUCIÓN: PARA EVITAR RIESGOS PARA LA VISTA:

- Es recomendable una luz suave indirecta mientras esté viendo el televisor. Evite los entornos totalmente oscuros y los reflejos en la pantalla, ya que pueden ocasionar cansancio visual.



USO Y MANEJO DE LAS PILAS:

- **PRECAUCIÓN:** riesgo de explosión si las pilas no están correctamente colocadas o si se reemplazan por un modelo que no sea similar o sea incompatible.
- Sustituya las pilas solo por otras del mismo tipo o equivalente.
- Las pilas no deben exponerse a un calor excesivo, como por ejemplo al sol, el fuego o similar.
- No tire las pilas al fuego ni las exponga a otras fuentes de calor.
- No mezcle pilas de tipos diferentes ni tampoco pilas nuevas y usadas.
- Las pilas deben colocarse conforme a la polaridad indicada en las mismas y en el compartimento de las pilas del mando a distancia.
- Deben sacarse las pilas usadas del mando a distancia.
- Para proteger el medio ambiente, las pilas deben eliminarse con seguridad en los puntos de recogida específicos asignados. Siga las instrucciones de eliminación indicadas en las pilas y en los puntos de recogida.
- Mantenga las pilas fuera del alcance de los niños y de los animales. Las pilas solo pueden ser manejadas por adultos.



Para evitar posibles daños auditivos, no escuche a un nivel sonoro alto durante periodos prolongados.



Sin cadmio; los valores de concentración de cadmio (Cd) por peso en cualquier pieza material homogénea de esta pantalla no exceden el 0,01% como define la Directiva 2011/65/UE.



Este símbolo corriente continua (CC).



Este símbolo corriente alterna (CA).



Este símbolo indica "Solo para uso en interior".

Para la instalación, el manejo, la limpieza y la eliminación del aparato, consulte los capítulos siguientes del manual del usuario.

ACCESORIOS

Manual del usuario	1
Mando a distancia	1
Soporte	2

Todas las imágenes de este manual sirven solo como referencia, el aspecto y la presentación dependen del producto final.

FUNCIONES**Pantalla LED de 50"**

Este producto tiene incorporada una pantalla LED que proporciona una visión clara y una baja radiación.

Búsqueda automática de canales de TV**Recepción de emisiones digitales****Compatible con guía TV****Compatible con TELETXTTO (Europa)****Compatible con reproducción multimedia mediante USB****Instrucciones en pantalla en varios idiomas****Mando a distancia con todas las funciones****Entradas HDMI, ANTENA, RJ 45, USB, AV y CI****Salidas AURICULARES y ÓPTICA****Soporte plegable****Conector de antena externa****Con altavoces incorporados**

PRESENTACIÓN GENERAL

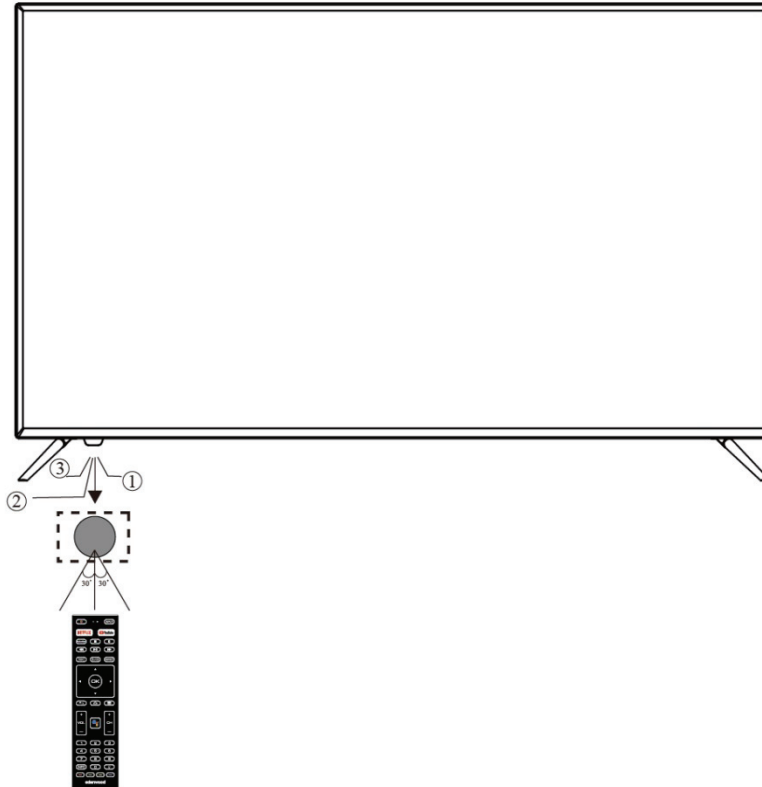
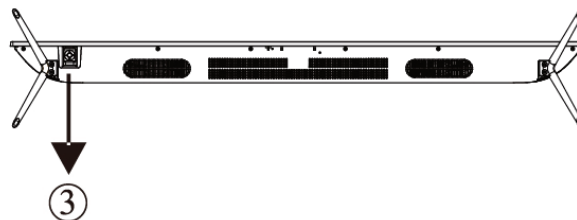
UNIDAD PRINCIPAL**Vista frontal****Vista inferior**

- 1: Sensor del mando a distancia.
- 2: Indicador LED: ROJO ● EN ESPERA.
- 3: "←" VOL- y mover a la izquierda
 "→" VOL+ y mover a la derecha
 "▲" CH- y mover hacia abajo
 "▼" CH+ y mover hacia arriba
 - Pulsación corta para confirmar o acceder al menú
 - Pulsación larga para apagar

Vista posterior

Español

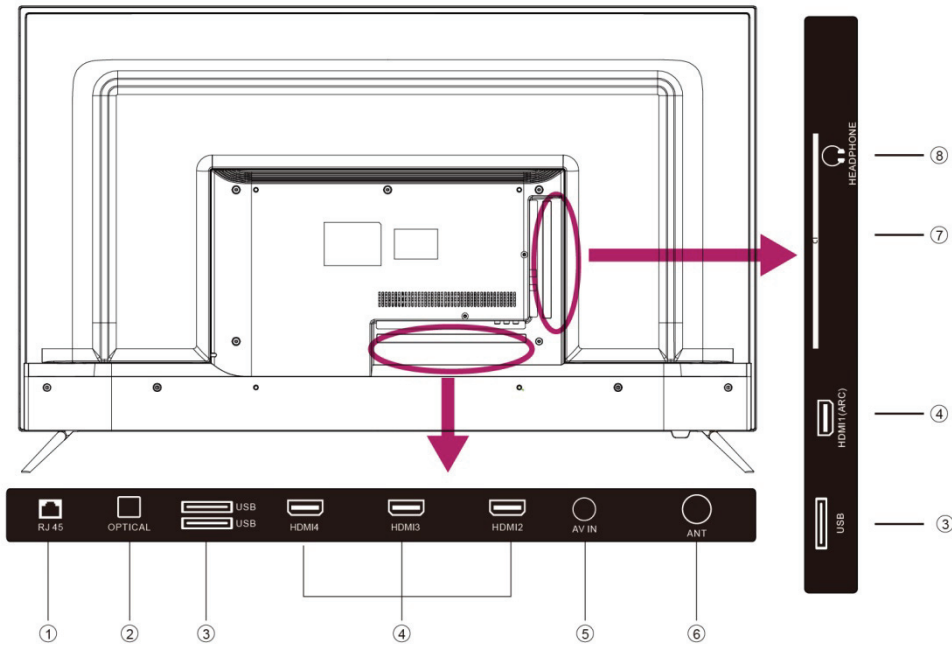

1. RJ 45
2. ÓPTICA
3. Entrada USB
4. HDMI
5. ENTRADA AV
6. ANT
7. Ranura CI.
8. Salida de auriculares

MANDO A DISTANCIA

- 1: **ENCENDIDO:** encender el televisor o ponerlo en espera
- 2: **INPUT:** abrir el menú de entradas (TV, HDMI1, HDMI2, etc.)
- 3: **NETFLIX:** pulse para abrir NETFLIX.
- 4: **YouTube:** pulse para abrir YouTube.
- 5: **Subtitles:** activar los subtítulos en el modo DTV
- 6: **■ (Detener):** pulse para detener la reproducción multimedia.
- 7: **🔊:** desactivar o activar el sonido del altavoz.
- 8: **⏮ (Retroceso):** reproducir rápidamente hacia atrás.
- 9: **⏭ (Avance):** reproducir rápidamente hacia adelante.
- 10: **⏸ (Reproducción/Pausa):** iniciar o pausar la reproducción.
- 11: **TEXT:** pulse para seleccionar el modo teletexto.
- 12: **GUIDE:** pulse para visualizar la guía electrónica de programas en el modo TV
- 13: **ASPECT:** pulse para cambiar el formato de imagen.

REMOTE CONTROL

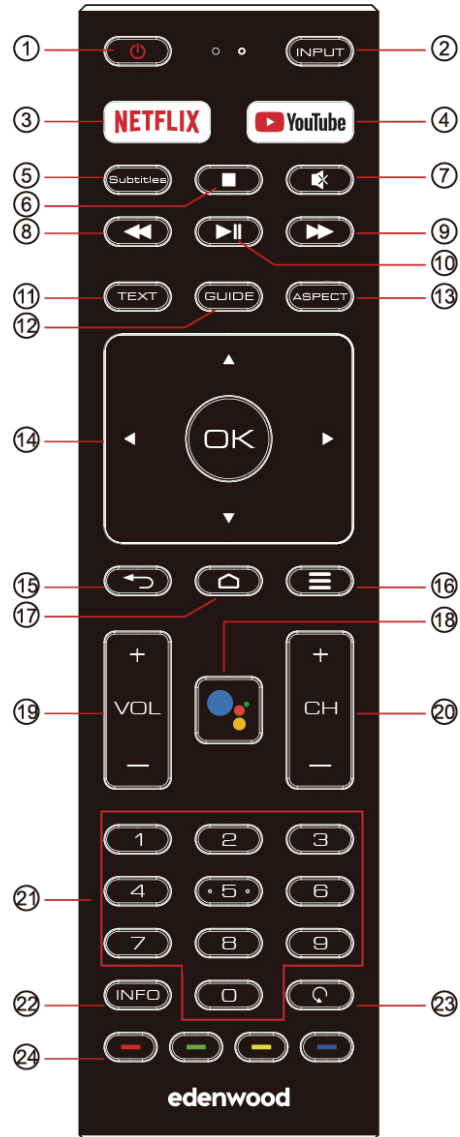

14: **FLECHAS:** navegar por el menú en pantalla, OK para confirmar la selección

15: **VOLVER:** volver al menú anterior

16:  pulse para abrir o cerrar el menú en pantalla.

17:  pulse para abrir la página de inicio.

18:  Pulse para abrir el asistente de Google o iniciar una búsqueda de facturación.

19. **VOL+/-:** ajustar el volumen.

20. **CH+/CH-:** Para cambiar al canal siguiente/anterior. Para acceder a la imagen, el vídeo o al sonido siguiente o anterior a través de la unidad USB o multimedia.

21. **CLAVE DE NUMBER:** Abra canales al instante.

22.INFO: visualización de información de canales

23.  cambia al último canal que ha estado viendo.

24.  Funciones según la indicación del menú o mientras se está viendo la TV.

REMOTE CONTROL

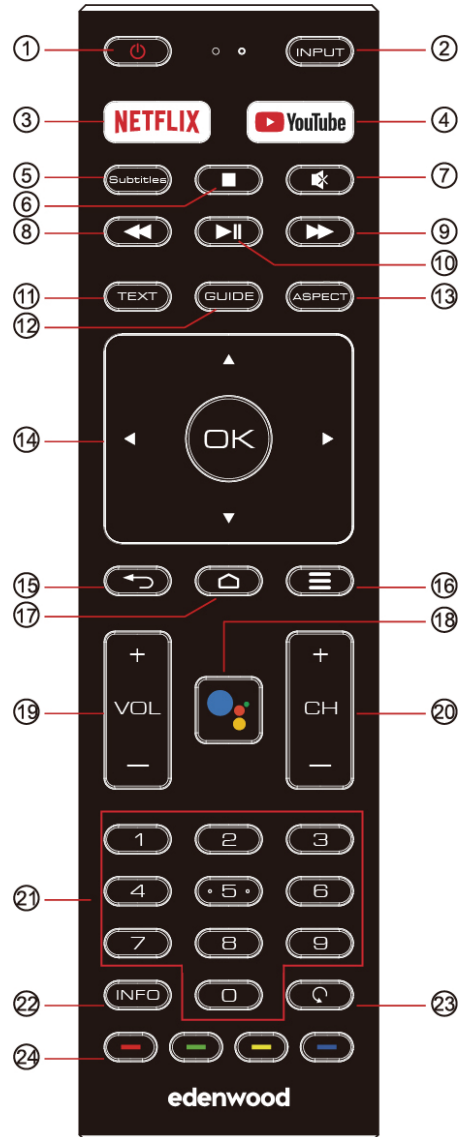

PREPARACIÓN DEL MANDO A DISTANCIA**COLOCACIÓN DE LAS PILAS**

Instale las pilas como se muestra en las ilustraciones siguientes. Asegúrese de que los polos + y - están colocados como se indica en el compartimento de las pilas (Fig. 1).

VIDA ÚTIL DE LAS PILAS

- Las pilas suelen durar un año, aunque depende de la frecuencia con la que se utilice el mando a distancia.
- Sustituya las pilas si el mando a distancia no funciona aunque esté cerca del reproductor.
- Utilice dos pilas de tamaño AAA.

NOTA:

- No tire, pise ni golpee de ningún otro modo el mando a distancia. Podrían dañarse las piezas o producirse un fallo en el funcionamiento.
- Saque las pilas si no va a utilizar el mando a distancia durante un periodo prolongado de tiempo.

FUNCIONAMIENTO DEL MANDO A DISTANCIA

Dirija el mando a distancia al sensor del mando a distancia, desde una distancia de no más de 6 m y con un ángulo de aproximadamente 60° con el frontal del reproductor (Fig. 2).

NOTAS:

- La distancia de funcionamiento puede variar dependiendo de la luminosidad de la habitación.
- No dirija una luz brillante hacia el sensor del mando a distancia.
- No coloque objetos entre el mando a distancia y el sensor.
- No utilice este mando a distancia mientras esté utilizando el de otro equipo.

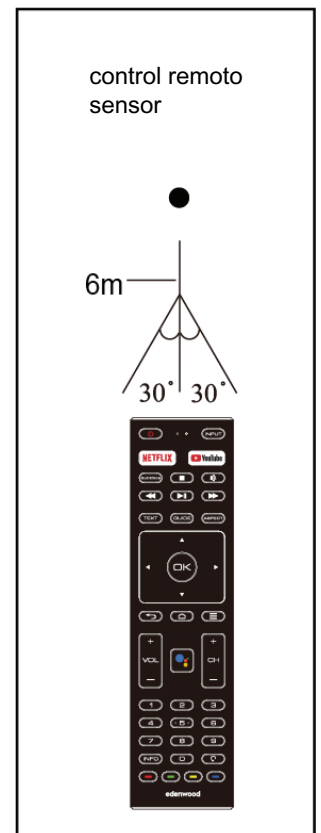
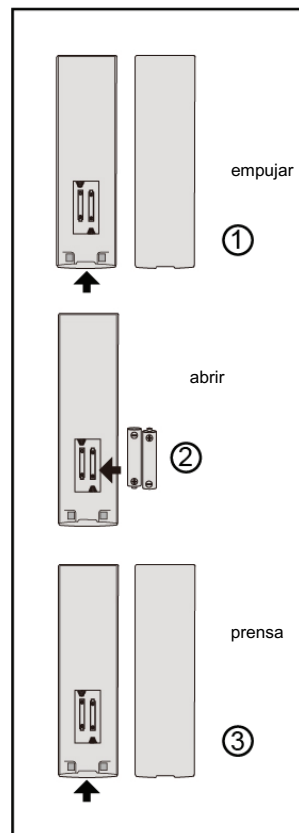

CONEXIÓN BÁSICA

- Asegúrese de que todos los cables están desconectados de la corriente antes de conectarlo a una fuente de alimentación de CA.
- Lea detenidamente las instrucciones antes de conectar otros equipos.

Español

CONEXIÓN A UNA FUENTE DE ALIMENTACIÓN DE CA

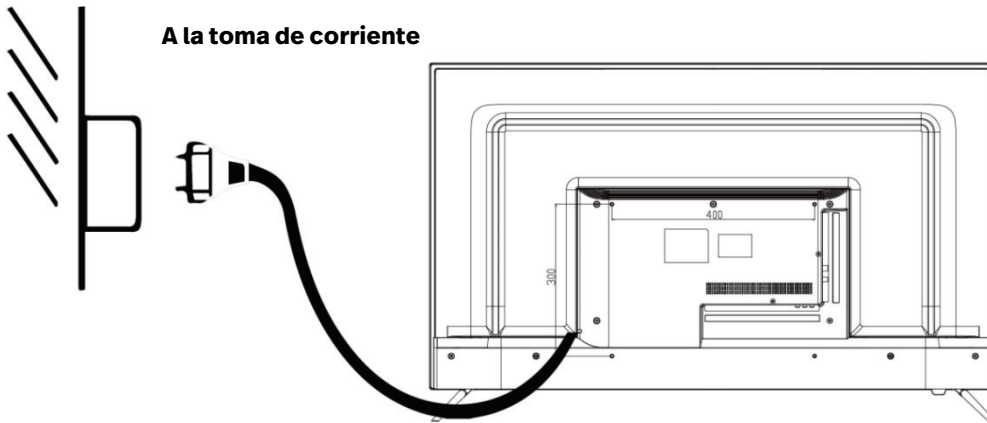

CONEXIÓN DE LA ANTENA EXTERNA AL APARATO

Para recibir una imagen mejor, conecte una antena externa a la toma de antena.

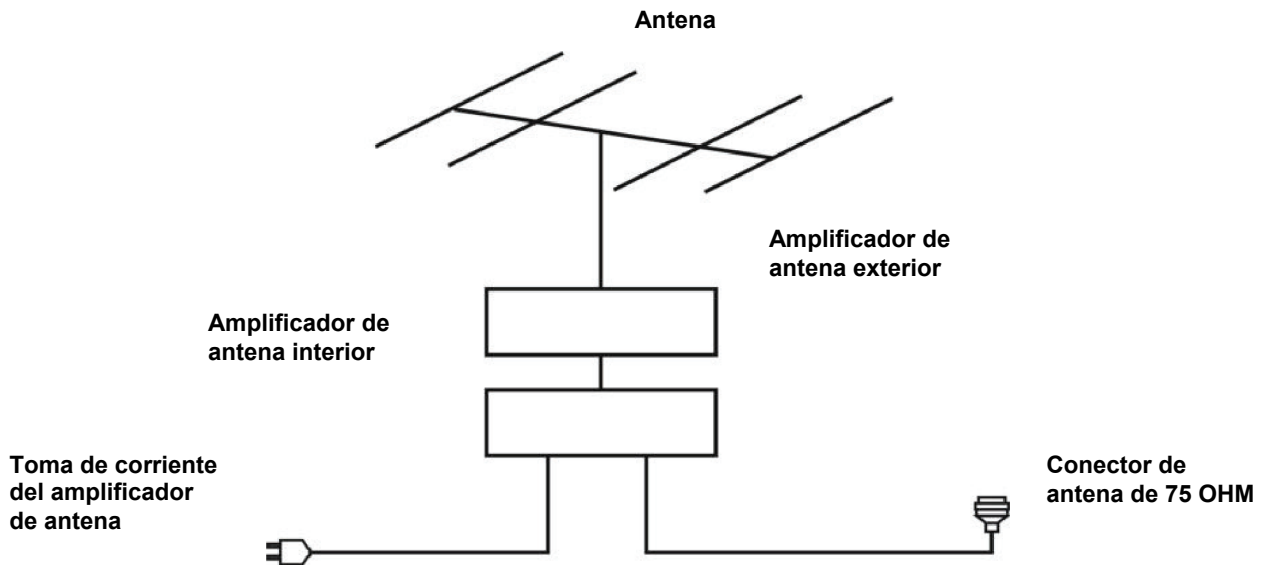

AURICULARES



Conexión para equipos externos inteligentes, actualmente el mercado está diseñado especialmente para karaokes portátiles para TV, pudiendo conectarse el micrófono a la toma para auriculares. Como un micrófono inalámbrico para canciones con viento fuerte, solo hay que conectarlo a la toma de auriculares del TV y la acústica le permitirá disfrutar del karaoke.

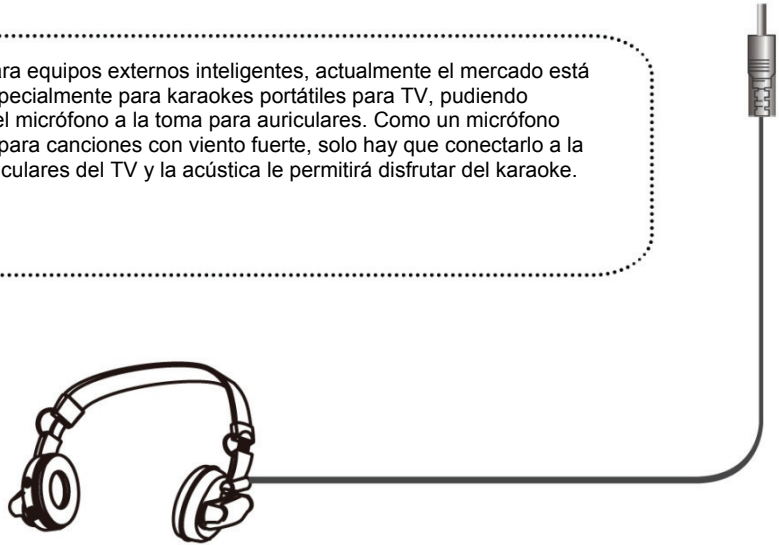

Español

ÓPTICA

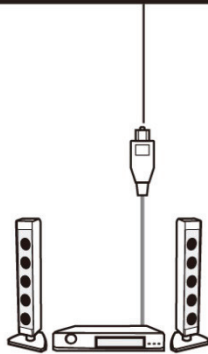

En la parte posterior del equipo audiovisual hay una conexión óptica. Sirve de interfaz de imagen y de audio, teniendo una función de optimización absoluta para el audio. No obstante, no es muy práctico utilizarla, ya que no puede usarse directamente con muchos equipos, sino que necesita transformarse.

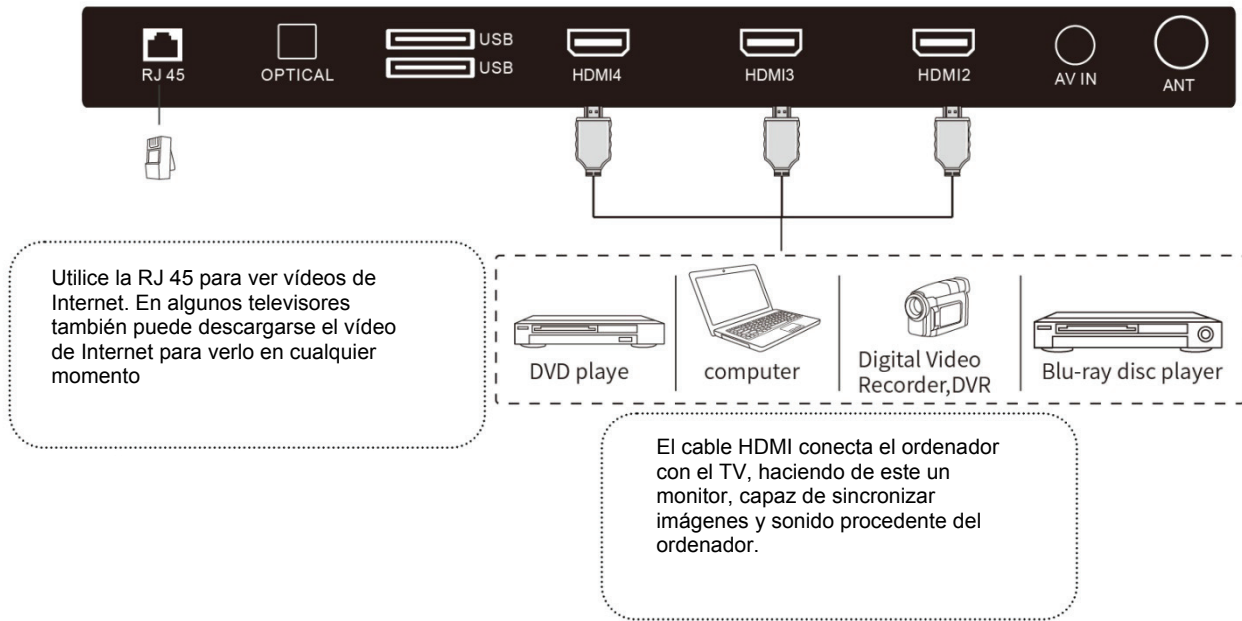
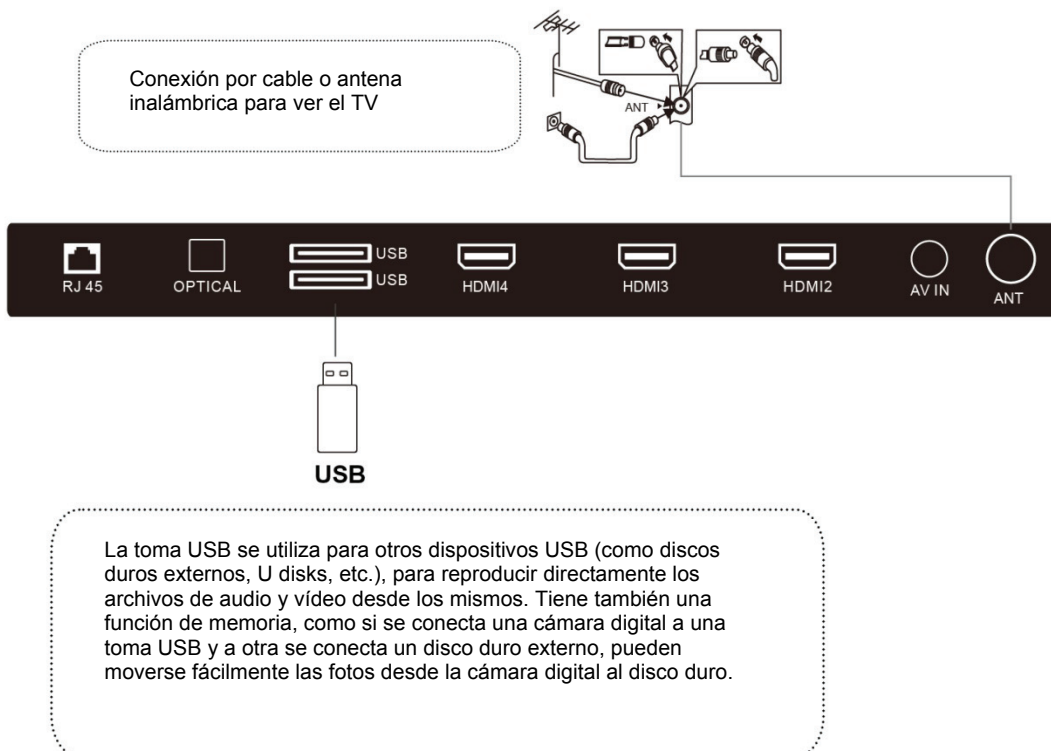
RJ 45 y HDMI**USB y ANTENA**

ASEGÚRESE DE QUE TODOS LOS COMPONENTES Y EL ENCHUFE ESTÁN CONECTADOS CORRECTAMENTE Y QUE LA UNIDAD ESTÁ AJUSTADA EN EL MODO CORRECTO ANTES DE CUALQUIER TIPO DE OPERACIÓN.

FUNCIONAMIENTO BÁSICO

- *Pulse el botón de ENCENDIDO en la unidad o en mando a distancia para encender la unidad; vuelva a pulsarlo para apagarla (modo en espera, el indicador se ilumina en rojo).*
- *Pulse el botón SOURCE en el mando a distancia para cambiar la unidad al modo Combinado o HDMI.*

SELECCIONAR EL PROGRAMA DESEADO

1. Pulse el botón **CH+** para visualizar el siguiente canal.
2. Pulse el botón **CH-** para visualizar el canal anterior.
3. Pulse los botones de números del mando a distancia directamente para seleccionar el programa deseado.

NOTA: Pulse el botón **-/--** repetidamente para cambiar el dígito.

CONTROL DEL VOLUMEN

- Pulse **VOL+** o **VOL-** para ajustar el nivel actual del volumen.
- Rango disponible: 0 - 100.

CONTROL DE SILENCIADO

- Pulse el botón **SILENCIO** para desactivar el sonido, vuelva a pulsarlo para volver a activarlo.

AJUSTES DE FUENTE

- Pulse el botón **SOURCE** del mando a distancia para ver la lista de fuentes.
- Pulse el botón de navegación **ARRIBA/ABAJO** para seleccionar la fuente de entrada deseada; a continuación, pulse el botón **OK** para confirmar la selección.

Opciones disponibles: TV, Combinado, AV, HDMI.

AJUSTES DE TAMAÑO DE VÍDEO

- Pulse varias veces el botón **ASPECT** en el mando a distancia para seleccionar directamente la RELACIÓN DE ASPECTO.
- Opciones disponibles: Automático, 4:3, Pantalla panorámica, Completa, Súper zoom.

NOTA: Si no hay señal, no funcionará al pulsar el botón **ASPECT**. La relación de aspecto disponible puede ser diferente dependiendo de la fuente de entrada.

CONFIGURACIÓN INICIAL

La primera vez que encienda el TV, el asistente de configuración la guiará para realizar los ajustes iniciales. Realice los ajustes respetando los consejos para la configuración inicial.

Español

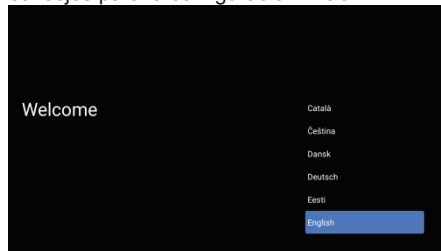

Pulse ▼▲ para seleccionar el idioma del sistema y pulse OK para confirmarlo.



Conecte su teléfono Android al TV, seleccione "Continuar" para continuar con la conexión o seleccione "Omitir" para omitir este paso.

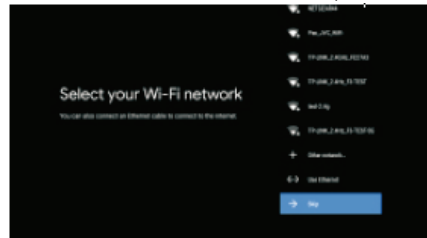

Pulse ▼▲ para seleccionar la red WiFi a la que conectar, pulse OK e introduzca la contraseña para confirmar que la conexión es correcta. También puede utilizar Ethernet y omitir la selección de red.

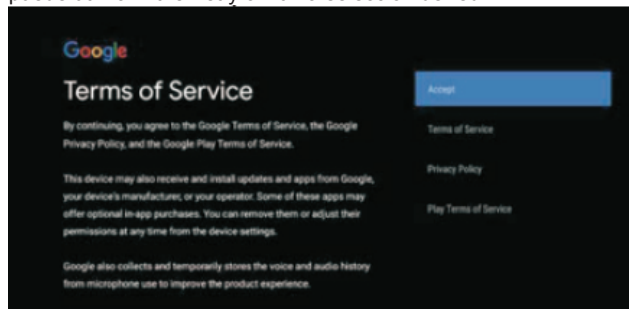

Seleccione "Aceptar" para aceptar las Condiciones de Servicio de Google para mejorar la experiencia del producto.

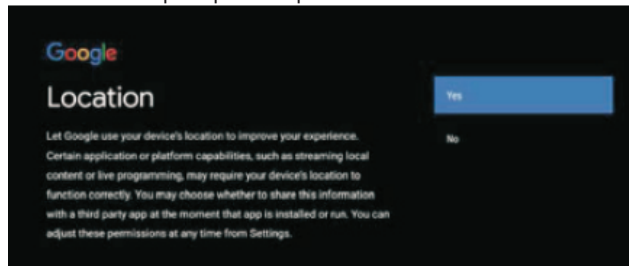

Seleccione "Sí" para aceptar que Google acceda a la información de localización de su dispositivo para ofrecerle más funciones.

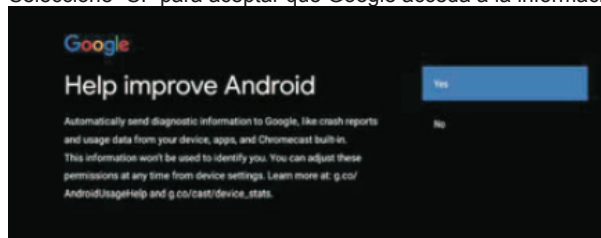

Seleccione "Sí" para aceptar enviar automáticamente información de diagnóstico a Google para mejorar la capacidad de discriminación.

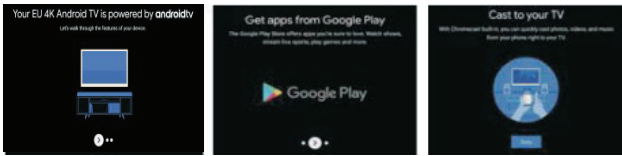

1. Su dispositivo funciona con Android TV pulse el botón ► para seleccionar la función de exploración.
2. Puede obtener más aplicaciones en Google Play, pulse ► para ir a la pantalla siguiente.
3. Transfiera fotografías y otro contenido al TV a través del Chromecast integrado, pulse OK para finalizar la exploración.

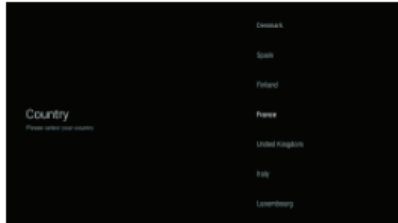

Pulse ▼ ▲ para seleccionar el país y OK para confirmar.



Se utiliza para establecer la contraseña de su dispositivo para garantizar la seguridad y privacidad.



Pulse OK para hacer aparecer el teclado virtual y utilice el mando a distancia para introducir una contraseña de 4 dígitos, cambiará automáticamente a la siguiente pantalla.



Confirme nuevamente la contraseña. Utilice el mando a distancia para introducir la contraseña y realizar la confirmación de la misma.

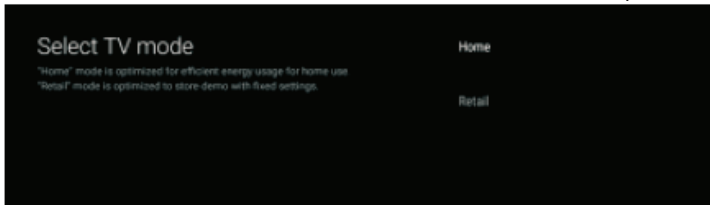

Para seleccionar el modo, pulse el botón ▼ ▲ para seleccionar Inicio y después OK para confirmar.

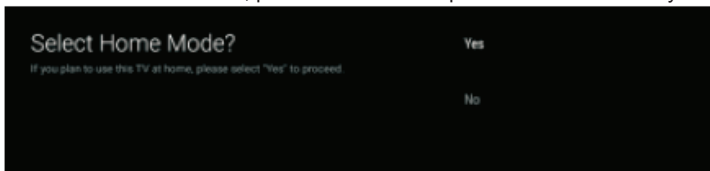

Confirme nuevamente el modo, seleccione "Sí" para confirmar el modo seleccionado o "NO" para volver al paso anterior.

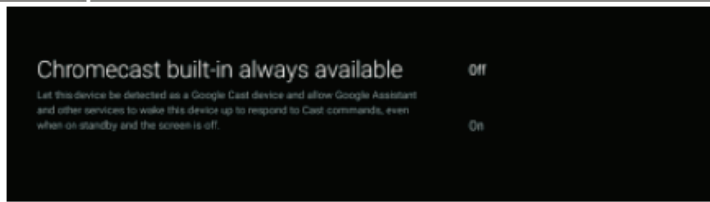

Permita que el dispositivo sea detectado como dispositivo Google Cast y otros servicios lo activen para responder a las instrucciones de emisión, aunque esté en espera y la pantalla esté apagada.

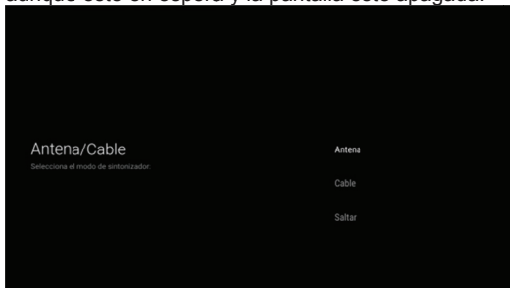

Para seleccionar el modo sintonizador para realizar una búsqueda, pulse ▼ ▲ para seleccionar y OK para confirmar.

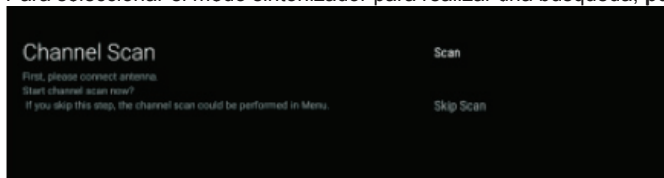

Pulse ▼ ▲ para seleccionar si se realiza la búsqueda, seleccione "Búsqueda" para buscar o seleccione "Omitir Búsqueda" para omitir la búsqueda.

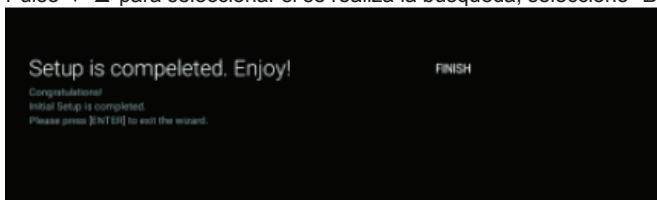

Pulse OK para completar la configuración.

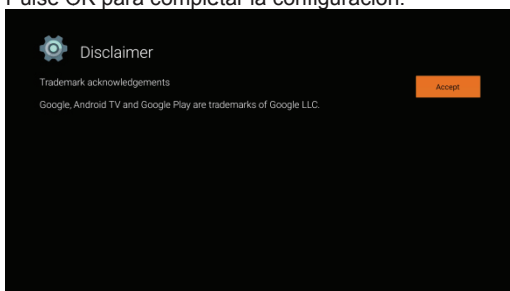



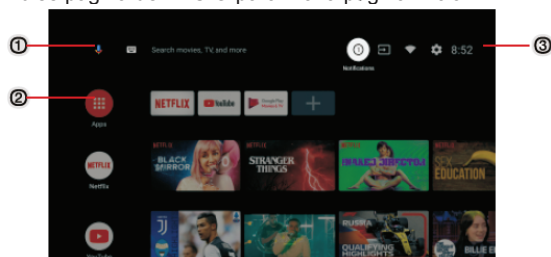

Pulse el botón OK para aceptar (Exención de responsabilidad). Una vez finalizada la configuración, puede ver el TV.

PANTALLA DE INICIO

Pulse página de INICIO para Ir a la página inicio.



- 1 Abra el asistente de Google para iniciar una búsqueda por voz o utilice el teclado para buscar
- 2 Aquí se muestran los iconos de las aplicaciones favoritas de entre las instaladas en el televisor. (El usuario puede añadir o eliminar las aplicaciones favoritas o cambiarlas de orden.)

-  **Aplicaciones:** Haga clic para ir a la pantalla de aplicaciones, en la que aparecen todas las aplicaciones instaladas.
-  **Notificaciones:** se muestran las notificaciones.
-  **Entradas:** icono para seleccionar una fuente de entrada.
-  **Redes e Internet:** icono para ajustes de red y WiFi.
-  **Ajustes:** aquí pueden realizarse varios ajustes. Para más detalles sobre los ajustes, vea la explicación siguiente.

FUENTE DE ENTRADA

1. En la pantalla de INICIO, pulse ▼ ▲ ◀ ▶ para seleccionar el icono "Entradas", pulse OK para abrir la lista de fuentes de entrada, pulse para resaltar una entrada y pulse OK para seleccionar.

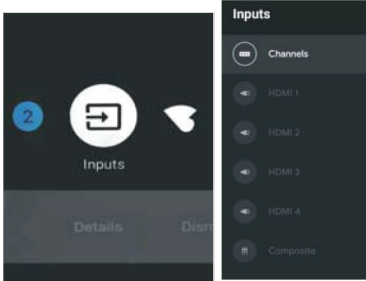

2. En TV en directo, pulse el botón SOURCE de entrada para mostrar la lista de las fuentes de entrada. Puede seleccionar la fuente que desee.



NAVEGAR POR EL MENÚ EN PANTALLA

1. Hay dos formas de acceder. La primera, en TV en directo, pulse el botón MENU para mostrar las opciones de TV, pulse ▼ ▲ ◀ ▶ para seleccionar el menú de ajustes y a continuación OK para confirmar. La segunda, en la pantalla de INICIO, pulse el botón ▶ para seleccionar el icono circular del menú ajustes y pulse OK para confirmar.

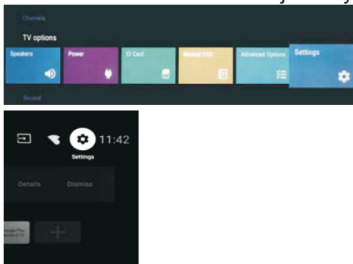

2. Pulse el botón ▼ ▲ para seleccionar lo que desee ajustar.
3. Pulse el OK para introducir el ajuste.

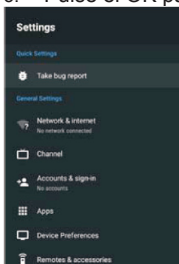

Pulse BACK para volver al menú anterior. Si se muestra el menú principal, al pulsar BACK se cerrará el menú en pantalla.

Redes e Internet

1. Pulse el botón ▼ ▲ para seleccionar lo que desee ajustar.
2. Pulse el botón OK para realizar el ajuste.
3. Cuando finalice, pulse el botón OK para guardar y regresar al menú anterior.



CANAL

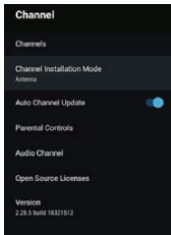

Canales: Se muestra el submenú de búsqueda según los diferentes modos de instalación de canales.

Modo de instalación de canales: seleccione la fuente de canales en el menú en pantalla. Puede seleccionar el tipo de señal.

- **Antena:** se selecciona la antena como tipo de señal. Cuando se selecciona antena, el televisor puede recibir señales de emisiones analógicas y digitales (DVB-T/DVB-T2).
- **Cable:** se selecciona el cable como tipo de señal. Cuando se selecciona el cable, el televisor puede recibir señales de emisiones analógicas y QAM.

Actualización automática de canales

Control parental: pulse el botón ▼ ▲ para seleccionar la opción y pulse a continuación OK para acceder al submenú.

Canal de audio: pulse el botón ▼ ▲ para seleccionar la opción y pulse a continuación OK para acceder al submenú.

Licencias Open source: pulse el botón ▼ ▲ para seleccionar la opción y pulse a continuación OK para acceder al submenú.

Antena

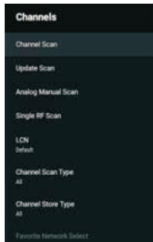
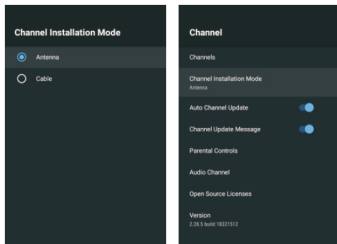

1. Menú->Ajustes->Canal->Modo de instalación de canales, seleccione Antena o Cable.
2. Vaya a Menú->Ajustes->Canal->Canales.

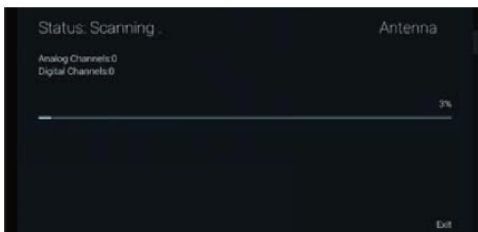

3. La búsqueda de canales accede directamente a la plataforma de búsqueda automática ATV + DTV de antena.

Actualizar búsqueda: vuelve a buscar automáticamente las frecuencias fuera de la emisora.

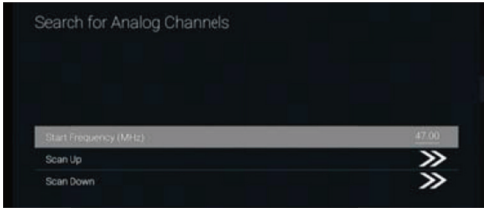

Búsqueda analógica manual: búsqueda manual de emisora ATV. Tras haber introducido la frecuencia, puede seleccionar la búsqueda de la emisora hacia arriba o hacia abajo.



Búsqueda de una única RF: búsqueda manual DTV, izquierda y derecha tras seleccionar la frecuencia del canal, OK para búsqueda directa.

Cable

1. Menú->Ajustes->Canal->Modo de instalación de canales, seleccionar Cable.
2. Vaya a Menú->Ajustes->Canal->Canales.

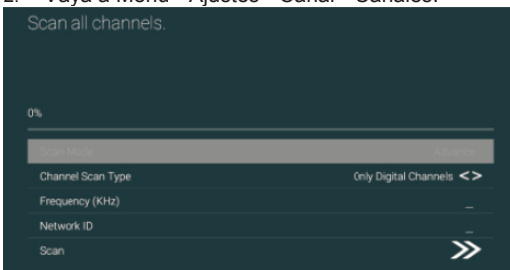

3. Acceder a la búsqueda de canal, donde los números son los operadores locales y el modo de búsqueda predeterminado es avanzado; otros tienen los modos de búsqueda avanzado, rápido y completo.

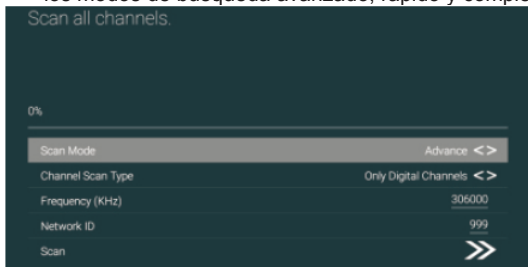

Búsqueda de una única RF: búsqueda manual de emisora.

CUENTA E INICIO DE SESIÓN

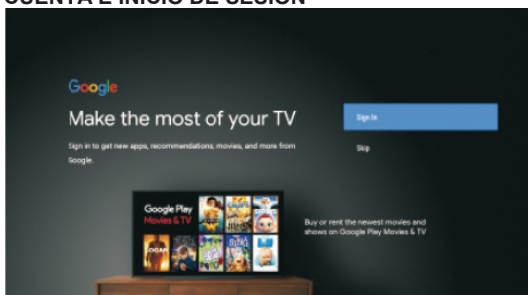

Pulse los botones ARRIBA/ ABAJO para seleccionar iniciar sesión u omitir.

APPS

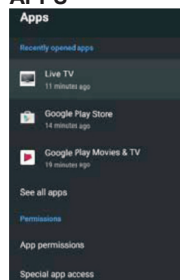

En este menú puede ajustar los permisos para las aplicaciones y ver la lista de aplicaciones.

1. Pulse el botón ▼ ▲ para seleccionar lo que desee ajustar.
2. Pulse el botón OK para realizar el ajuste.
3. Después de finalizar los ajustes, pulse el botón BACK para volver al menú anterior.

PREFERENCIAS DEL DISPOSITIVO

ACERCA DE

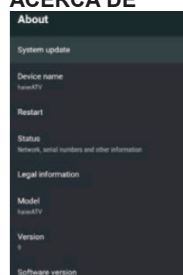

En este menú, puede ver la información y los ajustes del TV.

1. Pulse el botón ▼ ▲ para seleccionar lo que desee ajustar.
2. Pulse el botón OK para realizar el ajuste.
3. Después de finalizar los ajustes, pulse el botón BACK para volver al menú anterior.

FECHA Y HORA

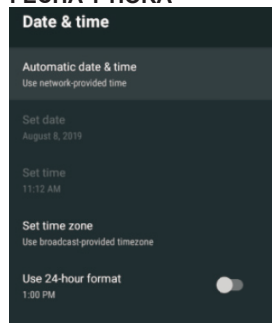

Fecha y hora automáticas - pulse el botón ▼ ▲ para seleccionar la opción y pulse a continuación OK para acceder al submenú. (Opciones: utilizar la hora proporcionada por la red, desactivado]

Ajustar fecha: pulse el botón ▼ ▲ para seleccionar la opción y pulse a continuación OK para acceder al submenú.

Ajustar hora: pulse el botón ▼ ▲ para seleccionar la opción y pulse a continuación OK para acceder al submenú.

Ajustar zona horaria: pulse el botón ▼ ▲ para seleccionar la opción y pulse a continuación OK para acceder al submenú.

Utilizar formato de 24 horas: pulse el botón ▼ ▲ para seleccionar la opción y pulse a continuación OK para seleccionar ENCENDIDO/APAGADO.

TEMPORIZADOR:

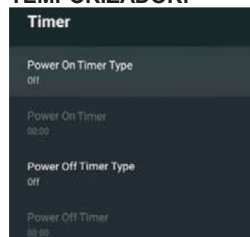

Tipo de temporizador de encendido: pulse el botón ▼ ▲ para seleccionar la opción y pulse a continuación OK para seleccionar ENCENDIDO/APAGADO/UNA VEZ.

Temporizador de encendido: pulse el botón ▼ ▲ para seleccionar la opción y pulse a continuación OK para acceder al submenú.

Tipo de temporizador de apagado: pulse el botón ▼ ▲ para seleccionar la opción y pulse a continuación OK para seleccionar ENCENDIDO/APAGADO/UNA VEZ.

Temporizador de apagado: pulse el botón ▼ ▲ para seleccionar la opción y pulse a continuación OK para acceder al submenú.

IDIOMA:

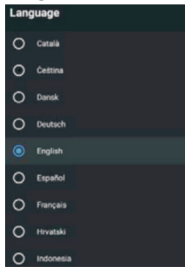

Idioma: pulse el botón ▼ ▲ para seleccionar la opción y pulse a continuación OK para acceder a seleccionar idioma.

TECLADO

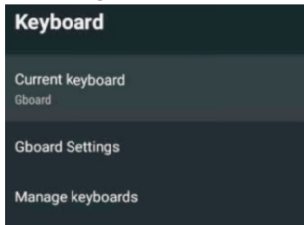

Teclado actual: pulse el botón ▼ ▲ para seleccionar la opción y pulse a continuación OK para acceder al submenú.

Configuración de Gboard: pulse el botón ▼ ▲ para seleccionar la opción y pulse a continuación OK para acceder al submenú.

Administrar teclados: pulse el botón ▼ ▲ para seleccionar la opción y pulse a continuación OK para acceder al submenú.

ENTRADAS



Entradas: pulse el botón ▼ ▲ para seleccionar la opción y pulse a continuación OK para acceder al submenú.

Control HDMI: pulse el botón ▼ ▲ para seleccionar la opción y pulse a continuación OK para seleccionar ENCENDIDO/APAGADO.

Apagado automático de dispositivo: pulse el botón ▼ ▲ para seleccionar la opción y pulse a continuación OK para seleccionar ENCENDIDO/APAGADO.

Encendido automático des TV: pulse el botón ▼ ▲ para seleccionar la opción y pulse a continuación OK para seleccionar ENCENDIDO/APAGADO.

Versión HDMI EDID: muestra la versión de EDID.

Lista de dispositivos CEC: pulse el botón ▼ ▲ para seleccionar la opción y pulse a continuación OK para acceder al submenú.

ENCENDIDO



Temporizador de reposo: pulse el botón ▼ ▲ para seleccionar la opción y pulse a continuación OK para acceder al submenú. (Opciones: desactivado, 10 minutos, 20 minutos, 30 minutos, 40 minutos, 50 minutos, 60 minutos, 90 minutos, 120 minutos).

Imagen desactivada: pulse el botón ▼ ▲ para seleccionar la opción y pulse a continuación OK para apagar el TV.

Temporizador de apagado: pulse el botón ▼ ▲ para seleccionar la opción y pulse a continuación OK para acceder al submenú. (Opciones: desactivado, 30 minutos, 60 minutos, 90 minutos, 120 minutos, 150 minutos, 180 minutos, 210 minutos, 240 minutos).

Apagado automático si no hay señal: pulse el botón ▼ ▲ para seleccionar la opción y pulse a continuación OK para acceder al submenú. (Opciones: desactivado, 5 minutos, 10 minutos, 15 minutos, 30 minutos, 60 minutos).

IMAGEN

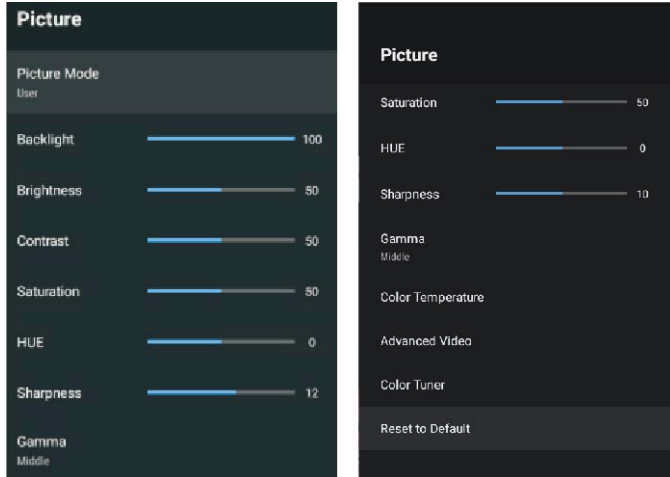

Modo imagen: pulse el botón ▼ ▲ para seleccionar la opción y pulse a continuación OK para acceder al submenú. (Opciones: usuario, estándar, intenso, deportes, película, juegos, ahorro de energía).

Illuminación de fondo/brillo/contraste/saturación/tono/nitidez: Pulse el botón ▼ ▲ para seleccionar la opción. Pulse ◀ para disminuir el valor. Pulse ▶ para aumentar el valor.

Gamma: pulse el botón ▼ ▲ para seleccionar la opción y pulse a continuación OK para acceder al submenú. (Opciones: oscuro, medio, brillante).

Temperatura de color: pulse el botón ▼ ▲ para seleccionar la opción y pulse a continuación OK para acceder al submenú.

HDR: pulse el botón ▼ ▲ para seleccionar la opción y pulse a continuación OK para acceder al submenú. (Opciones: activado, desactivado)

Vídeo avanzado: pulse el botón ▼ ▲ para seleccionar la opción y pulse a continuación OK para acceder al submenú.

Restablecer ajustes predeterminados: Restablecer todos los ajustes a los valores predeterminados de fábrica.

SONIDO

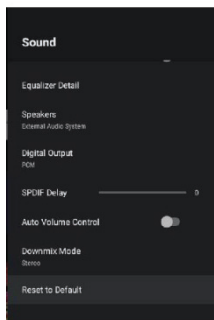
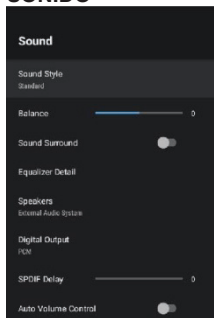

Estilo de sonido: pulse el botón ▼ ▲ para seleccionar la opción y pulse a continuación OK para acceder al submenú. (Opciones: usuario, estándar, intenso, deportes, película, música, noticias)

Balance/Bajos/Agudos: pulse el botón para seleccionar la opción. Pulse ◀ para disminuir el valor. Pulse ▶ para aumentar el valor.

Sonido envolvente: pulse el botón ▼ ▲ para seleccionar la opción y pulse a continuación OK para seleccionar ENCENDIDO/APAGADO.

Ecuador: pulse el botón ▼ ▲ para seleccionar la opción y pulse a continuación OK para acceder al submenú.

Altavoces: pulse el botón ▼ ▲ para seleccionar la opción y pulse a continuación OK para acceder al submenú. (Opciones: altavoz del TV, sistema externo de audio)

Salida digital: pulse el botón ▼ ▲ para seleccionar la opción y pulse a continuación OK para acceder al submenú. (Opciones: automática, bypass, PCM, Dolby Digital Plus, Dolby Digital)

Demora SPDIF: pulse el botón ▼ ▲ para seleccionar la opción. ◀ para disminuir el valor. Pulse ▶ para aumentar el valor.

Control automático del volumen: pulse el botón ▼ ▲ para seleccionar la opción y pulse a continuación OK para seleccionar ENCENDIDO/APAGADO.

Modo Downmix (mezcla automática): pulse el botón para seleccionar la opción y pulse a continuación OK para acceder al submenú. (Opciones: estéreo, envolvente)

Restablecer ajustes predeterminados: Restablecer todos los ajustes a los valores predeterminados de fábrica.

ALMACENAMIENTO

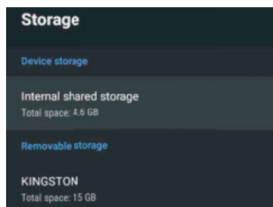

Almacenamiento interno compartido: pulse el botón ▼ ▲ para seleccionar la opción y pulse a continuación OK para acceder al submenú.

Almacenamiento extraíble: pulse el botón ▼ ▲ para seleccionar la opción y pulse a continuación OK para acceder al submenú. (Nota: muestra los dispositivos externos, si los hay)

PANTALLA DE INICIO

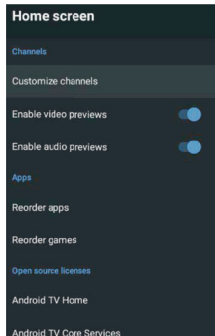

En este menú puede seleccionar los canales, las aplicaciones y las licencias de código abierto.

1. Pulse el botón ▼ ▲ para seleccionar lo que desee ajustar.
2. Pulse el botón OK para realizar el ajuste.
3. Después de finalizar los ajustes, pulse el botón BACK volver al menú anterior.

MODO TIENDA

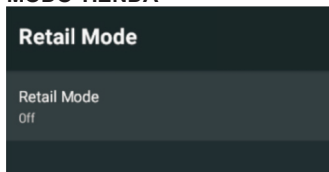

Modo venta: pulse el botón ▼ ▲ para seleccionar la opción y pulse a continuación OK para seleccionar ENCENDIDO/APAGADO.

GOOGLE

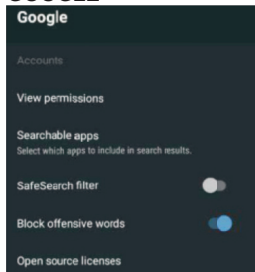

En este menú puede seleccionar las aplicaciones a buscar, guardar un filtro de búsqueda, bloquear palabras ofensivas y ver licencias de código abierto.

1. Pulse el botón ▼ ▲ para seleccionar lo que desee ajustar.
2. Pulse el botón OK para realizar el ajuste.
3. Después de finalizar los ajustes, pulse el botón BACK volver al menú anterior.

CHROMECAST INTEGRADO

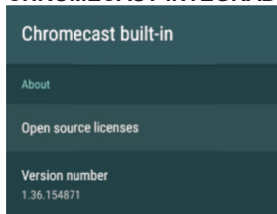

En este menú, puede ver la información y los ajustes del Chromecast.

1. Pulse el botón ▼ ▲ para seleccionar lo que desee ajustar.
2. Pulse el botón OK para realizar el ajuste.
3. Después de finalizar los ajustes, pulse el botón BACK volver al menú anterior.

PROTECTOR DE PANTALLA

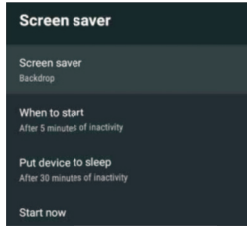

Protector de pantalla: pulse el botón ▼ ▲ para seleccionar la opción y pulse a continuación OK para acceder al submenú. (Opciones: apagar pantalla, fondo, colores).

Cuándo empezar: pulse el botón ▼ ▲ para seleccionar la opción y pulse a continuación OK para acceder al submenú. (Opciones: 5 minutos, 15 minutos, 30 minutos, 1 hora, 2 horas).

Poner el aparato en suspensión: pulse el botón ▼ ▲ para seleccionar la opción y pulse a continuación OK para acceder al submenú. (Opciones: 30 minutos, 1 hora, 3 horas, 6 horas, 12 horas, nunca).

Empezar ahora: pulse el botón ▼ ▲ para seleccionar la opción y pulse a continuación OK para acceder al protector de pantalla.

UBICACIÓN

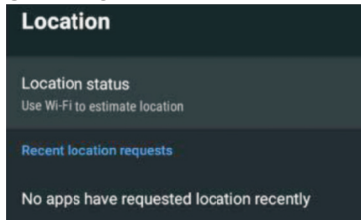

Estado de ubicación: pulse el botón ▼ ▲ para seleccionar la opción y pulse a continuación OK para acceder al submenú. (Opciones: utilizar Wi-Fi para establecer ubicación, desactivado).



Uso y diagnóstico: pulse el botón ▼ ▲ para seleccionar la opción y pulse a continuación OK para seleccionar ENCENDIDO/APAGADO.

ACCESIBILIDAD

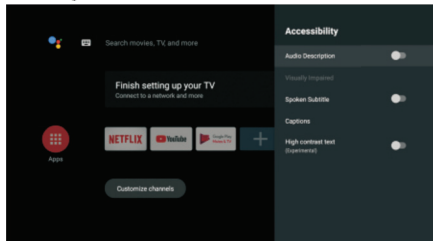

Audio Descripción: pulse el botón ▼ ▲ para seleccionar la opción y pulse a continuación OK para seleccionar ENCENDIDO/APAGADO.

Con deficiencia visual: pulse el botón ▼ ▲ para seleccionar la opción y pulse a continuación OK para acceder al submenú.

Subtítulos hablados: pulse el botón ▼ ▲ para seleccionar la opción y pulse a continuación OK para seleccionar ENCENDIDO/APAGADO.

Subtítulos: pulse el botón ▼ ▲ para seleccionar la opción y pulse a continuación OK para acceder al submenú.

Texto de alto contraste: pulse el botón ▼ ▲ para seleccionar la opción y pulse a continuación OK para seleccionar ENCENDIDO/APAGADO.

REINICIAR

Pulse el botón OK para acceder al submenú.

Reiniciar - Borrar todo.

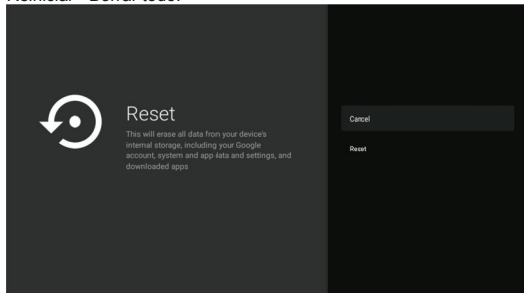

MANDO A DISTANCIA Y ACCESORIOS

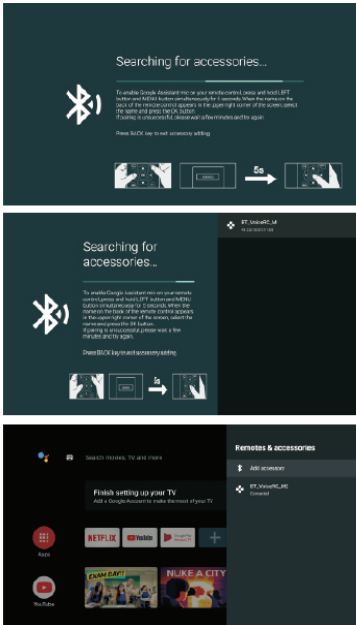

En este menú puede emparejar los dispositivos Bluetooth.

1. Pulse durante 5 segundos los botones "MENU" e "IZQUIERDA" de la parte inferior del mando a distancia.
2. Suéltelos cuando el LED empiece a parpadear. El mando a distancia enviará la señal de emparejamiento al televisor y mostrará la información del mando a distancia en la parte derecha de la pantalla.
3. Pulse el botón OK para mostrar el emparejamiento. Si se visualiza el dispositivo emparejado, la conexión ha sido correcta.
4. No no aparece el dispositivo emparejado, ha fallado la conexión. Espere 30 segundos y a continuación pulse durante 5 segundos los botones "MENU" e "IZQUIERDA" de la parte inferior del mando a distancia para repetir los pasos anteriores.
5. Pulse el botón **BACK** para volver al menú anterior.

REPRODUCTOR MULTIMEDIA



En la pantalla de INICIO, seleccione la aplicación del reproductor multimedia para visualizar vídeo, fotos, audio y texto. Después de insertar un dispositivo de almacenamiento extraíble USB, podrá ver los correspondientes archivos incluidos en él.

NOTA:

El menú puede variar, dependiendo de donde haya adquirido el televisor.

MANTENIMIENTO

- Asegúrese de poner el botón de encendido en el modo en espera (stanby) y desconectar el enchufe antes de realizar el mantenimiento.
- Limpie el aparato con un paño suave y seco.
- Si la superficie está muy sucia, pase un paño humedecido en una solución de agua y un jabón suave, frote a conciencia y pase a continuación un paño seco.
- No utilice nunca alcohol, gasolina, disolvente, líquidos de limpieza ni otros productos químicos. No utilice tampoco aire comprimido para quitar el polvo.
- No introduzca ningún objeto ni líquidos en las áreas de ventilación. Podría dañar el producto o producir cortocircuitos con el consiguiente riesgo de descarga eléctrica.

MONTAJE EN PARED

- Cuando vaya a montarlo en una pared, póngase en contacto con un profesional para que le ayude. No nos responsabilizamos de los daños al producto o lesiones personales si lo monta por su cuenta.
- No monte el televisor en la pared mientras está encendido. Esto podría causar lesiones por descarga eléctrica.
- Utilice tornillos estándar M6 de 12 mm (4 unidades) para montar este televisor.

Parte posterior del televisor

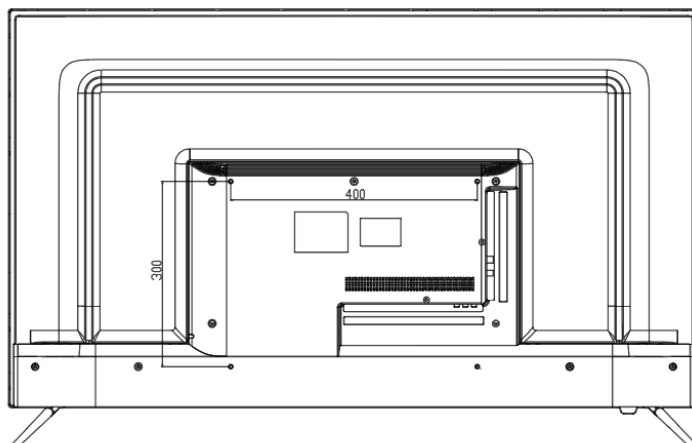

INSTALACIÓN DEL SOPORTE

El televisor está embalado con el soporte y el cuerpo separados. Antes de comenzar a disfrutar del TV, realice la instalación del soporte de acuerdo con las instrucciones expuestas a continuación.

Paso 1

Coloque el TV hacia abajo sobre un paño suave o cojín para evitar que la pantalla se dañe.

Paso 2

Alinee el soporte con la base del televisor y apriete el extremo del soporte hasta que el televisor esté totalmente encajado en el mismo.

Paso 3

Apriete los tornillos incluidos con un destornillador.

NOTAS:

- 1) Desenchufe el cable de alimentación primero cuando instale o retire el soporte del TV.
- 2) Para evitar daños en el televisor, hágase ayudar por una o varias personas cuando instale o quite el soporte.

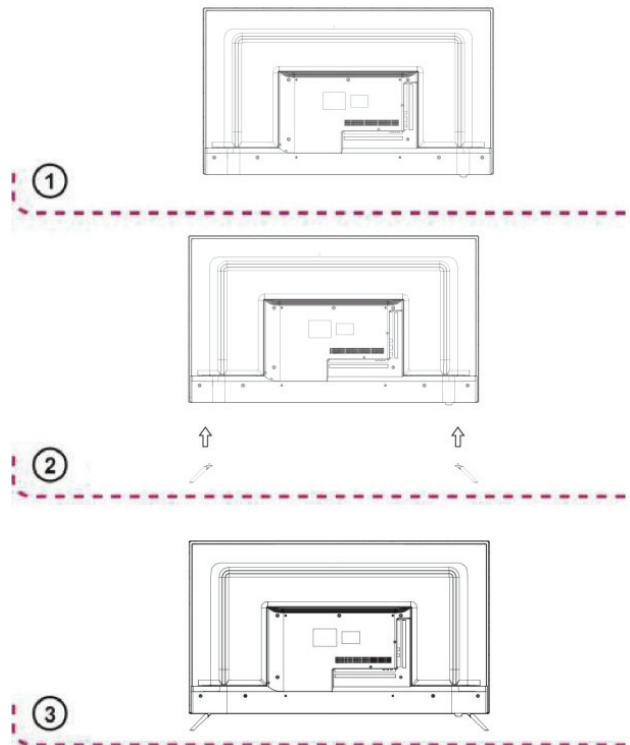

ESPECIFICACIONES

Español

Núm. de modelo	970220 ED50C00UHD-MM
Denominación del modelo	Pantalla LCD de 50 pulgadas
Resolución	3840x2160 píxeles
Número de colores	1.07billion
Contraste	5000:1
Formato	16:9
Sintonizador	DVB-T, DVB-C, DVB-T2
Tensión recomendada	100-240V~50/60Hz 1.5A
Consumo	120W
Dimensiones	1121x231x707.8mm
Peso	(aprox.) 9.1 kg
Base	2 piezas, desmontable
Temperatura de funcionamiento	5 - 35 °C
Tensión recomendada para el mando a distancia	CC 1,5 V x 2 (pilas no incluidas)
Altavoces	2x10W
Entradas	HDMIx4, RF, CI, USBx3, RJ45, AV IN
Salidas	AURICULARES x 1. ÓPTICA
Funciona por USB	S
Formatos multimedia compatibles por USB	Películas: FLV, MKV, MPEG, MOV, AVI, H.264
	Música: MP3, WAV, M4A, AMR
	Fotografía: JPG, BMP, PNG, JPEG
	Texto: TXT
Formatos VGA compatibles	N
Respuesta de frecuencia	BT: 2402MHz-2480MHz wifi: 2400MHz-2483.5MHz/5150MHz-5350MHz/5470MHz-5825MHz
Potencia máxima de RF	100mW

4K

UHD

Las especificaciones están sujetas a cambios sin previo aviso.

ACCESORIOS:

Soporte 2 piezas

Mando a distancia 1

Manual del usuario 1

Todas las imágenes de este manual sirven solo como referencia, el aspecto y la presentación dependen del producto final.

HDMI[®]
HIGH-DEFINITION MULTIMEDIA INTERFACE

Las marcas comerciales HDMI, HDMI High Definition Multimedia Interface y el logotipo de HDMI son marcas comerciales o marcas comerciales registradas de HDMI Licensing Administrator, Inc. en los Estados Unidos y otros países.

Ficha de especificaciones energéticas	
Marca	Polaroid
Referencia	970220 ED50C00UHD-MM
Nivel de eficiencia energética	G
Tamaño de pantalla	125cm - 49 pulgadas
demanda de energía en modo para rango dinámico estándar (SDR)	86 kWh/1000h
Consumo eléctrico en modo suspensión (W)	< 0.5W
Consumo eléctrico en modo apagado (W)	N/A
Resolución de la pantalla (píxeles)	3840x2160

Las especificaciones están sujetas a cambios sin previo aviso.



4K

UHD

Para obtener más información sobre el etiquetado energético del aparato, consulte la hoja de información del producto adjunta a las instrucciones y que también está presente en la Base de Datos Europea de Productos para el Etiquetado Energético (EPREL) de la Comisión Europea, disponible a través del código QR de la etiqueta energética versión 2019/2016 que viene con el aparato o introduciendo el código de producto de 6 dígitos separado por un espacio más la referencia del aparato en la página web: <https://eprel.ec.europa.eu/>



* : Código de 6 dígitos_Referencia

 **ENERG**  

EDENWOOD 970220 ED50C00UHD-MM

A
B
C
D
E
F
G

G

86 kWh/1000h

ABCDEF**G**

HDR

86 kWh/1000h

3840 px

125 cm
49"

2160 px

2019/2013



<https://eprel.ec.europa.eu/qr/647463>

Servicio postventa

Si tiene algún problema relacionado con el uso de su aparato, tome primero las siguientes medidas:

-Asegúrese de que se cumplen las instrucciones de uso, que se incluyen en los capítulos sobre la limpieza, cuidado y mantenimiento.

-Consulte la herramienta de diagnóstico de ayuda para resolver problemas a través de la página web: ES: www.electrodepot.fr/sav

BE: www.electrodepot.be/fr/sav / www.electrodepot.be/nl/dnv ES www.electrodepot.es/servicio-postventa

Si, a pesar de estos pasos, el problema no se resuelve:

Aparato en período de garantía

-Pida asistencia técnica para su aparato a través de la página web arriba mencionada. O

-Llame al servicio técnico a través del número de teléfono especificado en su recibo/factura.

La garantía, que tiene una validez mínima de 2 años* tras la compra del aparato, cubre los gastos de desplazamiento hasta el domicilio, la intervención y las piezas de recambio.

*Salvo garantía de tranquilidad o extensión de garantía.

ADVERTENCIA: Los defectos y sus consecuencias derivados de las intervenciones y/o reparaciones del producto realizadas por el usuario o un tercero no profesional no pueden dar lugar a la aplicación de la garantía legal o comercial.

Aparato fuera de garantía

-Los gastos de asistencia técnica no están cubiertos pero la intervención en el domicilio sigue siendo posible.

Si desea manipular el aparato por sus propios medios, las piezas de repuesto están disponibles a través de la página web: www.electrodepot.fr/sav/piècesdétachées

ADVERTENCIA: Cualquier intervención y/o reparación del producto por parte del usuario o de un tercero no profesional puede poner en peligro la seguridad de las personas y de los bienes.

•Para los particulares y los reparadores profesionales, estas piezas están disponibles al menos 7 años después de la fecha de compra del aparato y según las características del mismo:

-Fuente de alimentación externa

-Control remoto

•Para los reparadores profesionales, estas piezas están disponibles al menos 7 años después de la fecha de compra del aparato y según las características del mismo:

-Fuente de alimentación interna

-Conectores para conectar equipos externos (cables, antenas, USB, DVD y Blue-Ray)

-Condensadores

-Pilas y acumuladores

-Módulo DVD/Blue-Ray, en su caso

-Módulo HD/SSD, en su caso

SOLUCIÓN DE PROBLEMAS

Compruebe los puntos siguientes antes de considerar un fallo de funcionamiento en la unidad:

Español

Síntoma [COMÚN]	Solución
No se enciende.	Introduzca el enchufe bien ajustado en la toma de corriente.
No hay imagen.	Asegúrese de que el equipo está correctamente conectado.
<ul style="list-style-type: none"> No hay sonido. Sonido distorsionado. 	<ul style="list-style-type: none"> Asegúrese de que el equipo está correctamente conectado. Asegúrese de que el ajuste de entrada del televisor y del sistema estéreo son correctos. Ajuste el volumen principal a un volumen adecuado utilizando el botón VOL+/VOL-.
No puede realizarse ninguna operación con el mando a distancia.	<ul style="list-style-type: none"> Compruebe si las pilas están instaladas con la polaridad correcta. Se han gastado las pilas: sustitúyalas por unas nuevas. Dirija el mando a distancia hacia el sensor para el mismo y vuelva a intentarlo. No utilice el mando a distancia a una distancia superior a 6 m del sensor del mando a distancia. Elimine los obstáculos entre el mando a distancia y el sensor.
No funciona ninguna operación (en la unidad principal y/o en el mando a distancia).	Desconecte el enchufe y vuelva a conectarlo. (Puede que el aparato no funcione correctamente debido a los rayos, a la electricidad estática o a algún otro factor.)
Síntoma [TV]	Solución
No hay imagen o es muy pobre.	<ul style="list-style-type: none"> Ajuste la antena o utilice una antena externa. Coloque la unidad cerca de una ventana (si está en el interior de un edificio). Coloque la unidad lejos de otros aparatos que puedan causar interferencias. Vuelva a realizar la sintonía automática. Intente ver otro canal.
No hay sonido o es muy pobre.	<ul style="list-style-type: none"> Compruebe la configuración de audio. Pulse el botón SILENCIO en el mando a distancia para cancelar la función silenciar. Desconecte los auriculares.
Hay ruido u otra interferencia.	Hay algún equipo cerca de la unidad causando la interferencia. Mueva la unidad o el equipo que causa la interferencia.

WARRANTY CONDITION

EN This product is guaranteed, for a period of 2 years from the date of purchase*, against any failure resulting from a defect in workmanship or material. This warranty does not cover any defects or damage resulting from improper use, installation, incorrect use or abnormal wear of the product.
*on presentation of the receipt.

CONDITION DE GARANTIE

FR Ce produit est garanti pour une période de 2 ans à partir de la date d'achat*, contre toute défaillance résultant d'un vice de fabrication ou de matériau. Cette garantie ne couvre pas les vices ou les dommages résultant d'une mauvaise installation, d'une utilisation incorrecte ou de l'usure anormale du produit.
*sur présentation du ticket de caisse.

GARANTIEVOORWAARDEN

NL Dit product wordt gegarandeerd voor een periode van 2 jaar vanaf de aankoopdatum*, voor elke storing die het gevolg is van een fabricagefout of het materiaal. Gebreken of schade door slechte installatie, onjuist gebruik of abnormale slijtage van het product worden niet gedekt door deze garantie.
*op vertoon van kassabon.

CONDICIONES DE GARANTÍA

ES El certificado de garantía de este producto tiene una duración de 2 años a partir de la fecha de compra* que se limita a los defectos de fabricación y averías del material. Se excluyen de la garantía deficiencias o daños originados por una mala instalación, errores en la manipulación o por un uso inadecuado.
*previa presentación del comprobante de compra.

EN Hereby, ELECTRO DEPOT declares that this device conforms to the essential requirements and EN other relevant provisions of Directive 2014/53 / EU. The declaration of conformity can be consulted on the site: <http://www.electrodepot.fr/sav/notices>

Par la présente, ELECTRO DEPOT déclare que cet appareil est conforme aux exigences essentielles et aux autres dispositions pertinentes de la directive 2014/53/EU. La déclaration de conformité peut être consultée sur le site : <http://www.electrodepot.fr/sav/notices>

Hierbij verklaart ELECTRO DEPOT dat dit toestel in overeenstemming is met de voornaamste eisen en de andere pertinente voorwaarden van de richtlijn 2014/53/EU. De conformiteitsverklaring kan geraadpleegd worden op de website <http://www.electrodepot.fr/sav/notices>

Por la presente, ELECTRO DEPOT declara que este aparato cumple con las obligaciones esenciales y demás disposiciones pertinentes de la directiva europea 2014/53/EU. Puede consultar la declaración de conformidad en la página web: <http://www.electrodepot.fr/sav/notices>



Made in China
ELECTRO DEPOT
1 route de Vendeville
59155 FACHES-THUMESNIL

