

WARRANTY CONDITION

EN

This product is guaranteed for a period of 2 years from the date of purchase* against any failure resulting from a manufacturing or material defect. This warranty does not cover defects or damage resulting from incorrect installation, improper use or abnormal wear of the product.

*as shown on the sales receipt.

CONDITION DE GARANTIE

FR

Ce produit est garanti pour une période de 2 ans à partir de la date d'achat*, contre toute défaillance résultant d'un vice de fabrication ou de matériau. Cette garantie ne couvre pas les vices ou les dommages résultant d'une mauvaise installation, d'une utilisation incorrecte ou de l'usure anormale du produit.

*sur présentation du ticket de caisse.

GARANTIEVOORWAARDEN

NL

Dit product wordt gegarandeerd voor een periode van 2 jaar vanaf de aankoopdatum*, voor elke storing die het gevolg is van een fabricagefout of het materiaal. Gebreken of schade door slechte installatie, onjuist gebruik of abnormale slijtage van het product worden niet gedekt door deze garantie.

*op vertoon van kassabon.

CONDICIONES DE GARANTÍA

ES

El certificado de garantía de este producto tiene una duración de 2 años a partir de la fecha de compra* que se limita a los defectos de fabricación y averías del material. Se excluyen de la garantía deficiencias o daños originados por una mala instalación, errores en la manipulación o por un uso inadecuado.

*previa presentación del comprobante de compra.

CONDIZIONI DI GARANZIA

IT

Il prodotto è garantito per un periodo di 2 anni a partire dalla data di acquisto*, contro i difetti di fabbricazione e dei materiali. La garanzia non copre i difetti o i danni derivanti da un'installazione impropria, da un uso scorretto o da usura anormale del prodotto.

*su presentazione dello scontrino d'acquisto.

ELECTRO DEPOT

1 route de Vendeville

59155 FACHES-THUMESNIL - FRANCE

Dishwasher
Lave-vaisselle
Vaatwasser
Lavavajillas
Lavastoviglie

972280
14S42 C XAD929C

| | |
|-------------------------|----------|
| INSTRUCTIONS FOR USE |02 |
| CONSIGNES D'UTILISATION |34 |
| GEBRUIKSAANWIJZINGEN |68 |
| INSTRUCCIONES DE USO |102 |
| ISTRUZIONI PER L'USO |136 |

VALBERG

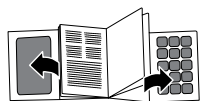

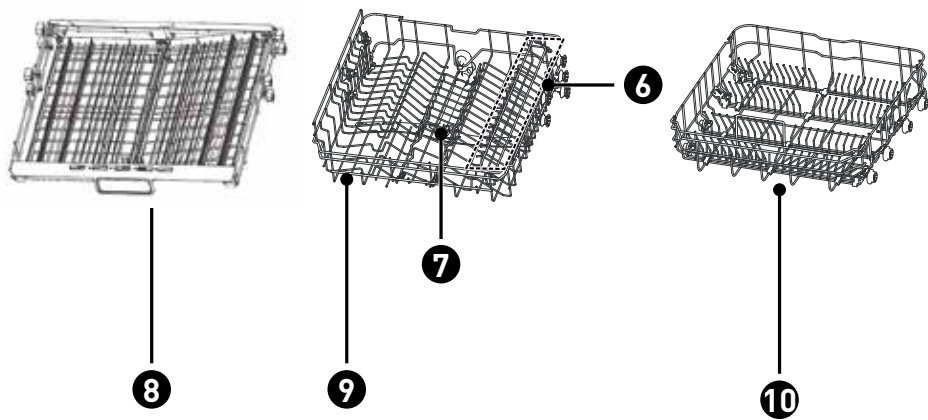
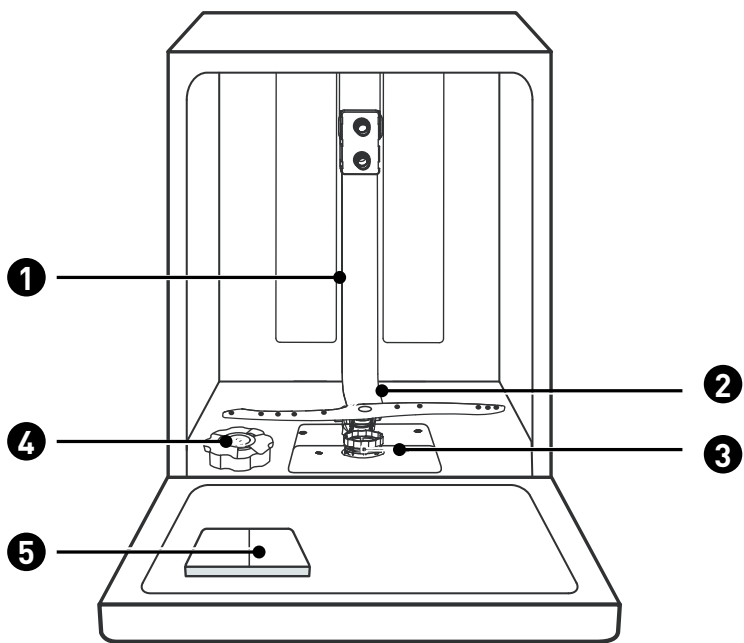

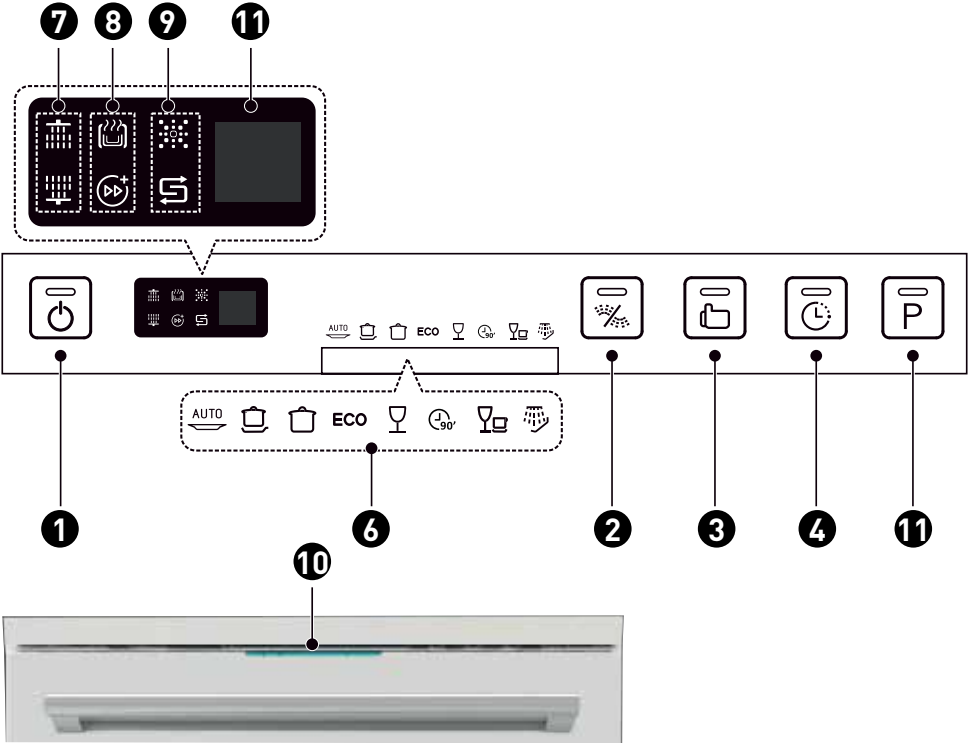

Thanks!

Thank you for choosing this VALBERG product. Chosen, tested and recommended by ELECTRO DEPOT, the products of the VALBERG brand are easy to use, reliable and of an impeccable standard. Thanks to this appliance, you can be sure that each use will bring you satisfaction.

Welcome to ELECTRO DEPOT.

Visit our website: www.electrodepot.fr



A Overview of the appliance

Appliance presentation
Control panel

B Using the appliance

Using your dishwasher
Tips for using the rack
Installation instructions
Loading the racks
Tips for using the cutlery compartment
Quick start guide
Water softener
Preparing and loading tableware
The purpose of rinse aid and detergent
Filling the rinse aid dispenser
Filling the detergent dispenser
Programming the dishwasher
Starting a wash cycle
Changing the programme during a cycle
Adding forgotten tableware
Automatic opening / Activ'Door

C Useful information

Exterior maintenance of the appliance
Interior maintenance of the appliance
General dishwasher maintenance
Error codes

Appliance presentation

PLEASE NOTE













To get the best results from your dishwasher, read all of the operating instructions before using it for the first time

- 1 Inner hose
- 2 Lower spray arm
- 3 Micro-filter
- 4 Salt container
- 5 Detergent dispenser
- 6 Cup compartment
- 7 Upper spray arm
- 8 Cutlery compartment
- 9 Upper rack
- 10 Lower rack

PLEASE NOTE

Images are for illustrative purposes only, specifications vary by model. Please refer to your specific model.

Control panel

| | | | |
|---|----------------------------|---|--|
| 1 | Power |  | Press this button to turn on your dishwasher; the screen lights up. |
| 2 | Dual zone wash |  | Press this button to select either the upper or lower rack and the corresponding indicator will light up. |
| 3 | Functions |  | Press this button to select a function and the corresponding indicator will light up. |
| 4 | Delay Start |  | Press the Delay Start button to delay the start time. You can delay a cycle for up to 24 hours in one hour increments. After setting the length of the delay, press the Start/Pause button to start. |
| 5 | Programmes |  | Press this button to select the appropriate washing programme and the corresponding indicator will light up. |
| 6 | Programme indicator lights |  | <p>ECO This is the standard programme for normally soiled tableware, such as lightly soiled pots, plates, glasses and pans.</p> |
| | |  | <p>Auto For dishes either lightly, normally or extremely soiled with or without sticky food residue.</p> |
| | |  | <p>Intensive Very dirty dishes, including pots and pans with sticky food residue.</p> |
| | |  | <p>Universal For normally dirty items, such as lightly soiled plates, glasses and cooking utensils.</p> |
| | |  | <p>Glasses For glasses and lightly soiled tableware.</p> |
| | |  | <p>90° min For normally soiled dishes requiring a quick wash.</p> |
| | |  | <p>Quick A shorter cycle for lightly soiled dishes that do not require drying.</p> |
| | |  | <p>Soak To rinse dishes that you plan to wash later in the day.</p> |

7 Spray arm selection indicator



Upper

When you select "Upper", only the upper spray arm jets are activated. The lower jets will not work.



Lower

When you select "Lower", only the lower spray arm jets are activated. The upper jets will not work.



Additional drying

This function allows the dishes to be dried further. (It can only be used with the Auto, Intensive, Normal, ECO, Glass and 90 min. programmes)

8 Function indicator



Turbo speed+

This lets you reduce the duration of the programme.

9 Warning lights



Rinse aid

If the "☀️" indicator lights up, it means that the rinse agent level in the dishwasher is low and needs to be refilled.



Salt

If the "S" indicator lights up, it means that the salt level in the dishwasher is low and needs to be refilled.

10 Warning lights

Indicators for the pre-wash, main wash, rinse and drying phases. Two indicators light up during the pre-wash phase, then four during the main wash phase, six during the rinsing phase and eight during the drying phase. The eight indicator lights go out when the wash cycle is finished.

11 Warning lights

Displays remaining time, delayed start, error codes, etc.

Using your dishwasher

Before using your dishwasher:

1. Set the water softener.
2. Add salt to the water softener
3. Load the rack
4. Fill the container

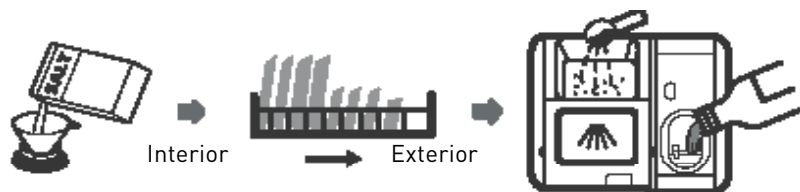

PLEASE NOTE

You can refer to the "water softener" section if you need to adjust the water softener.

Adding salt to the water softener:

If your model does not have a water softener, you can skip this section. Always use salt that is intended for use in a dishwasher.

The salt container is located under the lower rack and should be filled as described below:

WARNING

- Only use salt specifically for use in dishwashers!
- Any other type of salt that is not specifically for use in a dishwasher, especially table salt, will damage the water softener. In the event of damage caused by the use of unsuitable salt, the manufacturer will decline any warranty claim and may not be held liable for the damage caused.
- Wait until you are ready to start a wash cycle before filling the salt container.
- This will prevent any grains of salt or salt water that may have been spilled and left at the bottom of the machine for any length of time from causing corrosion.

Follow the steps below to add regenerating salt:

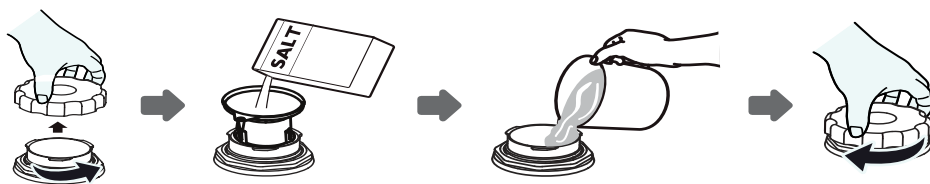

- Remove the lower rack and unscrew the container cap.
- Place the end of the funnel into the hole and pour in approximately 1.5 kg of regenerating salt.
- Fill the salt container with water up to the maximum limit. It is normal for a small amount of water to spill out of the container.
- After filling the container, screw the cap back on tightly.
- The salt indicator light will turn off once the container has been filled with salt.
- Immediately after filling the salt container, a wash programme should be started (we suggest using a short programme). If not, the filter system, pump or other important parts of the machine could be damaged by the salt water. This is not covered by the warranty.

PLEASE NOTE

The salt container should only be filled when the corresponding indicator light (S) on the control panel lights up. Depending on how quickly the salt dissolves, the salt indicator light may remain on even though the container is full.

- **CAUTION:** Risk of corrosion and perforation of the tank or parts of the appliance: If you have spilled salt into the tank during filling, please immediately rinse the area where the salt has been spilt or start a washing programme. Be especially careful when starting a programme with a delayed start.

Tips for using the rack

Adjusting the upper rack

Option 1

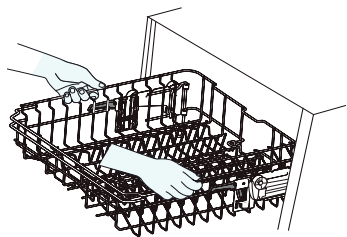

1. To raise the top rack, simply lift the top rack with your hands in the middle of each side until the rack clicks into the upper position. It is not necessary to lift the adjustment handles.

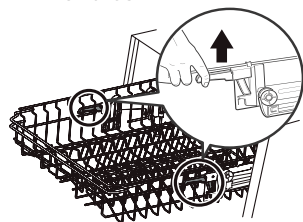

2. To lower the top rack, lift the adjustment handles on either side to release the basket and place it in the lower position.

Folding the cup shelves

To make room for larger items in the upper rack, raise the cup shelf. You can then lean the large glasses against the shelf. The shelf can be removed if you are not using it.

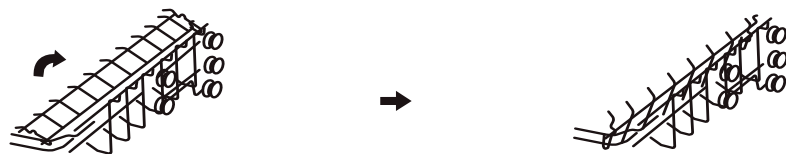

Folding the tines

The tines in the lower rack are used to hold plates and dishes. They can be folded to make room for large items.

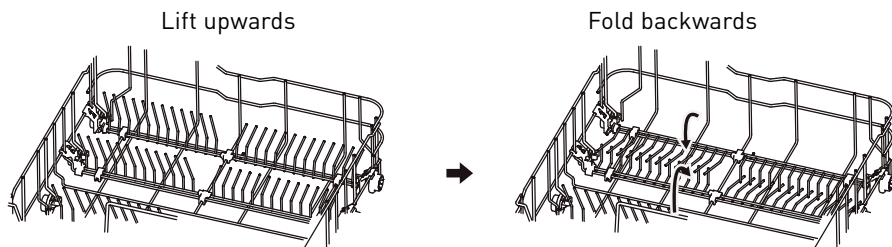
**Installation instructions****CAUTION**

Risk of electric shock!
Disconnect the power supply before installing the dishwasher. Failure to do so could result in death or electric shock.

WARNING

For your personal safety:

- Do not use an extension cord or adapter with this appliance.
- Under no circumstances should you cut or remove the earthed connection from the power cord.

INFORMATION ON ELECTRICAL CONNECTIONS

- **CAUTION: Risk of overheating, fire and electric shock:**
- Please observe the technical characteristics of the appliance in the data sheet attached to the instructions (voltage, frequency, power, required water pressure, etc.) for your installation.

- A 20A circuit breaker or a 16A fuse on the appliance's dedicated circuit must be used. The cross-section of the supply cables must be 2.5 mm² and the differential switch, 30 mA.
- The outlet must be equipped with a protective ground plug. If the plug is unsuitable or damaged, replace it and check the electrical installation to ensure that it meets the above requirements.

WATER INLET AND OUTLET

Cold water connection

- Connect the cold water supply hose to a 1.9 cm threaded fitting and ensure that it is tight.
- If the water supply pipes are new or have not been used for a long time, let the water run to check it is clear. This is required to avoid the risk of the water supply being blocked, which could damage the appliance.

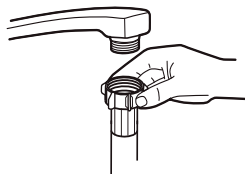

CAUTION

A hose connected to a spray tap can burst if it is installed on the same water pipe as the dishwasher. If your sink is equipped with one, it is recommended disconnecting the pipe and blocking the hole.

How do I disconnect the safety inlet hose?

1. Close the water supply.
2. Unscrew the safety inlet hose from the tap.

CONNECTING THE DRAIN HOSES

- Insert the drain hose into a drain pipe with a minimum diameter of 4 cm, or let it run into the sink, being careful to avoid bending or pinching the hose. The height of the drain

pipe should not exceed 1000 mm. To avoid backflow, the free end of the hose should not be submerged in water.

- Ensure that the drain hose is securely fastened either in position A or position B.

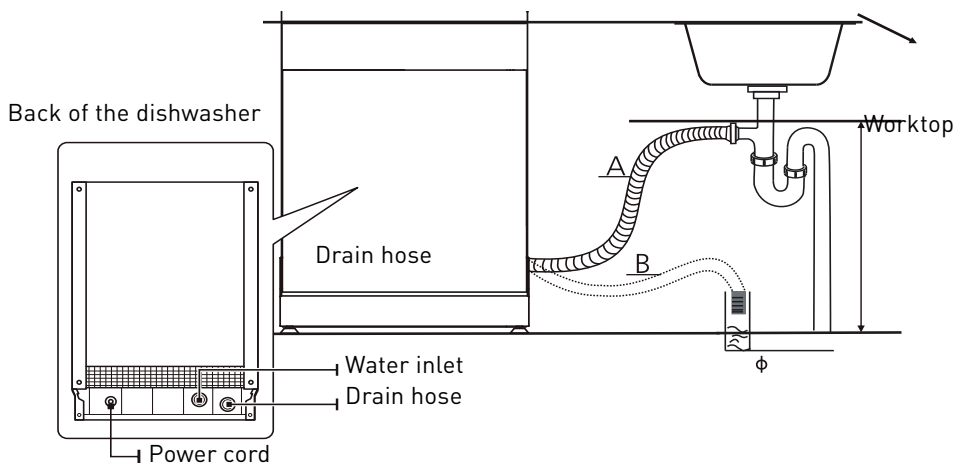

Draining excess water from hoses

- If the sink is more than 1000 mm above the floor, excess water from the hoses cannot be drained directly into the sink. It will be necessary to drain it into a bowl or other suitable container that is lower than the sink.

Water outlet

- Connect the drain hose. Ensure it is securely attached to prevent water leakage. Check the drain hose is not twisted or crushed.

Hose extension

- If you need a drain hose extension, make sure you use the same type of hose. It should not be longer than 4 metres, otherwise the cleaning performance of your dishwasher may be reduced.

Connecting the siphon

- The waste water connection must be less than 100 cm (maximum) from the bottom of the tub. The water drain hose must be attached.

POSITIONING OF THE APPLIANCE

- Place the dishwasher in the desired location. The back of the appliance should rest against the wall behind, and the sides against adjacent cabinets or walls. This dishwasher is fitted with water supply and drain hoses which can be positioned on the left or right-hand side for ease of installation; the hose should not be submerged in water to avoid backflow.

Levelling the appliance

- Once the appliance has been positioned in the required location, the height of the dishwasher can be changed by turning the adjustment feet. The appliance must never be inclined by more than 2°.

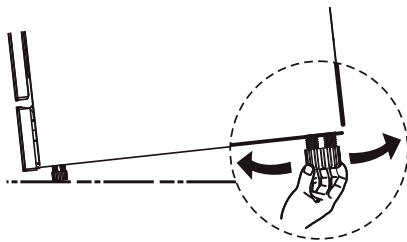

PLEASE NOTE

This section applies to stand-alone dishwashers only.

STAND-ALONE INSTALLATION

Installation between existing cabinets

- Once the appliance has been positioned in the required location, the height of the dishwasher can be changed by turning the adjustment feet. The appliance must never be inclined by more than 2°.
- The height of this dishwasher (845 mm) is designed to allow it to be installed between existing cabinets of the same height in modern fitted kitchens. The feet can be adjusted to the correct height.
- The laminated top surface of the appliance does not require any special care, as it is resistant to heat, scratches and stains.

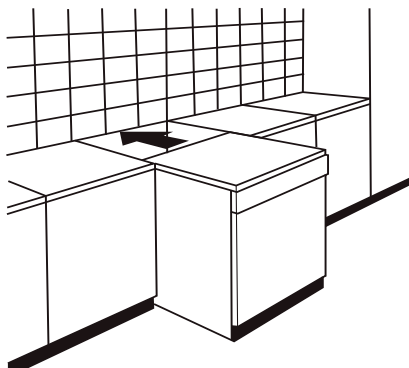
**Under an existing worktop (in case of installation under a worktop)**

- In most modern fitted kitchens, there is a single worktop under which the cabinets and appliances are installed. In this case, remove the worktop from the dishwasher by removing the screws under the rear edge of the top section).

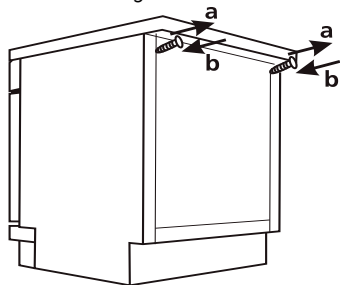
**CAUTION**

After removing the worktop, the screws must be reinstalled under the rear edge of the upper section). The height of the appliance will then be reduced to 815 mm, in accordance with international (ISO) regulations, and the dishwasher will fit perfectly under the kitchen worktop.

Loading the racks

1. UPPER RACK

- ① Cups
- ② Saucers
- ③ Glasses
- ④ Small bowls
- ⑤ Small saucepan
- ⑥ Pot

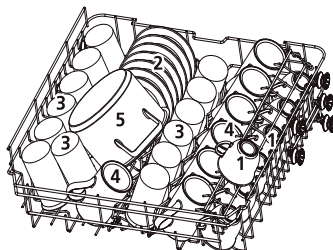

2. LOWER RACK

- ⑥ Oven-safe casserole dish
- ⑦ Dessert plates
- ⑧ Large plates
- ⑨ Soup dishes
- ⑩ Oval plates
- ⑪ Melamine dessert plates
- ⑫ Large melamine bowls
- ⑬ Large glass bowl
- ⑭ Dessert bowls

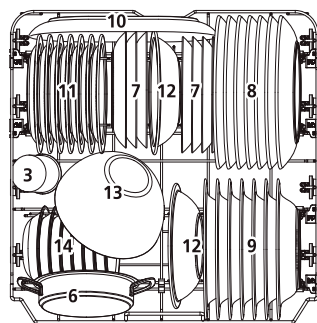

3. CUTLERY COMPARTMENT

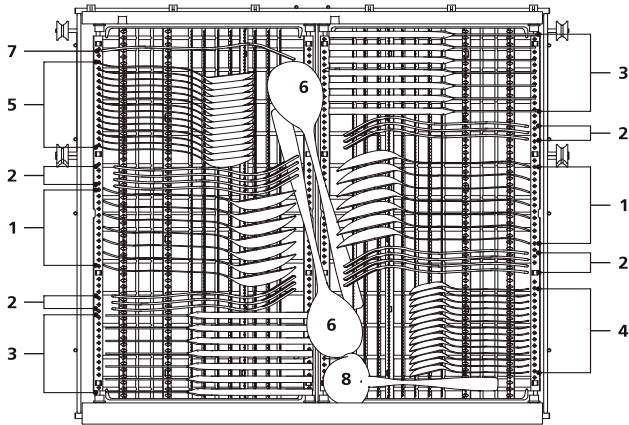

- ① Soup spoons
- ② Forks
- ③ Knives
- ④ Teaspoons
- ⑤ Dessert spoons
- ⑥ Serving spoons
- ⑦ Serving forks
- ⑧ Sauce ladle

Quick start guide

- Move the right basket from the right to the left, so that the two baskets overlap.

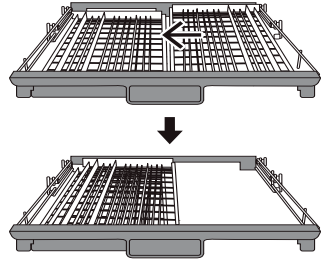

- Remove the right basket from the frame, leaving only the left basket.

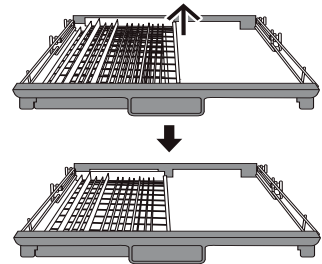

Quick start guide

Please read the relevant chapters in the user guide for more detailed operating instructions.

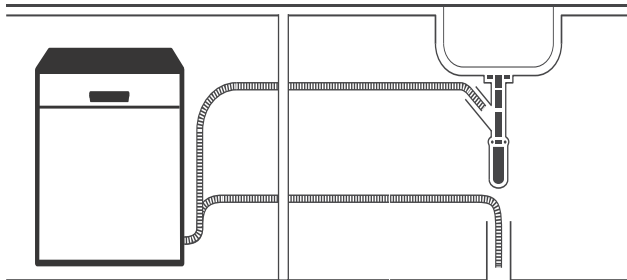

1. Install the dishwasher (Please refer to the section on "INSTALLATION INSTRUCTIONS»).



2. Remove large food residue from the tableware.

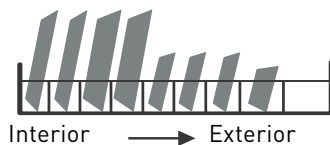

3. Load the racks.

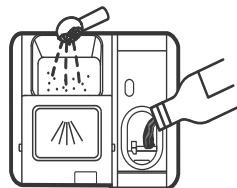

4. Fill the corresponding compartments.



Water softener

Select a programme and start. The water softener must be adjusted manually, using the water hardness indicator.

- The water softener is designed to eliminate mineral salts contained in the water, which may affect the correct operation of the appliance.
- The higher the mineral content of your water, the harder it is.
- The softener should be adjusted according to the water hardness in your area.
- Your local water authority can give you information on the hardness of the in your area.

Adjusting salt consumption

- This dishwasher can adjust the amount of salt used according to the hardness of the water. This helps to optimise and adapt the level of salt consumption.
- Please follow the steps below to adjust the salt consumption:

1. Turn on the appliance.
2. Within 60 seconds of turning on the appliance, press the «Programmes» button for 5 seconds to enter the water softener setting mode.
3. Press the «Programmes» button to select the correct setting for your local area. The settings adjustment order is as follows: H1 -> H2 -> H3 -> H4 -> H5 -> H6.
4. Press the power button to exit the setting function.

| Water hardness | | | | Water softener setting | Salt consumption (grams/cycle) |
|----------------|-------------------|-----------------------|-----------|------------------------|--------------------------------|
| German degrees | French degrees fH | British degrees Clark | Mmol/l | | |
| 0 - 5 | 0 - 9 | 0 - 6 | 0 - 0.94 | H1 | 0 |
| 6 - 11 | 10 - 20 | 7 - 14 | 1.0 - 2.0 | H2 | 9 |
| 12 - 17 | 21 - 30 | 15 - 21 | 2.1 - 3.0 | H3 | 12 |
| 18 - 22 | 31 - 40 | 22 - 28 | 3.1 - 4.0 | H4 | 20 |
| 23 - 34 | 41 - 60 | 29 - 42 | 4.1 - 6.0 | H5 | 30 |
| 35 - 55 | 61 - 98 | 43 - 69 | 6.1 - 9.8 | H6 | 60 |

1 ° dH = 1.25 ° Clarke = 1.78 ° fH = 0.178 mmol/l

Factory setting: H3

Contact your local water company for information on the hardness of your water.

PLEASE NOTE

- If your model does not have a water softener, you can skip this section.
- Water hardness varies depending on the region. If hard water is used in the dishwasher, limescale will accumulate on dishes and utensils.
- This appliance is equipped with a special softener that uses a salt container specifically designed to remove limescale and minerals from the water.

Preparing and loading tableware

Consider buying utensils that are labelled "dishwasher safe".

For fragile items, select a programme with the lowest possible temperature. To avoid damage, do not remove glasses and cutlery from the dishwasher immediately after the programme has finished.

DISHWASHER SAFE CUTLERY/DISHES

Unsuitable

- Cutlery with wooden, horn, porcelain or mother of pearl handles
- Plastic products that are not heat resistant
- Old cutlery with glued parts that do not tolerate high temperatures
- Glued tableware or cutlery
- Pewter or copper utensils
- Crystal glasses
- Steel items prone to rust
- Wooden platters
- Items made from synthetic fibres

Limited suitability

- Some types of glass can become cloudy after many washes
- Silver and aluminium items have a tendency to discolour during washing
- Varnished designs may fade if they are frequently washed in the machine

Recommendations for loading the dishwasher

Remove any large food residue. Soften the remains of burnt food on cooking utensils. It is not necessary to rinse tableware under running water. To ensure optimal results from your dishwasher, follow these loading tips. (The features and appearance of the racks and cutlery baskets may vary depending on the model.)

Recommendations for loading the dishwasher

Remove any large food residue. Soften the remains of burnt food on cooking utensils. It is not necessary to rinse tableware under running water. To ensure optimal results from your dishwasher, follow these loading tips. (The features and appearance of the racks and cutlery baskets may vary depending on the model.)

PLEASE NOTE

Very small items should not be washed in the dishwasher as they can easily fall out of the rack.

Unloading the dishwasher

- To avoid water dripping from the upper rack onto the lower rack, we recommend emptying the lower rack first and then the upper level.

CAUTION

The dishes will be hot! To avoid damage, wait about 15 minutes after the end of the programme before removing glasses and cutlery from the dishwasher.

Loading the upper rack

- The upper rack is designed to store more delicate and lightweight tableware, such as glasses, saucers, coffee or tea cups, as well as plates, small bowls and shallow dishes (provided they are not too dirty). Place tableware and cooking utensils so that they cannot be moved by the spray jet.

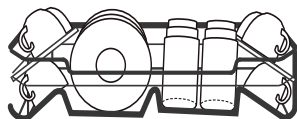

Loading the lower rack

- We suggest that you place large items and items that are hard to clean in the lower rack: pots, pans, lids, serving dishes and bowls, as shown in the diagram below. It is advisable to place serving dishes and lids to the side of the racks to avoid blocking the rotation of the upper spray arm. The maximum recommended diameter for plates placed in front of the detergent dispenser is 19 cm, to prevent obstructing the opening.

**Loading the cutlery compartment**

- Cutlery must be placed in the cutlery compartment, separated and positioned in the correct direction. Make sure that the utensils are not stacked on top of each other, as this may affect the performance of your appliance.

CAUTION

Do not allow cutlery to stick out of the bottom of the basket. Always place sharp utensils with the point facing downwards!

PLEASE NOTE

For optimal washing, please load the racks by referring to the standard loading recommendations in the section "Loading the racks".

The purpose of rinse aid and detergent

The rinse agent is released during the last rinse to prevent the water from forming droplets on your tableware, which can leave marks and stains. It also improves the drying process by allowing water to run off the tableware. Your dishwasher is designed to use liquid rinse agents.

CAUTION

Always use a branded rinse agent for your dishwasher. Never fill the rinse aid dispenser with any other substance (such as dishwasher cleaner or liquid detergent). This will damage your appliance.

When should the rinse aid dispenser be refilled?

The frequency with which the rinse aid compartment should be filled depends on the frequency of dishwashing and the rinse aid setting used.

Avoid overfilling the rinse aid compartment.

- The low rinse aid level indicator (O) will light up as soon as the rinse aid dispenser needs to be refilled.
- Avoid overfilling the rinse aid compartment.

Purpose of the detergent

The chemical ingredients of the detergent are required to remove the dirt, break it down and remove it from the dishwasher. Most commercial grade detergents are suitable for this purpose.

CAUTION

Correct use of detergent
Only use detergents specifically for use in dishwashers.
Store your detergent in a cool, dry place.

Only place powdered detergent in the dispenser when you are ready to start the dishwasher.

Filling the rinse aid dispenser

1. Remove the rinse aid compartment cover by lifting the tab.
2. Pour the rinse aid into the compartment, taking care not to overfill it.
3. Then close the compartment by lowering the lid.

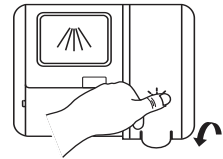
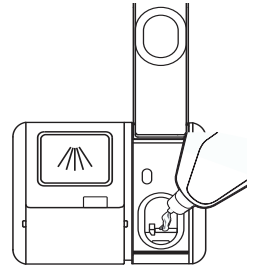
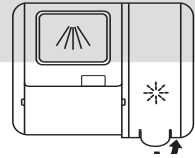

Adjusting the rinse aid dispenser

To achieve optimum drying performance with the least amount of rinse aid, the dishwasher is designed to adjust consumption according to the user. Please follow the steps below.

1. Open the door and turn on the appliance.
2. Within 60 seconds after completing step 1, press and hold the "Programmes" button for more than 5 seconds, then press the "Delay Start" button to enter the settings mode; the rinse aid indicator will flash at a frequency of 1 Hz.
3. Press the "Programmes" button to select the right setting as usual. The settings display order is as follows: D1 -> D2 -> D3 -> D4 -> D5 -> D1. The higher the number, the more rinse agent the dishwasher will use.
4. Confirm and exit the setting by pressing the power button or not performing any other operation for 5 seconds.

Filling the detergent dispenser

1. Please choose a type of opening depending on the situation.
 - Open the cover by sliding the release latch.
 - Open the cover by pressing the release latch.
2. Add detergent to the largest compartment (A) for the main wash cycle. For optimal washing, especially if the dishes are very dirty, pour a small amount of detergent on the door. This additional detergent dose will be activated during the prewash phase.
3. Close the cover by sliding it forward while pressing down.

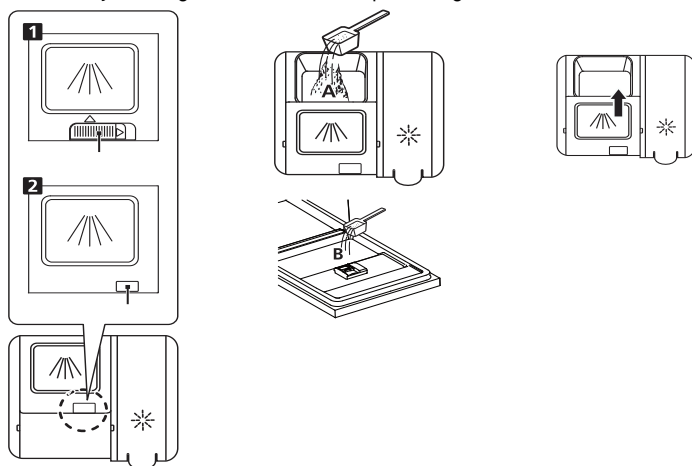

PLEASE NOTE







Please note that the settings may vary depending on the degree of soiling on the tableware. Please follow the manufacturer's recommendations displayed on the detergent packet.

Programming the dishwasher

Washing cycle table

The table below shows which programmes are most suitable depending on the amount of food residue left on the dishes and the amount of detergent required. It also provides various information on the programmes.

(●) means: that you should fill the rinse aid dispenser.

| Programmes | Cycle description | Prewash/ Main wash detergent | Running time (min) | Energy (kWh) | Water (L) | Rinse aid |
|---|---|------------------------------------|-----------------------|-----------------|-----------|-----------|
|  Auto | Prewash (45 °C) Wash (55 ~ 65 °C) Rinse (45 ~ 55° C) Dry | 5/30 g (1 or 2 tablets) | 90-180 | 0.85-1.55 | 8.5-18 | ● |
|  Intensive | Prewash (50 °C) Wash (65 °C) Rinse Rinse Rinse (55 °C) Dry | 5/30 g (1 or 2 tablets) | 205 | 1.5 | 16.6 | ● |
|  Universal | Prewash (45 °C) Wash (55 °C) Rinse Rinse (55 °C) Dry | 5/30 g (1 or 2 tablets) | 175 | 0.98 | 13.6 | ● |
| ECO | Pre-wash Wash (50 °C) Rinse (45 °C) Dry | 5/30 g (1 or 2 tablets) | 198 | 0.747 | 9.8 | ● |
|  Glasses | Prewash (40 °C) Wash (50 °C) Rinse Rinse (50 °C) Dry | 5/30 g (1 tablet) | 120 | 0.95 | 13.5 | ● |
|  90° min | Wash (60 °C) Rinse Rinse (65 °C) Dry | 35 g (1 tablet) | 90 | 1.18 | 12.5 | ● |
|  Quick | Wash (40 °C) Rinse (55 °C) | 20 g (1 tablet) | 30 | 0.82 | 11.2 | ○ |
|  Soak | Pre-wash | | 15 | | 4.1 | ○ |

Starting a wash cycle

1. Pull out the upper and lower racks, load the tableware and then push them back in. It is recommended to load the lower rack first and then the upper rack.
2. Add detergent.
3. Insert the plug into the socket. For more information on the power supply, refer to the "Product Sheet" on the last page. Ensure that the water supply is open at full pressure.
4. Open the door, press the power button.
5. Choose a programme, the corresponding indicator will light up. Then close the door and the dishwasher will start the wash cycle.

Changing the programme during a cycle

A wash cycle can only be changed if it has recently started. If the cycle has progressed further, the detergent may have already been released and the machine may have already drained the wash water. If this occurs, the dishwasher will need to be reprogrammed and the detergent dispenser refilled. To reprogram the dishwasher, follow the instructions below:

1. Open the door slightly to stop the dishwasher. Once the wash arm has stopped working, you can open the door fully.
2. Press and hold the "Programmes" button for more than three seconds to pause the machine.
3. You can then change the programme to the desired cycle.

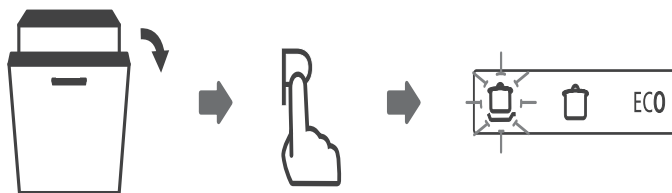

Adding forgotten tableware

You can add forgotten tableware at any time before the detergent dispenser has opened. In this event, follow the instructions below:

1. Open the door slightly to stop the wash.
2. Once the spray arms have stopped running, you can fully open the door.
3. Add the forgotten tableware.
4. Close the door.

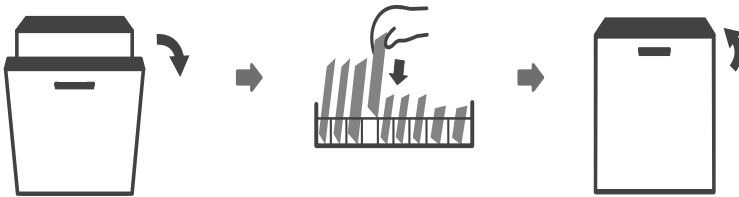

5. The dishwasher will resume operation.

CAUTION

It is dangerous to open the door during the cycle as the hot steam could burn you.

Automatic opening / Activ'Door

At the end of the wash, the door will open automatically for optimal drying.



PLEASE NOTE

The dishwasher door must not be obstructed when set to open automatically. This could damage the locking function of the door.

Exterior maintenance of the appliance

Door and door seal

Regularly clean the door seals with a soft damp cloth to remove food residue. When loading the dishwasher, food and drink residue can spill down the sides of the dishwasher door. These surfaces are outside of the tub and the water from the spray arms does not reach them. Any residue should be wiped off before closing the door.

Control panel

If necessary, the control panel should only be wiped with a soft damp cloth.

CAUTION

To prevent water from entering the door lock and electrical components, never use any type of cleaning spray. Never use abrasive pads or cleaners on the external surfaces of the appliance, as they may scratch the finish. Some paper towels can also scratch or leave marks on the surface.

Interior maintenance of the appliance

Filtration system

The filtration system inside bottom of the tub catches large residue during the wash cycle. The residue collected can block the filters. Regularly check the condition of the filters and clean them under running water if necessary. Follow the steps below to clean the filters.

PLEASE NOTE

Images are for guidance only, filter systems and spray arm models may vary.

1. Hold the pre-filter and turn it anti-clockwise to unlock it. Pull the filter up and out of the dishwasher.

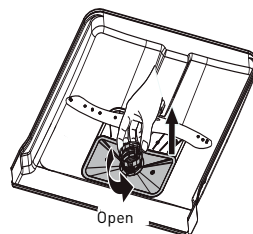

2. Pull the fine filter down to remove it from the filter unit. The pre-filter can be separated from the main filter by gently pressing the tabs at the top of the filter and pulling the filter out.

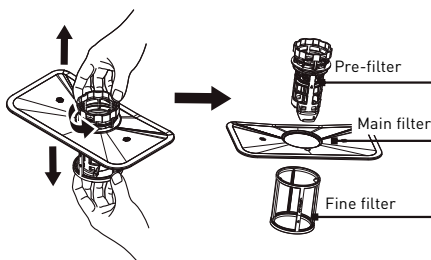

3. Large food residue can be removed by rinsing the filter under running water. For more thorough cleaning, use a soft cleaning brush.

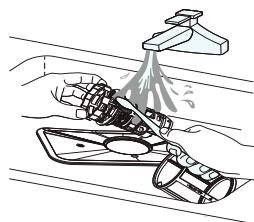

4. Reassemble the filters by reversing the disassembly order, replace the filter system and turn it clockwise to the arrow indicating the closed position.

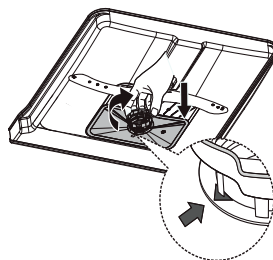

CAUTION

Do not overtighten the filters. Replace the filters correctly and in order, otherwise large food particles could enter the system causing a blockage. Never use the dishwasher without installing the filters. If the filters are not correctly replaced, the performance of the appliance may be impaired potentially damaging the dishes and utensils.

Spray arms

You should regularly clean the spray arms to prevent the hard water mineral content from clogging the jets and spray arm bearings.

To clean the spray arms, follow the instructions below:

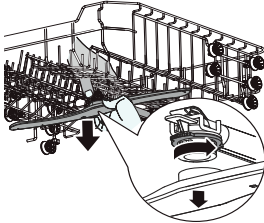

To remove the upper spray arm, hold the centre locknut still and rotate the spray arm anti-clockwise to release it.

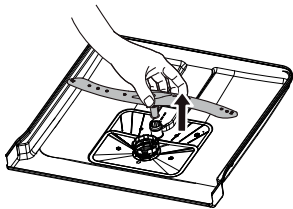

To remove the lower spray arm, lift it upwards.

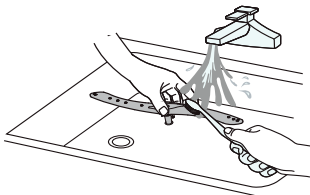

Wash the spray arms with warm soapy water and use a soft brush to clean the jets. After rinsing well, position them back inside the machine.

General dishwasher maintenance

Protect the appliance from frost

- In winter, you should take measures to protect your dishwasher from freezing. After each wash cycle, please follow the procedure below:
 1. Disconnect the dishwasher from the power source.
 2. Turn off the water supply and disconnect the water inlet hose from the water tap.
 3. Drain the water from the inlet hose and the tap (use a bucket to catch the water).
 4. Reconnect the water inlet hose to the tap.
 5. Remove the filter at the bottom of the tub and use a sponge to soak up the water in the settling chamber.

After each wash

- After each wash, turn off the water supply to the appliance and leave the door ajar to prevent moisture and odours from forming inside.

Disconnecting the plug

- Before any cleaning or maintenance work, always remove the plug from the socket.
- Do not clean with solvents or abrasive substances.
- Do not use solvents or abrasive cleaning agents to clean the exterior or rubber parts of the dishwasher. Only use a cloth with warm soapy water.
- To remove stains or dirt from the interior surface, use a cloth moistened with water and a little vinegar, or a cleaning product specially designed for dishwashers.

If it has not been used for a long time

- We recommend that you perform an empty wash cycle, then disconnect the plug from the socket, turn off the water supply and leave the appliance door slightly open. This will extend the life of the door seals and prevent odours from forming inside the appliance.

If it has not been used for a long time

- If you need to move the appliance, try to keep it in an upright position. If necessary, you can lay the appliance on its back.

Seals

- One of the contributing factors to odours in the dishwasher is food particles stuck in the seals. Regular cleaning with a damp sponge will prevent this.

Error codes

In the event of a malfunction, the dishwasher will display error codes to help you identify the problem:

| Codes | Meaning | Possible causes |
|-------|---|--|
| E1 | | The taps are not open, the water supply is blocked or the water pressure is too low. |
| E4 | Overflow | A dishwasher component is leaking. |
| E8 | Incorrect orientation of the dispensing valve | Open circuit or defective dispensing valve. |

CAUTION

- In the event of an overflow, turn off the main water supply before calling a technician.
- If there is water at the bottom of the tub due to an overflow or small leak, this water must be removed before restarting the dishwasher.

Merci !

Merci d'avoir choisi ce produit VALBERG.
Choisis, testés et recommandés par ELECTRO DEPOT,
les produits de la marque VALBERG vous assurent
une utilisation simple, une performance fiable et
une qualité irréprochable.
Grâce à cet appareil, vous savez que chaque utilisation
vous apportera satisfaction.

Bienvenue chez ELECTRO DEPOT.

Visitez notre site Internet : www.electrodepot.fr
www.electrodepot.be

VOTRE AVIS COMPTE !



PARTAGEZ
VOTRE EXPERIENCE
SUR LES PRODUITS

Parce que votre satisfaction est notre priorité, nous vous proposons
de donner votre avis sur ce produit. Il sera transmis et analysé par
nos équipes afin d'améliorer continuellement le produit.

Donnez votre avis sur <http://www.electrodepot.fr/avis-client>



ELECTRO DEPOT

A Aperçu de l'appareil

Présentation de l'appareil
Panneau de commande

B Utilisation de l'appareil

Utilisation de votre lave-vaisselle
Conseils d'utilisation du panier
Instructions d'installation
Chargement des paniers conformément à la norme EN60436
Conseils d'utilisation du compartiment à couverts
Guide d'utilisation rapide
Adoucisseur d'eau
Préparation et chargement de la vaisselle
Fonction du produit de rinçage et du détergent
Remplissage du compartiment à produit de rinçage
Remplissage du compartiment à détergent
Programmation du lave-vaisselle
Lancement d'un cycle de lavage
Changement de programme en cours de cycle
Ajout de vaisselle oubliée
Ouverture automatique / Activ'Door

C Informations pratiques

Entretien de l'extérieur de l'appareil
Entretien de l'intérieur de l'appareil
Entretien général du lave-vaisselle
Codes d'erreur

Les notices sont aussi disponibles sur le site
<http://www.electrodepot.fr/sav/notices/>
<http://www.electrodepot.be/fr/sav/notices>

Présentation de l'appareil

REMARQUE







Pour que votre lave-vaisselle donne des résultats optimaux, lisez toutes les consignes d'utilisation avant de l'utiliser pour la première fois

- ❶ Tuyau intérieur
- ❷ Bras de lavage inférieur
- ❸ Groupe filtre
- ❹ Compartiment à sel
- ❺ Compartiment à détergent
- ❻ Compartiment à tasses
- ❼ Bras de lavage supérieur
- ❽ Compartiment à couverts
- ❾ Panier supérieur
- ❿ Panier inférieur

REMARQUE

Les illustrations sont fournies à titre indicatif uniquement, les caractéristiques varient selon les modèles. Merci de vous référer à votre modèle spécifique.

Panneau de commande

| | | |
|--------------------------|---|--|
| 1 Alimentation |  | Appuyez sur ce bouton pour mettre votre lave-vaisselle sous tension ; l'écran s'allume. |
| 2 Lavage double zone |  | Appuyez sur ce bouton pour sélectionner soit le panier supérieur soit le panier inférieur et le témoin correspondant s'allumera. |
| 3 Fonctions |  | Appuyez sur ce bouton pour sélectionner une fonction et le témoin correspondant s'allumera. |
| 4 Départ différé |  | Appuyez sur le bouton Départ différé pour retarder l'heure de départ. Vous pouvez retarder un cycle jusqu'à 24 heures par palier d'une heure. Après avoir défini la durée d'attente, appuyez sur le bouton Départ/Pause pour démarrer. |
| 5 Programmes |  | Appuyez sur ce bouton pour sélectionner le programme de lavage adapté et le témoin correspondant s'allumera. |
| 6 Témoins des programmes |  | Auto Pour la vaisselle légèrement, normalement ou très sale avec ou sans restes de nourriture collés. |
| |  | Intensif Vaisselle très sale, dont des casseroles et des poêles présentant de la nourriture collée. |
| |  | Universel Pour les objets normalement sales, comme les assiettes, verres et ustensiles de cuisson légèrement sales. |
| |  | ECO Il s'agit du programme standard adapté à la vaisselle normalement sale, comme les casseroles, les assiettes, les verres et les poêles légèrement sales. |
| |  | Verres Pour les verres et la vaisselle légèrement sale. |
| |  | 90° min Pour les charges normalement sales nécessitant un lavage rapide. |
| |  | Rapide Un cycle plus court pour une vaisselle légèrement sale ne nécessitant pas de séchage. |
| |  | Trempage Pour rincer la vaisselle que vous prévoyez de laver plus tard dans la journée. |

7 Indicateur Alt

**Supérieur**

Lorsque vous sélectionnez « Supérieur », seuls les jets du bras de lavage supérieur sont activés. Les jets inférieurs ne fonctionneront pas.

**Inférieur**

Lorsque vous sélectionnez « Inférieur », seuls les jets du bras de lavage inférieur sont activés. Les jets supérieurs ne fonctionneront pas.

8 Indicateur de fonction

**Séchage supplémentaire**

Cette fonction permet de sécher davantage la vaisselle. (Elle ne peut être utilisée qu'avec les programmes Auto, Intensif, Normal, ÉCO, Verres et 90 min.)

**Turbo speed+**

Permet de réduire la durée du programme.

9 Témoins d'avertissement

**Produit de rinçage**

Si le voyant «» s'allume, cela signifie que le niveau de produit de rinçage du lave-vaisselle est faible et a besoin d'être rechargé.

**Sel**

Si le voyant «» s'allume, cela signifie que le niveau de sel du lave-vaisselle est faible et a besoin d'être rechargé.

10 Témoins d'avertissement

Témoins des phases de prélavage, de lavage principal, de rinçage et de séchage. Deux témoins lumineux sont allumés lors de la phase de prélavage, puis quatre lors de la phase de lavage principal, six lors de la phase de rinçage et huit lors de la phase de séchage. Les huit témoins lumineux s'éteignent une fois le cycle de lavage terminé.

11 Témoins d'avertissement

Affiche le temps restant, le départ différé, les codes d'erreur, etc.

Utilisation de votre lave-vaisselle

Avant d'utiliser votre lave-vaisselle :

1. Réglez l'adoucisseur d'eau.
2. Chargez le sel dans l'adoucisseur d'eau
3. Chargez le panier
4. Remplissez le compartiment

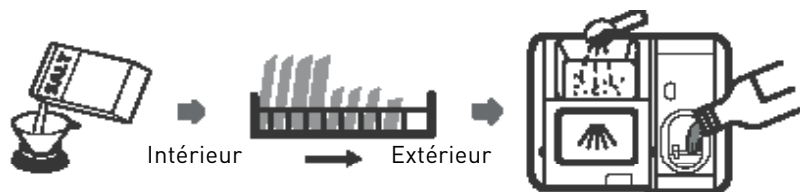

REMARQUE

Veuillez vous référer au chapitre « Adoucisseur d'eau » si vous avez besoin de régler l'adoucisseur d'eau.

Chargement du sel dans l'adoucisseur d'eau :

Si votre modèle ne possède pas d'adoucisseur d'eau, vous pouvez passer ce chapitre. Employez toujours du sel destiné à être utilisé dans un lave-vaisselle.

Le compartiment à sel se trouve sous le panier inférieur et doit être rempli conformément aux explications ci-dessous :

AVERTISSEMENT

- Utilisez uniquement du sel conçu spécifiquement pour les lave-vaisselle !
- Tout autre type de sel qui n'est pas spécifiquement destiné à être utilisé dans un lave-vaisselle, en particulier le sel de table, endommagerait l'adoucisseur d'eau. En cas de dommages imputables à l'utilisation d'un sel inapproprié, le fabricant décline toute garantie ainsi que toute responsabilité quant aux dommages causés.
- Attendez d'être prêt(e) à lancer un cycle de lavage avant de remplir le réservoir de sel.
- Ceci évitera que d'éventuels grains de sel ou de l'eau salée qui auraient été renversés et seraient restés au fond de la machine pendant un certain temps ne génèrent de la corrosion.

Suivez les étapes ci-dessous pour ajouter du sel régénérant :

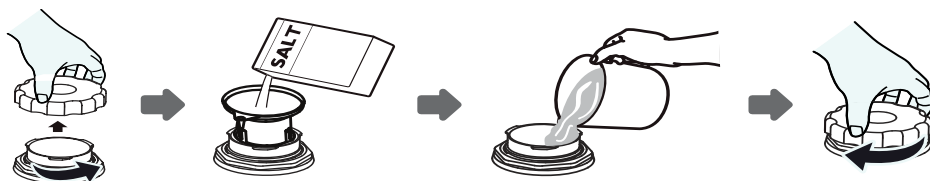

- Sortez le panier inférieur et dévissez le bouchon du compartiment.
- Placez l'extrémité de l'entonnoir dans l'orifice et versez-y environ 1,5 kg de sel régénérant.
- Remplissez d'eau le compartiment à sel jusqu'à la limite maximale. Il est normal qu'une petite quantité d'eau ressorte du compartiment.
- Après avoir rempli le compartiment, revissez bien le bouchon.
- Le témoin lumineux du sel s'éteindra une fois que le compartiment aura été rempli de sel.
- Immédiatement après avoir rempli le compartiment à sel, un programme de lavage doit être démarré (nous vous suggérons d'utiliser un programme court). Dans le cas contraire, le système de filtration, la pompe ou d'autres pièces importantes de la machine pourraient être endommagés par l'eau salée. Ceci n'est pas couvert par la garantie.

REMARQUE

Le compartiment à sel ne doit être rempli que lorsque le témoin lumineux (☼) s'allume sur le panneau de commande. Selon la facilité avec laquelle le sel se dissout, il est possible que le témoin lumineux du sel reste allumé, bien que le compartiment soit rempli.

- En l'absence d'un témoin du sel sur le panneau de commande (pour certains modèles), le moment où vous devrez remplir le compartiment de sel peut être estimé en fonction du nombre de cycles effectués par le lave-vaisselle.
- Si vous avez renversé du sel, lancez un programme rapide ou de trempage pour l'éliminer.

Conseils d'utilisation du panier**Réglage du panier supérieur**

Option 1

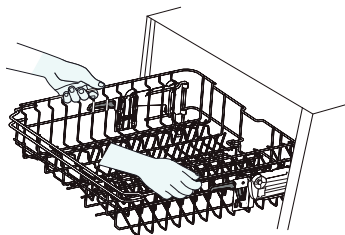

1. Pour remonter le panier supérieur, il suffit de le soulever en plaçant les mains au milieu de chaque côté, jusqu'à ce que le panier s'enclenche en position haute. Il n'est pas nécessaire de soulever les poignées de réglage.

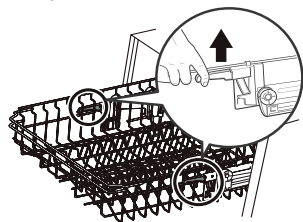

2. Pour abaisser le panier supérieur, soulevez les poignées de réglage de chaque côté pour libérer le panier et placez-le en position basse.

Repliage des étagères à tasses

Pour faire de la place pour des objets de plus grande taille dans le panier supérieur, soulevez l'étagère à tasses vers le haut. Vous pourrez alors appuyer les grands verres contre l'étagère. Vous pouvez également retirer l'étagère si vous ne l'utilisez pas.

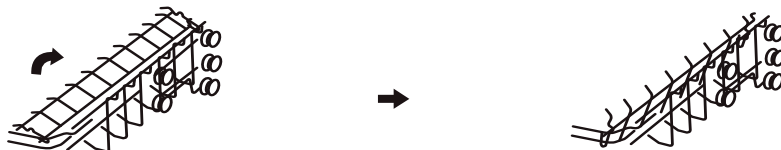

Repliage des tiges

Les tiges du panier inférieur servent à tenir des assiettes et des plats. Elles peuvent être abaissées pour faire de la place pour de grands objets.

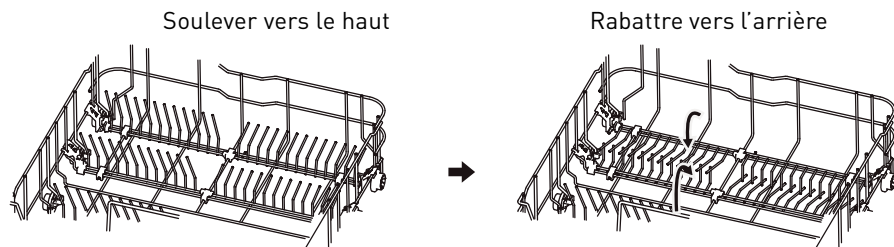

Instructions d'installation

ATTENTION

Risque de choc électrique !
Débranchez l'alimentation électrique avant d'installer le lave-vaisselle. Le non-respect de cette consigne pourrait entraîner la mort ou provoquer un choc électrique.

AVERTISSEMENT

L'installation des tuyaux et des équipements électriques doit être réalisée par des professionnels.

Pour votre sécurité personnelle :

- N'utilisez pas de rallonge ni d'adaptateur avec cet appareil.
- Vous ne devez en aucun cas couper ou retirer la connexion à la terre du cordon d'alimentation.

INFORMATIONS SUR LES BRANCHEMENTS ÉLECTRIQUES

Exigences en matière d'électricité

Veillez consulter l'étiquette énergétique pour obtenir des informations sur la tension, avant de brancher le lave-vaisselle à une source d'alimentation appropriée. Utilisez le fusible requis de 10 A/13 A/16 A, le fusible temporisé ou le disjoncteur recommandé et prévoyez un circuit séparé alimentant uniquement cet appareil.

Branchements électriques

- Assurez-vous que la tension et la fréquence de l'alimentation électrique correspondent à celles qui sont indiquées sur la plaque signalétique. Ne branchez la fiche dans une prise de courant que si cette dernière est correctement mise à la terre. Si la prise de courant à laquelle l'appareil doit être branché n'est pas adaptée à la fiche, remplacez la prise plutôt que d'utiliser un adaptateur ou un dispositif similaire, qui risquerait de provoquer une surchauffe et des brûlures.
- Vérifiez que l'appareil est correctement mis à la terre avant de l'utiliser.

ARRIVÉE ET ÉVACUATION D'EAU

Raccordement à l'eau froide

- Raccordez le d'alimentation en eau froide à un raccord fileté de 1,9 cm et assurez-vous qu'il est bien serré.
- Si les tuyaux d'alimentation en eau sont neufs ou n'ont pas été utilisés depuis longtemps, faites couler l'eau pour vérifier qu'elle est claire. Cette précaution est nécessaire pour éviter un risque de blocage de l'arrivée d'eau, ce qui pourrait endommager l'appareil.

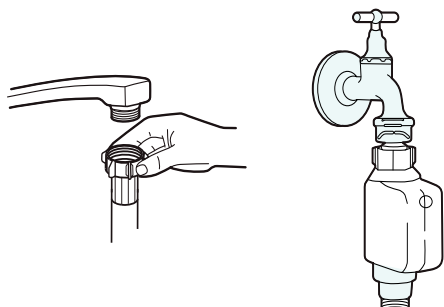

À propos du tuyau d'alimentation de sécurité

- Le tuyau d'alimentation de sécurité comporte une double paroi. Ce système garantit son intervention, en bloquant le flux d'eau en cas de rupture du tuyau d'alimentation et quand l'espace entre le tuyau d'alimentation lui-même et le tuyau ondulé extérieur est rempli d'eau.

ATTENTION

Un tuyau relié à une douchette d'évier peut éclater s'il est installé sur la même conduite d'eau que le lave-vaisselle. Si votre évier en est équipé, il est recommandé de débrancher le tuyau et de boucher le trou.

Comment brancher le tuyau d'alimentation de sécurité

1. Sortez complètement le tuyau d'alimentation de sécurité du compartiment de rangement situé à l'arrière du lave-vaisselle.
2. Serrez les vis du tuyau d'alimentation de sécurité sur un robinet ayant un filetage de 1,9 cm.
3. Ouvrez complètement l'arrivée d'eau avant de démarrer le lave-vaisselle.

Comment débrancher le tuyau d'alimentation de sécurité ?

1. Fermez l'arrivée d'eau.
2. Dévissez le tuyau d'alimentation de sécurité du robinet.

RACCORDEMENT DES TUYAUX DE VIDANGE

- Insérez le tuyau de vidange dans un tuyau d'évacuation d'un diamètre minimum de 4 cm, ou laissez-le couler dans l'évier, en vous assurant d'éviter de le plier ou de le pincer. La hauteur du tuyau d'évacuation ne doit pas dépasser 1 000 mm. L'extrémité libre du tuyau ne doit pas être plongée dans l'eau pour éviter un retour d'eau.
- Veillez à fixer solidement le tuyau de vidange soit en position A soit en position B

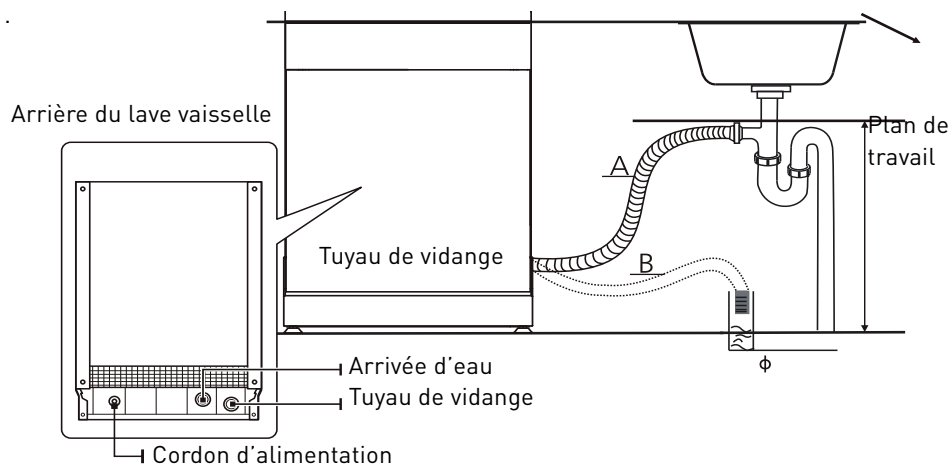

Évacuation de l'excédent d'eau des tuyaux

- Si l'évier se trouve à une hauteur de plus de 1 000 mm du sol, l'excédent d'eau des tuyaux ne peut pas être évacué directement dans l'évier. Il sera nécessaire de le vider dans un bol ou un autre récipient adapté, situé à l'extérieur et plus bas que l'évier.

Sortie d'eau

- Branchez le tuyau de vidange. Veillez à bien le fixer pour éviter les fuites d'eau. Assurez-vous que le tuyau de vidange n'est pas tordu ou écrasé.

Rallonge de tuyau

- Si vous avez besoin d'une rallonge de tuyau de vidange, assurez-vous d'utiliser un tuyau de vidange similaire. Celui-ci ne doit pas mesurer plus de 4 mètres, sinon les performances de nettoyage de votre lave-vaisselle pourraient s'en trouver réduites.

Raccordement du siphon

- Le raccordement des eaux usées doit se trouver à une hauteur inférieure à 100 cm (au maximum) du bas de la cuve. Le tuyau de vidange de l'eau doit être fixé.

POSITIONNEMENT DE L'APPAREIL

- Placez le lave-vaisselle à l'endroit souhaité. L'arrière de l'appareil doit reposer contre le mur situé derrière lui, et les côtés contre les meubles ou murs adjacents. Ce lave-vaisselle est muni de tuyaux de vidange et d'alimentation en eau qui peuvent être positionnés sur le côté gauche ou droit pour faciliter l'installation. Le tuyau ne doit pas être plongé dans l'eau pour éviter un retour d'eau. **Mise à niveau de l'appareil**

- Une fois l'appareil positionné à l'emplacement requis, la hauteur du lave-vaisselle peut être modifiée en tournant les pieds de réglage. L'appareil ne doit en aucun cas être incliné de plus de 2 °.

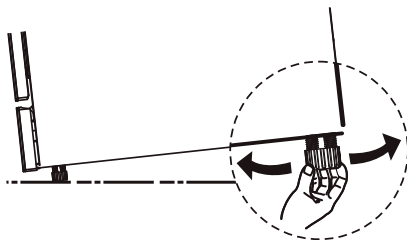

REMARQUE

Ce chapitre ne s'applique qu'aux lave-vaisselle autoportants.

INSTALLATION AUPORTANTE

Installation entre des meubles existants

- Une fois l'appareil positionné à l'emplacement requis, la hauteur du lave-vaisselle peut être modifiée en tournant les pieds de réglage. L'appareil ne doit en aucun cas être incliné de plus de 2 °.
- La hauteur de ce lave-vaisselle (845 mm) est conçue pour permettre à l'appareil d'être installé entre des meubles existants de même hauteur dans des cuisines équipées modernes. Les pieds peuvent être réglés de manière à atteindre la bonne hauteur.
- La surface supérieure laminée de l'appareil ne nécessite pas d'entretien particulier, car elle résiste à la chaleur, aux rayures et aux taches.

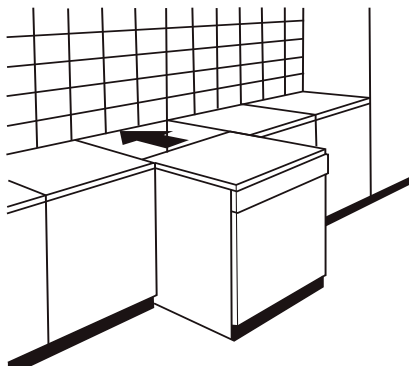

Sous un plan de travail existant (en cas d'installation sous un plan de travail)

- Dans la plupart des cuisines équipées modernes, il existe un seul plan de travail sous lequel les meubles et les appareils électroménagers sont installés. Dans ce cas, retirez le plan de travail du lave-vaisselle en dévissant les vis qui se trouvent sous le bord arrière de la partie supérieure (a).

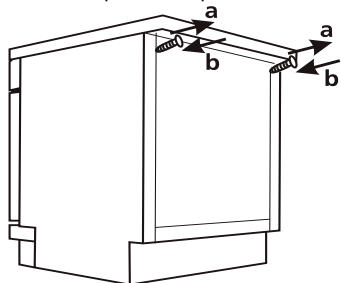
**ATTENTION**

Après avoir ôté le plan de travail, les vis doivent être revissées sous le bord arrière de la partie supérieure (b). La hauteur de l'appareil passera alors à 815 mm, conformément à la réglementation internationale (ISO), et le lave-vaisselle s'insérera parfaitement sous le plan de travail de la cuisine.

Chargement des paniers conformément à la norme EN60436

1. PANIER SUPÉRIEUR

- ❶ Tasses
- ❷ Soucoupes
- ❸ Verres
- ❹ Petits bols
- ❺ Bols moyens
- ❻ Grand saladier

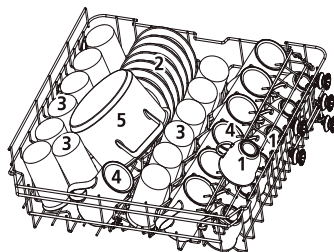

2. PANIER INFÉRIEUR

- ❻ Fait-tout allant au four
- ❼ Assiettes à dessert
- ❽ Grandes assiettes
- ❾ Assiettes creuses
- ❿ Plat ovale
- ⓫ Assiettes à dessert en melamine
- ⓬ Saladiers en melamine
- ⓭ Saladier en verre
- ⓮ Coupes à dessert

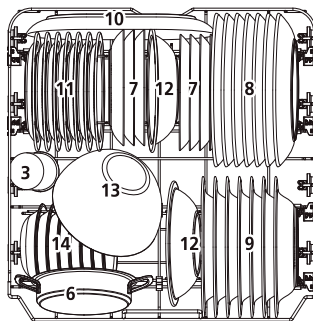

3. COMPARTIMENT À COUVERTS

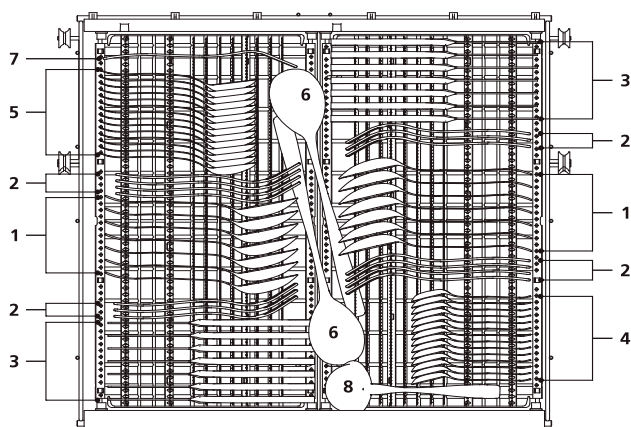

- ① Cuillères à soupe
- ② Fourchettes
- ③ Couteaux
- ④ Cuillères à café
- ⑤ Cuillères à dessert
- ⑥ Cuillères de service
- ⑦ Fourchette de service
- ⑧ Louche à sauce

Guide d'utilisation rapide

- Déplacez le panier droit de la droite vers la gauche, de manière à ce que les deux paniers se chevauchent.

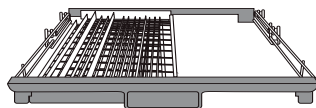
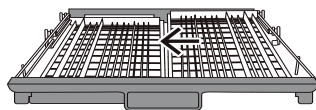

- Retirez le panier droit du cadre, pour ne laisser que le panier gauche.

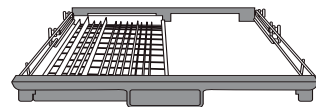
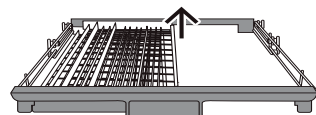

Guide d'utilisation rapide

Merci de lire les chapitres correspondants dans le guide d'utilisation pour obtenir des consignes d'utilisation plus détaillées.

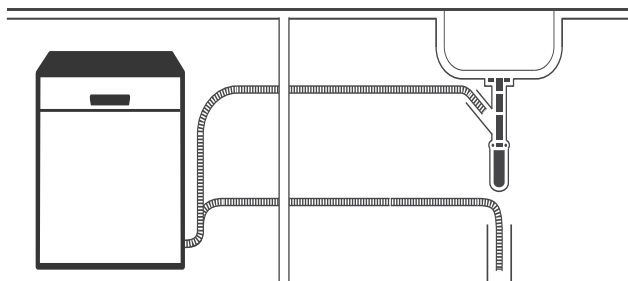

1. Installer le lave-vaisselle [Veuillez vous référer au chapitre « INSTRUCTIONS D'INSTALLATION »].



2. Ôter les plus gros résidus de la vaisselle.

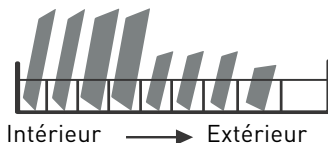

3. Charger les paniers.

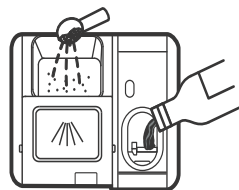

4. Remplir les compartiments correspondants.



Adoucisseur d'eau

Sélectionner un programme et lancer. L'adoucisseur d'eau doit être réglé manuellement, à l'aide de l'indicateur de la dureté de l'eau.

- L'adoucisseur d'eau est conçu pour éliminer les sels minéraux contenus dans l'eau, susceptibles de nuire au bon fonctionnement de l'appareil.
- Plus la teneur en minéraux de votre eau est élevée et plus elle est calcaire.
- L'adoucisseur doit être réglé en fonction de la dureté de l'eau dans votre région.
- Votre service local des eaux peut vous renseigner sur la dureté de l'eau dans votre région.

Réglage de la consommation de sel

- Ce lave-vaisselle est conçu pour permettre le réglage de la quantité de sel utilisée en fonction de la dureté de l'eau. Ceci permet d'optimiser et d'adapter le niveau de consommation de sel.
- Veuillez suivre les étapes ci-dessous pour le réglage de la consommation de sel :

1. Allumez l'appareil.
2. Dans les 60 secondes suivant la mise sous tension de l'appareil, appuyez sur le bouton « Programmes » pendant plus de 5 secondes pour accéder au mode de réglage de l'adoucisseur d'eau.
3. Appuyez sur le bouton « Programmes » pour sélectionner le bon réglage, en fonction de votre environnement local. L'ordre de modification des réglages est le suivant : H1 -> H2 -> H3 -> H4 -> H5 -> H6.
4. Appuyez sur le bouton d'alimentation pour quitter la fonction de réglage.

| Dureté de l'eau | | | | Réglage de l'adoucisseur d'eau | Consommation de sel (grammes/cycle) |
|------------------|--------------------|----------------------------|-----------|--------------------------------|-------------------------------------|
| Degrés allemands | Degrés français fH | Degrés britanniques Clarke | Mmol/l | | |
| 0 - 5 | 0 - 9 | 0 - 6 | 0 - 0.94 | H1 | 0 |
| 6 - 11 | 10 - 20 | 7 - 14 | 1.0 - 2.0 | H1 | 9 |
| 12 - 17 | 21 - 30 | 15 - 21 | 2.1 - 3.0 | H1 | 12 |
| 18 - 22 | 31 - 40 | 22 - 28 | 3.1 - 4.0 | H1 | 20 |
| 23 - 34 | 41 - 60 | 29 - 42 | 4.1 - 6.0 | H1 | 30 |
| 35 - 55 | 61 - 98 | 43 - 69 | 6.1 - 9.8 | H1 | 60 |

1 °dH = 1,25 °Clarke = 1,78 °fH = 0,178 mmol/l

Réglage usine : H3

Contactez votre compagnie locale des eaux pour obtenir des informations sur la dureté de votre eau.

REMARQUE

- Si votre modèle ne possède pas d'adoucisseur d'eau, vous pouvez passer ce chapitre.
- La dureté de l'eau varie d'un endroit à l'autre. Si une eau calcaire est utilisée dans le lave-vaisselle, des dépôts vont se former sur la vaisselle et les ustensiles.
- Cet appareil est équipé d'un adoucisseur spécial qui utilise un compartiment à sel spécifiquement conçu pour éliminer le calcaire et les minéraux de l'eau.

Préparation et chargement de la vaisselle

Pensez à acheter des ustensiles qui portent la mention « Résiste au lave-vaisselle ». Pour les objets délicats, sélectionnez un programme avec la température la plus basse possible. Pour éviter de les endommager, ne sortez pas les verres et les couverts du lavevaisselle dès la fin du programme.

COUVERTS/VAISSELLE PASSANT AU LAVE-VAISSELLE

Ne conviennent pas

- Les couverts avec des manches en bois, en corne, en porcelaine ou en nacre
- Les articles en plastique qui ne résistent pas à la chaleur
- Les couverts anciens avec des parties collées qui ne résistent pas à des températures élevées
- La vaisselle ou les couverts collés
- Ustensiles en étain ou en cuivre
- Les verres en cristal
- Les objets en acier susceptibles de rouiller
- Les plateaux en bois
- Les objets fabriqués à partir de fibres synthétiques

Convient de manière limitée

- Certains types de verres peuvent devenir ternes au bout d'un grand nombre de lavages
- Les objets en argent et en aluminium ont tendance à se décolorer au cours du lavage
- Les motifs vernis risquent de s'effacer s'ils sont fréquemment lavés en machine

Recommandations pour le chargement du lave-vaisselle

Enlevez les éventuels gros restes de nourriture. Ramollissez les restes d'aliments brûlés présents dans les ustensiles de cuisson. Il n'est pas nécessaire de rincer la vaisselle sous l'eau courante. Pour garantir un résultat optimal du lave-vaisselle, suivez ces conseils de chargement. (Les caractéristiques et l'aspect des paniers à vaisselle et à couverts peuvent varier selon les modèles.)

- Placez les objets dans le lave-vaisselle de la manière suivante :
- Les objets tels que les tasses, verres, ustensiles de cuisson, etc. doivent être orientés vers le bas.
- Les objets incurvés ou comportant des renforcements doivent être chargés en biais pour que l'eau puisse s'écouler.
- Tous les ustensiles doivent être bien rangés, pour qu'ils ne risquent pas de basculer.
- Tous les ustensiles doivent être placés de manière à ce que les bras de lavage puissent tourner librement au cours du lavage.
- Chargez les objets creux, comme les tasses, verres, casseroles, etc. avec l'ouverture vers le bas, pour que l'eau ne puisse pas s'y accumuler.
- La vaisselle et les couverts ne doivent pas être emboîtés les uns dans les autres, ni se couvrir les uns les autres.
- Pour éviter de les abîmer, les verres ne doivent pas se toucher.
- Le panier supérieur est conçu pour accueillir la vaisselle plus délicate et légère, comme les verres, les tasses à café ou à thé.
- Les couteaux à longue lame rangés à la verticale présentent un danger potentiel !
- Les couverts longs et/ou tranchants, tels que des couteaux à découper, doivent être positionnés horizontalement dans le panier supérieur.
- Ne surchargez pas votre lave-vaisselle. Ceci est important pour obtenir de bons résultats et pour une consommation d'énergie raisonnable.

REMARQUE

Les très petits objets ne doivent pas être lavés au lave-vaisselle, car ils pourraient facilement tomber du panier.

Déchargement de la vaisselle

- Pour éviter que l'eau ne goutte depuis le panier supérieur sur le panier inférieur, nous vous recommandons de vider d'abord le panier inférieur et ensuite le niveau supérieur.

ATTENTION

La vaisselle sera chaude ! Pour éviter de les abîmer, attendez environ 15 minutes après la fin du programme avant de sortir les verres et les couverts du lave-vaisselle.

Chargement du panier supérieur

- Le panier supérieur est conçu pour ranger la vaisselle plus délicate et légère, comme les verres, les soucoupes, les tasses à café ou à thé, ainsi que les assiettes, les petits bols et les plats peu profonds (à condition qu'ils ne soient pas trop sales). Positionnez la vaisselle et les ustensiles de cuisson de façon à ce qu'ils ne puissent pas être déplacés par le jet d'eau.

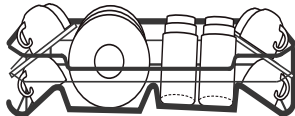
**Chargement du panier inférieur**

- Nous vous suggérons de placer dans le panier inférieur les gros objets et les articles les plus difficiles à nettoyer : casseroles, poêles, couvercles, plats de service et saladiers, comme indiqué dans le schéma ci-dessous. Il est préférable de placer les plats de service et les couvercles sur le côté des paniers à vaisselle, afin d'éviter de bloquer la rotation du bras de lavage supérieur. Le diamètre maximal conseillé pour les assiettes placées devant le compartiment à détergent est de 19 cm, pour ne pas en entraver l'ouverture.

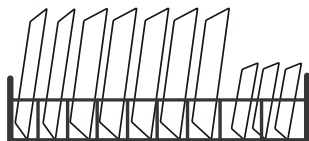
**Chargement du compartiment à couverts**

- Les couverts doivent être placés dans le compartiment à couverts en les séparant et en les positionnant dans le sens adéquat. Assurez-vous que les ustensiles ne sont pas emboîtés les uns dans les autres, car cela pourrait nuire aux performances de votre appareil.

ATTENTION

Ne laissez pas de couverts dépasser du bas du panier. Orientez toujours les ustensiles tranchants la pointe vers le bas !

REMARQUE

Pour un lavage optimal, veuillez charger les paniers en vous référant aux recommandations de chargement conventionnelles, figurant dans le chapitre Chargement des paniers.

Fonction du produit de rinçage et du détergent

Le produit de rinçage est libéré lors du dernier rinçage afin d'éviter que l'eau ne forme des gouttelettes sur votre vaisselle, susceptibles de laisser des traces et des taches. Il améliore aussi le séchage en permettant à l'eau de s'écouler sur la vaisselle. Votre lave-vaisselle est conçu pour utiliser des produits de rinçage liquides.

ATTENTION

Utilisez toujours un produit de rinçage de marque pour votre lave-vaisselle.

Ne remplissez jamais le compartiment à produit de rinçage avec une autre substance (comme un produit de nettoyage pour lave-vaisselle ou un détergent liquide). Cela endommagerait votre appareil.

Quand faut-il remplir à nouveau le compartiment à produit de rinçage ?

La fréquence à laquelle il convient de remplir le compartiment à produit de rinçage dépend de la fréquence des lavages de vaisselle et du réglage utilisé pour le produit de rinçage. Évitez de trop remplir le compartiment à produit de rinçage.

- L'indicateur de niveau faible de produit de rinçage (O) s'allumera dès que le compartiment à produit de rinçage aura besoin d'être rechargé.
- Évitez de trop remplir le compartiment à produit de rinçage.

Fonction du détergent

Les composants chimiques du détergent sont nécessaires pour enlever les saletés, les broyer et les évacuer du lave-vaisselle. La plupart des détergents de qualité commerciale conviennent à cet effet.

ATTENTION

Utilisation correcte du détergent

Utilisez uniquement des détergents conçus spécialement pour être utilisés dans un lave-vaisselle. Conservez votre détergent dans un endroit frais et sec.

Ne placez du détergent en poudre dans le compartiment que lorsque vous êtes prêt(e) à démarrer le lave-vaisselle.

Remplissage du compartiment à produit de rinçage

1. Retirez le cache du compartiment à produit de rinçage en soulevant la languette.

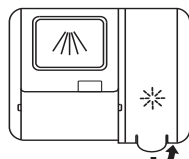

2. Versez le produit de rinçage dans le compartiment, en veillant à ne pas trop le remplir.

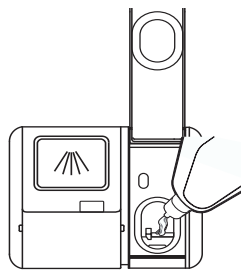

3. Refermez ensuite le compartiment en abaissant le couvercle.

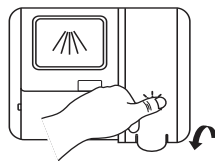

Réglage du compartiment à produit de rinçage

Pour obtenir une performance de séchage optimale avec le moins de produit de rinçage possible, le lave-vaisselle est conçu pour régler la consommation selon l'utilisateur. Veuillez suivre les étapes ci-dessous.

1. Ouvrez la porte et allumez l'appareil.
2. Dans les 60 secondes suivant l'étape 1, appuyez sur le bouton « Programmes » pendant plus de 5 secondes, puis appuyez sur le bouton « Départ différé » pour accéder au mode de réglage ; le témoin du produit de rinçage clignotera à une fréquence de 1 Hz.
3. Appuyez sur le bouton « Programmes » pour sélectionner le bon réglage, en fonction de vos habitudes. L'ordre d'affichage des réglages est le suivant : D1 -> D2 -> D3 -> D4 -> D5 -> D1. Plus le chiffre est élevé, plus le lave-vaisselle utilisera de produit de rinçage.
4. Confirmez et quittez le réglage en appuyant sur le bouton d'alimentation ou en n'effectuant aucune autre opération pendant 5 secondes.

Remplissage du compartiment à détergent

1. Veuillez choisir un type d'ouverture selon la situation.
 - Ouvrez le couvercle en couissant le loquet de déverrouillage.
 - Ouvrez le couvercle en appuyant sur le loquet de déverrouillage.
2. Ajoutez du détergent dans la plus grande cavité (A) pour le cycle de lavage principal. Pour un lavage optimal, particulièrement si la vaisselle est très sale, versez une petite quantité de détergent sur la porte. Cette dose de détergent supplémentaire s'activera au cours de la phase de pré-lavage.
3. Fermez le couvercle en le couissant vers l'avant tout en appuyant vers le bas.

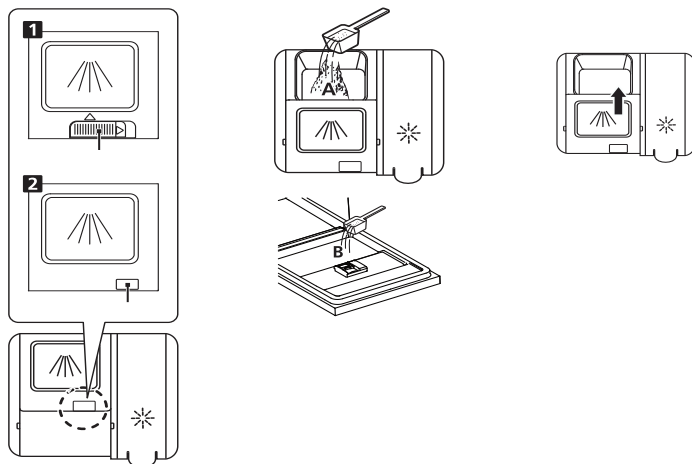

REMARQUE







Veuillez noter que les réglages peuvent varier selon le degré de salissure de la vaisselle. Merci de suivre les recommandations du fabricant indiquées sur l'emballage du détergent.

Programmation du lave-vaisselle

Tableau des cycles de lavage

Le tableau ci-dessous indique les programmes qui conviennent le mieux en fonction des quantités de résidus de nourriture sur la vaisselle, ainsi que la quantité de détergent requise. Il donne également diverses informations sur les programmes.

(●) signifie : que vous devez remplir le compartiment à produit de rinçage.

| Programmes | Description du cycle | Détergent Prélavage/ lavage principal | Durée de fonctionnement (min) | Énergie (kWh) | Eau (L) | Produit de rinçage |
|--|---|--|-------------------------------------|------------------|---------|-----------------------|
|  Auto | Prélavage (45 °C) Lavage (55-65°C) Rinçage (45-55 °C) Séchage | 5/30 g (1 ou 2 tablette(s)) | 90-180 | 0,85-1,55 | 8,5-18 | ● |
|  Intensif | Prélavage (50 °C) Lavage (65 °C) Rinçage Rinçage Rinçage (55 °C) Séchage | 5/30 g (1 ou 2 tablette(s)) | 205 | 1,5 | 16,6 | ● |
|  Universel | Prélavage (45 °C) Lavage (55 °C) Rinçage Rinçage (55 °C) Séchage | 5/30 g (1 ou 2 tablette(s)) | 175 | 0,98 | 13,6 | ● |
| ECO (EN50242) | Prélavage Lavage (50 °C) Rinçage (45 °C) Séchage | 5/30 g (1 ou 2 tablette(s)) | 198 | 0,747 | 9,8 | ● |
|  Verres | Prélavage (40 °C) Lavage (50 °C) Rinçage Rinçage (50 °C) Séchage | 5/30 g (1 tablette) | 120 | 0,95 | 13,5 | ● |
|  90° min | Lavage (60 °C) Rinçage Rinçage (65 °C) Séchage | 35 g (1 tablette) | 90 | 1,18 | 12,5 | ● |
|  Rapide | Lavage (40 °C) Rinçage (55 °C) | 20 g (1 tablette) | 30 | 0,82 | 11,2 | ○ |
|  Trempage | Prélavage | | 15 | | 4,1 | ○ |

REMARQUE

EN 50242 : ce programme correspond au cycle d'essai. Informations pour le test de comparabilité conformément à la norme EN 50242.

Lancement d'un cycle de lavage

1. Sortez les paniers supérieur et inférieur, chargez la vaisselle, puis rentrez-les à nouveau. Il est recommandé de charger d'abord le panier inférieur et ensuite le niveau supérieur.
2. Versez le détergent.
3. Branchez la fiche dans la prise de courant. Pour plus d'informations concernant l'alimentation électrique, référez-vous à la « Fiche Produit », figurant en dernière page. Assurez-vous que l'alimentation en eau est ouverte à pleine pression.
4. Ouvrez la porte, appuyez sur le bouton d'alimentation.
5. Choisissez un programme, le témoin correspondant s'allumera. Ensuite, fermez la porte et le lave-vaisselle démarrera le cycle de lavage.

Changement de programme en cours de cycle

Un cycle de lavage ne peut être modifié que s'il a commencé depuis peu. Si le cycle est plus avancé, il est possible que le détergent ait déjà été libéré et que l'appareil ait déjà vidangé l'eau de lavage. Si c'est le cas, le lave-vaisselle devra être reprogrammé et le compartiment à détergent devra être rempli à nouveau. Pour reprogrammer le lave-vaisselle, suivez les instructions ci-dessous :

1. Ouvrez légèrement la porte pour arrêter le lave-vaisselle. Une fois que le bras de lavage aura cessé de fonctionner, vous pourrez ouvrir la porte complètement.
2. Appuyez sur le bouton « Programmes » pendant plus de trois secondes pour mettre la machine en pause.
3. Vous pourrez alors modifier le programme pour régler le cycle souhaité.

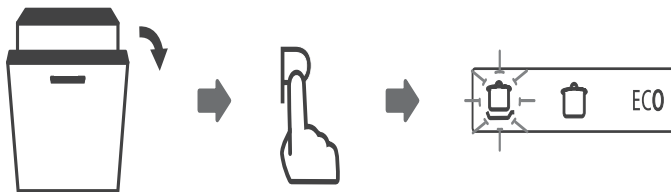

Ajout de vaisselle oubliée

Vous pouvez ajouter de la vaisselle oubliée à tout moment avant l'ouverture du compartiment à détergent. Dans ce cas, suivez les instructions ci-dessous :

1. Ouvrez légèrement la porte pour interrompre le lavage.
2. Une fois que les bras de lavage auront cessé de fonctionner, vous pourrez ouvrir complètement la porte.
3. Ajoutez la vaisselle oubliée.
4. Fermez la porte.

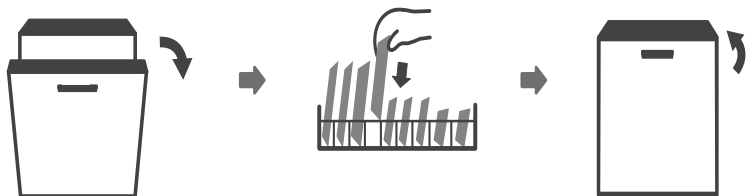

5. Le lave-vaisselle se remettra en route.

ATTENTION

Il est dangereux d'ouvrir la porte en cours de cycle, car la vapeur chaude pourrait vous brûler.

Ouverture automatique / Activ'Door

À la fin du lavage, la porte s'ouvrira automatiquement pour un séchage optimal.



REMARQUE

La porte du lave-vaisselle ne doit pas être bloquée quand elle est réglée pour s'ouvrir automatiquement. Cela pourrait nuire à la fonctionnalité de verrouillage de la porte.

Entretien de l'extérieur de l'appareil

Porte et joint de la porte

Nettoyez régulièrement les joints de porte à l'aide d'un chiffon doux humide, pour éliminer les résidus de nourriture. Lors du chargement du lave-vaisselle, les résidus de nourriture et de boissons peuvent couler sur les côtés de la porte du lave-vaisselle. Ces surfaces se trouvent à l'extérieur de la cuve et l'eau des bras de lavage ne parvient pas jusqu'à elles. Tous résidus doivent être essuyés avant de fermer la porte.

Panneau de commande

S'il est nécessaire de le nettoyer, le panneau de commande doit être essuyé uniquement avec un chiffon doux humide.

ATTENTION

Pour éviter toute pénétration d'eau dans le dispositif de verrouillage de la porte et les composants électriques, n'utilisez jamais de spray nettoyant, quel qu'il soit. N'utilisez jamais de tampons ou de nettoyants abrasifs sur les surfaces externes de l'appareil, car ils risqueraient de rayer la finition. Certains papiers essuie-tout peuvent également rayer la surface ou y laisser des marques.

Entretien de l'intérieur de l'appareil

Système de filtration

Le système de filtration au bas de la cuve retient les gros résidus pendant le cycle de lavage. Les résidus recueillis peuvent obstruer les filtres. Contrôlez régulièrement l'état des filtres et nettoyez-les si nécessaire sous l'eau courante. Suivez les étapes ci-après pour nettoyer les filtres de la cuve.

REMARQUE

Les illustrations sont fournies à titre indicatif uniquement, les modèles de systèmes de filtration et de bras de lavage peuvent varier.

1. Tenez le préfiltre et tournez-le dans le sens antihoraire

pour le déverrouiller. Tirez le filtre vers le haut et sortez-le du lave-vaisselle.

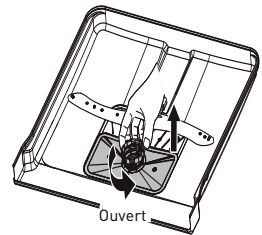

2. Tirez le filtre fin vers le bas pour le désolidariser du groupe filtre. Le préfiltre peut être séparé du filtre principal en appuyant doucement sur les languettes en haut du filtre et en tirant sur le filtre pour l'extraire.

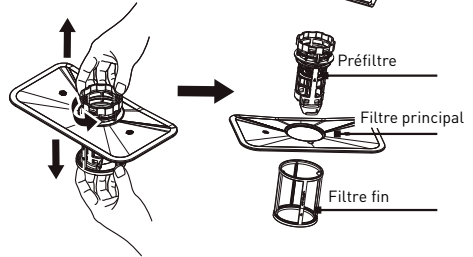

3. Les gros restes d'aliments peuvent être éliminés en rinçant le filtre sous l'eau courante. Pour un nettoyage plus approfondi, utilisez une brosse de nettoyage douce.

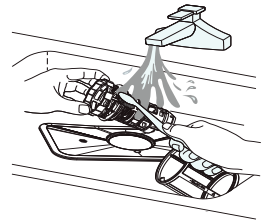

4. Remontez les filtres dans l'ordre inverse du démontage, remplacez le groupe filtre et tournez-le dans le sens des aiguilles d'une montre jusqu'à la flèche correspondant à la position fermée.

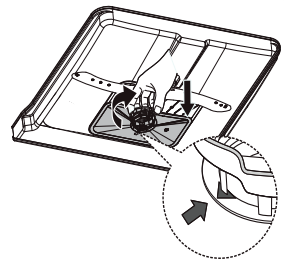

ATTENTION

Ne serrez pas trop les filtres. Remplacez les filtres correctement et dans l'ordre, sinon de gros résidus pourraient entrer dans le système et provoquer un blocage. N'utilisez jamais le lave-vaisselle sans avoir remis les filtres en place. Si les filtres ne sont pas remis en place correctement, cela risque de nuire aux performances de l'appareil et d'endommager la vaisselle et les ustensiles.

Bras de lavage

Vous devez nettoyer régulièrement les bras de lavage pour éviter que les substances chimiques contenues dans l'eau calcaire n'obstruent les jets et les roulements des bras de lavage.

Pour nettoyer les bras de lavage, suivez les instructions ci-dessous :

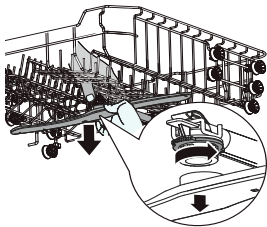

Pour retirer le bras de lavage supérieur, maintenez immobile l'écrou central et faites tourner le bras de lavage dans le sens inverse des aiguilles d'une montre pour le libérer.

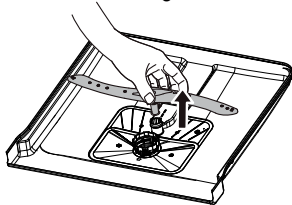

Pour sortir le bras de lavage inférieur, tirez-le vers le haut.

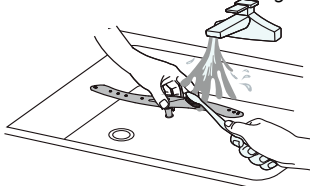

Lavez les bras de lavage à l'eau tiède savonneuse et utilisez une brosse douce pour nettoyer les jets. Remettez-les en place après les avoir bien rincés.

Entretien général du lave-vaisselle

Précautions contre le gel

- L'hiver, vous devez prendre des mesures de protection contre le gel pour votre lave-vaisselle. Après chaque cycle de lavage, veuillez suivre la procédure ci-après :
 1. Coupez l'alimentation électrique du lave-vaisselle au niveau de la source.
 2. Fermez l'arrivée d'eau et débranchez le tuyau d'arrivée d'eau du robinet d'eau.
 3. Vidangez l'eau du tuyau d'arrivée et du robinet (utilisez un seau pour récupérer l'eau).
 4. Rebranchez le tuyau d'arrivée d'eau sur le robinet.
 5. Retirez le filtre au fond de la cuve et utilisez une éponge pour absorber l'eau dans la cuve de décantation.

Après chaque lavage

- Après chaque lavage, fermez l'arrivée d'eau de l'appareil et laissez la porte entrouverte pour éviter la formation d'humidité et d'odeurs à l'intérieur.

Débranchement de la prise

- Avant toute opération de nettoyage ou d'entretien, débranchez toujours la fiche de la prise.
- Nettoyage avec des solvants ou des substances abrasives à proscrire.
- Pour nettoyer l'extérieur et les pièces en caoutchouc du lave-vaisselle, n'utilisez pas de solvants ni de produits de nettoyage abrasifs. Utilisez uniquement un chiffon avec de l'eau tiède savonneuse.
- Pour retirer des taches ou salissures de la surface intérieure, servez-vous d'un chiffon humidifié avec de l'eau et un peu de vinaigre, ou d'un produit de nettoyage conçu spécialement pour les lave-vaisselle.

En cas d'inutilisation prolongée

- Nous vous recommandons d'effectuer un cycle de lavage à vide, puis de débrancher la fiche de la prise, d'arrêter l'arrivée d'eau et de laisser la porte de l'appareil entrouverte. Ceci contribuera à ce que les joints de porte durent plus longtemps et évitera la formation d'odeurs à l'intérieur de l'appareil.

En cas d'inutilisation prolongée

- Si vous devez déplacer l'appareil, essayez de le conserver en position verticale. Si cela est indispensable, vous pouvez le coucher sur le dos.

Joints

- L'un des facteurs contribuant à la formation d'odeurs dans le lave-vaisselle est la présence de restes de nourriture coincés dans les joints. Un nettoyage régulier avec une éponge humide permet d'éviter que cela ne survienne.

Codes d'erreur

En cas de dysfonctionnement, le lave-vaisselle affichera des codes d'erreur pour vous aider à identifier le problème :

| Codes | Significations | Causes possibles |
|-------|--|--|
| E1 | | Les robinets ne sont pas ouverts, l'arrivée d'eau est obstruée ou la pression d'eau est trop faible. |
| E4 | Débordement | Un élément du lave-vaisselle fuit. |
| E8 | Mauvaise orientation de la vanne de distribution | Circuit ouvert ou vanne de distribution défectueuse. |

ATTENTION

- En cas de débordement, coupez l'arrivée d'eau principale avant d'appeler un technicien.
- Si de l'eau se trouve au fond de la cuve en raison d'un trop-plein ou d'une petite fuite, cette eau doit être retirée avant de redémarrer le lave-vaisselle.

Bedankt!

Proficiat met uw keuze voor een product van VALBERG. De selectie en de testen van de toestellen van VALBERG gebeuren volledig onder controle en supervisie van ELECTRO DEPOT. We staan garant voor de kwaliteit van de toestellen van VALBERG, die uitmunten in hun eenvoudig gebruik, hun betrouwbare werking en hun onberispelijke kwaliteit.

ELECTRO DEPOT beveelt de VALBERG toestellen aan en is ervan overtuigd dat u uiterst tevreden zal zijn bij elk gebruik van het toestel. Welkom bij ELECTRO DEPOT.

Bezoek onze website: www.electrodepot.be



ELECTRO DEPOT

A Overzicht van het toestel

Voorstelling van het toestel
Bedieningspaneel

B Gebruik van het toestel

Gebruik van uw vaatwasser
Gebruikstips voor de mand
Installatie-instructies
Inladen van de manden volgens de norm EN 60436
Gebruikstips voor het bestekcompartiment
Snelgids
Waterontharder
Voorbereiden en inladen van de vaatwasser
Functie van het spoelmiddel en het detergent
Vullen van het spoelmiddelcompartiment
Vullen van het detergentcompartiment
Programmeren van de vaatwasser
Starten van een wascyclus
Veranderen van het huidige programma
Toevoegen van de vergeten vaat
Automatische opening / Activ'Door

C Praktische informatie

Onderhoud van de buitenkant van het toestel
Onderhoud van de binnenkant van het toestel
Algemeen onderhoud van de vaatwasser
Foutcodes

Voorstelling van het toestel

OPMERKING

Opdat uw vaatwasser optimale resultaten zou opleveren, dient u alle gebruiksvoorschriften te lezen alvorens het toestel voor de eerste keer te gebruiken

- 1 Binnenslang
- 2 Onderste sproeiarm
- 3 Filtergroep
- 4 Zoutcompartiment
- 5 Detergentcompartiment
- 6 Kopjescompartiment
- 7 Bovenste sproeiarm
- 8 Bestekcompartiment
- 9 Bovenste mand
- 10 Onderste mand

OPMERKING

De illustraties worden enkel ter info gegeven, de kenmerken variëren naargelang de modellen. Gelieve uw specifiek model te raadplegen.

Bedieningspaneel

| | | |
|---------------------------------------|---|--|
| 1 Voeding |  | Druk op deze knop om de vaatwasser in te schakelen; het scherm licht op. |
| 2 Wassen dubbele zone |  | Druk op deze knop om hetzij de bovenste mand, hetzij de onderste mand te selecteren en het controlelampje zal gaan branden. |
| 3 Functies |  | Druk op deze knop om een functie te selecteren en het bijbehorende controlelampje zal gaan branden. |
| 4 Uitgestelde start |  | Druk op de knop Uitgestelde start om het startuur uit te stellen. U kunt een cyclus uitstellen tot 24 uur per interval van een uur. Nadat u de wachttijd bepaald hebt, drukt u op de knop Start/Pauze om te starten. |
| 5 Programma's |  | Druk op deze knop om het gepaste afwasprogramma te selecteren en het bijbehorende controlelampje zal gaan branden. |
| 6 Controlelampjes voor de programma's |  | Automatisch Voor lichte, normale of erg vuile vaat met of zonder opgedroogde etensresten. |
| |  | Intensief Erg vuile vaat, waaronder potten en pannen met opgedroogde etensresten. |
| |  | Universeel Voor normaal vuile voorwerpen, zoals borden, glazen en licht vuil kookgerei. |
| |  | ECO Dit is een standaardprogramma dat geschikt is voor normaal vuile vaat, zoals potten, borden, glazen en licht vuile pannen. |
| |  | Glazen Voor glazen en vaatwerk dat lichtjes vuil is. |
| |  | 90 min Voor normaal vuile vaat die een snelle afwasbeurt nodig heeft. |
| |  | Snel Een kortere cyclus voor een lichtjes vuile vaat die niet gedroogd hoeft te worden. |
| |  | Weken Om vaat af te spoelen die u later op de dag zal afwassen. |

7 Alt-indicator

**Bovenste**

Wanneer u 'bovenste' selecteert, worden de jets van de bovenste sproeiarm geactiveerd. De onderste jets werken dan niet.

**Onderste**

Wanneer u 'onderste' selecteert, worden de jets van de onderste sproeiarm geactiveerd. De bovenste jets werken dan niet.

**Extra drogen**

Deze functie maakt het mogelijk de vaat extra te drogen. (Kan enkel gebruikt worden met de programma's Automatisch, Intensief, Normaal, ECO, Glazen en 90 min.)

8 Functie-indicator

**Turbo speed+**

Maakt de duur van het programma korter.

9 Controlelampjes

**Spoelmiddel**

Indien het controlelampje '☼' gaat branden, betekent dat dat het spoelmiddelniveau van de vaatwasser laag is en moet bijgevoeld worden.

**Zout**

Indien het controlelampje 'Ⓢ' gaat branden, betekent dat dat het zoutniveau van de vaatwasser laag is en moet bijgevoeld worden.

10 Controlelampjes

Controlelampjes voor voorwas, hoofdwas, spoelen en drogen. Er branden twee controlelampjes tijdens de voorwas, daarna vier tijdens de hoofdwas, dan zes tijdens het spoelen, en acht tijdens het drogen. De acht controlelampjes doven zodra de wascyclus is beëindigd.

11 Controlelampjes

Geeft de resterende duur, de uitgestelde start, foutcodes enz. weer.

Gebruik van uw vaatwasser

Vooraleer u uw vaatwasser gebruikt, doet u het volgende:

1. Stel de waterontharder af.
2. Voeg het zout toe aan de waterontharder
3. Laad de mand in
4. Vul het compartiment

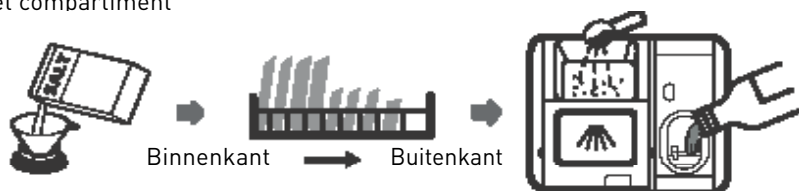

OPMERKING

Raadpleeg hoofdstuk 'Waterontharder' wanneer u de waterontharder dient af te stellen.

Lading van het zout in de waterontharder

Indien uw model geen waterontharder heeft, kunt u dit hoofdstuk over slaan. Gebruik steeds zout dat bestemd is om in een vaatwasser gebruikt te worden.

Het zoutcompartiment bevindt zich onder de onderste mand en dient gevuld te worden in overeenstemming met onderstaande uitleg:

WAARSCHUWING

- Gebruik enkel zout dat speciaal voor de vaatwasser bestemd is!
- Elk ander soort zout dat niet ontworpen werd om in de vaatwasser gebruikt te worden, in het bijzonder tafelsout, kan uw waterontharder beschadigen. Bij schade die toe te schrijven is aan het gebruik van de verkeerde soort zout, ziet de fabrikant af van elke garantie, alsook van elke aansprakelijkheid voor de veroorzaakte schade.
- Vul het zoutreservoir pas wanneer u klaar bent om een wascyclus te starten.
- Dit zal voorkomen dat eventuele zoutkorrels of zout water dat overgelopen is en een bepaalde tijd op de bodem van het toestel achterblijft tot corrosie zou leiden.

Volg de onderstaande stappen om regenererzout toe te voegen:

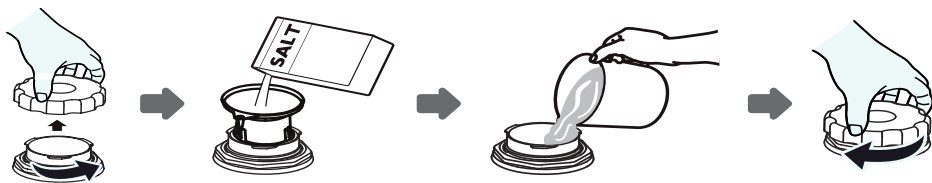

- Haal de onderste mand uit het toestel en schroef de dop van het compartiment.
- Plaats het uiteinde van de trechter in de opening en giet er ongeveer 1,5 kg regenererzout in.
- Vul het zoutcompartiment met water tot aan de maximaaanduiding. Het is normaal dat een kleine hoeveelheid water uit het compartiment stroomt.
- Nadat u het compartiment gevuld hebt, draait u de dop goed vast.
- Het controlelampje voor het zout zal doven zodra het compartiment gevuld is met zout.
- Onmiddellijk na het vullen van het zoutcompartiment dient een afwasprogramma te worden gestart (we raden u aan een kort programma te gebruiken). Zo niet kunnen het filtersysteem, de pomp of andere belangrijke onderdelen van het toestel beschadigd worden door het zoute water. Dergelijke schade wordt niet gedekt door de garantie.

OPMERKING

Het zoutcompartiment dient enkel bijgevoeld te worden wanneer het controlerlampje (S) gaat branden op het bedieningspaneel. Naargelang het gemak waarmee het zout oplost, is het mogelijk dat het controlerlampje voor zout blijft branden, hoewel het compartiment gevuld is.

Indien er geen controlerlampje voor zout op het bedieningspaneel is (voor bepaalde modellen), dient het moment waarop u het zout dient bij te vullen geschat te worden in functie van het aantal door de vaatwasser uitgevoerde cycli.

- Wanneer u zout gemorst hebt, start u een snel programma of weekprogramma om het zout af te voeren.

Gebruikstips voor de mand**Afstellen van de bovenste mand**

Optie 1

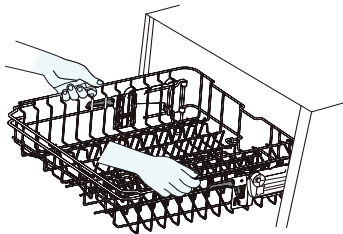

1. Om de bovenste mand naar boven te brengen, volstaat het om de bovenste mand op te tillen door uw handen aan weerszijden in het midden van de mand te plaatsen, tot de mand in de bovenste stand klikt. Het is niet nodig om de afstelhandgrepen op te tillen.

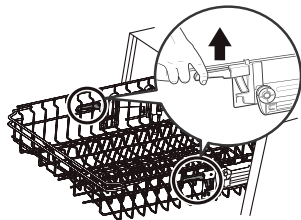

2. Om de bovenste mand te laten zakken, tilt u de afstelhandgrepen aan weerszijden op om de mand vrij te maken en op een lagere stand te zetten.

Inklappen van het kopjesrekje

Om plaats te maken om grotere voorwerpen in de bovenste mand te plaatsen, klapt u het kopjesrekje naar boven. U kunt nu grote glazen tegen het rekje plaatsen. U kunt het rekje ook volledig inklappen wanneer u het niet gebruikt.



Inklappen van de houders

De houders in de onderste mand houden de borden en schotels op hun plaats. Ze kunnen ingeklapt worden om plaats te maken voor grote voorwerpen.

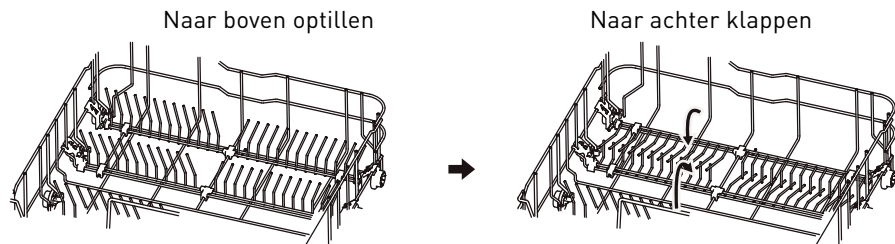

Installatie-instructies

OPGELET

Risico op elektrische schokken!

Trek de stekker uit het stopcontact alvorens de vaatwasser te installeren.

Het niet naleven van dit voorschrift kan leiden tot overlijden of een elektrische schok.

WAARSCHUWING

De installatie van de slangen en de elektrische voorzieningen dient uitgevoerd te worden door vakmensen. Voor uw persoonlijke veiligheid:

- Gebruik voor dit toestel geen verlengsnoer of adapter.
- U mag in geen geval de aarding van het voedingsnoer onderbreken of verwijderen.

INFORMATIE OVER DE ELEKTRISCHE AANSLUITINGEN

Vereisten inzake elektriciteit

Gelieve het energielabel te controleren voor informatie over de spanning en sluit daarna uw vaatwasser aan op een passende stroombron. Gebruik de vereiste zekering van 10 A/13 A/16 A, de smeltveiligheid met vertraging of de aanbevolen hoofdschakelaar en voorzie een afzonderlijk circuit voor uitsluitend de voeding van dit toestel.

Elektrische aansluitingen

- Controleer of de spanning en de frequentie van de elektrische voeding overeenkomen met deze die aangegeven staan op het typeplaatje. Sluit de stekker enkel aan op het stopcontact wanneer dit correct geaard is. Wanneer het stopcontact waarop het toestel aangesloten moet worden niet aangepast is aan de stekker, vervangt u beter de stekker dan een adapter of vergelijkbare voorziening te gebruiken, want deze zou tot oververhitting en brandwonden kunnen leiden.
- Controleer vóór gebruik of het toestel correct geaard is.

AAN- EN AFVOER VAN HET WATER

Aansluiting op koud water

- Sluit de koudwatertoevoerslang aan op een schroefkoppeling van 1,9 cm en vergewis u ervan dat deze goed aangedraaid werd.
- Indien de watertoevoerslangen nieuw zijn of nog niet langdurig worden gebruikt, laat dan eerst het water stromen om te controleren of het helder is. Deze voorzorgsmaatregel is noodzakelijk om het risico op blokkering van de watertoevoer te voorkomen, wat het toestel zou kunnen beschadigen.

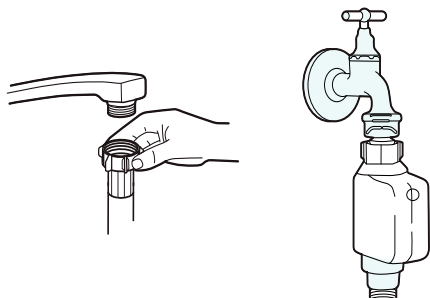

OVER de veiligheidstoevoerslang

- De veiligheidstoevoerslang heeft een dubbele wand. Dit systeem garandeert de tussenkomst van de slang, door de watertoevoer te blokkeren in geval van het breken van de toevoerslang en wanneer de afstand tussen de toevoerslang zelf en de gebogen buitenleiding vol water zit.

OPGELET

Wanneer de slang aangesloten is op een handdouche, kan deze springen wanneer deze op dezelfde leiding aangesloten is als de vaatwasser. Indien mogelijk raden we aan de slang los te koppelen en de opening op te vullen.

Hoe moet u de veiligheidstoevoerslang aansluiten?

1. Haal de veiligheidstoevoerslang volledig uit het opbergcompartiment aan de achterkant van de vaatwasser.
2. Draai de schroeven van de veiligheidstoevoerslang op een kraan met een schroefdraad van 1,9 cm.
3. Draai de watertoevoer volledig open alvorens de vaatwasser te starten.

Hoe moet u de veiligheidstoevoerslang loskoppelen?

1. Sluit de watertoevoer af.
2. Schroef de veiligheidstoevoerslang van de kraan.

AANSLUITEN VAN DE AFVOERSLANG

- Steek de afvoerslang in een afvoerbuis met een diameter van minstens 4 cm of laat deze in de gootsteen lopen en zorg ervoor dat deze niet geplooid of geklemd wordt. De afvoerslang mag niet hoger zijn dan 1.000 mm. Het vrije uiteinde van de slang mag niet in water ondergedompeld worden om het terugstromen van het water te voorkomen.

- Let erop de afvoerslang stevig vast te zetten op positie A of B.

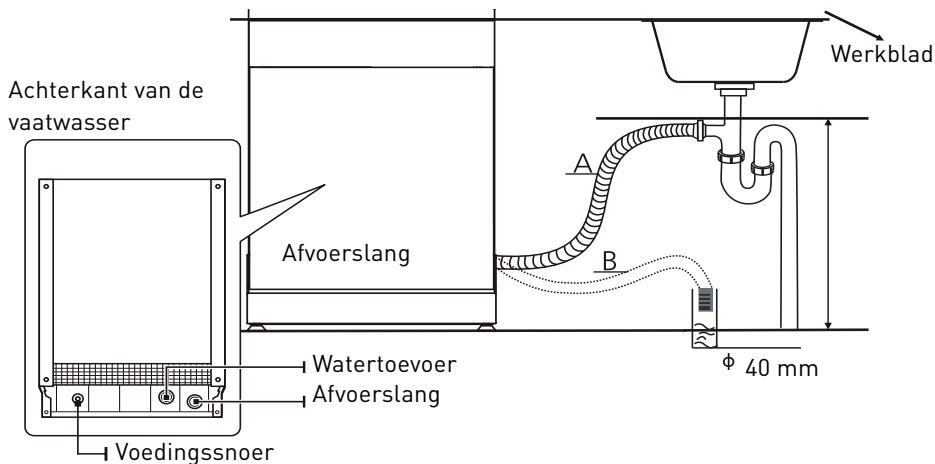

Afvoeren van het overtollige water van de slangen

- Wanneer de gootsteen zich op een hoogte van meer dan 1.000 mm boven de vloer bevindt, kan het overtollige water niet rechtstreeks in de gootsteen afgevoerd worden. Het is noodzakelijk het water af te voeren in een kom of een ander aangepast recipiënt, aan de buitenkant van het toestel en lager dan de gootsteen.

Waterafvoer

- Sluit de afvoerslang aan. Let erop deze goed vast te zetten om waterlekken te voorkomen. Vergewis u ervan dat de afvoerslang niet geklemd of gedraaid is.

Rallonge de tuyau

- Wanneer u een slangverlenging nodig heeft, dient u zich ervan te vergewissen een soortgelijke afvoerslang te gebruiken. Deze mag niet langer zijn dan 4 meter, zo niet zal uw vaatwasser minder goed afwassen.

Aansluiting van de sifon

- De aansluiting van het afvalwater dient zich op minder dan (maximaal) 100 cm van de onderkant van de kuip te bevinden. De waterafvoerslang dient vastgezet te worden.

PLAATSING VAN HET TOESTEL

- Plaats de vaatwasser op de gewenste plaats. De achterkant van het toestel dient tegen de muur erachter te staan, en de zijkanten tegen de meubels of omliggende muren. Deze vaatwasser is uitgerust met een waterafvoerslang en -toevoerslang die links of

rechts kunnen worden geplaatst om de installatie te vergemakkelijken. De slang mag niet in water worden ondergedompeld om te voorkomen dat het water terugstroomt.

Het toestel waterpas plaatsen

- Zodra het toestel op de vereiste plek geplaatst is, kan de hoogte van de vaatwasser aangepast worden door aan de verstelpoten te draaien. Het toestel mag in geen geval voor meer dan 2 ° gekanteld worden.

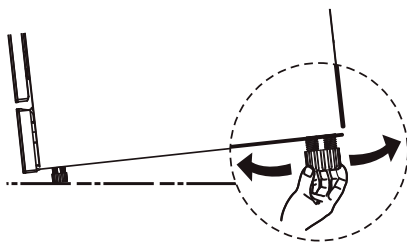

OPMERKING

Dit hoofdstuk heeft enkel betrekking op vrijstaande vaatwassers.

VRIJSTAANDE INSTALLATIE

Installatie tussen bestaande meubels

- Zodra het toestel op de vereiste plek geplaatst is, kan de hoogte van de vaatwasser aangepast worden door aan de verstelpoten te draaien. Het toestel mag in geen geval voor meer dan 2 ° gekanteld worden.
- De hoogte van deze vaatwasser (845 mm) werd ontworpen om het mogelijk te maken het toestel tussen bestaande meubels van dezelfde hoogte te plaatsen in moderne keukens. De poten kunnen afgesteld worden op de juiste hoogte.
- De gelamineerde bovenkant van het toestel vraagt geen bijzonder onderhoud, aangezien deze bestand is tegen warmte, krassen en vlekken.

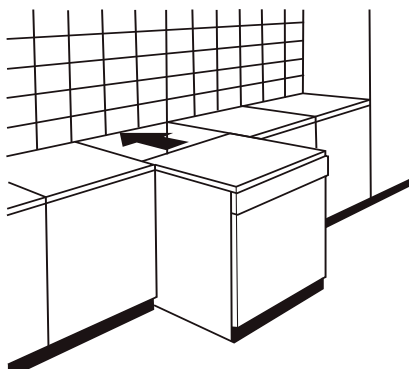

Onder een bestaand werkblad (bij installatie onder een werkblad)

- In het merendeel van de moderne keukens is er één enkel werkblad waaronder de meubels en huishoudtoestellen geplaatst worden. Verwijder in dat geval het werkblad van de vaatwasser door de schroeven los te draaien die onder de rand achteraan van het bovenste gedeelte zitten (a).

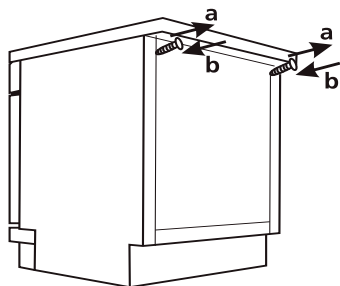

OPGELET

Nadat u het werkblad verwijderd hebt, dient u de schroeven terug te plaatsen onder de rand van het bovenste gedeelte (b). De hoogte van het toestel bedraagt dan 815 mm, conform de internationale (ISO-)voorschriften, en de vaatwasser past perfect onder het keukenwerkblad.

Inladen van de manden volgens de norm EN 60436

1. BOVENSTE MAND

- ❶ Kopjes
- ❷ Schoteltjes
- ❸ Glazen
- ❹ Kommetjes
- ❺ Middelgrote kommen
- ❻ Grote slakom

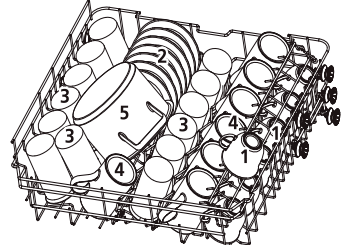

2. ONDERSTE MAND

- ❻ Vuurvaste schaal
- ❼ Dessertborden
- ❽ Grote borden
- ❾ Diepe borden
- ❿ Ovale schotel
- ⓫ Dessertborden in melamine
- ⓬ Slakommen in melamine
- ⓭ Glazen slakom
- ⓮ Dessertcoupes

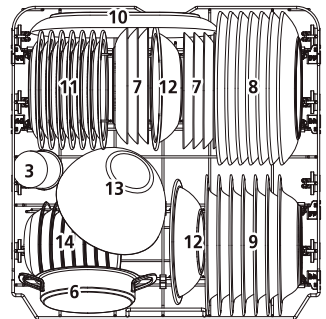

3. BESTEKCOMPARTIMENT

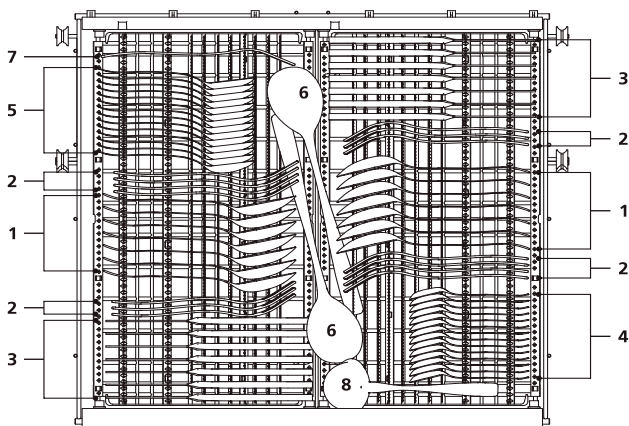

- ① Soeplepels
- ② Vorken
- ③ Messen
- ④ Koffielepels
- ⑤ Dessertlepels
- ⑥ Opscheplepels
- ⑦ Opschepvork
- ⑧ Sauslepel

Gebruikstips voor het bestekcompartiment

- Verplaats de rechtermand naar links, zodat beide manden overlappen.

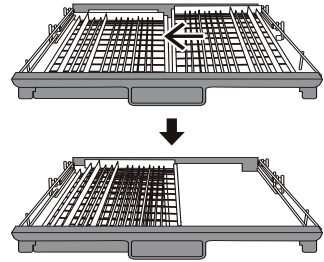

- Verwijder de rechtermand uit het kader zodat enkel de linkermand overblijft.

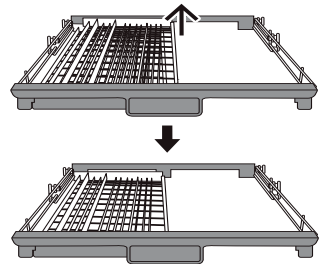

Snelgids

Gelieve de bijbehorende hoofdstukken in de gebruikershandleiding te lezen voor meer gedetailleerde gebruiksinstructies.

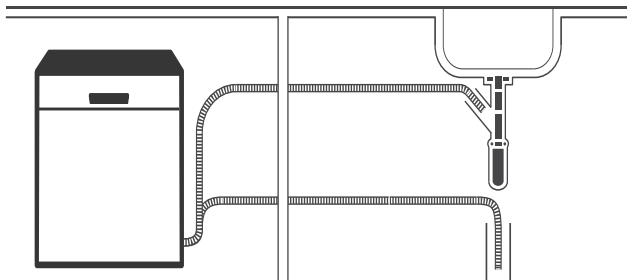

1. Installeer de vaatwasser (Raadpleeg het hoofdstuk 'INSTALLATIE-INSTRUCTIES').



2. Verwijder de grootste resten van de vaat.

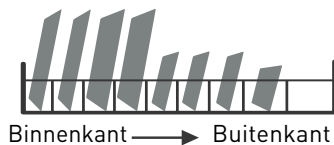

3. Laad de manden in.

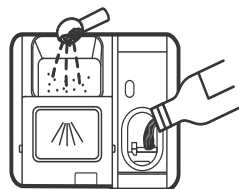

4. Vul de overeenkomstige compartimenten.



Waterontharder

Kies een programma en druk op start. De waterontharder dient handmatig afgesteld te worden met behulp van de waterhardheidsindicator.

- De waterontharder is ontworpen om de minerale zouten die in het water zitten, te verwijderen. Deze kunnen ervoor zorgen dat het toestel minder goed zal werken.
- Hoe meer mineralen er in uw water zitten, hoe meer kalk het bevat.
- De waterontharder dient afgesteld te worden in functie van de hardheid van het water in uw streek.
- Uw lokale waterdistributiemaatschappij kan u inlichtingen geven over de hardheid van het water in uw streek.

Afstellen van het zoutverbruik

- Deze vaatwasser is ontworpen om de verbruikte hoeveelheid zout in functie van de hardheid van het gebruikte water te kunnen aanpassen. Deze functie maakt het mogelijk het zoutverbruik te optimaliseren en aan te passen.
- Gelieve onderstaande stappen te doorlopen voor de afstelling van het zoutverbruik:
 1. Schakel het toestel in.
 2. Binnen de 60 seconden die volgen op de inschakeling van het toestel, drukt u gedurende meer dan 5 seconden op de knop 'Programma's' voor toegang tot de afstelmodus voor de waterontharder.
 3. Druk op de knop 'Programma's' om de goede afstelling te selecteren in functie van uw omgeving. De volgorde voor het wijzigen van de instellingen is als volgt : H1 -> H2 -> H3 -> H4 -> H5 -> H6.
 4. Druk op de aan/uit-knop om de afstelfunctie te verlaten.

| Hardheid van het water | | | | Afstellen van de waterontharder | Zoutverbruik (gram/cyclus) |
|------------------------|------------------|-----------------------|-----------|---------------------------------|----------------------------|
| Duitse graden | Franse graden fH | Engelse graden Clarke | Mmol/l | | |
| 0 - 5 | 0 - 9 | 0 - 6 | 0 - 0.94 | H1 | 0 |
| 6 - 11 | 10 - 20 | 7 - 14 | 1.0 - 2.0 | H1 | 9 |
| 12 - 17 | 21 - 30 | 15 - 21 | 2.1 - 3.0 | H1 | 12 |
| 18 - 22 | 31 - 40 | 22 - 28 | 3.1 - 4.0 | H1 | 20 |
| 23 - 34 | 41 - 60 | 29 - 42 | 4.1 - 6.0 | H1 | 30 |
| 35 - 55 | 61 - 98 | 43 - 69 | 6.1 - 9.8 | H1 | 60 |

1 °dH = 1,25 °Clarke = 1,78 °FH = 0,178 mmol/l

Fabrieksinstellingen: H3

Contacteer uw watermaatschappij voor meer informatie over de hardheid van het water.

OPMERKING

- Indien uw model geen waterontharder heeft, kunt u dit hoofdstuk overslaan.
- De hardheid van het water verschilt van streek tot streek. Indien er hard water gebruikt wordt in de vaatwasser, dan zullen er zich afzettingen vormen op de vaat en het keukengerei.
- Dit toestel is uitgerust met een bijzondere waterontharder die een zoutcompartiment gebruikt dat speciaal ontworpen is om kalk en mineralen uit het water te verwijderen.

Vorbereiden en inladen van de vaatwasser

Koop kookgerei met de vermelding 'vaatwasserbestendig'.

Kies een programma met de laagst mogelijke temperatuur voor delicate voorwerpen. Om te voorkomen de glazen en het bestek te beschadigen, mag u ze niet vlak na afloop van het programma uit de vaatwasser halen.

VAATWASSERBESTENDIG BESTEK/VAAT

Zijn niet geschikt

- Bestek met houten, hoornen, porseleinen of paarlemoeren heft
- Onderdelen in plastic die niet bestand zijn tegen de warmte
- Oud bestek met gelijmde onderdelen die niet bestand zijn tegen hoge temperaturen
- Gelijmd vaatwerk of bestek
- Keukengerei in tin of koper
- Kristallen glazen
- Voorwerpen in staal die kunnen roesten
- Houten schalen
- Voorwerpen uit synthetische vezel

Zijn beperkt geschikt

- Bepaalde soorten glazen kunnen dof worden na een groot aantal afwasbeurten
- Voorwerpen in aluminium en zilver hebben de neiging te verkleuren tijdens het afwassen
- Geschilderde motieven riskeren te verdwijnen wanneer ze vaak in de machine gewassen worden

Aanbevelingen voor het inladen van de vaatwasser

Verwijder eventuele grote voedingsresten. Laat aangebrande voedingsresten in het kookgerei weken. Het is niet nodig om de vaat onder stromend water af te spoelen. Voor een optimaal resultaat dient u volgende adviezen over het inladen van de vaatwasser te volgen.

(De eigenschappen en het uitzicht van de manden en de bestekmand kunnen verschillen naargelang de modellen.)

- Plaats het keukengerei als volgt in de vaatwasser:
- Voorwerpen zoals kopjes, glazen, kookgerei, enz. dienen naar onder gericht te worden.
- Gebogen voorwerpen of voorwerpen met verzwaring dienen schuin geladen te worden zodat het water eraf kan lopen.
- Alle keukengerei dient goed geschikt te worden zodat het niet kan kantelen.
- Alle keukengerei wordt zodanig geplaatst dat de sproeiarmen vrij kunnen draaien tijdens het afwassen.
- Plaats holle voorwerpen zoals kopjes, glazen, kookpotten enz. met de opening naar onder, zodat er geen water kan in blijven staan.
- Vaat en bestek mogen niet in elkaar worden gelegd en mogen niet op elkaar liggen.
- Om beschadiging te vermijden, mag u de glazen niet tegen elkaar plaatsen.
- Het bovenste compartiment werd ontworpen voor de delicatesere en lichtere vaat, zoals glazen, koffie- en theekopjes.
- Verticaal geplaatste messen met een lang lemmeet vormen een potentieel gevaar!
- Lang en/of scherp bestek, zoals snijmessen, dienen horizontaal geplaatst te worden in de bovenste mand.
- Laad de vaatwasser nooit te vol. Dit is belangrijk om goede resultaten te verkrijgen en voor een redelijk energieverbruik.

OPMERKING

Erg kleine voorwerpen mogen niet in de vaatwasser gewassen worden, omdat ze makkelijk uit de mand kunnen vallen.

Het uitladen van de vaat

- Om te voorkomen dat het water van de bovenste mand in de onderste druppelt, raden we u aan eerst de onderste mand leeg te maken en daarna pas de bovenste.

OPGELET

De vaat zal warm zijn! Om te vermijden deze te beschadigen, dient u ongeveer 15 minuten te wachten na het einde van het programma alvorens de glazen en het bestek uit de vaatwasser te halen.

Inladen van de bovenste mand

- De bovenste mand is ontworpen voor het plaatsen van de meest delicate en lichte vaat, zoals glazen, ondertassen, koffie- of theekopjes, alsook borden, kleine kommetjes en ondiepe borden (op voorwaarde dat ze niet te vuil zijn). Plaats de vaat en het kookgerei zo dat ze niet verplaatst kunnen worden door de waterstraal.

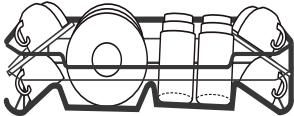
**Inladen van de onderste mand**

- We raden u aan de grote voorwerpen en de moeilijkst te reinigen voorwerpen in de onderste mand te plaatsen: potten, pannen, deksels, serveerschotels en slakommen, zoals aangegeven in onderstaand schema. Het is wenselijk de serveerschotels en deksels aan de zijkant van de vaatmanden te plaatsen om te voorkomen dat het draaien van de bovenste sproeiarm verhinderd wordt. De aanbevolen maximumdiameter voor borden die voor het detergentcompartiment geplaatst worden, bedraagt 19 cm om niet voor de opening te komen.

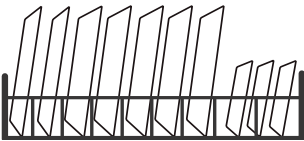
**Inladen van het bestekcompartiment**

- Het bestek dient apart en in de juiste richting gelegd te worden. Vergewis u ervan dat het keukengerei niet in elkaar ligt, omdat dit de prestaties van uw toestel kan hinderen.

OPGELET

Laat het bestek niet uit de onderkant van de mand komen. Laad scherp keukengerei steeds met de punt naar onder!

OPMERKING

Voor een optimale afwasbeurt laadt u de manden in volgens de voorschriften voor het laden van de vaatwasser in het hoofdstuk Inladen van de manden.

Functie van het spoelmiddel en het detergent

Het spoelmiddel wordt vrijgegeven tijdens de laatste spoelbeurt om te voorkomen dat het water druppels vormt op uw vaat, die mogelijk sporen en vlekken achterlaten. Het zal ook het drogen bevorderen, door het water over de vaat te laten stromen. Deze vaatwasser is ontworpen om gebruikt te worden met een vloeibaar spoelmiddel.

OPGELET

Gebruik enkel een spoelmiddel van een bekend merk voor uw vaatwasser. Vul het spoelmiddelcompartiment nooit met een andere stof (zoals een reinigingsproduct voor de vaatwasser of een vloeibaar detergent). Dat zou uw toestel beschadigen.

Wanneer moet u het spoelmiddelcompartiment bijvullen?

De frequentie voor het bijvullen van het spoelmiddelcompartiment is afhankelijk van de frequentie van de afwasbeurten van de vaatwasser en van de gebruikte instelling voor het spoelmiddel.

- Het controlelampje dat een laag spoelmiddelniveau aangeeft (0) zal branden zodra het spoelmiddelcompartiment moet worden bijgevuld.
- Giet het spoelmiddelcompartiment niet te vol

Functie van het detergent

De chemische bestanddelen van het detergent zijn noodzakelijk om vuil te verwijderen, tevermalen en af te voeren uit de vaatwasser. De meeste kwalitatieve detergenten die verkocht worden, zijn hiervoor geschikt.

OPGELET

Correct gebruik van het detergent

Gebruik enkel detergent dat specifiek ontworpen is om gebruikt te worden in de vaatwasser. Bewaar uw detergent op een koele en droge plaats.

Plaats het detergent in poedervorm pas in het compartiment wanneer u klaar bent om de vaatwasser te starten

Vullen van het spoelmiddelcompartiment

1. Verwijder de afdekkap van het spoelmiddelcompartiment door het deksel op te heffen.

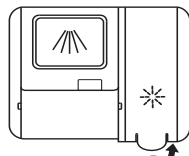

2. Giet het spoelmiddel in het compartiment en let er hierbij op het niet te veel te vullen.

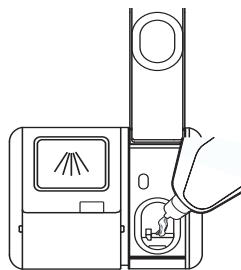

3. Sluit vervolgens het compartiment door het deksel naar beneden te duwen.

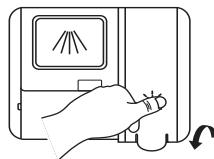
**Afstellen van het spoelmiddelcompartiment**

Om een optimale droogprestatie te verkrijgen met zo weinig mogelijk spoelmiddel, kan de vaatwasser worden ingesteld om het verbruik te regelen naargelang de gebruiker. Gelieve onderstaande stappen te volgen.

1. Open de deur en zet het toestel aan.
2. Druk binnen de 60 seconden die volgen na stap 1 gedurende meer dan 5 seconden op de toets 'Programma's' en druk vervolgens op de toets 'Uitgestelde start' om toegang te krijgen tot de afstelmodus; het controlelampje van het spoelmiddel knippert met een frequentie van 1 Hz.
3. Druk op de knop 'Programma ' s ' om de goede afstelling te selecteren in functie van uw gewoonten. De volgorde voor het weergeven van de instellingen is als volgt : D1 -> D2 -> D3 -> D4 -> D5 -> D1.
Hoe hoger het cijfer, hoe meer spoelmiddel de vaatwasser zal gebruiken.
4. Bevestig en sluit de afstelling door de op aan/uit-knop te drukken of door gedurende 5 seconden geen handeling uit te voeren.

Vullen van het detergentcompartment

1. Gelieve een openingsmogelijkheid te kiezen in functie van de situatie.
 - Open het dekseltje door de vergrendeling te verschuiven.
 - Open het dekseltje door op de vergrendeling te duwen.
2. Giet het detergent in de grootste opening (A) voor de hoofdwascyclus. Voor een optimale afwasbeurt, vooral wanneer de vaat erg vuil is, giet u een klein beetje detergent op de deur. Deze extra dosis detergent zal tijdens de voorwascyclus worden gebruikt.
3. Sluit het dekseltje door dit naar voor te schuiven terwijl u het naar beneden duwt.

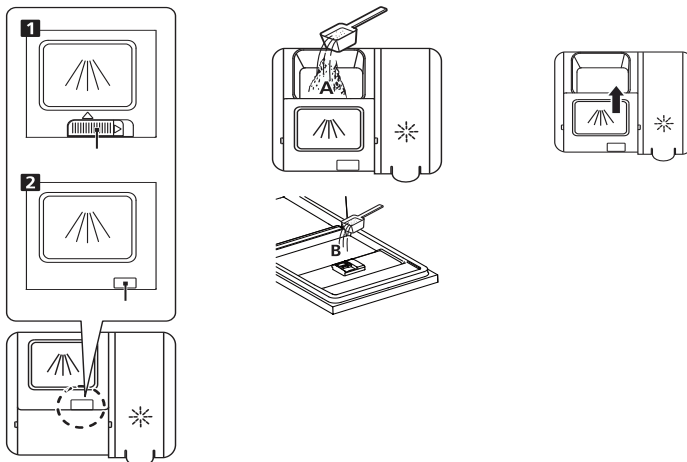







OPMERKING

Merk op dat de instellingen kunnen variëren volgens de vuilheidsgraad van de vaat. Gelieve ook rekening te houden met de aanbevelingen van de fabrikant op de verpakking van het detergent.

Programmeren van de vaatwasser**Overzicht van de wascycli**

Onderstaande tabel geeft de programma's weer die het best geschikt zijn naargelang de hoeveelheid etensresten die in de vaatwasser achterblijven, alsook de vereiste hoeveelheid detergent. De tabel geeft eveneens verschillende informatie over de programma's (●) betekent: dat u het spoelmiddelcompartiment moet vullen.

| Programma's | Beschrijving van de cyclus | Detergent Voorwas/ hoofdwas | Werkingsduur (min) | Energie (Kwh) | Water (l) | Spoelmiddel |
|--|--|---------------------------------|--------------------|---------------|-----------|-------------|
|  Automatisch | Voorwassen (45 °C) Wassen (55-65°C) Spoelen (45-55 °C) Séchage | 5/30 g (1 ou 2 tabletten) | 90-180 | 0,85-1,55 | 8,5-18 | ● |
|  Intensief | Voorwassen (50 °C) Wassen (65 °C) Spoelen Spoelen (55 °C) Drogen | 5/30 g (1 ou 2 tabletten) | 205 | 1,5 | 16,6 | ● |
|  Universeel | Voorwassen (45 °C) Wassen (55 °C) Spoelen Spoelen (55 °C) Drogen | 5/30 g (1 ou 2 tabletten) | 175 | 0,98 | 13,6 | ● |
| ECO (EN50242) | Voorwassen Wassen (50 °C) Spoelen (45 °C) Drogen | 5/30 g (1 ou 2 tabletten) | 198 | 0,747 | 9,8 | ● |

| | | | | | | |
|--|--------------------|------------|-----|------|------|---|
|  Glazen | Voorwassen (40 °C) | | | | | |
| | Wassen (50 °C) | 5/30 g | 120 | 0,95 | 13,5 | ● |
| | Spoelen | (1 tablet) | | | | |
| | Spoelen (50 °C) | | | | | |
|  90 min | Drogen | | | | | |
| | Wassen (60 °C) | | | | | |
| | Spoelen | 35 g | 90 | 1,18 | 12,5 | ● |
| | Spoelen (65 °C) | (1 tablet) | | | | |
|  Snel | Drogen | | | | | |
| | Wassen (40 °C) | 20 g | 30 | 0,82 | 11,2 | ○ |
|  Weken | Spoelen (55 °C) | (1 tablet) | | | | |
| | Voorwassen | | 15 | | 4,1 | ○ |

OPMERKING

EN 50242: dit programma komt overeen met de testcyclus. Informatie met betrekking tot de vergelijkbaarheidstest in overeenstemming met de norm EN 50242.

Starten van een wascyclus

1. Trek de bovenste en onderste mand uit, vul ze met vaat en schuif ze opnieuw in. We raden aan eerst de onderste en daarna de bovenste mand te vullen.
2. Voeg het detergent toe.
3. Steek de stekker in het stopcontact. Raadpleeg voor meer informatie over de elektrische stroomtoevoer de Productfiche, de laatste pagina van deze handleiding. Controleer of de watertoevoer op maximale druk staat.
4. Open de deur, druk op de aan/uit-knop.
5. Kies een programma, het bijbehorende lampje gaat branden. Sluit vervolgens de deur en de vaatwasser zal de wascyclus starten.

Veranderen van het huidige programma

Een wascyclus kan enkel gewijzigd worden wanneer hij nog maar net gestart is. Wanneer de cyclus verder gevorderd is, is het mogelijk dat het detergent reeds vrijgegeven is en dat het toestel het waswater reeds heeft afgevoerd. In dat geval moet de vaatwasser opnieuw ingesteld worden en dient het detergentcompartiment opnieuw te worden gevuld. Om de vaatwasser opnieuw in te stellen, volgt u onderstaande instructies:

1. Open de deur een beetje om de vaatwasser te stoppen. Zodra de sproeiarm gestopt is met draaien, kunt u de deur volledig openen.
2. Druk gedurende meer dan drie seconden op de knop 'Programma's' om het toestel te pauzeren.
3. U kunt daarna het programma wijzigen om de gewenste cyclus in te stellen.

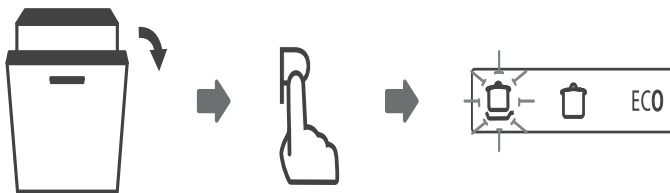

Toevoegen van de vergeten vaat

U kunt vergeten vaat op elk moment toevoegen vóór het openen van het detergentcompartiment.

Volg in dat geval onderstaande instructies :

1. Open de deur een beetje om de wascyclus te onderbreken.
2. Zodra de sproeiarmen gestopt zijn met draaien, kunt u de deur volledig openen.

3. Voeg de vergeten vaat toe.
4. Sluit de deur.

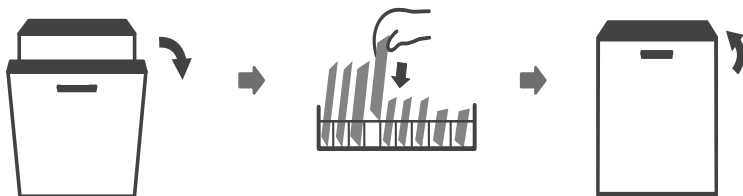

5. De vaatwasser zal opnieuw starten.

OPGELET

Het is gevaarlijk de deur te openen tijdens de wascyclus, aangezien u zich zou kunnen verbranden aan de warme stoom.

Automatische opening / Activ'Door

Op het einde van de wascyclus gaat de deur automatisch open zodat de vaat optimaal kan drogen.



OPMERKING

De deur van de vaatwasser mag niet worden geblokkeerd wanneer ingesteld is dat deze automatisch opengaat. Dit zou de vergrendelingsfunctie van de deur kunnen beschadigen.

Onderhoud van de buitenkant van het toestel

Deur en afdichting van de deur

Maak de afdichtingen van de deur regelmatig schoon met een zachte vochtige doek om zo etensresten te verwijderen. Tijdens het inladen van de vaatwasser kunnen resten van eten en drinken op de zijkanten van de deur van de vaatwasser terechtkomen. Deze zijden zitten aan de buitenkant van de kuip en de sproeiarmen bereiken deze plaatsen niet. Alle resten dienen verwijderd te worden alvorens de deur te sluiten.

Bedieningspaneel

Wanneer het nodig is om het bedieningspaneel schoon te maken, mag dit enkel gebeuren met een zachte vochtige doek.

OPGELET

Om doordringing van water in het vergrendelingsvoorziening van de deur en de elektrische onderdelen te voorkomen, mag u nooit een reinigende spray gebruiken, welke dan ook.

Gebruik nooit schurende pads of schurende schoonmaakmiddelen op de buitenkant van het toestel, want deze zouden krassen kunnen achterlaten op de afwerking. Bepaalde soorten keukenpapier kunnen eveneens het oppervlak bekrassen of sporen achterlaten.

Onderhoud van de binnenkant van het toestel

Filtersysteem

Het filtersysteem onderaan de kuip houdt de grote resten vast tijdens de wascyclus. De verzamelde resten kunnen de filters verstopen. Controleer regelmatig de toestand van de filters en maak ze desgevallend schoon onder stromend water. Volg onderstaande stappen om de filters van de kuip schoon te maken.

OPMERKING

De afbeeldingen worden enkel ter info gegeven, de filtersysteemmodellen en de sproeiarmmodellen kunnen variëren.

1. Neem de voorfilter vast en draai deze in tegenwijzerzin om hem te ontgrendelen. Trek de filter naar boven en haal deze uit het toestel.

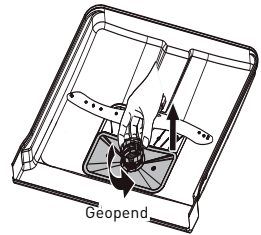

2. Trek de dunne filter naar onder om deze los te maken van de filtergroep. De voorfilter kan losgemaakt worden van de hoofdfilter door zachtjes op de lipjes te duwen bovenaan de filter en door aan de filter te trekken om deze te verwijderen.

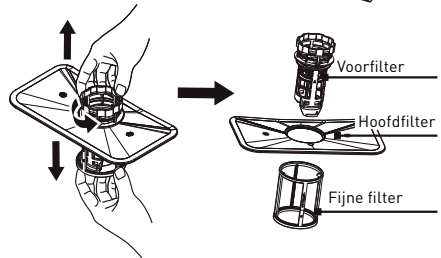

3. De grote etensresten kunnen worden verwijderd door de filter onder stromend water af te spoelen. Gebruik een zachte schoonmaakborstel voor een grondigere reiniging.

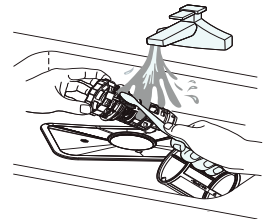

4. Monteer de filters opnieuw in de omgekeerde volgorde, plaats de filtergroep terug en draai deze in tegenwijzerzin tot aan de pijl die overeenkomt met de gesloten positie.

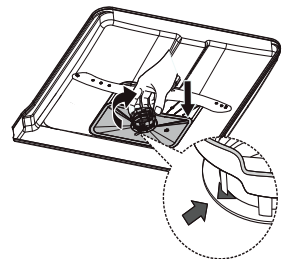

OPGELET

Draai de filters niet te vast. Plaats de filters op de juiste manier en in de juiste volgorde terug, anders kunnen de grove resten in het systeem terechtkomen en blokkeringen veroorzaken. Gebruik de vaatwasser nooit zonder eerst de filters terug te plaatsen. Wanneer de filters niet correct geplaatst worden, kan dit de prestaties van het toestel aantasten en de vaat en het keukengerei beschadigen.

Sproeiarmen

U dient de sproeiarmen regelmatig te reinigen om te voorkomen dat chemische stoffen uit het hard water de jets en de lagers van de sproeiarmen verstoppen.

Volg onderstaande instructies om de sproeiarmen te reinigen:

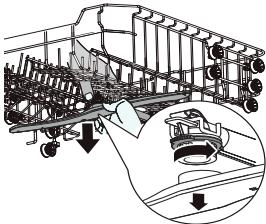

Houd de centrale schroef vast en draai in tegenwijzerzin aan de bovenste sproeiarm om deze te verwijderen.

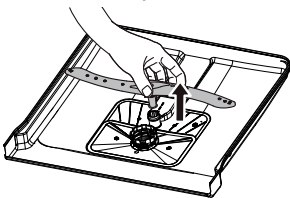

Om de onderste sproeiarm te verwijderen, trekt u deze naar boven.

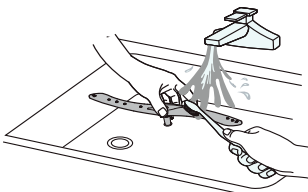

Was de sproeiarmen met lauwwarm zeepsop en gebruik een zachte borstel om de jets te reinigen. Nadat u ze correct afgespoeld hebt, brengt u ze opnieuw aan.

Algemeen onderhoud van de vaatwasser

Bescherming tegen vorst

- In de winter dient u uw vaatwasser te beschermen tegen vorst. Gelieve na elke wascyclus volgende procedure te volgen :
 1. Haal de stekker uit het stopcontact.
 2. Sluit de watertoevoer af en haal de watertoevoerslang van de waterkraan.
 3. Laat het water uit de toevoerslang en uit de kraan lopen (gebruik een emmer om het water op te vangen).
 4. Sluit de watertoevoerslang opnieuw aan op de kraan.
 5. Verwijder de filter onderaan de kuip en gebruik een spons om het water in de decanteringskuip te absorberen.

Na elke afwasbeurt

- Na elke afwasbeurt sluit u de watertoevoer van het toestel af en laat u de deur op een kier staan om de vorming van vocht en geuren aan de binnenkant te voorkomen.

Wanneer de vaatwasser lange tijd niet gebruikt wordt

- We raden aan een wascyclus leeg te laten draaien en vervolgens de stekker uit het stopcontact te halen, de watertoevoer af te sluiten en de deur van het toestel op een kier te zetten. Dit zal ertoe bijdragen dat de deurafdichtingen langer meegaan en dat de vorming van geuren in het toestel wordt verhinderd.

Verplaatsing van het toestel

- Wanneer u het toestel moet verplaatsen, moet u proberen het toestel verticaal te houden. Wanneer dit niet kan, mag u het toestel op zijn rug leggen.

Afdichtingen

- Eén van de factoren die bijdragen tot de vorming van geuren in de vaatwasser is de aanwezigheid van voeding die vastzit in de afdichtingen. Een regelmatige reiniging met een vochtige spons maakt het mogelijk om dit te voorkomen.

Foutcodes

Bij storingen geeft de vaatwasser een foutcode weer om u te helpen het probleem te identificeren :

| Codes | Betekeningen | Mogelijke oorzaken |
|-------|---|---|
| E1 | | De kranen werden niet geopend, de watertoevoer zit verstopt of de waterdruk is te laag. |
| E4 | Overlopen | Een onderdeel van de vaatwasser lekt. |
| E8 | De distributieklep staat verkeerd gericht | Een open circuit of defecte distributieklep. |

OPGELET

- Als de machine overloopt, sluit u de watertoevoer af en raadpleegt u een technicus.
- Wanneer er zich water op de bodem van de kuip bevindt door een overloop of een kleine lek, dient dit water verwijderd te worden alvorens de vaatwasser opnieuw te starten.

¡Muchas gracias!

Muchas gracias por haber elegido nuestro producto VALBERG. Seleccionados, testados y recomendados por ELECTRO DEPOT, los productos de la marca VALBERG le aseguran una utilización sencilla, un rendimiento fiable y una calidad incuestionable.

Con este dispositivo puede estar seguro de que siempre quedará satisfecho al utilizarlo. Le damos la bienvenida a ELECTRO DEPOT.

Visite nuestra página web: www.electrodepot.es



ELECTRO DEPOT

A Descripción del aparato

Presentación del aparato
Panel de control

B Utilización del aparato

Utilización del lavavajillas
Consejos de uso de la cesta
Instrucciones de instalación
Carga de las cestas según la norma EN60436
Consejos de utilización del compartimento de cubiertos
Guía de utilización rápida
Descalcificador de agua
Preparar y cargar la vajilla
Función del abrillantador y del detergente
Llenado del compartimento de abrillantador
Llenado del compartimento de detergente
Programación del lavavajillas
Inicio de un ciclo de lavado
Cambio de programa durante un ciclo
Añadir vajilla olvidada
Apertura automática

C Información práctica

Mantenimiento del exterior del aparato
Mantenimiento del interior del aparato
Mantenimiento del lavavajillas
Códigos de error

Presentación del aparato

OBSERVACIÓN













Para que su lavavajillas funcione de forma óptima, lea todas las instrucciones de utilización antes de comenzar a utilizar el aparato por primera vez

- 1 Tubo interior
- 2 Brazo de aspersion inferior
- 3 Grupo de filtración
- 4 Compartimento para sal
- 5 Compartimento para detergente
- 6 Compartimento para tazas
- 7 Brazo de aspersion superior
- 8 Compartimento de cubiertos
- 9 Cesta superior
- 10 Cesta inferior

OBSERVACIÓN

Las ilustraciones se muestran solo a título indicativo, ya que las características pueden variar según los modelos. Por favor, consulte su modelo específico.

Panel de control

| | | |
|--|---|---|
| 1 Alimentación |  | Pulse este botón para encender su lavavajillas; la pantalla se iluminará. |
| 2 Doble zona de lavado |  | Pulse este botón para encender su lavavajillas; la pantalla se iluminará. |
| 3 Funciones |  | Pulse este botón para seleccionar una función y el indicador luminoso correspondiente se encenderá. |
| 4 Inicio diferido |  | Pulse el botón de «Inicio diferido» para aplazar la hora de inicio. Puede retrasar un ciclo hasta 24 horas por franjas de una hora. Después de haber definido la duración de espera, pulse el botón de Inicio / Pausa para iniciar el programa. |
| 5 Programas |  | Pulse este botón para seleccionar el programa de lavado adaptado y el indicador luminoso correspondiente se iluminará. |
| 6 Indicadores luminosos de los programas |  | Automático Para vajilla poco o muy sucia o con una suciedad normal, con o sin restos de comida pegados. |
| |  | Intensivo Vajilla muy sucia, como cacerolas y sartenes con comida pegada. |
| |  | Universal Para los objetos normalmente sucios, como los platos, vasos y utensilios de cocción ligeramente sucios. |
| |  | ECO Se trata del programa estándar adaptado a una vajilla normalmente sucia, como cacerolas, platos, vasos y sartenes ligeramente sucias. |
| |  | Vasos Para los vasos y la vajilla ligeramente sucia. |
| |  | 90 min Para los utensilios normalmente sucios que necesitan un lavado rápido. |
| |  | Rápido Un ciclo más corto para una vajilla ligeramente sucia que no necesita secado. |
| |  | Remojo Para aclarar la vajilla que piensa lavar más tarde. |

7 Indicador Alt

**Superior**

Cuando selecciona «Superior», solo se activan los chorros del brazo aspersor superior. Los chorros inferiores no funcionan.

**Inferior**

Cuando selecciona «Inferior», solo se activan los chorros del brazo aspersor inferior. Los chorros superiores no funcionan.

8 Indicador de función

**Secado adicional**

Esta función permite secar más la vajilla. (Solo se puede usar con los programas Auto, Intensivo, Normal, ECO, Cristal y 90 min.)

**Turbo speed+**

Maakt de duur van het programma korter.

9 Indicadores luminosos de advertencia

**Abrillantador**

Si el visor «» se enciende, significa que el nivel de producto de abrillantador del lavavajillas es insuficiente y hay que recargarlo.

**Sal.**

Si el visor «» se enciende, significa que el nivel de sal del lavavajillas es insuficiente y hay que recargarlo.

10 Indicadores luminosos de advertencia

Indicadores luminosos de las fases de prelavado, de lavado principal, de aclarado y de secado. Durante la fase de prelavado, se encienden dos indicadores luminosos, luego cuatro durante la fase de lavado principal, seis durante la fase de aclarado y ocho durante la fase de secado. Los ocho indicadores luminosos se apagan una vez el ciclo de lavado se ha terminado.

11 Indicadores luminosos de advertencia

Muestra el tiempo restante, el inicio diferido, los códigos de error, etc.weer.

Utilización del lavavajillas

Antes de usar su lavavajillas:

1. Ajuste el descalcificador de agua.
2. Ponga la sal en el descalcificador de agua
3. Cargue la cesta
4. Llene el compartimento

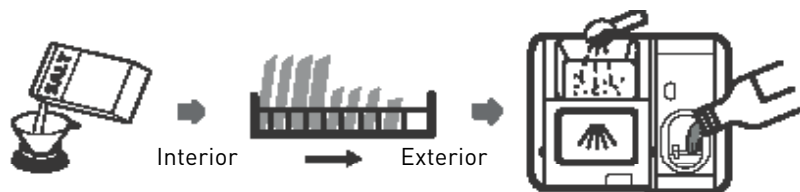

OBSERVACIÓN

Consulte el capítulo «Descalcificador de agua» si necesita ajustar el descalcificador de agua.

Llenado del descalcificador de agua con sal

Si su modelo no posee descalcificador de agua, puede ignorar este apartado. Use siempre sal destinada para su uso en lavavajillas.

El compartimento de sal está bajo la cesta inferior y se debe rellenar conforme a las siguientes explicaciones:

ADVERTENCIA

- Utilice solo sal especial para lavavajillas !
- Cualquier otro tipo de sal que no se haya creado específicamente para ser utilizada en el lavavajillas, en particular la sal de mesa, dañará el descalcificador de agua. En caso de daños provocados por el uso de una sal inadecuada, el fabricante declina toda responsabilidad ante los daños provocados y anula la garantía.
- Antes de iniciar un ciclo de lavado, debe haber rellenado el depósito de sal.
- Esto evitará que los eventuales granitos de sal o de agua salada que se hayan derramado se queden en el fondo del aparato durante un tiempo y oxiden el aparato.

Siga los pasos siguientes para añadir sal regeneradora:

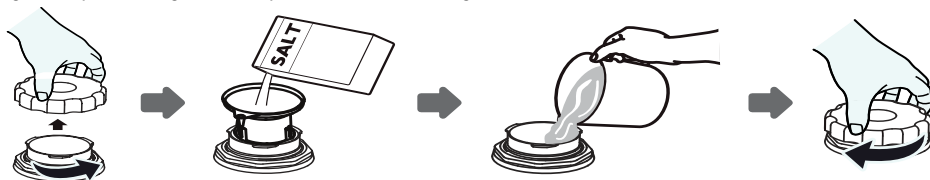

- Saque la cesta inferior y desenrosque el tapón del compartimento.
- Coloque el extremo del embudo en el orificio y vierta aproximadamente 1,5 kg de sal regeneradora.
- Llene de agua el compartimento de sal hasta el límite máximo. Es normal que se salga un poco de agua del compartimento.
- Después de haber llenado el compartimento, enrosque bien el tapón.
- El indicador luminoso de la sal se apagará una vez que el compartimento de sal se haya llenado.
- Inmediatamente después de haber rellenado el compartimento de sal, se debe iniciar un programa de lavado (le aconsejamos utilizar un programa corto). En caso contrario, el sistema de filtración, la bomba u otros elementos importantes del aparato podrían dañarse por el agua salada. Esto no lo cubriría la garantía.

OBSERVACIÓN

El compartimento de sal solo se debe rellenar cuando se encienda el indicador luminoso (S) en el panel de mando. Según la facilidad con la que se disuelva la sal, es posible que el indicador luminoso para sal permanezca encendido, aunque el compartimento se haya rellenado de sal.

- Si no existe un indicador luminoso para la sal en el panel de mando (para ciertos modelos), puede estimar el momento en que debe rellenar el compartimento de sal en función del número de ciclos efectuados por el lavavajillas.
- Si se le ha caído sal, inicie un programa rápido o quítela con un paño húmedo.

Consejos de uso de la cesta

Ajuste de la cesta superior

Opción 1

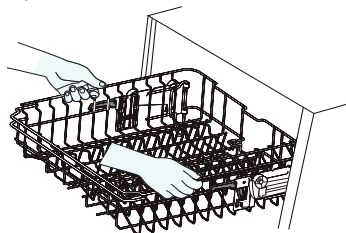

1. Para subir la cesta superior, solo tiene que levantar la cesta superior colocando las manos en medio de cada lateral, hasta que la cesta encaje en la posición alta. No es necesario levantar las asas de ajuste.

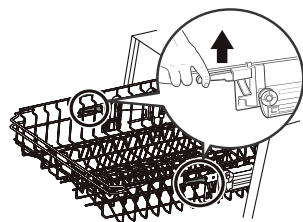

2. Para bajar la cesta superior, levante las asas de ajuste de cada lateral para soltar la cesta y colóquela en posición baja.

Llenado de los estantes de tazas

Para conseguir espacio para los objetos de mayor tamaño en la cesta superior, levante el estante de las tazas hacia arriba. También podrá colocar los vasos grandes contra el estante. Puede también quitar el estante si no lo utiliza.



Plegado de las varillas

Las varillas de la cesta inferior sirven para colocar los platos y bandejas. Se pueden bajar para dejar espacio para los objetos grandes.

Levantar hacia arriba

Abatir hacia atrás

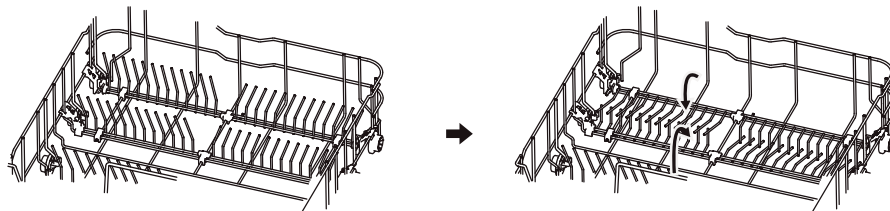

Instrucciones de instalación

ATENCIÓN

¡Peligro de descarga eléctrica !

Desenchufe la alimentación eléctrica antes de instalar el lavavajillas.

El incumplimiento de esta norma podría provocar la muerte o una descarga eléctrica.

ADVERTENCIA

La instalación de los tubos y los equipos eléctricos debe ser efectuada por profesionales.

Para su seguridad personal:

- No utilice alargaderas ni adaptadores con este aparato.
- No debe en ningún caso cortar o quitar la conexión a tierra del cable de alimentación.

INFORMACIÓN SOBRE LAS CONEXIONES ELÉCTRICAS

Exigencias en materia de electricidad

Consulte la etiqueta energética para obtener información sobre la tensión necesaria, antes de conectar el lavavajillas a una fuente de alimentación adecuada. Utilice el fusible requerido de 10 A/13 A/16 A, el fusible temporizado o el disyuntor recomendado y prevea un circuito separado que alimente únicamente este aparato.

Conexiones eléctricas

- Asegúrese de que la tensión y la frecuencia de la alimentación eléctrica corresponden a las que están indicadas en la placa de características. No enchufe el aparato a una toma de corriente que no esté correctamente conectada a tierra. Si la toma de corriente a la que debe enchufar el aparato no está adaptada al enchufe, sustituya la toma en lugar de utilizar un adaptador o un dispositivo similar, ya que podría provocar un calentón del aparato y podría quemarse.
- Compruebe que el aparato esté correctamente conectado a una toma de tierra antes de utilizarlo.

ENTRADA Y SALIDA DE AGUA

Conexión con el suministro de agua fría

- Conecte el tubo de alimentación de agua fría a una junta roscada de 1,9 cm y asegúrese de que esté bien ajustado.
- Si los tubos de alimentación de agua son nuevos o no se han utilizado durante un largo periodo de tiempo, deje que corra agua en su interior para comprobar que sale clara. Esta precaución es necesaria para evitar cualquier riesgo de bloqueo de la entrada de agua que podría dañar el aparato.

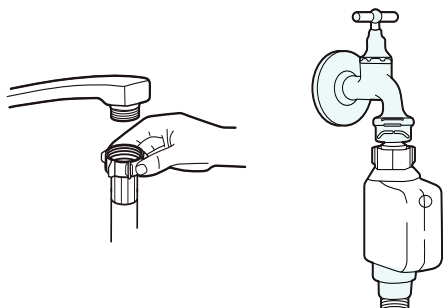

SOBRE el tubo de alimentación de seguridad

- El tubo de alimentación de seguridad tiene una doble pared. Este sistema garantiza su intervención, bloqueando el flujo de agua en caso de rotura del tubo de alimentación y cuando el espacio entre el tubo de alimentación y el tubo ondulado exterior está lleno de agua.

ATENCIÓN

Un tubo conectado a un grifo de ducha de fregadero puede reventar si se instala en el mismo conducto de agua que el lavavajillas. Si su fregadero lo tiene, se recomienda desconectar el tubo y tapar el agujero.

Cómo desenchufar el tubo de alimentación de seguridad

1. Extraiga completamente el tubo de alimentación de seguridad del compartimento situado en la parte trasera del lavavajillas.
2. Draai de schroeven van de veiligheidstoevoerslang op ee, kraan met een schroefdraad van 1,9 cm.
3. Abra completamente la entrada de agua antes de poner en funcionamiento el lavavajillas.

Cómo desenchufar el tubo de alimentación de seguridad

1. Cierre la entrada de agua.
2. Desenrosque el tubo de alimentación de seguridad del grifo.

CONEXIÓN DE LOS TUBOS DE DESAGÜE

- Introduzca el tubo de desagüe en un tubo de evacuación con un diámetro mínimo de 4 cm, o deje que el agua salga en un fregadero, evitando plegar o pellizcar el tubo. La altura del tubo de desagüe no debe superar los 1000 mm. El extremo libre del tubo no debe meterse en agua para evitar el retorno del agua.
- Fije firmemente el tubo de evacuación en la posición A o en la posición B.

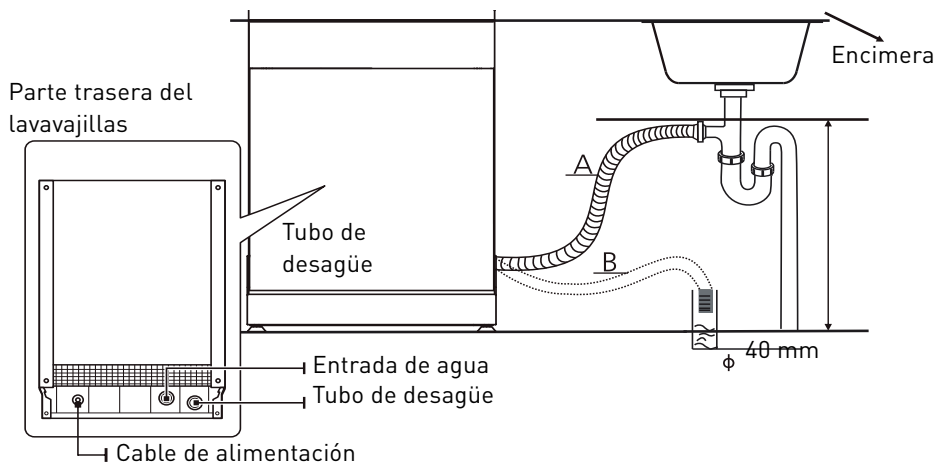

Evacuación del agua sobrante de los tubos

- Si el fregadero está a una distancia del suelo superior a 1000 mm, el excedente de agua de los tubos no podrá evacuarse directamente en el fregadero. Será necesario vaciarlo en un cubo u otro recipiente adaptado, situado en el exterior y más bajo que el fregadero.

Salida de agua

- Conecte el tubo de desagüe. Fíjelo correctamente para evitar fugas de agua. Asegúrese de que el tubo de desagüe no esté torcido ni pisado.

Tubo de extensión

- Si necesita un tubo de desagüe de extensión, asegúrese de utilizar un tubo de desagüe similar. Este no debe medir más de 4 metros, en caso contrario el rendimiento de su lavavajillas podría verse reducido.

Conexión al sifón

- La conexión de las aguas residuales está a una altura inferior a 100 mm (como máximo) desde la parte inferior de la cuba. El tubo de desagüe debe estar bien colocado.

COLOCACIÓN DEL APARATO

- Coloque el lavavajillas en el lugar deseado. La parte trasera del aparato debe estar colocada contra la pared situada detrás del mismo y los laterales contra los muebles o paredes adyacentes. Este lavavajillas dispone de un tubo de desagüe y de suministro de agua que pueden colocarse en el lado izquierdo o derecho para facilitar la instalación. El tubo no debe sumergirse en el agua para evitar que se produzca un retorno de la misma.

Nivelar el aparato

- Una vez que el aparato se haya colocado en el lugar deseado, la altura del lavavajillas se puede modificar girando las patas de ajuste. El aparato no debe, en ningún caso, inclinarse más de 2 °.

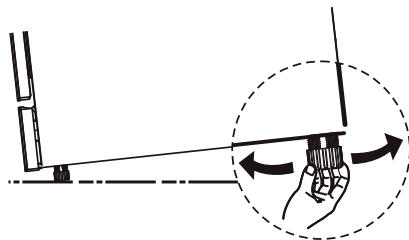

OBSERVACIÓN

Este apartado solo es para los lavavajillas independientes.

INSTALACIÓN INDEPENDIENTE

Instalación entre muebles existentes

- Una vez que el aparato se haya colocado en el lugar deseado, la altura del lavavajillas se puede modificar girando las patas de ajuste. El aparato no debe, en ningún caso, inclinarse más de 2 °.
- La altura de este lavavajillas (845 mm) se ha diseñado para que el aparato pueda instalarse entre muebles existentes de la misma altura en las cocinas equipadas modernas. Las patas pueden ajustarse hasta que alcancen la altura correcta.
- La superficie superior laminada del aparato no necesita mantenimiento especial, ya que resiste al calor, a los arañazos y a las manchas.

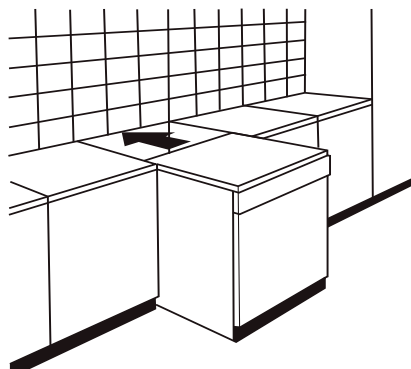

Bajo una encimera que ya exista (en caso de instalación bajo encimera)

- En la mayoría de las cocinas equipadas modernas, existe una sola encimera bajo la que se instalan los muebles y los electrodomésticos. En ese caso, quite la encimera del lavavajillas desatornillando los tornillos que se encuentran bajo el filo trasero de la parte superior).

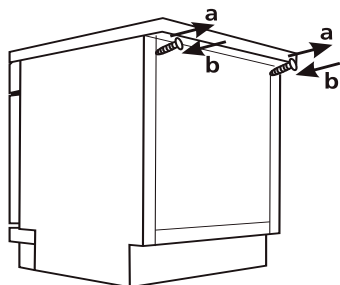

ATENCIÓN

Después de haber quitado la encimera, los tornillos se deben volver a apretar bajo el borde trasero de la parte superior). La altura del aparato pasará entonces a 815 mm, según la reglamentación internacional (ISO), y el lavavajillas entrará perfectamente bajo la encimera de la cocina.

Carga de las cestas según la norma EN50242

1. CESTA SUPERIOR

- ① Tazas
- ② Platitos de café
- ③ Vasos
- ④ Cuencos pequeños
- ⑤ Cuencos medianos
- ⑥ Ensaladera grande

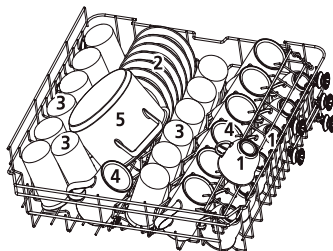

2. CESTA INFERIOR

- ⑥ Olla para horno
- ⑦ Platos de postre
- ⑧ Platos grandes
- ⑨ Platos hondos
- ⑩ Bandeja ovalada
- ⑪ Platos de postre de melamina
- ⑫ Ensaladeras de melamina
- ⑬ Ensaladera de cristal
- ⑭ Copas de postre

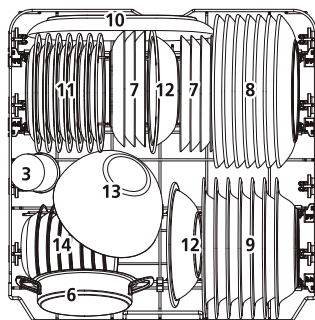

3. COMPARTIMENTO DE CUBIERTOS

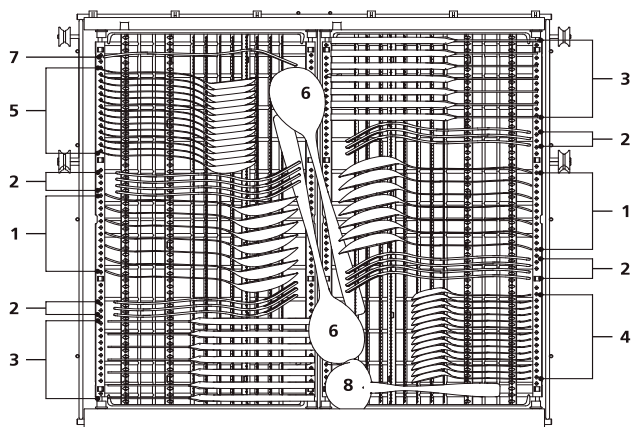

- ① Cucharas soperas
- ② Tenedores
- ③ Cuchillos
- ④ Cucharillas de café
- ⑤ Cucharas de postre
- ⑥ Cucharas para servir
- ⑦ Tenedores para servir
- ⑧ Cucharón para salsa

Consejos de utilización del compartimento de cubiertos

- Mueva la cesta derecha de derecha a izquierda, para que las dos cestas se superpongan.

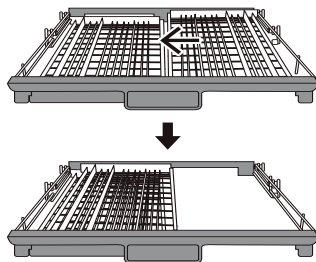

- Quite la cesta derecha de la estructura, para dejar solo la cesta izquierda.

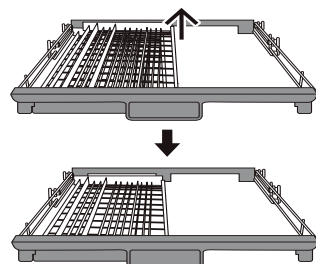

Guía de utilización rápida

Lea los apartados correspondientes al manual del usuario para obtener instrucciones de uso más detalladas.

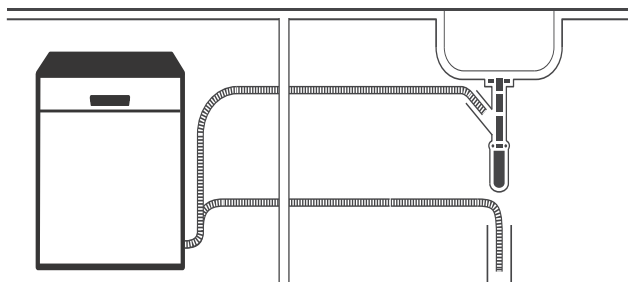

1. Instalar el lavavajillas [Consulte el capítulo «INSTRUCCIONES DE INSTALACIÓN»].



2. Quitar los restos más gordos de la vajilla.

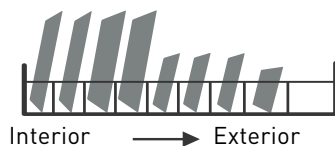

3. Cargar las cestas.

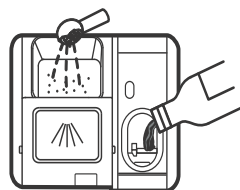

4. Rellenar los compartimentos correspondientes.



Descalcificador de agua

Seleccionar un programa y lanzar El descalcificador de agua se debe ajustar de forma manual con ayuda del indicador de la dureza del agua.

- El descalcificador de agua se ha diseñado para eliminar las sales minerales contenidas en agua, que pueden perjudicar al buen funcionamiento del aparato.
- Mientras más mineral sea su agua, más cal tendrá.
- El descalcificador debe ajustarse en función de la dureza del agua en su región.
- Su servicio local de aguas puede informarle de la dureza del agua en su región.

Ajuste del consumo de sal

- Este lavavajillas está diseñado para permitir ajustar la cantidad de sal en función de la dureza del agua utilizada. Esta función permite optimizar y adaptar el nivel de consumo de sal.
- Siga los pasos a continuación para ajustar el consumo de sal:

1. Encienda el aparato.
2. Tras encender el aparato, en los 60 segundos siguientes, pulse el botón «Programas» durante más de 5 segundos para acceder al modo de ajuste del descalcificador de agua.
3. Pulse el botón "Programas" para seleccionar el ajuste correcto, en función de su ambiente local. El orden de modificación de los ajustes es el siguiente : H1 -> H2 -> H3 -> H4 -> H5 -> H6.
4. Pulse el botón de alimentación para finalizar la función de ajuste.

| Dureza del agua | | | | Ajuste del descalcificador de agua | Consumo de sal (gramos/ciclo) |
|-----------------|---------------------|--------------------------|-----------|------------------------------------|-------------------------------|
| Grados alemanes | Grados franceses fH | Grados británicos Clarke | Mmol/l | | |
| 0 - 5 | 0 - 9 | 0 - 6 | 0 - 0.94 | H1 | 0 |
| 6 - 11 | 10 - 20 | 7 - 14 | 1.0 - 2.0 | H1 | 9 |
| 12 - 17 | 21 - 30 | 15 - 21 | 2.1 - 3.0 | H1 | 12 |
| 18 - 22 | 31 - 40 | 22 - 28 | 3.1 - 4.0 | H1 | 20 |
| 23 - 34 | 41 - 60 | 29 - 42 | 4.1 - 6.0 | H1 | 30 |
| 35 - 55 | 61 - 98 | 43 - 69 | 6.1 - 9.8 | H1 | 60 |

1 °dH = 1,25 °Clarke = 1,78 °fH = 0,178 mmol/l

Ajuste de fábrica: H3

Contacte con su compañía de agua para obtener información sobre la dureza del agua de su zona.

OBSERVACIÓN

- Si su modelo no posee descalcificador de agua, puede ignorar este apartado.
- La dureza del agua varía de una región a otra. Si se utiliza agua dura en el lavavajillas, se formarán depósitos en la vajilla y los utensilios.
- El aparato está equipado con un descalcificador especial que utiliza un compartimento de sal específicamente diseñado para eliminar la cal y los minerales del agua.

Preparar y cargar la vajilla

Compre utensilios que tengan la indicación «Resistente al lavavajillas».

Para los objetos delicados, seleccione un programa con la temperatura más baja posible. Para evitar dañarlos, no saque los vasos y los cubiertos del lavavajillas justo después de finalizar el programa.

CUBIERTOS/VAJILLA PARA LAVAR EN EL LAVAVAJILLAS

No son aptos para lavavajillas

- Los cubiertos con mangos de madera, cuerno, porcelana o nácar
- Los objetos de plástico no resistentes al calor.
- Cubiertos antiguos o con piezas pegadas que no resisten a las altas temperaturas
- La vajilla y los cubiertos pegados.
- Objetos de estaño o de cobre
- Los vasos de cristal
- Los objetos de acero susceptibles de oxidarse
- Las bandejas de madera.
- Los objetos fabricados a partir de fibras sintéticas.

Aptos de forma limitada

- Algunos tipos de vasos pueden perder el brillo después de un gran número de lavados
- Las piezas de aluminio o plata tienden a perder el color con los lavados
- Los motivos esmaltados pueden borrarse si se lavan de forma frecuente en el lavavajillas.

Recomendaciones para la carga del lavavajillas

Retire los eventuales restos gruesos de comida. Ablande los restos de alimentos quemados

presentes en los utensilios de cocina. No es necesario aclarar la vajilla con agua corriente. Para garantizar un resultado óptimo del lavavajillas, siga estos consejos de cambio. (Las características y la apariencia de las cestas y de la cesta de cubiertos pueden variar según los modelos.)

- Coloque los objetos en el lavavajillas de la siguiente forma:
- Los objetos como tazas, vasos, utensilios de cocina, etc. deben orientarse hacia abajo.
- Los elementos curvos o con recovecos deben colocarse inclinados para que el agua se pueda escurrir.
- Todos los utensilios deben ordenarse de forma correcta para que no se caigan.
- Todos los utensilios deben colocarse de forma que los brazos aspersores puedan moverse libremente durante el lavado.
- Cargue los objetos huecos, como las tazas, vasos, cacerolas, etc. con la abertura hacia abajo para que el agua no pueda acumularse en su interior.
- La vajilla y los cubiertos no deben estar encajados entre sí ni colocados unos sobre otros.
- Para que no se estropeen, los vasos no deben tocarse.
- La cesta superior está diseñada para colocar la vajilla más delicada y ligera, como los vasos, las tazas de café o de té.
- Los cuchillos de hoja larga colocados de forma vertical son un riesgo.
- Los cubiertos largos y/o cortantes, como los cuchillos, deben colocarse horizontalmente en la cesta superior.
- No cargue en exceso su lavavajillas. Esto es importante para obtener buenos resultados y para que el consumo de energía sea más razonable

OBSERVACIÓN

Los objetos muy pequeños no deben lavarse en el lavavajillas, ya que podrían caerse fácilmente de la cesta.

Descarga de la vajilla

- Para evitar que el agua gotee desde la cesta superior a la cesta inferior, le recomendamos vaciar primero la cesta inferior y, luego, el nivel superior

ATENCIÓN

¡La vajilla estará caliente! Para evitar estropearla, espere aproximadamente 15 minutos una vez que haya acabado el programa antes de sacar los vasos y los cubiertos del lavavajillas.

Carga de la cesta superior

- La cesta superior está diseñada para colocar la vajilla más delicada y ligera, como los vasos, los platitos pequeños, las tazas de café o de té, así como los platos, los pequeños cuencos y los platos poco profundos (a condición de que no estén muy sucios). Coloque los platos y utensilios de cocina de modo que los chorros de agua no puedan moverlos.

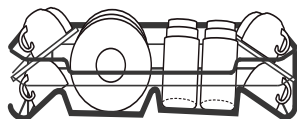

Carga de la cesta inferior

- Le recomendamos que coloque en la cesta inferior los objetos más grandes y la vajilla más difícil de limpiar: cacerolas, sartenes, tapas, bandejas para servir y ensaladeras, como se indica en el esquema mostrado a continuación. Es preferible colocar las bandejas para servir y las tapas en los laterales de las cestas para vajilla para evitar bloquear la rotación del brazo aspersor superior. El diámetro máximo recomendado para los platos colocados delante del compartimento de detergente es de 19 cm, para que no impida la apertura.



Carga del compartimento de cubiertos

- Los cubiertos se deben colocar en la cesta de cubiertos separándolos y colocándolos en el sentido adecuado. Asegúrese de que los utensilios no están encajados entre sí, ya que eso podría perjudicar el rendimiento de su aparato.

ATENCIÓN

No deje que los cubiertos se salgan por la parte inferior de la cesta.

¡Introduzca siempre los utensilios cortantes con la punta hacia abajo !

OBSERVACIÓN

Para un lavado óptimo, cargue las cestas según las recomendaciones de carga convencionales, que se encuentran en el capítulo Carga de las cestas.

Función del abrillantador y del detergente

El abrillantador se libera durante el último aclarado para evitar que el agua forme gotas en su vajilla que puedan dejar trazas y manchas. Esto mejora también el secado al dejar que el agua se escurra de la vajilla. Su lavavajillas ha sido diseñado para usar abrillantadores líquidos.

ATENCIÓN

Utilice solo un líquido abrillantador de marca para su lavavajillas.

No llene nunca el compartimento de abrillantador con otra sustancia (como un producto de limpieza para lavavajillas o un detergente líquido). Podría estropear su aparato.

¿Cuándo se debe volver a llenar el compartimento del abrillantador?

La frecuencia con la que conviene rellenar el compartimento de abrillantador depende de la frecuencia de lavados del lavavajillas y del ajuste utilizado para el producto abrillantador.

- El indicador de nivel bajo de abrillantador (O) se encenderá cuando sea necesario recargar el compartimento del abrillantador.
- Procure no llenar demasiado el compartimento de producto abrillantador

Función del detergente

Los detergentes, con sus componentes químicos, son necesarios para eliminar la suciedad, destruirla y evacuarlas del lavavajillas. La mayoría de los detergentes de calidad comercial son idóneos para esto.

ATENCIÓN

Utilización correcta del detergente

Utilice únicamente detergentes específicamente previstos para su uso en lavavajillas. Conserve el detergente en un lugar fresco y seco.

Añada el detergente en polvo en el compartimento solo cuando vaya a poner el lavavajillas.

Llenado del compartimento de abrillantador

1. Retire el embellecedor del compartimento del abrillantador levantando la lengüeta.

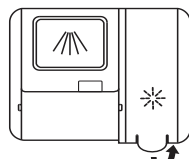

2. Vierta el abrillantador en el compartimento con cuidado de no llenarlo demasiado.

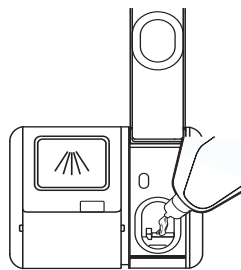

3. A continuación, vuelva a cerrar el compartimento bajando la tapa.

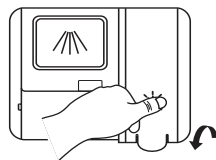

Ajuste del compartimento de abrillantador

Para obtener un rendimiento de secado óptimo con el menor producto abrillantador posible, el lavavajillas puede ajustar el consumo según el usuario. Por favor, siga los siguientes pasos.

1. Abra la puerta y encienda el aparato.
2. 60 segundos después de la etapa 1, pulse el botón «Programas» durante más de 5 segundos y, luego, pulse el botón «Inicio diferido» para acceder al modo de ajuste; entonces, el indicador luminoso del abrillantador parpadeará con una frecuencia de 1Hz.
3. Pulse el botón «Programas» para seleccionar el ajuste correcto, en función de sus costumbres. El orden de visualización de los ajustes es el siguiente: D1 -> D2 -> D3 -> D4 -> D5 -> D1. Mientras más alta sea la cifra, más abrillantador usará el lavavajillas.
4. Confirme y quite la configuración pulsando el botón de encendido o sin realizar ninguna otra operación durante 5 segundos.

Llenado del compartimento de detergente

1. Elija un tipo de apertura según la situación.
 - Abra la tapa deslizando el pestillo de bloqueo.
 - Abra la tapa pulsando el pestillo de bloqueo.
2. Añada detergente en la cavidad más grande (A) para el ciclo de lavado principal. Para un lavado óptimo, especialmente si la vajilla está muy sucia, vierta una pequeña cantidad de detergente en la puerta. Esta dosis de detergente adicional se activará durante la fase de prelavado.
3. Cierre la tapa deslizándola hacia adelante y pulsando hacia abajo.

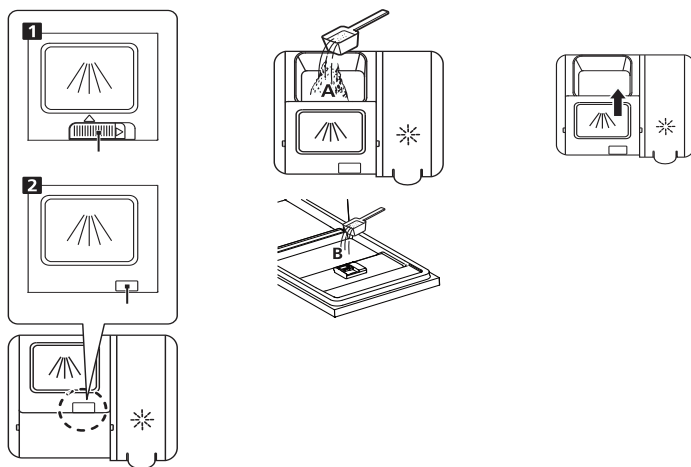

OBSERVACIÓN









Tenga en cuenta que los ajustes pueden variar según el grado de suciedad de la vajilla. Siga también las recomendaciones del fabricante incluidas en el envase del detergente.

Programación del lavavajillas

Tabla de ciclos de lavado

La siguiente tabla indica tanto los programas más adecuados en función de la cantidad de restos de alimentos en la vajilla, así como la cantidad de detergente necesario. Ofrece también información variada sobre los programas.

(●) significa: que debe rellenar el compartimento de abrillantador.

| Programas | Descripción del ciclo | Detergente Prelavado / lavado principal | Duración de funcionamiento (min) | Energía (kWh) | Agua (l) | Abbrillantador |
|---|---|---|--|------------------|-------------|----------------|
|  Automático | Prelavado (45 °C) Lavado (55-65 °C) Aclarado (45-55 °C) Secado | 5/30 g (1 o 2 pastilla(s)) | 90-180 | 0,85-1,55 | 8,5-18 | ● |
|  Intensivo | Prelavado (50 °C) Lavado (65 °C) Aclarado Aclarado Aclarado (55 °C) Secado | 5/30 g (1 o 2 pastillas) | 205 | 1,5 | 16,6 | ● |
|  Universal | Prelavado (45 °C) Lavado (55 °C) Aclarado Aclarado (55 °C) Secado | 5/30 g (1 o 2 pastillas) | 175 | 0,98 | 13,6 | ● |
|  ECO (EN50242) | Prelavado Lavado (50 °C) Aclarado (45 °C) Secado | 5/30 g (1 o 2 pastillas) | 198 | 0,747 | 9,8 | ● |
|  Vasos | Prelavado (40 °C) Lavado (50 °C) Aclarado Aclarado (50 °C) Secado | 5/30 g (1 pastilla) | 120 | 0,95 | 13,5 | ● |
|  90 min | Lavado (60 °C) Aclarado Aclarado (65 °C) Secado | 35 g (1 pastilla) | 90 | 1,18 | 12,5 | ● |
|  Rápido | Lavado (40 °C) Aclarado (55 °C) | 20 g (1 pastilla) | 30 | 0,82 | 11,2 | ○ |
|  Remojo | Prelavado | | 15 | | 4,1 | ○ |

OBSERVACIÓN

EN 50242: este programa corresponde al ciclo de prueba. Información sobre las pruebas de comparabilidad conforme a la norma EN 50242.

Inicio de un ciclo de lavado

1. Saque la cesta superior e inferior, cargue la vajilla y, luego, vuelva a introducir las cestas. Se recomienda cargar primero la cesta inferior y después, el nivel superior.
2. Eche el detergente.
3. Enchufe el aparato a una toma de corriente. Para más información sobre la alimentación eléctrica, consulte en la «Ficha de Producto» que se encuentra en la última página. Asegúrese de que el suministro de agua esté abierto a toda presión.
4. Abra la puerta y pulse el botón de alimentación.
5. Elija un programa y el indicador luminoso correspondiente se encenderá. A continuación, cierre la puerta y el lavavajillas iniciará el ciclo de lavado.

Cambio de programa durante un ciclo

Un ciclo en curso solo se puede modificar si lleva poco tiempo desde que se inició. Si el ciclo está más avanzado, es posible que ya se haya salido el detergente y que el aparato haya evacuado el agua de lavado. Si es el caso, el lavavajillas deberá volverse a programar y tendrá que volver a llenar de nuevo el compartimento de detergente. Para volver a programar el lavavajillas, siga las instrucciones siguientes:

1. Abra ligeramente la puerta para detener el lavavajillas. Una vez que pare de funcionar el brazo aspersor, podrá abrir la puerta completamente.
2. Pulse el botón «Programas» durante más de tres segundos y el aparato se pondrá en modo pausa.
3. Entonces, podrá modificar el programa para ajustar el ciclo deseado.

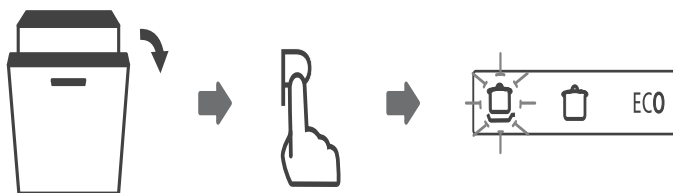

Añadir vajilla olvidada

Puede añadir vajilla olvidada en cualquier momento antes de abrir el compartimento de detergente. En este caso, siga las siguientes instrucciones:

1. Abra ligeramente la puerta para interrumpir el lavado.
2. Una vez que los brazos aspersores hayan dejado de funcionar, podrá abrir completamente la puerta.
3. Coloque la vajilla que faltaba.
4. Cierre la puerta.

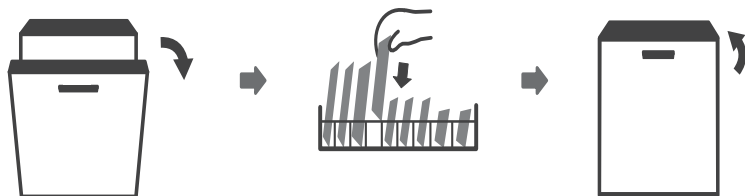

5. El lavavajillas se pondrá en marcha

ATENCIÓN

Es peligroso abrir la puerta durante un ciclo, ya que el vapor caliente podría quemarle.

Apertura automática / Activ'Door

Al final del lavado, la puerta se abrirá automáticamente para garantizar un secado óptimo.



OBSERVACIÓN

La puerta del lavavajillas no se debe bloquear cuando está ajustada para abrirse automáticamente. Esto podría perjudicar el funcionamiento del bloqueo de la puerta.

Mantenimiento del exterior del aparato

Puerta y junta de la puerta

Limpie regularmente las juntas de la puerta con ayuda de un trapo suave húmedo para eliminar los restos de comida. Cuando cargue el lavavajillas, los restos de comida y de bebida se pueden caer por los lados de la puerta del lavavajillas. Estas superficies se encuentran en el exterior de la cuba y ni el agua ni los brazos aspersores llegan hasta ahí. Debe quitar todos los restos antes de cerrar la puerta.

Panel de control

Si necesita limpiarlo, el panel de mando debe limpiarse únicamente con un trapo suave húmedo.

ATENCIÓN

Para evitar que el agua penetre en el dispositivo de bloqueo de la puerta y los componentes eléctricos, no utilice nunca un spray limpiador, sea cual sea.

No use nunca estropajos de acero/aluminio o detergentes abrasivos en las superficies externas del aparato, ya que podrían arañar el acabado. Algunos papeles absorbentes pueden también rayar la superficie o dejar marcas.

Mantenimiento del interior del aparato

Sistema de filtrado

El sistema de filtración en la parte inferior de la cuba retiene restos de comida grandes durante el ciclo de lavado. Los restos que recogen los filtros pueden obstruirlos. Compruebe regularmente el estado de los filtros y límpielos si fuese necesario con agua corriente. Siga los pasos siguientes para limpiar los filtros de la cuba.

OBSERVACIÓN

Las ilustraciones se muestran a título indicativo únicamente. Los modelos de sistemas de filtración y de brazos aspersores pueden variar.

1. Coja el prefiltro y gírelo en el sentido contrario a las agujas del reloj para desbloquearlo. Tire del filtro hacia arriba y sáquelo del lavavajillas.

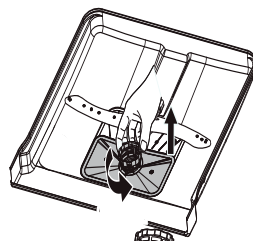

2. Tire del filtro fino hacia abajo para desencajarlo del grupo de filtración. El filtro previo se puede separar del filtro principal presionando suavemente en las lengüetas de la parte superior del filtro y tirando del filtro para sacarlo.

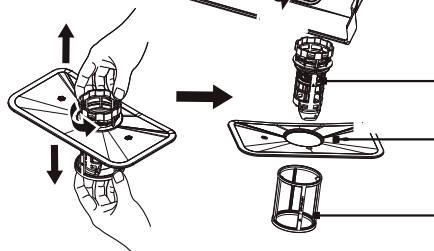

3. Los grandes restos de alimentos puede eliminarse enjuagando el filtro con agua corriente. Para una limpieza más profunda, use un cepillo de limpieza suave.

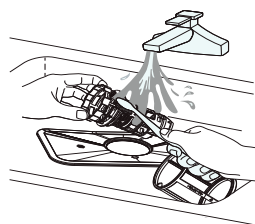

4. Vuelva a colocar los filtros de forma inversa a como lo ha desmontado, sustituya el grupo de filtración y gírelo en el sentido de las agujas del reloj hasta la flecha correspondiente a la posición cerrada.

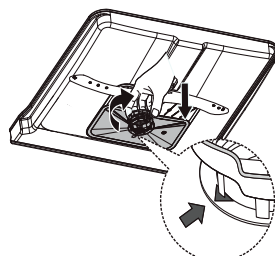

ATENCIÓN

No apriete demasiado los filtros. Cambie los filtros correctamente y en orden, si no, podrían entrar grandes restos en el sistema y provocar un bloqueo. No utilice nunca el lavavajillas sin poner los filtros en su lugar. Si los filtros no se colocan correctamente, podría perjudicar el rendimiento del aparato y dañar la vajilla y los utensilios.

Brazos de aspersión

Debe limpiar regularmente los brazos aspersores para evitar que las sustancias químicas contenidas en el agua con cal obstruyan los aspersores y los rodamientos de los brazos aspersores.

Para limpiar los brazos aspersores, siga las instrucciones siguientes:

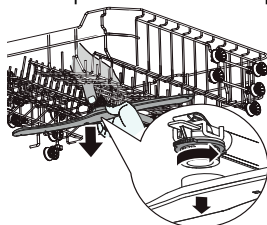

Para quitar el brazo aspersor superior, sostenga la tuerca central y gire el brazo aspersor en el sentido contrario de las agujas del reloj para quitarlo.

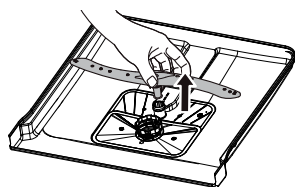

Para retirar el brazo aspersor inferior, tire de él hacia arriba.

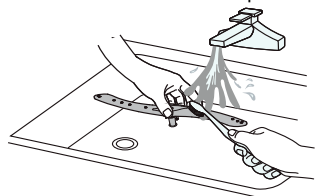

Lave el brazo aspersor con agua tibia con jabón y utilice un cepillo suave para limpiar los aspersores. Vuelva a colocarlos en su sitio después de haberlos enjuagado correctamente.

Mantenimiento del lavavajillas

Precaución contra las heladas

- Durante el invierno, debe tomar medidas de protección contra las heladas para su lavavajillas. Después de cada ciclo de lavado, siga el procedimiento indicado a continuación:
 1. Apague el lavavajillas.
 2. Cierre la entrada de agua y desconecte el tubo de entrada de agua del grifo.
 3. Vacíe el agua del tubo de entrada y del grifo (utilice un cubo para recoger el agua).
 4. Vuelva a conectar el tubo de entrada de agua al grifo.
 5. Retire el filtro del fondo de la cuba y utilice una esponja para absorber el agua de la cuba de decantación.

Tras cada lavado

- Después de cada lavado, cierre la entrada de agua del aparato y deje la puerta entreabierta para evitar la formación de humedad y de olores en el interior.

Desenchufe el aparato de la pared

- Antes de realizar cualquier operación de limpieza o mantenimiento, desenchufe siempre el aparato de la toma de la pared.
- Limpieza con disolventes o sustancias abrasivas prohibidas.
- Para limpiar el exterior y las piezas de caucho del lavavajillas, no utilice ni disolventes ni productos de limpieza abrasivos. Utilice únicamente un paño con agua tibia y jabón.
- Para quitar las manchas o la suciedad de la superficie interior, utilice un paño húmedo con agua y un poco de vinagre o un producto de limpieza diseñado especialmente para lavavajillas.

En caso de inutilización prolongada

- Le recomendamos realizar un ciclo de lavado en vacío y luego desenchufar la toma de la pared, cortar la entrada de agua y dejar la puerta del aparato ligeramente entreabierta. Esto ayudará a que las juntas de la puerta duren más tiempo y evitará que se formen olores en el interior del aparato.

Transporte del aparato

- Si debe desplazar el aparato, intente conservarlo en posición vertical. Si es indispensable, puede tumbarlo hacia atrás.

Juntas

- Uno de los factores que contribuye a la formación de olores en el lavavajillas es la presencia de restos de comida entre las juntas. Si realiza una limpieza regular con un estropajo suave húmedo evitará que esto ocurra.

Códigos de error

En caso de avería, el lavavajillas mostrará códigos de error para ayudarle a identificar el problema:

| Códigos | Significado | Posibles causas |
|---------|---|---|
| E1 | | Los grifos no están abiertos, la entrada de agua está obstruida o la presión de agua es demasiado baja. |
| E4 | Desbordamiento | Un elemento del lavavajillas gotea. |
| E8 | Problema de orientación de la válvula de distribución | Circuito abierto o válvula de distribución defectuosa. |

ATENCIÓN

- En caso de desbordamiento del agua, corte la entrada de agua principal antes de llamar al técnico.
- Si hay agua en el fondo de la cuba por un llenado excesivo o una pequeña fuga, esta agua debe eliminarse antes de volver a poner en funcionamiento el aparato.

Grazie!

Grazie di aver scelto questo prodotto VALBERG. Scelti, testati e raccomandati da ELECTRO DEPOT, i prodotti a marchio VALBERG assicurano un utilizzo semplice, prestazioni affidabili e una qualità impeccabile.

Grazie a questo apparecchio, ogni utilizzo sarà motivo di soddisfazione.

Benvenuto in ELECTRO DEPOT.

Visita il nostro sito internet: www.electrodepot.fr

A **Panoramica
dell'apparecchio**

Presentazione dell'apparecchio
Pannello comandi

B **Utilizzo
dell'apparecchio**

Utilizzo della lavastoviglie
Consigli per l'uso del cestello
Istruzioni per l'installazione
Caricamento dei cestelli conformemente alla
norma EN60436
Consigli per l'uso del cestello portaposate
Guida dell'utente rapida
Addolcitore d'acqua
Preparazione e sistemazione delle stoviglie
Funzione del brillantante e del detersivo
Riempimento della vaschetta del brillantante
Riempimento della vaschetta del detersivo
Programmazione della lavastoviglie
Avvio di un ciclo di lavaggio
Modifica del programma durante il ciclo di
lavaggio
Aggiunta di stoviglie a ciclo iniziato
Apertura automatica / Activ' Door

Manutenzione esterna dell'apparecchio

C **Informazioni pratiche**

Manutenzione interna dell'apparecchio
Manutenzione generale della lavastoviglie
Codici di errore

Presentazione dell'apparecchio

NOTA

Al fine di ottenere prestazioni ottimali dalla lavastoviglie, leggere tutte le istruzioni per l'uso prima di utilizzare l'apparecchio per la prima volta.

- ❶ Tubo interno
- ❷ Braccio irroratore inferiore
- ❸ Gruppo filtrante
- ❹ Vaschetta per il sale
- ❺ Vaschetta per il sale
- ❻ Ripiano portatazze
- ❼ Braccio irroratore superiore
- ❽ Cestello portaposate
- ❾ Cestello superiore
- ❿ Cestello inferiore

NOTA

Le immagini sono fornite unicamente a titolo indicativo; le caratteristiche possono variare in base al modello. Fare riferimento al modello specifico.

Pannello comandi

- | | | |
|-------------------------------|---|---|
| 1 Alimentazione |  | Premere questo pulsante per accendere la lavastoviglie; il display si accende. |
| 2 Lavaggio doppia zona |  | Premere questo pulsante per selezionare il cestello superiore o il cestello inferiore; la spia corrispondente di illuminerà. |
| 3 Funzioni |  | Premere questo pulsante per selezionare una funzione; la spia corrispondente di illuminerà. |
| 4 Avvio ritardato |  | Premere il pulsante Avvio ritardato per ritardare l'ora di partenza. È possibile ritardare un ciclo fino a 24 ore per intervalli di un'ora. Una volta stabilita la durata di attesa, premere il pulsante Avvio/Pausa per avviare. |
| 5 Programmi | P | Premere questo pulsante per selezionare il programma di lavaggio adatto; la spia corrispondente di illuminerà. |
| 6 Spie dei programmi |  | <p>Auto Per stoviglie leggermente, normalmente o particolarmente sporche con o senza residui di cibo attaccati.</p> |
| |  | <p>Intensivo Stoviglie particolarmente sporche, comprese pentole e padelle, e che presentano residui di cibo secchi.</p> |
| |  | <p>Universale Per il lavaggio di stoviglie normalmente sporche, come piatti, bicchieri e pentole leggermente sporche.</p> |
| | ECO | <p>ECO Programma standard per il lavaggio di stoviglie normalmente sporche, come pentole, piatti, bicchieri e padelle leggermente sporche.</p> |
| |  | <p>Bicchieri Per bicchieri e stoviglie leggermente sporchi.</p> |
| |  | <p>90° min Per carichi normalmente sporchi che richiedono un lavaggio rapido.</p> |
| |  | <p>Rapido Un ciclo più breve per stoviglie leggermente sporche che non richiedono l'asciugatura.</p> |
| |  | <p>Ammollo Per risciacquare i piatti che si prevede di lavare più tardi nel corso della giornata.</p> |

7 Indicatore Alt

**Superiore**

Quando si seleziona "Superiore", vengono attivati solo i getti sul braccio irroratore superiore. I getti inferiori non funzioneranno.

**Inferiore**

Quando si seleziona "Inferiore", vengono attivati solo i getti sul braccio irroratore inferiore. I getti superiori non funzioneranno.

8 Indicatore di funzione

**Asciugatura supplementare**

Questa funzione permette di asciugare ulteriormente le lavastoviglie. (Può essere usata solo con i programmi Auto, Intensivo, Normale, ECO, Bicchieri e 90 min.)

**Turbo speed+**

Permette di ridurre la durata del programma.

9 Spie luminose

**Brillantante**

Se l'indicatore "☼" si accende, significa che il livello del brillantante della lavastoviglie è basso e deve essere ricaricato.

**Sale**

Se l'indicatore "S" si accende, significa che il livello del sale della lavastoviglie è basso e deve essere ricaricato.

10 Spie luminose

Spie delle fasi di prelavaggio, lavaggio principale, risciacquo e asciugatura. Due spie luminose sono accese durante la fase di prelavaggio, quattro durante la fase di lavaggio principale, sei durante la fase di risciacquo e otto durante la fase di asciugatura. Tutte le otto spie luminose si spengono quando il ciclo di lavaggio è completo.

11 Spie luminose

Visualizza il tempo rimanente, l'avvio ritardato, i codici di errore, ecc.

Utilizzo della lavastoviglie

Prima di utilizzare la lavastoviglie:

1. Regolare l'addolcitore d'acqua.
2. Aggiungere il sale nell'addolcitore d'acqua
3. Caricare il cestello
4. Riempire la vaschetta

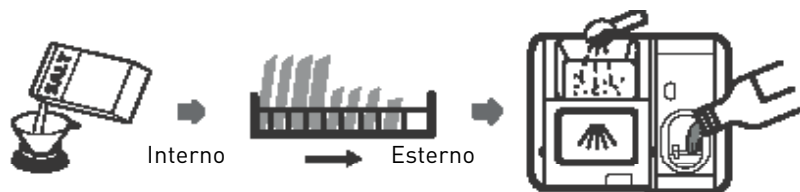

NOTA

Fare riferimento al capitolo “Addolcitore d’acqua” se è necessario regolare l’addolcitore d’acqua.

Cambiamento del sale nell’addolcitore d’acqua:

Se il modello non è dotato di un addolcitore d’acqua è possibile saltare questo capitolo. Utilizzare solo sale per lavastoviglie.

La vaschetta per il sale si trova sotto il cestello inferiore. Riempire la vaschetta come indicato di seguito:

AVVERTENZA

- Utilizzare esclusivamente sale per lavastoviglie!
- Qualsiasi altro tipo di sale non destinato all'uso in lavastoviglie, in particolare il sale da cucina, danneggerà l'addolcitore d'acqua. In caso di danni causati dall'uso di sale non idoneo, il produttore non fornisce alcuna garanzia né si assume alcuna responsabilità per i danni causati.
- Aggiungere il sale solo prima di eseguire un ciclo.
- In questo modo si eviterà che eventuali granelli di sale o acqua salata, che potrebbero essere stati versati, rimangano sul fondo della macchina per un periodo di tempo che potrebbe causare corrosione.

Seguire i passaggi sottostanti per aggiungere sale rigenerante:

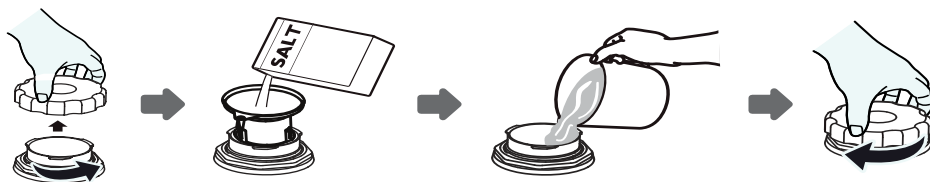

- Rimuovere il cestello inferiore e ruotare il coperchio della vaschetta.
- Collocare l'estremità dell'imbuto nel foro e versare circa 1,5 kg di sale rigenerante.
- Riempire con acqua la vaschetta per il sale fino al limite massimo. È normale che una piccola quantità d'acqua fuoriesca dalla vaschetta.
- Riavvitare il tappo dopo aver riempito la vaschetta.
- La spia del sale si spegne una volta che la vaschetta è stata riempita di sale.
- Subito dopo aver aggiunto il sale nella vaschetta, occorre avviare un programma di lavaggio (si consiglia di utilizzare un programma breve). In caso contrario, il sistema di filtraggio, la pompa o altre parti importanti dell'apparecchio potrebbero essere danneggiate dall'acqua salata. Questi tipi di danno non sono coperti dalla garanzia.

NOTA

La vaschetta per il sale deve essere ricaricata solo quando la spia luminosa (S) sul pannello comandi si accende. A seconda del grado di scioglimento del sale, la spia luminosa del sale potrà restare accesa anche se la vaschetta è piena.

- Se sul pannello comandi non si accende la spia del sale (su alcuni modelli), è possibile stimare quando ricaricare il sale nella vaschetta in base al numero di cicli di lavaggio che la lavastoviglie ha effettuato.
- Se è caduto del sale, avviare un programma rapido o un programma di ammollo per rimuoverlo.

Consigli per l'uso del cestello**Regolazione del cestello superiore**

Opzione 1

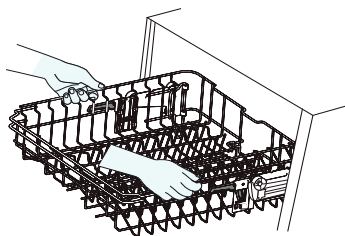

1. Per sollevare il cestello superiore, è sufficiente alzarlo collocando le mani al centro di ogni lato, fino a quando il cestello non si blocca nella posizione più alta. Non è necessario sollevare le leve di regolazione.

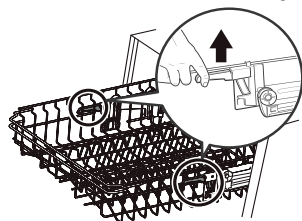

2. Per abbassare il cestello superiore, sollevare le leve di regolazione su ciascun lato per sbloccare il cestello e regolarlo in posizione bassa.

Ripiegare i ripiani portatazze

Per fare spazio a oggetti più grandi nel cestello superiore, sollevare il ripiano portatazze verso l'alto. Sarà quindi possibile appoggiare i bicchieri alti contro di esso. In caso di inutilizzo è anche possibile rimuovere il ripiano.



Ripiegare le rastrelliere

Le rastrelliere del cestello inferiore sono utilizzate per contenere piatti e stoviglie. Possono essere abbassate per creare più spazio per oggetti di grandi dimensioni.

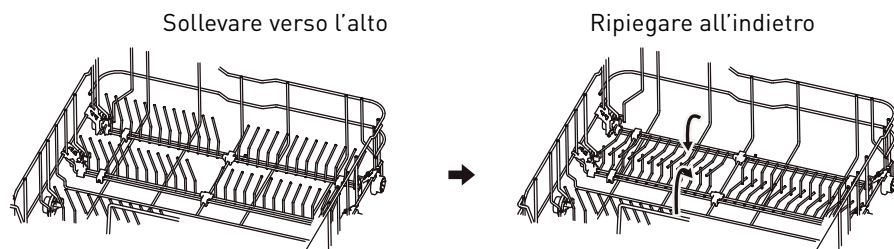

Istruzioni per l'installazione

ATTENZIONE

Rischio di scossa elettrica!
Scollegare l'alimentazione elettrica prima di installare la lavastoviglie. L'inosservanza di tale precauzione potrebbe causare morte o scosse elettriche.

AVVERTENZA

L'installazione dei tubi e delle apparecchiature elettriche deve essere effettuata da tecnici professionisti.

Per la sicurezza personale:

- Non utilizzare una prolunga o un adattatore con l'apparecchio.
- Non tagliare o rimuovere in nessun caso il collegamento di messa a terra dal cavo di alimentazione.

INFORMAZIONI SUI COLLEGAMENTI ELETTRICI

Requisiti in materia di elettricità

Prima di collegare la lavastoviglie a una presa elettrica appropriata consultare l'etichetta energetica per informazioni sulla tensione. Utilizzare il fusibile da 10 A/13 A/16 A richiesto, un fusibile ad azione ritardata o un interruttore differenziale raccomandato e predisporre un circuito separato che alimenti solo questo apparecchio.

Collegamenti elettrici

- Accertarsi che la tensione e la frequenza dell'alimentazione elettrica in uso corrispondano a quelle indicate sull'etichetta. Inserire la spina solo in una presa elettrica correttamente dotata di messa a terra. Se la presa elettrica alla quale l'apparecchio deve essere collegato non è adatta alla spina, sostituire la presa. Non utilizzare un adattatore o dispositivi simili in quanto potrebbero causare surriscaldamento e ustioni.
- Prima dell'uso, verificare l'idoneità della messa a terra dell'apparecchio.

ALIMENTAZIONE E SCARICO DELL'ACQUA

Collegamento all'acqua fredda

- Collegare il tubo di alimentazione dell'acqua fredda a un attacco filettato da 1,9 cm e controllare che sia ben stretto.
- Se i tubi dell'acqua sono nuovi o rimasti inutilizzati per un periodo prolungato, far scorrere l'acqua e verificare che sia pulita. Questa precauzione è necessaria per evitare che l'ingresso dell'acqua rischi di bloccarsi e danneggiare l'apparecchio.

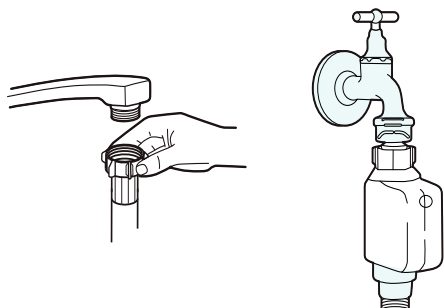

Tubo di alimentazione di sicurezza

- Il tubo di alimentazione di sicurezza comprende doppie pareti. Questo sistema interviene bloccando il flusso dell'acqua in caso di rottura del tubo di alimentazione e in caso di presenza di acqua nello spazio tra il tubo di alimentazione stesso e il tubo corrugato esterno.

ATTENZIONE

Un tubo collegato alla doccetta del lavandino potrebbe scoppiare se installato nella stessa linea d'acqua della lavastoviglie. Se il lavandino ne è dotato, si raccomanda di scollegare il tubo e tappare il foro.

Come collegare il tubo di alimentazione di sicurezza

1. Estrarre completamente il tubo di alimentazione di sicurezza dallo scomparto situato sulla parte posteriore della lavastoviglie.
2. Stringere le viti del tubo di alimentazione di sicurezza al rubinetto con filettatura da 1,9 cm.
3. Aprire completamente l'acqua prima di avviare la lavastoviglie.

Come scollegare il tubo di alimentazione di sicurezza

1. Chiudere l'acqua.
2. Svitare il tubo di alimentazione di sicurezza dal rubinetto.

COLLEGAMENTO DEI TUBI DI SCARICO

- Inserire il tubo di scarico in un condotto di scarico con diametro minimo di 4 cm o agganciarlo al lavello, avendo cura di evitare di piegarlo o graffiarlo. Il tubo di scarico deve essere posizionato a un'altezza inferiore a 1000 mm. L'estremità libera del tubo non deve essere immersa nell'acqua per evitare reflussi.
- Fissare saldamente il tubo di scarico in posizione A o in posizione B

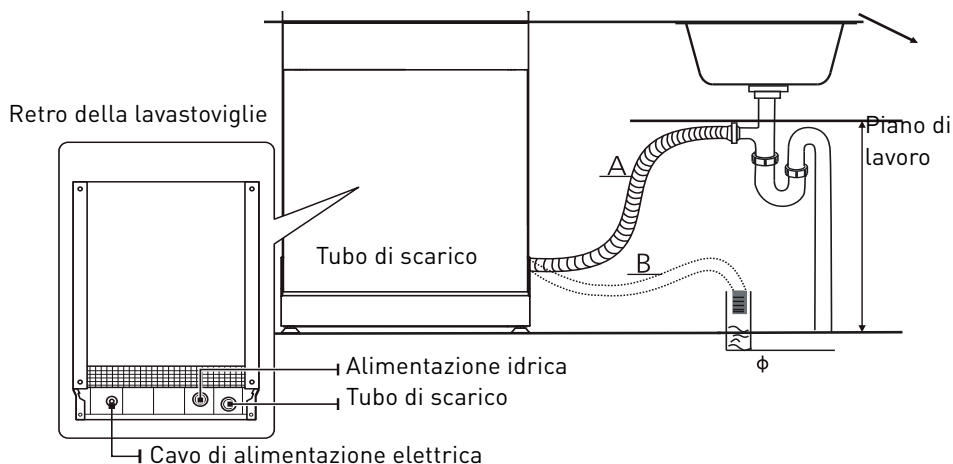

Scarico dell'acqua in eccesso dai tubi

- Se il livello si trova a un'altezza di oltre 1000 mm dal pavimento, l'acqua in eccesso nei tubi non può essere scaricata direttamente nel livello. Sarà quindi necessario far defluire l'acqua in eccesso in una bacinella o in un altro recipiente idoneo, situato all'esterno e a un'altezza inferiore rispetto a quella del livello.

Uscita dell'acqua

- Collegare il tubo di scarico dell'acqua. Il tubo di scarico deve essere posizionato correttamente per evitare perdite d'acqua. Verificare che il tubo di scarico dell'acqua non sia attorcigliato o schiacciato.

Tubo di prolunga

- Se occorre un tubo di prolunga, assicurarsi di usare un tubo simile a quello di scarico. La lunghezza del tubo non deve essere superiore a 4 metri; diversamente, le prestazioni di pulizia della lavastoviglie potrebbero risultare ridotte.

Collegamento del sifone

- Il collegamento allo scarico deve essere situato a un'altezza inferiore a 100 cm (massimo) dalla base dell'apparecchio. Il tubo di scarico dell'acqua deve essere ben fissato.

POSIZIONAMENTO DELL'APPARECCHIO

- Collocare l'apparecchio nel punto desiderato. La parte posteriore dovrebbe poggiare contro la parete, mentre i lati dovrebbero essere allineati ai mobili o alle pareti adiacenti.

La lavastoviglie è dotata di tubi di scarico e di alimentazione dell'acqua che possono essere posizionati sia a destra che a sinistra, per facilitare il tipo di installazione più adatto. **Livellamento dell'apparecchio**

- Per livellare l'apparecchio dopo il posizionamento, è possibile modificare l'altezza della lavastoviglie regolando i piedini inferiori. L'apparecchio non dovrebbe essere inclinato di più di 2°.

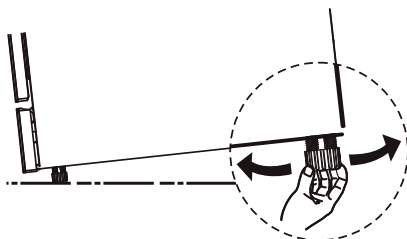

NOTA

Questo capitolo si applica unicamente alle lavastoviglie in libera installazione.

LIBERA INSTALLAZIONE

Installazione tra mobili esistenti

- Per livellare l'apparecchio dopo il posizionamento, è possibile modificare l'altezza della lavastoviglie regolando i piedini inferiori. L'apparecchio non dovrebbe essere inclinato di più di 2°.
- L'altezza della lavastoviglie (845 mm) è stata progettata in modo da permettere all'apparecchio di essere installato all'interno di cucine moderne e inserita tra mobili esistenti e con pari altezza. I piedini possono essere regolati in modo da raggiungere l'altezza desiderata.
- La parte superiore laminata della macchina non richiede particolari cure in quanto è a prova di calore, antigraffio e antimacchia.

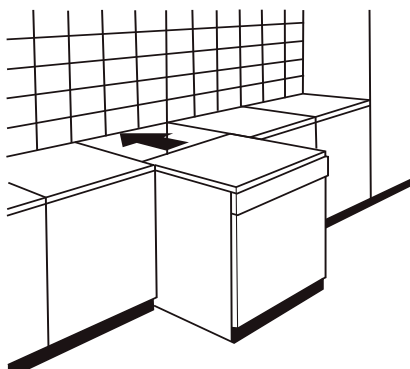

Sotto un piano di lavoro (in caso di installazione sotto un piano di lavoro)

- Nella maggior parte delle cucine attrezzate moderne è presente un solo piano di lavoro sotto il quale sono installati i mobili e gli elettrodomestici. In questo caso, occorre rimuovere il piano di lavoro della lavastoviglie svitando le viti poste sotto il bordo posteriore del piano (a).

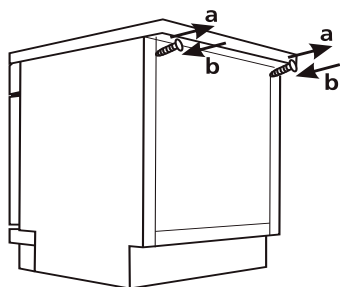

ATTENZIONE

Dopo aver rimosso il piano di lavoro, è necessario avvitare nuovamente le viti sotto il bordo posteriore del piano (b). In questo modo, l'altezza sarà ridotta a 815 mm, come previsto dalle Norme internazionali (ISO), e sarà possibile inserire perfettamente la lavastoviglie al di sotto del piano di lavoro della cucina.

Caricamento dei cestelli conformemente alla norma EN60436

1. CESTELLO SUPERIORE

- 1** Tazze
- 2** Piattini
- 3** Bicchieri
- 4** Ciotole piccole
- 5** Ciotole medie
- 6** Insalatiera grande

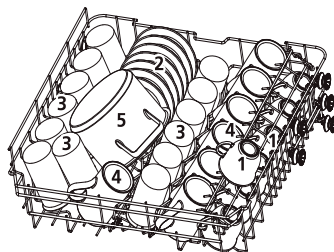

2. CESTELLO INFERIORE

- 6** Casseruola da forno
- 7** Piatti da dessert
- 8** Piatti grandi
- 9** Fondine
- 10** Piatto ovale
- 11** Piatti da dessert in melamina
- 12** Insalatiere in melamina
- 13** Insalatiera in vetro
- 14** Coppette da dessert

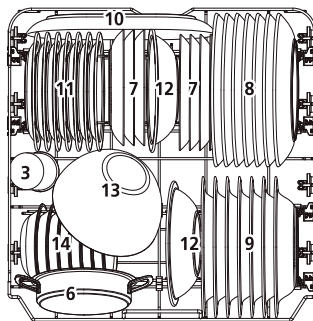

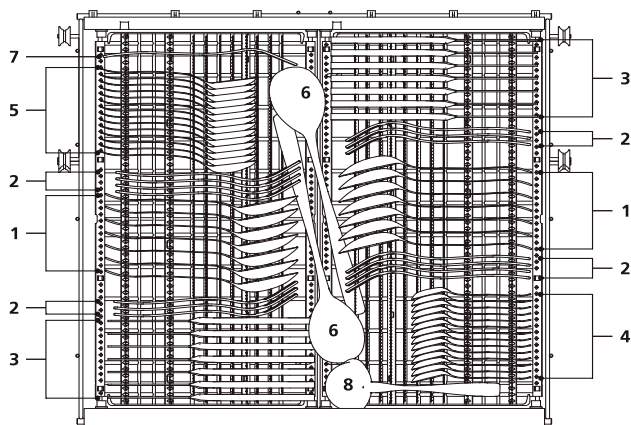
3. CESTELLO PORTAPOSATE

- 1** Cucchiai
- 2** Forchette
- 3** Coltelli
- 4** Cucchiaini
- 5** Cucchiai da dessert
- 6** Cucchiai da portata
- 7** Forchetta da portata
- 8** Mestolo per salsa

Guida dell'utente rapida

- Spostare il cestello destro da destra a sinistra, in modo che i due cestelli si sovrappongano.

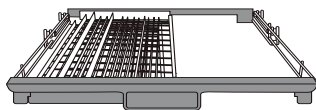
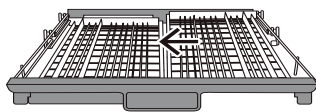

- Rimuovere il cestello destro dal telaio, lasciando solo il cestello sinistro.

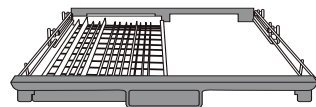
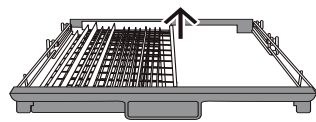

Guida dell'utente rapida

Leggere i capitoli pertinenti della guida dell'utente per istruzioni di utilizzo più dettagliate.

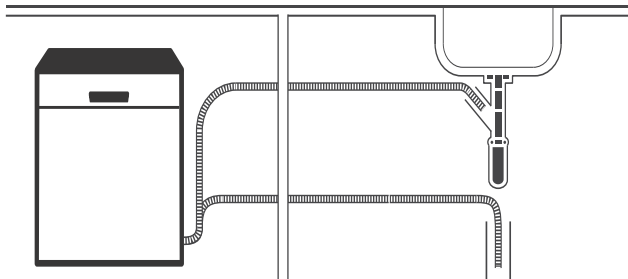

1. Installare la lavastoviglie (Consultare il capitolo "ISTRUZIONI PER L'INSTALLAZIONE")



2. Rimuovere i residui di sporco più grandi dalle stoviglie.

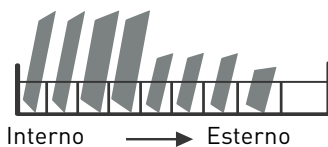

3. Caricare i cestelli.

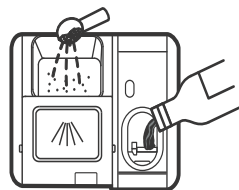

4. Riempire le vaschette corrispondenti.



Addolcitore d'acqua

Selezionare un programma e avviare la lavastoviglie. L'addolcitore d'acqua deve essere regolato manualmente, utilizzando il selettore della durezza dell'acqua.

- L'addolcitore d'acqua ha la funzione di rimuovere dall'acqua i sali minerali contenuti nell'acqua che avrebbero un effetto avverso o dannoso sul corretto funzionamento dell'apparecchio.
- Quanto più alto è il contenuto di minerali dell'acqua, tanto più l'acqua è calcarea.
- L'addolcitore deve essere regolato in base al grado di durezza dell'acqua nella propria zona.
- Per informazioni specifiche, sulla durezza dell'acqua rivolgersi all'autorità locale competente per la rete idrica.

Regolazione del consumo di sale

- La lavastoviglie è progettata per consentire la regolazione del quantitativo di sale utilizzato in base alla durezza dell'acqua. In questo modo, è possibile ottimizzare e adattare il consumo di sale.
- Seguire il procedimento illustrato di seguito per regolare il consumo di sale.

1. Accendere l'apparecchio.
2. Tenere premuto il pulsante "Programmi" per più di 5 secondi per accedere alla modalità di impostazione dell'addolcitore d'acqua entro 60 secondi dall'accensione dell'apparecchio.
3. Premere il pulsante "Programmi" per selezionare l'impostazione corretta in base alle caratteristiche locali dell'ambiente. Le impostazioni cambieranno secondo la sequenza seguente: H1 -> H2 -> H3 -> H4 -> H5 -> H6.
4. Premere il pulsante di accensione per terminare la funzione di regolazione.

| Durezza dell'acqua | | | | Regolazione dell'addolcitore d'acqua | Consumo di sale (grammi/ciclo) |
|--------------------|-------------------|----------------------|-----------|--------------------------------------|--------------------------------|
| Gradi tedeschi | Gradi francesi fH | Gradi inglesi Clarke | Mmol/l | | |
| 0 - 5 | 0 - 9 | 0 - 6 | 0 - 0,94 | H1 | 0 |
| 6 - 11 | 10 - 20 | 7 - 14 | 1.0 - 2,0 | H1 | 9 |
| 12 - 17 | 21 - 30 | 15 - 21 | 2.1 - 3,0 | H1 | 12 |
| 18 - 22 | 31 - 40 | 22 - 28 | 3.1 - 4,0 | H1 | 20 |
| 23 - 34 | 41 - 60 | 29 - 42 | 4.1 - 6,0 | H1 | 30 |
| 35 - 55 | 61 - 98 | 43 - 69 | 6,1 - 9,8 | H1 | 60 |

1 °dH = 1,25 °Clarke = 1,78 °fH = 0,178 mmol/l

Impostazione di fabbrica: H3

Per informazioni sulla durezza dell'acqua nella propria zona, rivolgersi all'autorità competente per la rete idrica locale.

NOTA

- Se il modello non è dotato di un addolcitore d'acqua è possibile saltare questo capitolo.
- La durezza dell'acqua varia a seconda della zona. Se la lavastoviglie utilizza acqua calcarea, alcuni depositi si formeranno su stoviglie e utensili.
- L'apparecchio è dotato di un apposito addolcitore che utilizza un contenitore per sale specificatamente progettato per eliminare calcare e minerali dall'acqua.

Preparazione e sistemazione delle stoviglie

Considerare l'acquisto di utensili etichettati come "lavabili in lavastoviglie".

Per gli oggetti delicati, selezionare un programma con la temperatura più bassa possibile.

Per evitare danni, non estrarre bicchieri e posate dalla lavastoviglie immediatamente dopo il completamento del programma.

POSATE/STOVIGLIE LAVABILI IN LAVASTOVIGLIE

Non adatti

- Posate con manico in legno, osso, porcellana o madreperla
- Oggetti in plastica non resistenti alle alte temperature
- Posate di vecchia produzione con collante non resistente alle alte temperature
- Posate o stoviglie con parti incollate
- Oggetti in peltro o rame
- Bicchieri in cristallo
- Oggetti in acciaio non inossidabile
- Taglieri di legno
- Oggetti fabbricati con fibre sintetiche

Limitatamente adatti

- Alcuni tipi di bicchieri possono opacizzarsi dopo numerosi lavaggi
- Gli oggetti in argento e alluminio tendono a scolorirsi durante il lavaggio
- Le parti smaltate possono scolorirsi se lavate spesso in lavastoviglie

Raccomandazioni per il caricamento della lavastoviglie

Rimuovere i grandi residui di cibo dalle stoviglie. Ammorbidire i residui di cibo bruciato presente negli utensili da cucina. Non è necessario sciacquare le stoviglie sotto l'acqua corrente. Per ottenere risultati di lavaggio ottimali, seguire le seguenti indicazioni per il caricamento della lavastoviglie. (Le caratteristiche e l'aspetto dei cestelli per le stoviglie e le posate possono variare in base al modello.)

- Disporre gli oggetti nella lavastoviglie come segue:
- Disporre tazze, bicchieri, pentole/padelle, ecc. rivolti verso il basso.
- Gli oggetti curvi o con superfici cave dovrebbero essere disposti in posizione inclinata, in modo da facilitare lo scorrimento dell'acqua.
- Tutti gli utensili devono essere disposti in modo stabile per evitare possibili cadute.
- Tutti gli utensili devono essere disposti in modo che i bracci irroratori possano ruotare liberamente durante il lavaggio.
- Gli oggetti cavi come tazze, bicchieri, padelle, ecc. devono essere caricati con la parte cava rivolta verso il basso, in modo che l'acqua non possa accumularvisi.
- Stoviglie e posate non devono essere poste le une dentro le altre, né coprirsi a vicenda.
- Per evitare un'eventuale rottura, i bicchieri non devono toccarsi l'un l'altro.
- Il cestello superiore è destinato alle stoviglie più leggere e delicate, come bicchieri, tazze da tè o da caffè.
- I coltelli a lama lunga disposti verso l'alto rappresentano un potenziale rischio!
- Le posate lunghe e/o affilate come coltelli trincianti devono essere posizionate orizzontalmente nel cestello superiore.
- Non caricare eccessivamente la lavastoviglie. Questo è particolarmente importante per ottenere buoni risultati e un consumo di energia ragionevole.

NOTA

Gli oggetti molto piccoli non dovrebbero essere lavati nella lavastoviglie perché potrebbero facilmente cadere dalla rastrelliera.

Rimozione delle stoviglie

- Per impedire il gocciolamento dell'acqua dal cestello superiore a quello inferiore, si raccomanda di svuotare prima il cestello inferiore e poi quello superiore.

ATTENZIONE

Le stoviglie saranno calde! Per evitare danni, attendere circa 15 minuti dopo la fine del programma prima di togliere bicchieri e posate dalla lavastoviglie.

Caricamento del cestello superiore

- Il cestello superiore è destinato alle stoviglie più leggere e delicate, come bicchieri, piattini, tazze da tè o da caffè, piatti, ciotole piccole e piatti poco profondi (purché non siano troppo sporchi). Posizionare stoviglie e utensili da cucina in modo che non possano essere spostati dai getti d'acqua.

**Caricamento del cestello inferiore**

- Si raccomanda di disporre nel cestello inferiore gli oggetti più grandi e più difficili da lavare: pentole, padelle, coperchi, piatti da portata e insalatiere, come mostrato nella figura seguente. È preferibile disporre i piatti da portata e i coperchi sul lato dei cestelli, in modo da non bloccare la rotazione del braccio irroratore superiore. Si consiglia di non disporre i piatti con un diametro superiore a 19 cm davanti alla vaschetta del detersivo per non ostacolarne l'apertura.

**Caricamento del cestello portaposate**

Le posate devono essere caricate nel cestello separatamente l'una dall'altra, negli appositi scomparti e nel senso adeguato. Accertarsi che gli utensili non si incastrino l'un l'altro in quanto questo potrebbe nuocere alle prestazioni dell'apparecchio.

ATTENZIONE

Non lasciare che le posate sporgano dal fondo del cestello. Rivolgere sempre gli utensili affilati verso il basso!

NOTA

Per un lavaggio ottimale, caricare i cestelli secondo le raccomandazioni di carico convenzionali nel capitolo Caricare i cestelli.

Funzione del brillantante e del detersivo

Il brillantante viene rilasciato durante l'ultimo risciacquo per impedire che le gocce d'acqua, depositandosi sulle stoviglie, lascino tracce o macchie. Il brillantante migliora anche l'asciugatura, facilitando lo scivolamento dell'acqua dalle stoviglie. La lavastoviglie è progettata per l'uso di brillantanti liquidi.

ATTENZIONE

Usare solo brillantanti specifici per lavastoviglie. Non riempire mai la vaschetta del brillantante con altre sostanze (per esempio sostanze detergenti per la lavastoviglie o detersivi liquidi). Così facendo, si corre il rischio di danneggiare l'apparecchio.

Quando ricaricare la vaschetta del brillantante

La frequenza con cui è necessario ricaricare la vaschetta del brillantante dipende dalla frequenza di lavaggio e dall'impostazione del brillantante.

Evitare di riempire eccessivamente la vaschetta del brillantante.

- La spia che indica un livello basso di brillantante (0) apparirà sul display quando la vaschetta del brillantante dovrà essere ricaricata.
- Evitare di riempire eccessivamente la vaschetta del brillantante.

Funzione del detersivo.

I detersivi e i loro componenti chimici sono necessari per rimuovere lo sporco, distruggerlo e trasportarlo al di fuori della lavastoviglie. La maggior parte dei detersivi disponibili in commercio svolge adeguatamente questa funzione.

ATTENZIONE

Uso corretto del detersivo

Utilizzare unicamente detersivi specifici per lavastoviglie. Conservare il detersivo in un luogo fresco e asciutto.

Non versare il detersivo in polvere nella vaschetta fino a quando non si è pronti ad avviare il lavaggio.

Riempimento della vaschetta del brillantante

1. Rimuovere il tappo della vaschetta del brillantante sollevando la linguetta.

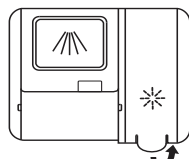

2. Versare il brillantante nella vaschetta, facendo attenzione a non riempirla troppo.

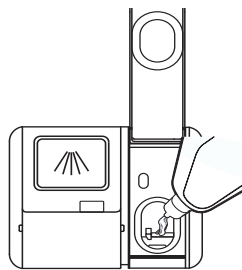

3. Chiudere la vaschetta abbassando il coperchio.

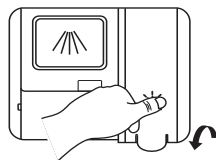

Regolazione della vaschetta del brillantante

La lavastoviglie è progettata per regolare il consumo di brillantante da parte dell'utente, in modo tale da ottenere un'asciugatura ottimale utilizzando una quantità ridotta di prodotto. Seguire il procedimento illustrato di seguito.

1. Aprire lo sportello e accendere l'apparecchio.
2. Entro 60 secondi dall'esecuzione della fase 1, premere il pulsante "Programmi" per più di 5 secondi, quindi premere il pulsante "Avvio ritardato" per accedere alla modalità di regolazione; la spia del brillantante lampeggerà a una frequenza di 1Hz.
3. Premere il pulsante "Programmi" per selezionare l'impostazione corretta in base alle proprie abitudini. Le impostazioni saranno visualizzate secondo la sequenza seguente: D1 -> D2 -> D3 -> D4 -> D5 -> D1. Più alto è il numero, maggiore è la quantità di brillantante erogato.
4. Se non viene effettuata alcuna operazione nei 5 secondi successivi o non viene premuto il pulsante di accensione/spengimento per uscire dal modello preimpostato, l'impostazione viene confermata.

Riempimento della vaschetta del detersivo

1. Scegliere la modalità di apertura in base al proprio modello.
 - Aprire il coperchio facendo scorrere il fermo di sgancio.
 - Aprire il coperchio premendo il fermo di sgancio.
2. Versare il detersivo nella vaschetta più grande (A) per avviare il ciclo di lavaggio principale. Per un lavaggio ottimale, soprattutto in caso di oggetti molto sporchi, versare una piccola quantità di detersivo sulla porta. Il detersivo supplementare viene utilizzato durante la fase di prelavaggio.
3. Chiudere il coperchio facendolo scorrere in avanti e infine premendo verso il basso.

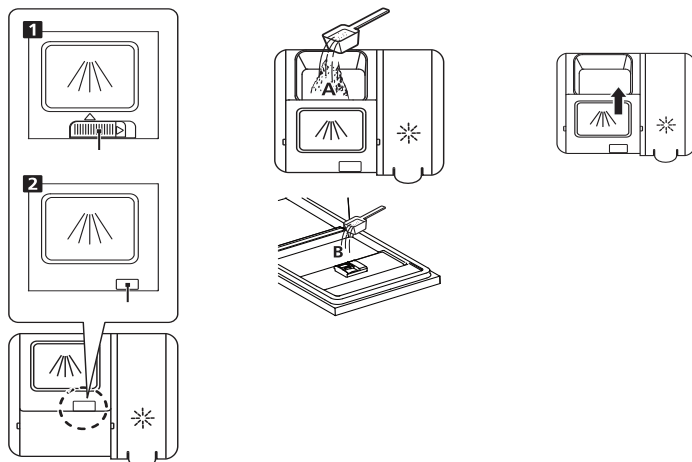

NOTA

Si noti che le impostazioni possono variare in base al grado di sporco delle stoviglie. Seguire le raccomandazioni del fabbricante indicate sulla confezione del detersivo.







Programmazione della lavastoviglie

Tabella dei cicli di lavaggio

La tabella seguente mostra i programmi da utilizzare in base al livello di residui di cibo e alla quantità di detersivo

necessaria. Mostra anche altre informazioni relative ai programmi.

(●) significa: che è necessario caricare il brillantante nell'apposita vaschetta.

| Programmi | Descrizione del ciclo | Detersivo prelavaggio/ lavaggio principale | Durata (min) | Energia (kWh) | Acqua (L) | Brillantante |
|---|--|---|--------------|---------------|-----------|--------------|
|  Auto | Prelavaggio (45 °C) Lavaggio (55-65 °C) Risciacquo (45-55 °C) Asciugatura | 5/30 g (1 o 2 pezzi) | 90-180 | 0,85-1,55 | 8,5-18 | ● |
|  Intensivo | Prelavaggio (50 °C) Lavaggio (65 °C) Risciacquo Risciacquo Risciacquo (55 °C) Asciugatura | 5/30 g (1 o 2 pezzi) | 205 | 1,5 | 16,6 | ● |
|  Universale | Prelavaggio (45 °C) Lavaggio (55 °C) Risciacquo Risciacquo (55 °C) Asciugatura | 5/30 g (1 o 2 pezzi) | 175 | 0,98 | 13,6 | ● |
| ECO (EN50242) | Prelavaggio Lavaggio (50 °C) Risciacquo (45 °C) Asciugatura | 5/30 g (1 o 2 pezzi) | 198 | 0,747 | 9,8 | ● |
|  Bicchieri | Prelavaggio (40 °C) Lavaggio (50 °C) Risciacquo Risciacquo (50 °C) Asciugatura | 5/30 g (1 pezzo) | 120 | 0,95 | 13,5 | ● |
|  90° min | Lavaggio (60 °C) Risciacquo Risciacquo (65 °C) Asciugatura | 35 g (1 pezzo) | 90 | 1,18 | 12,5 | ● |
|  Rapido | Lavaggio (40 °C) Risciacquo (55 °C) | 20 g (1 pezzo) | 30 | 0,82 | 11,2 | ○ |
|  Ammollo | Prelavaggio | | 15 | | 4,1 | ○ |

NOTA

EN 50242: questo programma corrisponde al ciclo di prova. Informazioni per i test di comparabilità in conformità alla norma EN 50242.

Avvio di un ciclo di lavaggio

1. Estrarre il cestello inferiore e il cestello superiore, caricare le stoviglie e reinserire i cestelli. Si raccomanda di caricare prima il cestello inferiore e poi quello superiore.
2. Versare il detersivo.
3. Inserire la spina nella presa di corrente. L'alimentazione elettrica corrisponde a quanto indicato nell'ultima pagina "Scheda prodotto". Verificare che l'alimentazione idrica sia aperta alla massima pressione.
4. Aprire lo sportello, premere il pulsante di accensione.
5. Una volta selezionato un programma, si accende la spia luminosa corrispondente. Chiudere lo sportello, il ciclo di lavaggio si avvierà.

Modifica del programma durante il ciclo di lavaggio

Un ciclo di lavaggio in corso può essere modificato solo se è iniziato da poco. Diversamente, è possibile che il detersivo sia già stato rilasciato e che l'acqua di lavaggio sia già stata scaricata. In questo caso, è necessario resettare la lavastoviglie e riempire nuovamente la vaschetta del detersivo. Seguire le istruzioni riportate di seguito per riprogrammare la lavastoviglie:

1. Aprire leggermente lo sportello per arrestare la lavastoviglie. Una volta che anche il braccio irroratore ha smesso di funzionare, è possibile aprire completamente lo sportello.
2. Premendo il pulsante "Programmi" per più di tre secondi, l'apparecchio entrerà in pausa.
3. A questo punto, è possibile modificare il programma per regolare il ciclo desiderato.

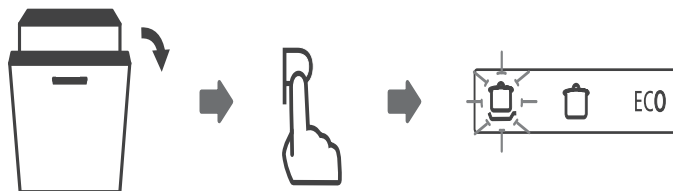

Aggiunta di stoviglie a ciclo iniziato

Le stoviglie dimenticate possono essere caricate in qualunque momento prima dell'apertura della vaschetta del detersivo. In tal caso, seguire le istruzioni riportate di seguito:

1. Aprire leggermente lo sportello per interrompere il lavaggio.
2. Una volta che anche i bracci irroratori hanno smesso di funzionare, è possibile aprire completamente lo sportello.
3. Aggiungere le stoviglie dimenticate.
4. Chiudere lo sportello.

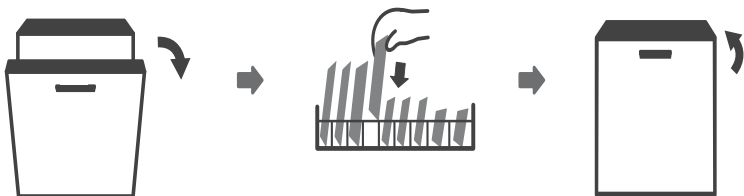

5. La lavastoviglie riprenderà a funzionare.

ATTENZIONE

È pericoloso aprire lo sportello durante il ciclo, poiché il vapore caldo potrebbe causare delle ustioni.

Apertura automatica / Activ'Door

Alla fine del lavaggio, lo sportello si aprirà automaticamente per un'asciugatura ottimale.



NOTA

Lo sportello della lavastoviglie non deve essere bloccato quando è impostato per l'apertura automatica. Questo potrebbe interferire con la funzione di bloccaggio dello sportello.

Manutenzione esterna dell'apparecchio

Sportello e guarnizione dello sportello

Pulire regolarmente le guarnizioni dello sportello con un panno morbido e umido per rimuovere i residui di cibo. Quando si carica la lavastoviglie, i residui di cibo e bevande potrebbero fuoriuscire dai lati dello sportello della lavastoviglie. Queste superfici si trovano all'esterno rispetto alla cabina di lavaggio e non vengono raggiunte dall'acqua dei bracci irroratori. Eventuali residui devono essere eliminati prima di chiudere lo sportello.

Pannello comandi

È possibile pulire il pannello comandi utilizzando esclusivamente un panno morbido e umido.

ATTENZIONE

Per evitare che l'acqua penetri nel dispositivo di bloccaggio dello sportello e nei componenti elettrici, non usare mai alcun tipo di spray per la pulizia.

Non usare mai tamponi o detersivi abrasivi sulle superfici esterne dell'apparecchio perché potrebbero graffiare la finitura. Anche alcune carte asciugatutto possono graffiare o lasciare segni sulla superficie.

Manutenzione interna dell'apparecchio

Sistema di filtraggio

Il sistema di filtraggio posizionato sul fondo della cabina di lavaggio cattura i residui più grandi durante il ciclo di lavaggio. I residui grossolani raccolti possono ostruire i filtri. Controllare regolarmente lo stato dei filtri e pulirli se necessario sotto l'acqua corrente. Rispettare la seguente procedura per pulire i filtri nella cabina di lavaggio

NOTA

Le illustrazioni sono solo a titolo indicativo, il sistema di filtraggio e i modelli di braccio di lavaggio possono variare.

1. Afferrare il prefiltro e ruotarlo in senso antiorario per sbloccarlo. Tirare il filtro verso l'alto ed estrarlo dalla lavastoviglie.

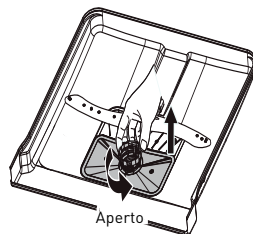

2. Tirare il microfiltro verso il basso per estrarlo dal gruppo filtrante. Il prefiltro può essere rimosso dal filtro principale premendo delicatamente le linguette in alto ed estraendolo.

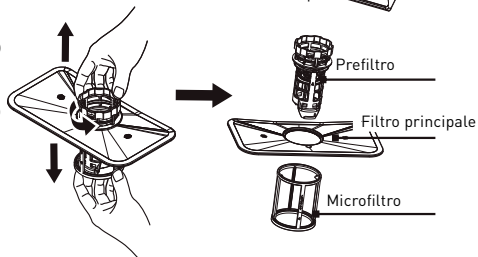

3. Le particelle di sporco più grandi possono essere rimosse sciacquando il filtro sotto l'acqua corrente. Per una pulizia più profonda, utilizzare una spazzola morbida.

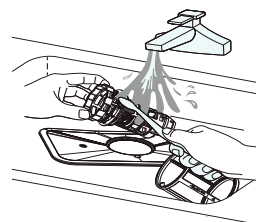

4. Rimontare i filtri eseguendo le operazioni di smontaggio in ordine inverso, riposizionare il gruppo filtrante e ruotarlo in senso orario fino a raggiungere la freccia corrispondente alla posizione di chiusura.

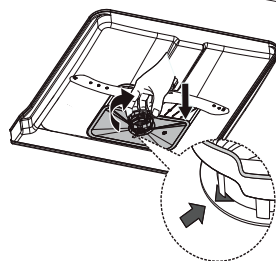

ATTENZIONE

Non chiudere eccessivamente i filtri. Sostituire i filtri correttamente e in ordine, altrimenti grossi residui potrebbero entrare nel sistema e causare un blocco. Non utilizzare mai la lavastoviglie senza aver ricollocato i filtri in posizione. Se i filtri non vengono ricollocati correttamente, le prestazioni dell'apparecchio possono essere compromesse e le stoviglie e gli utensili possono essere danneggiati.

Bracci irroratori

È necessario pulire regolarmente i bracci irroratori per evitare che le sostanze chimiche contenute nell'acqua calcarea ostruiscano i getti e i cuscinetti dei bracci irroratori. Seguire le istruzioni riportate di seguito per pulire i bracci irroratori:

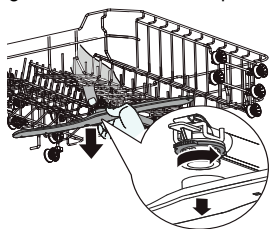

Per rimuovere il braccio irroratore superiore, tenere fermo il dado al centro e ruotare il braccio irroratore in senso antiorario per sbloccarlo.

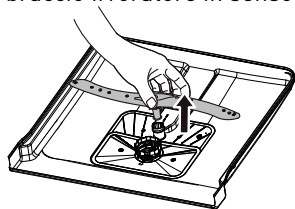

Per rimuovere il braccio irroratore inferiore, tirare il braccio verso l'alto.

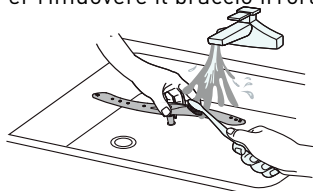

Lavare i bracci irroratori con acqua tiepida e sapone e utilizzare una spazzola morbida per pulire gli spruzzatori. Montarli nuovamente dopo averli sciacquati accuratamente.

Manutenzione generale della lavastoviglie

Precauzioni antigelo

- Si consiglia di adottare misure antigelo per la lavastoviglie in inverno. Seguire la seguente procedura al termine di ogni ciclo di lavaggio:
 1. Staccare la spina della lavastoviglie dalla presa di corrente.
 2. Interrompere l'alimentazione idrica e scollegare il tubo di ingresso dell'acqua dalla valvola dell'acqua.
 3. Scaricare l'acqua dal tubo di ingresso e dal rubinetto (utilizzare una bacinella per raccogliere l'acqua).
 4. Ricollegare il tubo di ingresso dell'acqua al rubinetto.
 5. Rimuovere il filtro sul fondo della vasca di lavaggio e utilizzare una spugna per assorbire l'acqua residua.

Dopo ogni lavaggio

- Dopo ogni lavaggio, interrompere l'alimentazione idrica dell'apparecchio e lasciare lo sportello leggermente aperto in modo da non trattenere all'interno umidità e odori.

Staccare la spina

- Prima di pulire la lavastoviglie o effettuare operazioni di manutenzione, è sempre necessario rimuovere la spina dalla presa.
- Non utilizzare solventi o prodotti abrasivi.
- Non è possibile utilizzare solventi o prodotti abrasivi per pulire l'esterno e le parti in gomma della lavastoviglie. Utilizzare esclusivamente un panno inumidito con acqua tiepida e sapone.
- Per rimuovere chiazze o macchie dalla superficie interna, utilizzare un panno inumidito con acqua e un po' di aceto, oppure un prodotto specifico per la pulizia della lavastoviglie.

Inutilizzo prolungato

- Si consiglia di eseguire un ciclo di lavaggio con la lavastoviglie vuota e quindi di staccare la spina dalla presa, interrompere l'alimentazione idrica e lasciare lo sportello dell'apparecchio leggermente aperto. Questo garantirà una maggiore durata delle guarnizioni dello sportello ed eviterà la formazione di odori all'interno dell'apparecchio.

Inutilizzo prolungato

- Cercare di mantenere l'apparecchio in posizione verticale in caso di spostamento. Solo in casi di assoluta necessità, è possibile adagiare l'apparecchio sulla parte posteriore.

Guarnizioni

- I residui di cibo che possono accumularsi sulle guarnizioni rappresentano uno dei fattori che concorrono alla formazione di odori nella lavastoviglie. È possibile evitare che ciò avvenga pulendo periodicamente le guarnizioni con una spugna umida.

Codici di errore

Le anomalie di funzionamento vengono segnalate mediante i seguenti codici di errore per aiutare a identificare il problema:

| Codici | Significato | Possibili cause |
|--------|--|--|
| E1 | | I rubinetti non sono aperti, o l'ingresso dell'acqua è ostacolato, o la pressione dell'acqua è troppo bassa. |
| E4 | Traboccamento. | Un elemento della lavastoviglie perde. |
| E8 | Orientamento errato della valvola di distribuzione | Circuito aperto o valvola di distribuzione difettosa. |

ATTENZIONE

- In caso di traboccamento, chiudere la fornitura principale di acqua prima di chiamare un tecnico dell'assistenza.
- Se è presente dell'acqua sul fondo della vasca di lavaggio di un traboccamento o di una piccola perdita, quest'acqua deve essere rimossa prima di riavviare la lavastoviglie.